

AccuJet Li-18

Art. 9335-20

DE Betriebsanleitung

Accu Bläser

EN Operator's manual

Accu Blower

FR Mode d'emploi

Souffleur sur accu

NL Gebruiksaanwijzing

Accublazer

SV Bruksanvisning

Batteridrivnen blås

DA Brugsanvisning

Accu-blæser

FI Käyttöohje

Akkupuhallin

NO Bruksanvisning

Batteri blåser

IT Istruzioni per l'uso

Soffiatore a batteria

ES Instrucciones de empleo

Soplador Accu

PT Manual de instruções

Soprador a bateria

PL Instrukcja obsługi

Dmuchawa akumulatorowa

HU Használati utasítás

Akkumulátoros lombfúvó

CS Návod k obsluze

Akumulátorový foukač

SK Návod na obsluhu

Akumulátorový fúkač

EL Οδηγίες χρήσης

Επαναφορτιζόμενος Φυσητήρας

RU Инструкция по эксплуатации

Аккумуляторный воздуходув

SL Navodilo za uporabo

Akumulatorski puhalnik

HR Upute za uporabu

Baterijski puhač

SR/ Uputstvo za rad**BS**

Baterijski duvač

UK Інструкція з експлуатації

Акумуляторна повітродувка

RO Instrucțiuni de utilizare

Suflantă cu acumulator

TR Kullanma Kılavuzu

Akülü Üfleyici

BG Инструкция за експлоатация

Акумуляторна моторна метла

SQ Manual përdorimi

Fryrës me bateri

ET Kasutusjuhend

Akuga puhur

LT Eksploatavimo instrukcija

Akumuliatorinis pūstuvus

LV Lietošanas instrukcija

Ar akumulatoru darbināms pūtējs

<p>DE Produkthaftung Wir weisen ausdrücklich darauf hin, dass wir in Übereinstimmung mit dem Produkthaftungsgesetz nicht für Schäden haften, die durch unsere Produkte entstehen, wenn diese unsachgemäß und nicht durch einen von uns autorisierten Servicepartner repariert wurden oder wenn keine Original GARDENA Teile oder von uns zugelassene Teile verwendet wurden.</p>
<p>EN Product liability In accordance with the German Product Liability Act, we hereby expressly declare that we accept no liability for damage incurred from our products where said products have not been properly repaired by a GARDENA-approved service partner or where original GARDENA parts or parts authorised by GARDENA were not used.</p>
<p>FR Responsabilité Conformément à la loi relative à la responsabilité du fait des produits défectueux, nous déclarons expressément par la présente que nous déclinons toute responsabilité pour les dommages résultant de nos produits, si lesdits produits n'ont pas été correctement réparés par un partenaire d'entretien agréé GARDENA ou si des pièces d'origine GARDENA ou des pièces agréées GARDENA n'ont pas été utilisées.</p>
<p>NL Productaansprakelijkheid Conform de Duitse wet inzake productaansprakelijkheid verklaren wij hierbij uitdrukkelijk dat wij geen aansprakelijkheid aanvaarden voor schade ontstaan uit onze producten waarbij deze producten niet zijn gerepareerd door een GARDENA-erkende servicepartner of waarbij geen originele GARDENA-onderdelen of onderdelen die door GARDENA zijn goedgekeurd zijn gebruikt.</p>
<p>SV Produktansvar I enlighet med tyska produktansvarslagar förklarar vi härmed uttryckligen att vi inte åtar oss något ansvar för skador som orsakas av våra produkter där produkterna inte har genomgått korrekt reparation från en GARDENA-godkänd servicepartner eller där originaldelar från GARDENA eller delar godkända av GARDENA inte använts.</p>
<p>DA Produktansvar I overensstemmelse med den tyske produktansvarslov erklærer vi hermed udtrykkeligt, at vi ikke påtager os noget ansvar for skader på vores produkter, hvis de pågældende produkter ikke er blevet repareret korrekt af en GARDENA-godkendt servicepartner, eller hvor der ikke er brugt originale GARDENA-reservedele eller godkendte reservedele fra GARDENA.</p>
<p>FI Tuotevastuu Saksan tuotevastuulain mukaisesti emme ole vastuussa laitteiden vaurioista, jos korjauksia ei ole tehnyt GARDENA:n hyväksymä huoltoliike tai jos niiden synnä on muiden kuin alkuperäisten GARDENA-varaosien tai GARDENA:n hyväksymien varaosien käyttö.</p>
<p>IT Responsabilità del prodotto In conformità con la Legge tedesca sulla responsabilità del prodotto, con la presente dichiariamo espressamente che decliniamo qualsiasi responsabilità per danni causati dai nostri prodotti qualora non siano stati correttamente riparati presso un partner di assistenza approvato GARDENA o laddove non siano stati utilizzati ricambi originali o autorizzati GARDENA.</p>
<p>ES Responsabilidad sobre el producto De acuerdo con la Ley de responsabilidad sobre productos alemana, por la presente declaramos expresamente que no aceptamos ningún tipo de responsabilidad por los daños ocasionados por nuestros productos si dichos productos no han sido reparados por un socio de mantenimiento aprobado por GARDENA o si no se han utilizado piezas originales GARDENA o piezas autorizadas por GARDENA.</p>
<p>PT Responsabilidade pelo produto De acordo com a lei alemã de responsabilidade pelo produto, declaramos que não nos responsabilizamos por danos causados pelos nossos produtos, caso os tais produtos não tenham sido devidamente reparados por um parceiro de assistência GARDENA aprovado ou se não tiverem sido utilizadas peças GARDENA originais ou peças autorizadas pela GARDENA.</p>
<p>PL Odpowiedzialność za produkt Zgodnie z niemiecką ustawą o odpowiedzialności za produkt, niniejszym wyraźnie oświadczamy, że nie ponosimy żadnej odpowiedzialności za szkody poniesione na skutek użytkowania naszych produktów, w przypadku gdy naprawa tych produktów nie była odpowiednio przeprowadzana przez zatwierdzonego przez firmę GARDENA partnera serwisowego lub nie stosowano oryginalnych części GARDENA albo części autoryzowanych przez tę firmę.</p>
<p>HU Termékszavatosság A németországi termékszavatossági törvénnyel összhangban ezennel nyomatékosan kijelentjük, hogy nem vállalunk felelősséget a termékeinkben keletkezett olyan károkért, amelyek valamely GARDENA által jóváhagyott szervizpartner által nem megfelelően végzett javításból adódtak, vagy amely során nem eredeti GARDENA alkatrészeket vagy a GARDENA által jóváhagyott alkatrészeket használtak fel.</p>
<p>CS Odpovědnost za výrobek V souladu s německým zákonem o odpovědnosti za výrobek tímto výslovně prohlašujeme, že nepřijímáme žádnou odpovědnost za poškození vzniklá na našich výrobcích, kdy zmíněné výrobky nebyly řádně opraveny schváleným servisním partnerem GARDENA nebo kdy nebyly použity originální náhradní díly GARDENA nebo náhradní díly autorizované společností GARDENA.</p>
<p>SK Zodpovednosť za produkt V súlade s nemeckými právnymi predpismi upravujúcimi zodpovednosť za výrobok týmto výslovné prehlasujeme, že nenesieme žiadnu zodpovednosť za škody spôsobené našimi výrobkami, v prípade ktorých neboli náležité opravy vykonané servisným partnerom schváleným spoločnosťou GARDENA alebo neboli použité diely spoločnosti GARDENA alebo diely schválené spoločnosťou GARDENA.</p>
<p>EL Ευθύνη προϊόντος Σύμφωνα με τον γερμανικό νόμο περί Ευθύνης για τα Προϊόντα, με το παρόν δηλώνουμε ρητώς ότι δεν αποδεχόμαστε καμία ευθύνη για τυχόν ζημιές που προκύπτουν από τα προϊόντα μας εάν αυτά δεν έχουν επισκευαστεί σωστά από κάποιον εγκεκριμένο συνεργάτη επισκευών της GARDENA ή εάν δεν έχουν χρησιμοποιηθεί αυθεντικά εξαρτήματα GARDENA ή εξαρτήματα εγκεκριμένα από την GARDENA.</p>
<p>SL Odgovornost proizvajalca V skladu z nemškimi zakoni o odgovornosti za izdelke, izrecno izjavljajo, da ne sprejemamo nobene odgovornosti za škodo, ki jo povzročijo naši izdelki, če teh niso ustrezno popravili GARDENINI odobreni servisni partnerji ali pri tem niso bili uporabljeni originalni GARDENINI nadomestni deli ali GARDENINIMI homologiranimi nadomestnimi deli.</p>
<p>HR Pouzdanost proizvoda Sukladno njemačkom zakonu o pouzdanosti proizvoda, ovime izričito izjavljujemo kako ne prihvaćamo nikakvu odgovornost za oštećenja na našim proizvodima nastala uslijed neispravnog popravka od strane servisnog partnera kojeg odobrava GARDENA ili uslijed nekorištenja originalnih GARDENA dijelova ili dijelova koje odobrava GARDENA.</p>
<p>RO Răspunderea pentru produs În conformitate cu Legea germană privind răspunderea pentru produs, declarăm în mod expres prin prezentul document că nu acceptăm nicio răspundere pentru defecțiunile suferite de produsele noastre atunci când acestea nu au fost reparate în mod corect de un atelier de service partener, aprobat de GARDENA, sau când nu au fost utilizate piese GARDENA originale sau piese autorizate de GARDENA.</p>
<p>BG Отговорност за вреди, причинени от стоки Съгласно германския Закон за отговорността за вреди, причинени от стоки, с настоящото изрично декларираме, че не носим отговорност за щети, причинени от нашите продукти, ако те не са били правилно ремонтирани от одобрен от GARDENA сервиз или ако не са използвани оригинални части на GARDENA или части, одобрени от GARDENA.</p>
<p>ET Tootevastutus Vastavalt Saksamaa tootevastutusseadusele deklareerime käesolevaga selgesõnaliselt, et me ei kanna mingisugust vastutust meie toodetest tingitud kahjude eest, kui need tooted ei ole korrektselt parandatud GARDENA heakskiidetud hoolduspartneri poolt või kui parandamisel ei ole kasutatud GARDENA originaalosi või GARDENA volitatud osi.</p>
<p>LT Gaminio patikimumas Mes aiškiai pareiškiame, kad, atsižvelgiant į Vokietijos gaminių patikimumo įstatymą, nepriisiame atsakomybės dėl bet kokios žalos, patirtos dėl mūsų gaminių, jeigu jie buvo netinkamai taisomi arba jų dalys buvo pakeistos neoriginaliomis GARDENA dalimis ar nepatvirtintomis dalimis, arba jeigu remonto darbai buvo atliekami ne GARDENA techninės priežiūros centro specialistų.</p>
<p>LV Atbildība par produkcijas kvalitāti Saskaņā ar Vācijas likumu par atbildību par produkcijas kvalitāti ar šo mēs paziņojam, ka neuzņemamies atbildību par bojājumiem, kas radušies, lietojot mūsu izstrādājumus, kuru remontu nav veicis uzņēmuma GARDENA apstiprināts apkopes partneris vai kuru remontam netika izmantotas oriģinālās GARDENA detaļas vai detaļas, kuru lietošanu apstiprinājis uzņēmums GARDENA.</p>

A1

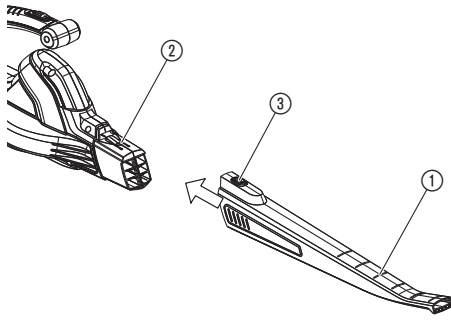

I1

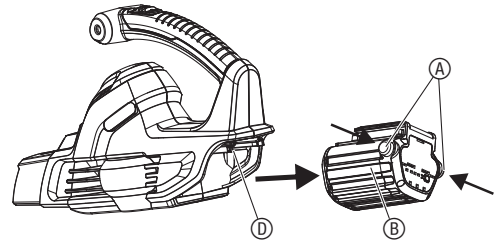

I2

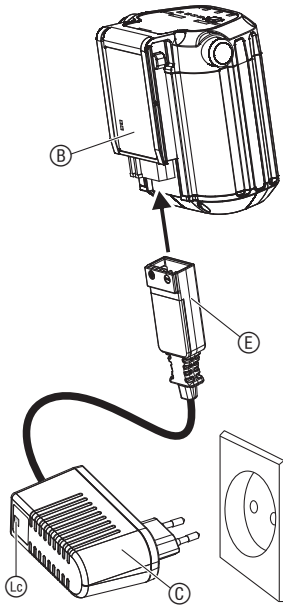

I3



O1

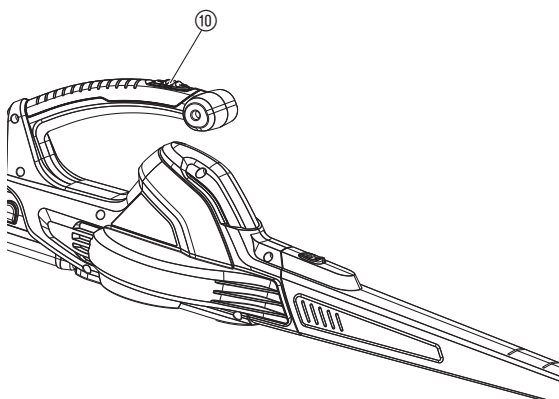

O2



Tradução do manual de instruções original.



Este produto pode ser usado por crianças com idade superior a 8 anos e por pessoas com capacidades físicas, sensoriais ou mentais reduzidas ou com insuficiente experiência e conhecimentos, quando estas sejam supervisionadas ou recebam instruções relativamente ao uso do aparelho e compreendam os perigos daí resultantes. As crianças não devem brincar com o produto. A limpeza e a manutenção pelo utilizador não devem ser realizadas por crianças sem supervisão. Recomendamos que o produto seja usado apenas por pessoas com idade igual ou superior a 16 anos.

Utilização prevista:

O Soprador a bateria GARDENA destina-se a afastar sujidade ou restos de relva cortada de caminhos, entradas, pátios ou a amontoar restos de relva cortada, palha ou folhas, ou ainda a remover sujidade de cantos, fendas ou buracos entre tijolos ou lajes.

PERIGO! Lesões no corpo! Este produto pode ser perigoso se não for usado correctamente. Siga os avisos e as instruções de segurança para garantir uma segurança e eficácia aceitáveis quando utilizar o produto. O operador é responsável pelo cumprimento das instruções e avisos que se encontram no produto e no manual. Nunca utilize o produto se as protecções fornecidas pelo fornecedor não estiverem na posição correcta.

1. SEGURANÇA**IMPORTANTE!**

Leia o manual de instruções com atenção e guarde-o para consulta futura.

Símbolos no produto:

Leia o manual de instruções.



DESLIGAR:
Retire a ficha da corrente antes de limpar ou de realizar a manutenção.



Não exponha à chuva.



Recomenda-se a utilização de protecção para os olhos e ouvidos. É possível que não consiga ouvir outras pessoas, que entrem na zona de trabalho.



Mantenha terceiros afastados.



Desligue a ficha da corrente se o cabo ficar danificado ou emaranhado.



Retirar a bateria antes da limpeza e manutenção.



Não utilizar o equipamento com o cabelo solto, jóias soltas ou roupa larga.

Avisos de segurança gerais para ferramentas eléctricas

ADVERTÊNCIA! Leia todos os avisos de segurança e todas as instruções. O não cumprimento dos avisos e das instruções pode resultar em choque eléctrico, incêndio e/ou ferimentos graves.

Guarde todos os avisos e instruções para referência futura.

O termo "ferramenta eléctrica" nos avisos refere-se à ferramenta operada com bateria (sem fio).

1) Segurança na área de trabalho

- Este produto não pode ser utilizado por pessoas (incluindo crianças) com deficiências físicas, sensoriais ou mentais, ou ainda com falta de experiência e conhecimentos, a menos que sejam supervisionadas ou recebam instrução relativamente à utilização do produto por uma pessoa responsável pela respectiva segurança. As crianças devem estar sob vigilância com o intuito de se garantir que as mesmas não façam do produto um brinquedo. Os regulamentos locais poderão impor restrições à idade do operador. Nunca permita que crianças ou pessoas que desconheçam estas instruções utilizem o equipamento. *As ferramentas eléctricas são perigosas nas mãos de pessoas sem formação.*
- Mantenha crianças e terceiros afastados enquanto opera uma ferramenta eléctrica. *As distrações podem originar a perda do controlo.*
- Nunca deixe a máquina soprar os detritos sobre os observadores. *O operador ou utilizador é responsável pelos acidentes ou perigos que possam afectar outras pessoas ou os seus bens.*
- Mantenha a área de trabalho limpa e bem iluminada. *Áreas desorganizadas ou escuras atraem acidentes.*
- Não opere ferramentas eléctricas em ambientes explosivos, como seja na presença de líquidos, gases ou poeira inflamável. *As ferramentas eléctricas criam faíscas que podem inflamar poeiras ou fumos.*

2) Segurança eléctrica

- A ficha da ferramenta eléctrica deve ser compatível com a tomada. Não modifique a ficha do carregador. Não utilize fichas adaptadoras com ferramentas eléctricas ligadas à terra. Utilize apenas a voltagem de alimentação AC indicada na etiqueta de classificação do produto. **Em caso algum deve ser feita a ligação à terra de qualquer peça do aparelho.** *Fichas originais e tomadas correspondentes reduzem o risco de choque eléctrico.*
- Evite o contacto físico com superfícies ligadas à terra, como canos, radiadores, fogões e frigoríficos. *Existe um maior risco de choque eléctrico que o corpo estiver ligado à terra.*
- Não exponha as ferramentas eléctricas à chuva e à humidade. *A entrada de água numa ferramenta eléctrica aumenta o risco de choque eléctrico.*
- Não utilize o carregador ou o fio do carregador de forma abusiva. Nunca use o cabo do carregador para transportar, puxar ou desligar o carregador. Mantenha o carregador e o respectivo cabo afastados de fontes de calor, óleo, arestas vivas ou peças em movimento. Antes de utilizar, verifique se existem danos. Substitua o carregador e/ou o cabo do carregador se existirem indícios de danos ou desgaste. Não utilize o produto se o carregador ou o cabo do carregador estiver danificado ou desgastado. Se o cabo eléctrico se cortar ou se a isolação se danificar desligue imediatamente da electricidade. Não toque no cabo eléctrico até que esteja desligado da electricidade. Não repare um cabo danificado, substitua-o. *Cabos danificados ou emaranhados aumentam o risco de choque eléctrico.*
- O cabo eléctrico tem de estar desenrolado. *Os cabos enrolados podem sobreaquecer e reduzir a eficiência do aparelho. Enrole sempre o cabo cuidadosamente, evitando torcê-lo.*
- Utilize apenas o carregador fornecido com o aparelho para carregar a bateria. *A utilização de um carregador diferente pode danificar permanentemente a bateria, o carregador e/ou o soprador.*
- Se não for possível evitar a utilização da ferramenta eléctrica num local húmido, utilize uma alimentação de energia protegida por um dispositivo de corrente residual (RCD). Para a utilização de aparelhos móveis ao ar livre, recomendamos a instalação de um disjuntor de corrente de defeito com uma corrente de avaria ≤ 30 mA. Mesmo com um dispositivo de corrente residual instalado não é possível garantir 100% de segurança, devendo adoptar-se sempre práticas de trabalho seguras. Verifique o seu dispositivo de corrente residual sempre que o utilizar. *A utilização de um RCD reduz o risco de choque eléctrico.*

3) Segurança pessoal

- Mantenha-se alerta, tenha atenção ao que faz e use do senso comum quando operar uma ferramenta eléctrica. Não utilize uma ferramenta eléctrica se estiver cansado ou sob a influência de droga, álcool ou medicamentos. *Uma falta de atenção durante a operação de uma ferramenta eléctrica pode originar ferimentos graves.*
- Use equipamento de protecção pessoal. Utilize sempre protecções para os olhos e para os ouvidos. Para evitar que a poeira cause irritação, recomenda-se usar uma máscara facial. *Equipamento de protecção, como óculos de protecção, protecção auditiva, máscara, calçado de segurança antiderrapante ou capacete, usado nas condições correctas reduzem a ocorrência de ferimentos.*
- Evite o arranque accidental. Os aparelhos alimentados por bateria não têm de ser ligados à tomada para funcionar, assim, estão sempre em modo de funcionamento. Certifique-se de que o interruptor se encontra na posição desligada antes de ligar o carregador, de o apanhar ou de o transportar. *O transporte de ferramentas eléctricas com o dedo no interruptor ou ligar ferramentas eléctricas à corrente eléctrica com o interruptor ligado atrai acidentes.*
- Não se estique. Mantenha sempre a estabilidade e o equilíbrio. Em declives, equilibre-se com cuidado e use calçado antiderrapante. Quando cortar a relva não recue, pode tropeçar. Caminhe, nunca corra. Não utilize escadas enquanto estiver a operar o aparelho. *Isso permite um melhor controlo da ferramenta eléctrica em situações inesperadas.*

e) **Vista-se adequadamente. Utilize sempre vestuário adequado, luvas e sapatos resistentes. Não use roupa larga ou jóias. Mantenha o cabelo, roupa e luvas afastados de peças em movimento.**
Roupa larga, jóias e cabelo comprido podem ser apanhados pelas peças em movimento.

4) Utilização e cuidados com a ferramenta eléctrica

a) **Utilize o produto apenas do modo e para as funções descritas nestas instruções. Não force a ferramenta eléctrica. Utilize a ferramenta eléctrica correcta para a sua aplicação.** *A ferramenta eléctrica correcta trabalha melhor e de forma mais segura ao ritmo para o qual foi concebida.*

b) **Verifique sempre se o Triturador de Folhas AccuJet funciona com segurança antes de o utilizar. Não utilize a ferramenta eléctrica se esta não puder ser ligada ou desligada pelo interruptor. Saiba como desligar o produto rapidamente em caso de emergência.**

Qualquer ferramenta eléctrica que não possa ser controlada pelo interruptor é perigosa e tem de ser reparada.

c) **O impulsor continua a rodar depois de o aparelho ter sido desligado.**

O motor deve estar parado e a lâmina do impulsor não deve estar a rodar, para evitar ferimentos graves provocados pelas lâminas em movimento.

d) **Retire a bateria do aparelho:**

- antes de deixar o produto sem vigilância durante algum tempo;
- antes de eliminar uma obstrução;
- antes de efectuar a verificação, limpeza ou trabalhos no aparelho;
- se o produto começar a vibrar de forma anormal. Verifique imediatamente. Uma vibração excessiva pode provocar ferimentos.
- antes de passar o aparelho para outra pessoa.

e) **Guarde as ferramentas eléctricas não usadas fora do alcance das crianças e não permita que pessoas não familiarizadas com a ferramenta ou com estas instruções operem a ferramenta eléctrica.**
As ferramentas eléctricas são perigosas nas mãos de pessoas sem formação.

f) **Faça a manutenção às ferramentas eléctricas. Verifique se existe desalinhamento ou ligação de peças móveis, peças partidas ou qualquer outra condição que possa afectar a operação da ferramenta eléctrica. Se a ferramenta eléctrica estiver danificada, mande-a reparar antes de a utilizar. Mantenha todos os orifícios de entrada de ar sem detritos.** *Muitos acidentes são causados por ferramentas eléctricas com má manutenção.*

g) **Utilize a ferramenta eléctrica e os acessórios de acordo com estas instruções, tendo em consideração as condições de trabalho e o trabalho a ser efectuado. Utilize-a sempre à luz do dia ou com uma boa luz artificial.** *A utilização da ferramenta eléctrica para operações diferentes das previstas pode resultar numa situação perigosa.*

5) Utilização e cuidados da ferramenta com bateria

a) **Utilize apenas o carregador fornecido com o seu aparelho e especificado pelo fabricante para carregar.**

Um carregador adequado para um tipo de bateria pode provocar um risco de incêndio se for usado com outra bateria.

b) **Utilize as ferramentas eléctricas apenas com baterias especificamente designadas.**

A utilização de outras baterias pode causar um risco de ferimentos e incêndio.

c) **Quando a bateria não estiver a ser usada, mantenha-a afastada de objectos metálicos, como cliques de papel, moedas, pregos, parafusos e outros objectos pequenos, que possam fazer a ligação de um terminal ao outro.** *A ligação em curto-circuito dos terminais pode provocar queimaduras ou um incêndio.*

d) **Em condições de abuso, pode verter líquido da bateria; evite o contacto. Em caso de contacto accidental, lave com água abundante. Se o líquido entrar em contacto com os olhos, consulte um médico.** *O líquido derramado pela bateria pode causar irritação ou queimaduras.*

6) Manutenção e armazenamento

Mande a sua ferramenta eléctrica ser reparada apenas por um técnico qualificado utilizando apenas peças de substituição idênticas.

Isso irá garantir que a segurança da ferramenta eléctrica é mantida.

- Mantenha porcas, pernos e parafusos apertados, para ter a certeza de que o produto está em condições de trabalhar com segurança.
- Para maior segurança, substitua as peças gastas ou danificadas.
- Utilize apenas acessórios e peças originais.
- Guarde num local fresco, seco e fora do alcance das crianças. Não guarde o aparelho no exterior. O aparelho não pode ser guardado com temperaturas acima dos 35 °C ou sob luz solar directa. Não carregue o aparelho em locais com electricidade estática.

Avisos de segurança do soprador

- **Inspeccione a área antes de utilizar a máquina.**
Retire todos os detritos e objectos rígidos, tais como pedras, vidros, arames, etc., que possam fazer ricochete, ser atirados ou, de qualquer modo, provocar ferimentos ou danos durante o funcionamento.
- **Nunca opere a máquina sem o equipamento adequado ligado.**
Quando utilizar a máquina como soprador, instale sempre um tubo de sopro. Utilize apenas acessórios recomendados para evitar ferimentos.
- **Não utilize o soprador perto de queimadas de folhas ou arbustos, lareiras, grelhadores, cinzeiros, etc.**
A utilização adequada do soprador evita a propagação de incêndios.
- **Nunca coloque objectos no interior dos tubos de sopro; direcione sempre os detritos para longe de pessoas, animais, vidro e objectos**

sólidos, tais como árvores, automóveis, paredes, etc. *A força do ar pode fazer com que pedras, sujidade ou ramos sejam projectados ou façam ricochete, o que pode provocar ferimentos em pessoas ou animais, partir vidros ou causar outros danos.*

- **Nunca utilize para espalhar produtos químicos, fertilizantes ou quaisquer outras substâncias.** *Isso irá evitar a dispersão de materiais tóxicos.*

Utilizar as baterias em segurança



PERIGO! Risco de incêndio!

Durante o carregamento, a bateria tem de ser mantida sobre uma superfície não inflamável, resistente ao calor e não condutora.

Os contactos de ligação não podem ser curto-circuitados.

Mantenha objetos cáusticos, combustíveis e facilmente inflamáveis afastados do carregador e da bateria.

Não tapar o carregador nem a bateria durante o carregamento.

Se detetar fumo ou fogo, desligue imediatamente o carregador da tomada.

Para carregar a bateria, utilize apenas o carregador original GARDENA.

A utilização de outros carregadores pode causar danos irreparáveis na bateria e até provocar um incêndio.

No produto a bateria GARDENA utilize exclusivamente baterias originais GARDENA.

Não carregue baterias de outros fabricantes. Há risco de incêndio e de explosão!

Em caso de incêndio, apague as chamas com substâncias extintoras redutoras de oxigénio.



PERIGO! Risco de explosão!

Proteja a bateria do calor e do fogo. Não pouse as baterias sobre aquecedores nem as sujeite a radiação solar intensa durante muito tempo.

Não as utilize em atmosferas explosivas, por ex. perto de líquidos, gases ou acumulações de pó inflamáveis. A utilização da bateria pode provocar faíscas que podem incendiar vapores ou poeiras.

Verifique o acumulador de substituição antes de cada utilização. Faça uma verificação visual à bateria antes de cada utilização. Uma bateria danificada deve ser corretamente eliminada. Não a envie por correio. Solicite mais informações na empresa de eliminação local.

Não utilize a bateria como fonte de alimentação para outros produtos. Há risco de ferimentos. Utilize a bateria exclusivamente para os produtos GARDENA previstos.

Carregue e utilize a bateria exclusivamente com temperaturas ambiente entre 0 °C e 40 °C. Depois de um funcionamento prolongado deixe a bateria arrefecer.

Verifique regularmente se o cabo de carregamento apresenta indícios de danos ou envelhecimento (fragilidade). Só utilize o cabo quando estiver em bom estado.

Nunca guarde nem transporte a bateria num local com temperaturas superiores a 45 °C nem sujeito a luz solar directa. O ideal será guardar a bateria num local com temperaturas inferiores a 25 °C, para reduzir a descarga automática.

Não sujeite a bateria à chuva nem à humidade. A infiltração de água na bateria aumenta o risco de choque eléctrico.

Mantenha a bateria limpa, nomeadamente as ranhuras de ventilação.

Se a bateria não for usada durante muito tempo (inverno), carregue-a totalmente, para evitar uma descarga profunda.

Não guarde a bateria dentro do produto, para evitar uso indevido e prevenir acidentes.

Não guarde a bateria em locais onde exista descarga eletrostática.



Não utilizar o carregador ao ar livre.

→ Nunca exponha o carregador à humidade nem o coloque em zonas molhadas.

PERIGO! Este produto cria um campo eletromagnético durante o funcionamento. Em determinadas condições, este campo pode afetar o modo de funcionamento de implantes médicos ativos ou passivos. Para evitar situações de risco que possam provocar ferimentos graves ou mortais, as pessoas com um implante médico devem consultar o seu médico e o fabricante do implante antes da utilização deste produto.

PERIGO! As peças mais pequenas podem ser engolidas. O saco de plástico representa um risco de asfixia para crianças. Mantenha as crianças afastadas durante a montagem.

2. MONTAGEM

Instalar o tubo de sopro [fig. A1]:



PERIGO! Lesões no corpo!

O motor deve estar parado e as lâminas do impulsor não devem estar a rodar, para evitar ferimentos graves provocados pelas lâminas em movimento.

→ Desligue a unidade e remova a bateria antes de tentar instalar ou remover o tubo de ar.

1. Alinhe as estrias do tubo de sopro ① com as estrias na saída do soprador ②.

2. Introduza o tubo de sopro na saída do soprador até encaixar no lugar; o tubo é fixo ao soprador através do botão de libertação do tubo ③.
3. Para retirar o tubo de sopro, prima o botão de libertação do tubo ③ ao mesmo tempo que puxa o tubo.

3. COLOCAÇÃO EM FUNCIONAMENTO

Carregar a bateria [fig. 11/12/13]:



ATENÇÃO!

Uma tensão excessiva danifica a bateria e o carregador da bateria.

→ Certifique-se que está a utilizar a tensão de rede correta.

O soprador a bateria GARDENA com a ref. 9335-55 não inclui bateria com o material fornecido.

Antes da primeira utilização é necessário carregar a bateria na totalidade.

A bateria de íões de lítio pode ser carregada com qualquer nível de carga, e o carregamento pode ser interrompido em qualquer momento sem danificar a bateria (não tem efeito de memória).

1. Pressione as duas teclas de desbloqueio ④ e retire a bateria ⑥ do alojamento da bateria ⑩.
2. Ligue o carregador da bateria ① a uma tomada.
3. Ligue o cabo de carregamento da bateria ⑤ à bateria ⑥.

Quando a lâmpada de controlo de carregamento ② presente no carregador pisca a verde, isso significa que a bateria está a ser carregada.

Se a lâmpada de controlo de carregamento ② presente no carregador estiver acesa a verde, isso significa que a bateria está totalmente carregada

(duração do carregamento, ver capítulo 8. DADOS TÉCNICOS).

4. Verifique regularmente o nível de carga durante o carregamento.
5. Quando a bateria ⑥ estiver totalmente carregada, retire a bateria ⑥ do carregador ①.
6. Desligue o carregador ① da tomada.
7. Empurrar a bateria ⑥ para o seu alojamento ⑩ no punho, até ouvir o ruído de encaixe.

Indicação de carga da bateria [fig. 13]:

Indicação de carga da bateria no carregamento:

100 % carregada	④, ② e ③ acesas (durante 60 s)
66 – 99 % carregada	④ e ② acesas, ③ pisca
33 – 65 % carregada	④ acesa, ② pisca
0 – 32 % carregada	④ pisca

Indicação de carga da bateria em funcionamento:

→ Prima a tecla ⑥ na bateria.

66 – 99 % carregada	④, ② e ③ acesas
33 – 65 % carregada	④ e ② acesas
11 – 32 % carregada	④ acesa
0 – 10 % carregada	④ pisca

4. FUNCIONAMENTO



PERIGO! Lesões no corpo!

Não utilize a máquina sem o tubo devidamente ligado, para evitar que os detritos voem e/ou o contacto com o propulsor, que pode causar ferimentos graves.

→ Use sempre luvas e óculos de protecção para evitar que pedras ou detritos sejam projectados ou façam ricochete para os olhos e o rosto, o que pode provocar cegueira ou ferimentos graves.

Iniciar o soprador [fig. 01]:

Arranque:

1. Empurre a bateria para a pega (consulte 3. COLOCAÇÃO EM FUNCIONAMENTO).
2. Desloque o interruptor ON/OFF ⑩ para a posição ON (I).

Paragem:

1. Desloque o interruptor ON/OFF ⑩ para a posição OFF (0).
2. Retire a bateria da pega (consulte 3. COLOCAÇÃO EM FUNCIONAMENTO).

Posições de trabalho [fig. 02]:

Use a máquina como soprador para varrer detritos ou aparas de erva de ruas, passeios, pátios, etc. e para juntar aparas de erva, palha ou folhas em montes ou retirar detritos dos cantos, de volta das juntas ou de entre tijolos.

Direccione o fluxo de ar apontando o tubo de sopro para baixo ou para um dos lados.

Trabalhe sempre longe de objectos sólidos, tais como cercas, pedras grandes, veículos e vedações.

Limpe os cantos começando nos cantos e deslocando-se para fora. Isto ajuda a evitar a acumulação de detritos que podem voar para o rosto. Tenha cuidado ao trabalhar perto de plantas. A força do ar pode danificar as plantas frágeis.

5. ARMAZENAMENTO

Colocação fora de serviço [fig. A1]:

Armazene o aparelho com a bateria retirada e fora do alcance das crianças.

1. Pare o aparelho e retire a bateria (consulte 3. COLOCAÇÃO EM FUNCIONAMENTO).
2. Carregue a bateria; isto aumenta a vida útil da bateria.
3. Deixe arrefecer o motor antes de armazenar ou transportar a máquina.
4. Armazene a máquina com todas as protecções montadas. Coloque a máquina de modo que nenhum objecto cortante possa causar ferimentos acidentalmente.

Armazenar no inverno:

Prepare a máquina para ser armazenada no final de cada estação ou se não for utilizada durante 30 dias ou mais.

Se o seu soprador for armazenado durante algum tempo:

1. Pare o aparelho e retire a bateria (consulte 3. COLOCAÇÃO EM FUNCIONAMENTO).
2. Carregue a bateria; isto aumenta a vida útil da bateria.
3. Limpe toda a máquina antes de um armazenamento prolongado.
4. Use uma escova macia para limpar os detritos das grelhas de ventilação e a entrada de ar. Não utilize água.
5. Guarde a máquina num local bem ventilado e cubra-a se possível, para evitar a acumulação de pó e sujidade. Não cubra com um plástico. O plástico não respira e pode provocar condensação e, eventualmente, ferrugem e corrosão.
6. Verifique se a máquina tem algum parafuso solto. Substitua as peças danificadas, gastas ou partidas.
7. Retire o tubo de sopro para facilitar o armazenamento.

Eliminação:

(conforme a Directiva 2012/19/UE)

O produto não pode ser colocado no lixo doméstico normal. Tem de ser eliminado de acordo com as regras ambientais locais em vigor.



IMPORTANTE!

→ Elimine o produto no centro de recolha e reciclagem da sua área de residência.

Eliminação da bateria:

A bateria GARDENA contém células de íões de lítio que, no final da sua vida útil, devem ser separadas do lixo doméstico normal.



Li-ion

IMPORTANTE!

→ Elimine as baterias no centro de recolha e reciclagem da sua área de residência.

1. Descarregue totalmente as células de íões de lítio (contacte a assistência GARDENA).
2. Proteja os contactos das células de íões de lítio contra curto-circuito.
3. Elimine as células de íões de lítio corretamente.

6. MANUTENÇÃO



PERIGO! Lesões no corpo!

Lesões corporais, quando o soprador é ligado involuntariamente.

→ Antes da manutenção, retirar a bateria (ver capítulo 3. COLOCAÇÃO EM FUNCIONAMENTO).

Antes de cada utilização:

Mantenha porcas, pernos e parafusos apertados, para ter a certeza de que o produto está em condições de trabalhar com segurança.

1. Certifique-se de que todas as peças estão montadas correctamente.
2. Verifique se há elementos de fixação e componentes (por ex. tubo soprador) soltos, danificados ou gastos.
3. Contacte o centro de assistência autorizado para a substituição das peças gastas ou danificadas.
4. Interruptor ON/OFF – Verifique se o interruptor funciona correctamente, deslocando-o para a posição OFF. Certifique-se de que o motor pára; depois, reinicie o motor e continue.

Após cada utilização:

1. Inspeccione e limpe a máquina e as etiquetas.
2. Após cada utilização, verifique se a máquina apresenta peças soltas ou danificadas. Limpe a máquina com um pano húmido.
3. Esfregue a máquina com um pano seco e limpo.

7. RESOLUÇÃO DE AVARIAS



PERIGO! Lesões no corpo!

Lesões corporais, quando o soprador é ligado involuntariamente.

→ Antes de se eliminarem as avarias, retirar a bateria (ver capítulo 3. COLOCAÇÃO EM FUNCIONAMENTO).

Problema	Causa possível	Resolução
Soprador não funciona	Bateria vazia.	→ Carregar a bateria (ver capítulo 3. COLOCAÇÃO EM FUNCIONAMENTO).
	A bateria não está correctamente colocada no punho.	→ Colocar a bateria no punho de forma a encaixar as teclas de bloqueio.
	Interruptor na posição OFF (I).	→ Desloque o interruptor para a posição ON (II).
Soprador vibra de forma irregular	Falha mecânica.	→ Contactar a assistência técnica da GARDENA.
O soprador não funciona. LED (III) de avaria na bateria pisca [fig. I3]	Bateria sobrecarregada.	→ Largue as alavancas de arranque. Tente de novo o arranque.
	Subtensão	→ Carregue a bateria.
	A temperatura da bateria encontra-se fora do intervalo permitido.	→ Utilize a bateria com temperaturas ambiente entre 0 °C e 40 °C.
O soprador permanece imóvel. LED de avaria (III) na bateria aceso [fig. I3]	Falha da bateria/bateria com defeito.	→ Contacte a assistência GARDENA.
A lâmpada de controlo de carregamento (IV) no carregador não se acende [fig. I2]	Carregador ou cabo de carregamento não estão ligados correctamente.	→ Ligue correctamente o carregador e o cabo de carregamento.
A lâmpada de controlo de carregamento (IV) presente no carregador pisca a vermelho [fig. I2]	A temperatura da bateria encontra-se fora do intervalo permitido.	→ Utilize a bateria com temperaturas ambiente entre 0 °C e 40 °C.
A bateria já não carrega	A bateria está avariada.	→ Trocar a bateria (n.º ref. 9839).

Apenas deve ser usado um acumulador de substituição original GARDENA BLI-18 (n.º ref. 9839). Pode obtê-la através do agente GARDENA ou directamente através do serviço de assistência GARDENA.



NOTA: se existirem outras avarias, contacte o seu centro de assistência GARDENA. As reparações apenas podem ser realizadas por centros de assistência GARDENA e por revendedores especializados, autorizados pela GARDENA.

8. DADOS TÉCNICOS

Soprador a bateria	Unidade	Valor (n.º ref. 9335)
Velocidade de sopra (max.)	km/h	190
Peso (com bateria)	kg	1,8
Nível de pressão sonora L_{pA} ¹⁾	dB (A)	68
Incerteza k_{pA}		3

Soprador a bateria	Unidade	Valor (n.º ref. 9335)
Nível de potência acústica L_{WA} ²⁾ : medido / garantido	dB (A)	77 / 80
Incerteza k_{WA}		3
Vibração da mão-braço a_{vhw} ¹⁾	m/s ²	< 2,5
Incerteza k_a		1,5

Método de medição em conformidade com: ¹⁾ EN 60335-2-100 ²⁾ RL 2000/14/EC



NOTA: o nível de vibrações foi medido de acordo com o método de verificação normalizado e pode ser usado para a comparação de ferramentas elétricas. Este valor também pode ser usado para a avaliação preliminar da exposição. O nível de vibrações pode variar durante a utilização propriamente dita da ferramenta elétrica.

Bateria do sistema BLI-18	Unidade	Valor (n.º ref. 9839)
Tensão da bateria	V (DC)	18
Capacidade da bateria	Ah	2,6
Tempo de carregamento da bateria 80% / 100% (aprox.)	h	3,5 / 5

Carregador da bateria 18 V	Unidade	Valor (n.º ref. 9825-00.630.00)
Tensão de rede	V (AC)	230
Frequência de rede	Hz	50
Potência nominal	W	16
Tensão de saída	V (DC)	18
Corrente máx. de saída	mA	600

9. ACESSÓRIOS

Acumulador de substituição GARDENA BLI-18	Bateria para tempo de funcionamento adicional ou para troca.	n.º ref. 9839
GARDENA Carregador da bateria 18 V	Para carregar a bateria GARDENA BLI-18.	n.º ref. 8833

10. ASSISTÊNCIA/GARANTIA

Assistência:

Entre em contacto através do endereço presente no verso.

Garantia:

No caso de uma reclamação ao abrigo da garantia, não será cobrada qualquer taxa pelos serviços cobrados.

A GARDENA Manufacturing GmbH concede para este produto 2 anos de garantia (a partir da data de compra), quando o produto tem um uso exclusivamente privado. Esta garantia não se aplica a produtos usados e adquiridos para um mercado secundário. Esta garantia cobre todas as deficiências significativas do produto que comprovadamente se devam a falhas de material ou de fabrico. Esta garantia é satisfeita através do fornecimento de um produto de substituição totalmente funcional ou pela reparação do produto defeituoso enviado para nós gratuitamente; reservamos o direito de escolher entre essas opções. Este serviço está sujeito às seguintes disposições:

- O produto foi utilizado para os fins a que se destina, de acordo com as recomendações nas instruções de funcionamento.
- Nem o proprietário nem terceiros tentaram reparar o produto.
- Para o funcionamento foram usadas apenas peças de substituição e peças de desgaste originais da GARDENA.

O desgaste normal de peças e componentes, alterações no aspeto, assim como peças de desgaste e consumíveis, estão excluídas da garantia.

Esta garantia do fabricante não afeta direitos de garantia contra o concessionário.

Se tiver problemas com este produto, contacte por favor a nossa assistência. Em caso de garantia, envie por favor o produto com defeito devidamente franqueado juntamente com o comprovativo de compra e uma descrição da avaria para o endereço da assistência GARDENA que se encontra no verso.

Peças de desgaste:

O tubo de sopra é uma peça de desgaste e não está coberto por esta garantia.

<p>DE EU-Konformitätserklärung Der Unterzeichner, GARDENA Germany AB, PO Box 7454, S-103 92 Stockholm, Schweden, bescheinigt hiermit, dass die nachstehend aufgeführten Produkte bei Verlassen des Werks die harmonisierten EU-Leitlinien, EU-Normen für Sicherheit und besondere Normen erfüllen. Dieses Zertifikat verliert seine Gültigkeit, wenn die Produkte ohne unsere Genehmigung verändert werden.</p>	<p>HU EK megfeleléségi nyilatkozat Alulírott GARDENA Germany AB, PO Box 7454, S-103 92 Stockholm, Svédország, ezzel tanúsítja, hogy az alábbiakban leírt egységek a gyár elhagyásakor megfeleltek a harmonizált uniós előírásoknak és biztonságai és termékspecifikus szabványoknak. Ez a tanúsítvány érvényét veszti, ha az egységeket jóváhagyásunk nélkül átalakítják.</p>
<p>EN EC Declaration of Conformity The undersigned, GARDENA Germany AB, PO Box 7454, S-103 92 Stockholm, Sweden, hereby certifies that, when leaving our factory, the units indicated below are in accordance with the harmonised EU guidelines, EU standards of safety and product specific standards. This certificate becomes void if the units are modified without our approval.</p>	<p>CS Prohlášení o shodě ES Niže uvedená společnost GARDENA Germany AB, PO Box 7454, S-103 92 Stockholm, Švédsko, tímto potvrzuje, že při opuštění naší továrny jsou jednotky uvedené níže v souladu s harmonizovanými pokyny EU, standardy EU ohledně bezpečnosti a specifickými produktovými standardy. Tento certifikát pozbyvá platnosti, pokud dojde k úpravě jednotek bez našeho schválení.</p>
<p>FR Déclaration de conformité CE Le constructeur, soussigné : GARDENA Germany AB, PO Box 7454, S-103 92 Stockholm, Suède, déclare qu'à la sortie de ses usines le matériel neuf désigné ci-dessous était conforme aux prescriptions des directives européennes énoncées ciaprès et conforme aux règles de sécurité et autres règles qui lui sont applicables dans le cadre de l'Union européenne. Toute modification apportée à cet appareil sans notre accord annule la validité de ce certificat.</p>	<p>SK EÚ vyhlásenie o zhode Dotu podpísaná spoločnosť GARDENA Germany AB, PO Box 7454, S-103 92 Stockholm, týmto osvedčuje, že nižšie uvedené jednotky boli v súlade s harmonizovanými usmerneniami EÚ, normami EÚ v oblasti bezpečnosti a špecifickými normami týkajúcimi sa produktu v čase opustenia výrobného závodu. Toto osvedčenie stráca platnosť, ak boli jednotky zmenené bez nášho súhlasu.</p>
<p>NL EG-conformiteitsverklaring De ondergetekende, GARDENA Germany AB, PO Box 7454, S-103 92 Stockholm, Zweden, verklaart hierbij dat de producten die hieronder staan vermeld, wanneer ze onze fabriek verlaten, in overeenstemming zijn met de geharmoniseerde Europese richtlijnen, EU-normen voor veiligheid en productspecifieke normen. Dit certificaat vervalt als de producten worden aangepast zonder onze toestemming.</p>	<p>EL Δήλωση Συμμόρφωσης EK Η υπογεγραμμένη εταιρεία, GARDENA Germany AB, PO Box 7454, S-103 92 Stockholm, Σουηδία, πιστοποιεί ότι, κατά την έξοδο από το εργοστάσιο, οι μονάδες που αναφέρονται κατωτέρω συμμορφώνονται με τις εναρμονισμένες οδηγίες ΕΕ, τα πρότυπα ασφαλείας της ΕΕ και τα συγκεκριμένα πρότυπα προϊόντος. Αυτό το πιστοποιητικό καθίσταται άκυρο εάν οι μονάδες έχουν τροποποιηθεί χωρίς την έγκρισή μας.</p>
<p>SV EG-försäkran om överensstämmelse Undertecknad firma GARDENA Germany AB, PO Box 7454, S-103 92 Stockholm, Sverige, intygar härmed att nedan nämnda produkter, när de lämnar vår fabrik, överensstämmer med EUs riktlinjer, EUs säkerhetsstandarder och produktspecifika standarder. Detta intyg skall ogiltigförklaras om produkten ändras utan vårt godkännande.</p>	<p>SL Izjava ES o skladnosti Spodaj podpisana, GARDENA Germany AB, PO Box 7454, S-103 92 Stockholm, Švedska, s to izjavo potrjuje, da je bila spodaj navedena enota ob izhodu iz tovarne skladna z usklajenimi smernicami EU, standardi EU za varnost in standardi, specifični za izdele. Izjava postane neveljavna v primeru neodobrene spremembe enote.</p>
<p>DA EU-overensstemmelseerklæring Undertegnede, GARDENA Germany AB, PO Box 7454, S-103 92 Stockholm, Sverige, erklærer hermed, at nedenfor anførte enheder er i overensstemmelse med de harmoniserede EU-riktlinjer, EU-standarder for sikkerhed og produktspecifikke standarder, når de forlader fabrikken. Denne erklæring ugyldiggøres, hvis enhederne ændres uden vores godkendelse.</p>	<p>HR Izjava o usklađenosti EZ Niže potpisana GARDENA Germany AB, PO Box 7454, S-103 92 Stockholm, Švedska, ovime potvrđuje kako su u nastavku navedene jedinice prilikom napuštanja tvornice bile u skladu s usklađenim smjernicama EU, EU sigurnosnim standardima i standardima specifičnima za proizvod. Ova certifikacija poništava se ako se jedinice izmjenjuju bez odobrenja.</p>
<p>FI EY-vaatimustenmukaisuusvakuutus GARDENA Germany AB, PO Box 7454, S-103 92 Stockholm, Ruotsi, vakuuttaa täten, että alla mainitut laitteet ovat tehtaalta lähtessään yhdenmukaistettujen EU-säännösten, EU:n turvastandardien ja tuotekohtaisten standardien mukaisia. Tämä vakuutus mitätöityy, jos laitteita muutetaan ilman hyväksyntäämme.</p>	<p>RO Declarație de conformitate CE Subscrisa, GARDENA Germany AB, PO Box 7454, S-103 92 Stockholm, Suedia, certifică prin prezenta că, la momentul ieșirii din fabrica noastră, unitățile indicate mai jos sunt în conformitate cu directivele UE armonizate, cu standardele UE de siguranță și cu standardele specifice ale produsului. Prezentul certificat devine nul dacă unitățile sunt modificate fără aprobarea noastră.</p>
<p>IT Dichiarazione di conformità CE La sottoscritta GARDENA Germany AB, PO Box 7454, S-103 92 Stockholm, Svezia, certifica che il prodotto qui di seguito indicato, nei modelli da noi commercializzati, è conforme alle direttive armonizzate UE nonché agli standard di sicurezza UE e agli standard specifici di prodotto. Qualunque modifica apportata al prodotto senza nostra specifica autorizzazione invalida la presente dichiarazione.</p>	<p>BG Декларация за съответствие на ЕО С настоящото допълнително съобщение, GARDENA Germany AB, PO Box 7454, S-103 92 Stockholm, Швеция, удостоверява, че при напускане на фабриката модулите, посочени по-долу, са в съответствие с хармонизираните директиви на ЕС, стандартите на ЕС за безопасност и специфичните за продукта стандарти. Този сертификат става невалиден, ако модулите са променени без нашето одобрение.</p>
<p>ES Declaración de conformidad CE El abajo firmante, GARDENA Germany AB, PO Box 7454, S-103 92 Stockholm, Suecia, certifica por la presente que, cuando salen de la fábrica, las unidades indicadas a continuación cumplen las normas de armonización de la UE, las normas de la UE sobre seguridad y las normas específicas del producto. Este certificado quedará sin efecto si se modifican las unidades sin nuestra autorización.</p>	<p>ET EÜ vastavusdeklaratsioon Allakirjutatu GARDENA Germany AB, PO Box 7454, S-103 92 Stockholm, Rootsi, kinnitab käesolevaga, et tehased väljumisel vastavad allpool nimetatud seadmed harmoneeritud EL-i suunistele, EL-i ohutusstandarditele ja tootele eriomastele standarditele. See vastavusmääritus kaotab kehtivuse, kui seadmed muudetakse ilma meie heakskiiduta.</p>
<p>PT Declaração de conformidade CE O abaixo-assinado, GARDENA Germany AB, PO Box 7454, S-103 92 Stockholm, Suécia, certifica por este meio que, ao sair da nossa fábrica, as unidades indicadas acima estão em conformidade com as diretivas uniformizadas da UE, os padrões de segurança da UE e os padrões específicos do produto. Este certificado deixa de ser válido se as unidades forem modificadas sem a nossa aprovação.</p>	<p>LT EB atitikties deklaracija GARDENA Germany AB, PO Box 7454, S-103 92 Stockholm, Sweden, garantuoja, kad iš gamyklos siunčiami toliau nurodyti įrenginiai atitinka suderintus EB reikalavimus, EB saugos ir konkretaus gaminio standartus. Pakeitus gaminį be mūsų patvirtinimo, nutraukiama šio sertifikato galiojimas.</p>
<p>PL Deklaracja zgodności WE Nижel podpisany przedstawiciel firmy GARDENA Germany AB, PO Box 7454, S-103 92 Stockholm, Szwecja, niniejszym oświadcza, że podane poniżej wyroby opuszczające fabrykę są zgodne ze zharmonizowanymi normami UE oraz z obowiązującymi w UE przepisami bezpieczeństwa i normami dotyczącymi danego produktu. Modyfikacja wyrobów bez naszej zgody powoduje u nieważnienie niniejszego certyfikatu.</p>	<p>LV EK atbilstības deklarācija Uzņēmums GARDENA Germany AB, PO Box 7454, S-103 92 Stockholm, Zviedrija, ar parakstu apliecinā, ka tālāk minētās vienības, pamatot rūpniec, atbilst saskaņotajām ES vadlīnijām, ES drošības standartiem un izstrādājuma specifiskajiem standartiem. Šis sertifikāts tiek anulēts, ja šīs vienības tiek modificētas bez mūsu apstiprinājuma.</p>

<p>Produktbezeichnung: Description of the product: Désignation du produit : Beschrijving van het product: Beskrivning av produkten: Beskrivelse af produktet: Tuotteen kuvaus: Descrizione del prodotto: Descripción del producto: Descrição do produto: Opis produktu: A termék leírása: Popis výrobku: Popis produktu: Περιγραφή του προϊόντος: Opis izdelka: Opis proizvoda: Descrierea produsului: Описание на продукта: Toote kirjeldus: Gaminio aprašas: Izstrādājuma apraksts:</p>	<p>Accu Bläser Accu Blower Souffleur sur accu Accublazer Batteridreven bläs Accu-blæser Akkupuhallin Soffiatore a batteria Soplador Accu Soprador a batería Dmuchawa akumulatorowa Akkumulátoros lombfű Akkumulátorový foukač Akkumulátorový fúkač Εποχφορτισόμενος Φυσητήρας Akkumulatörski puhalnik Baterijski puhač Suflantă cu acumulator Акумуляторна мотгорна метла Akuga puhur Akkumulatoriņus pūstavas Ar akumulatoru darbināms pūtējs</p>	<p>Harmonisierte EN-Normen / Harmonised EN: EN ISO 12100 EN 60335-1 EN 60335-2-100</p> <p>Batterie / Battery 9839-20 (2,6 Ah): IEC 62133</p> <p>Ladegerät/ Battery charger: EN ISO 12100 IEC 60335-1 IEC 60335-2-29</p> <p>Schall-Leistungspegel: Noise level: Niveau sonore : Geluidsniveau: Ljudnivå: Støjniveau: Ånitaso: Livello acustico: Nivel de ruido: Nivel de ruído: Poziom hałas: Zajszint:</p> <p>gemessen / garantiert measured / guaranteed mesuré / garanti gemeten / gegarandeerd uppmätt / garanterad mält / garanteret mittattu / taattu misurato / garantito medido / garantizado medido / garantido zmierzony / gwarantowany mért / garantált</p> <p>Hladina hluku: Hladiny hluku: Επιπέδο θορύβου: Raven zvočne moči: Razina buke: Nivel de zgomot: Ниво на шум: Műratase: Triukšmo lygis: Trokšņa līmenis :</p> <p>naměřená / zaručená namereno / zaručené μετρημένο / εγγυημένο izmerjena / zagotovljena mjerena / zajamčena māsurat / garantat izmēreno / garantirano mōdēdotu / garantēritu išmatuotas / garantuojamas mērītais / garantētais</p> <p>77 dB(A) / 80 dB(A)</p> <p>Anbringungsjahr der CE-Kennzeichnung: Year of CE marking: Année d'apposition du marquage CE : Installatiejaar van de CE-aanduiding: Märkningsår: CE-Mærkningsår: CE-merkin kiinnitysvuosi: Anno di applicazione della certificazione CE: Colocación del distintivo CE: Ano de marcação pela CE: Rok nadania oznakowania CE:</p> <p>CE-jelzés elhelyezésének éve: Rok umístění značky CE: Rok udelenia značky CE: Ετος σήμανσης CE: Leto namestitve CE-oznake: Godina dobivanja CE oznake: Anul de marcare CE: Година на поставяне на CE-маркировка: CE-mārgistuse paigaldamies aasta: Metai, kada pažymėta CE-ženklui: CE-marķējuma uzlikšanas gads:</p> <p>2013</p> <p>Ulm, den 24.03.2017 Ulm, 24.03.2017 Fait à Ulm, le 24.03.2017 Ulm, 24-03-2017 Ulm, 2017.03.24. Ulm, 24.03.2017 Ulm, 24.03.2017 Ulm, 24.03.2017 Ulm, 24.03.2017 Ulm, 24.03.2017 Ulm, 24.03.2017 Ulm, 24.03.2017 Ulm, 24.03.2017 Ulm, 24.03.2017 Ulm, 24.03.2017 Ulm, 24.03.2017 Ulm, 24.03.2017 Ulm, 24.03.2017 Ulm, 24.03.2017 Ulm, 24.03.2017 Ulm, 24.03.2017</p> <p>Der Bevollmächtigte Authorised representative Le mandataire De gevolmachtigde Auktoriserad representant Autoriseret repræsntant Valtuutettu edustaja Persona delegata La persona autorizada O representante Pelnomocnik Meghatalmazott Zplnomocnenec Spplnomocneny O εξουσιοδοτημένος Pooblaščenec Ovlaštena osoba Conducerea tehnică Упълномощен Volitatud esindaja Igalotasis atstovas Pilnvarotā persona</p> <p><i>Reinhard Pompe</i> Reinhard Pompe Vice President</p>
<p>AccuJet Li-18</p> <p>EU-Richtlijnen: EC-Directives: Directives CE : EG-richtlijnen: EU-direktiv: EF-direktiver: EY-direktiivit: Directive UE: Directiva CE: Diretivas CE: Dyrektywy WE: EK-irányelvek: Predpisy ES: Smernice EÚ: Οδηγίες EK: Direktive EU: EC direktive: Directive CE: Директиви на EO: EU direktiivid:</p> <p>Terméktípus: Druh výrobku: Type de produit: Product type: Τύπος προϊόντος: Vrsta izdelka: Vrsta proizvoda: Tuotetyyppi: Tipo adli prodotto: Tipo de producto: Tipo de produto: Descrierea produsului: Описание на продукта: Toote kirjeldus: Gaminio aprašas: Izstrādājuma apraksts:</p> <p>EB direktivos: EK direktivas:</p> <p>2006/42/EG 2011/65/EG 2000/14/EG 2014/30/EG</p> <p>Ladegerät / Battery charger: 2014/35/EG</p>	<p>Artikelnummer: Article number: Référence : Artikelnummer: Artikelnummer: Artikelnummer: Tuotennumero: Codice articolo: Referencia: Número de referência: Numer katalogowy:</p> <p>Cikkszámok: Objednací číslo: Objednávacia číslo: Κωδικός είδους: Številka izdelka: Kataloški broj: Cod article: Артикул номер: Artikelnummer: Dalies numeris: Artikula numurs:</p> <p>9335</p> <p>Hinterlegte Dokumentation: GARDENA Technische Dokumentation, M. Kugler 89079 Ulm</p> <p>Conformitätsbewertungs- verfahren: Nach 2000/14/EG Art. 14 Anhang V</p> <p>Conformity Assessment Procedure: according to 2000/14/EC Art.14 Annex V</p> <p>Documentation déposée: Documentation technique GARDENA, M. Kugler 89079 Ulm</p> <p>Procédure d'évaluation de la conformité : Selon 2000/14/CE art. 14 Annexe V</p>	

Deutschland / Germany

GARDENA
Manufacturing GmbH
Central Service
Hans-Lorenser-Straße 40
D-89079 Ulm
Produktfragen:
(+49) 731 490-123
Reparaturen:
(+49) 731 490-290
service@gardena.com

Albania

COBALT Sh.p.k.
Rr. Siri Kodra
1000 Tirana

Argentina

Husqvarna Argentina S.A.
Av.del Libertador 5954 –
Piso 11 – Torre B
(C1428ARP) Buenos Aires
Phone: (+54) 11 5194 5000
info.gardena@
ar.husqvarna.com

Armenia

Garden Land Ltd.
61 Tigran Mets
0005 Yerevan

Australia

Husqvarna Australia Pty. Ltd.
Locked Bag 5
Central Coast BC
NSW 2252
Phone: (+61) (0) 2 4352 7400
customer.service@
husqvarna.com.au

Austria / Österreich

Husqvarna Austria GmbH
Industriezeile 36
4010 Linz
Tel.: (+43) 732 77 01 01-485
service.gardena@
husqvarnagroup.com

Azerbaijan

Firm Progress
a. Aliyev Str. 26A
1052 Baku

Belgium

Husqvarna België nv/sa
Gardena Division
Rue Egide Van Ophem 111
1180 Uccle / Ukkel
Tel.: (+32) 2 720 92 12
info@gardena.be

Bosnia / Herzegovina

SILK TRADE d.o.o.
Industrijska zona Bukva bb
74260 Tešanj

Brazil

Husqvarna do Brasil Ltda
Av. Francisco Matarazzo,
1400 – 19º andar
São Paulo – SP
CEP: 05001-903
Tel: 0800-112252
marketing.br.husqvarna@
husqvarna.com.br

Bulgaria

AGROLAND България АД
бул. 8 Декември, №13
Офис 5
1700 Студентски град
София
Тел.: (+359) 24 66 69 10
info@agroland.eu

Canada / USA

GARDENA Canada Ltd.
100 Summerlea Road
Brampton, Ontario L6T 4X3
Phone: (+1) 905 792 93 30
info@gardenacanada.com

Chile

Maquinarias Agroforestales
Ltda. (Maga Ltda.)
Santiago, Chile
Avda. Chesterton
8355 comuna Las Condes
Phone: (+56) 2 202 4417
Dalton@maga.cl
Zipcode: 7560330

China

Husqvarna (Shanghai)
Management Co., Ltd.
富世华 (上海) 管理有限公司
3F, Benq Square B,
No207, Song Hong Rd.,
Chang Ning District,
Shanghai, PRC. 200335
上海市市长宁区淞虹路207号明
基广场B座3楼, 邮编: 200335

Colombia

Husqvarna Colombia S.A.
Calle 18 No. 68 D-31, zona
Industrial de Montevideo
Bogotá, Cundinamarca
Tel. 571 2922700 ext. 105
jairo.salazar@
husqvarna.com.co

Costa Rica

Compania Exim
Euroberoamericana S.A.
Los Colegios, Moravia,
200 metros al Sur del Colegio
Saint Francis – San José
Phone: (+506) 297 68 83
exim_euro@racsa.co.cr

Croatia

Husqvarna Austria GmbH
Industriezeile 36
4010 Linz
Tel.: (+43) 732 77 01 01-485
service.gardena@
husqvarnagroup.com

Cyprus

Med Marketing
17 Digeni Akrita Ave
P.O. Box 27017
1641 Nicosia
Czech Republic
Husqvarna Česko s.r.o.
Türkova 2319/5b
149 00 Praha 4 – Chodov
Bezplatná infolinka:
800 100 425
servis@cz.husqvarna.com

Denmark

GARDENA DANMARK
Lejrvej 19, st.
3500 Værløse
Tlf.: (+45) 70 26 47 70
husqvarna@husqvarna.dk
www.gardena.com/dk

Dominican Republic

BOSQUESA, S.R.L
Carretera Santiago Licey
Km. 5 ½
Esquina Copal II.
Santiago
Dominican Republic
Phone: (+809) 736-0333
joserbosquesa@claro.net.do

Ecuador

Husqvarna Ecuador S.A.
Arupos E1-181 y 10 de
Agosto Quito, Pichincha
Tel. (+593) 22800739
francisco.jacome@
husqvarna.com.ec

Estonia

Husqvarna Eesti OÜ
Valdeku 132
EE-11216 Tallinn
info@gardena.ee

Finland

Oy Husqvarna Ab
Gardena Division
Lautatarhankatu 8 B/PL 3
00581 HELSINKI
www.gardena.fi

France

Husqvarna France
9/11 Allée des pierres mayettes
92635 Gennevilliers Cedex
France
http://www.gardena.com/fr
N° AZUR: 0 810 00 78 23
(Prix d'un appel local)

Georgia

Transporter LLC
8/57 Beliashvili street
0159 Tbilisi, Georgia
Phone: (+995) 322 14 71 71

Great Britain

Husqvarna UK Ltd
Preston Road
Aycliffe Industrial Park
Newton Aycliffe
County Durham
DL5 6UP
info.gardena@
husqvarna.co.uk

Greece

Π. ΠΑΠΑΔΟΠΟΥΛΟΣ ΑΕΒΕ
Λεωφ. Αθηνών 92
Αθήνα
T.K.104 42
Ελλάδα
Τηλ. (+30) 210 51 93 100
info@papadopoulos.com.gr

Hungary

Husqvarna Magyarország Kft.
Ezred u. 1-3
1044 Budapest
Telefon: (+36) 1 251-4161
vevoszolgalat.husqvarna@
husqvarna.hu

Iceland

Ó. Johnson & Kaaber
Tunguhalsi 1
110 Reykjavik
ooj@ojk.is

Ireland

Husqvarna UK Ltd
Preston Road
Aycliffe Industrial Park
Newton Aycliffe
County Durham
DL5 6UP
info.gardena@
husqvarna.co.uk

Italy

Husqvarna Italia S.p.A.
Via Santa Vecchia 15
23868 VALMADRERA (LC)
Phone: (+39) 0341.203.111
assistenza.italia@
it.husqvarna.com

Japan

KAKUICHI Co. Ltd.
Sumitomo Realty &
Development Kojimachi
BLDG., 8F
5-1 Nibannco
Chiyoda-ku
Tokyo 102-0084
Phone: (+81) 33 264 4721
m_ishihara@kaku-ichi.co.jp

Kazakhstan

LAMED Ltd.
155/1, Tazhibayevoi Str.
050060 Almaty
IP Schmidt
Abayavenue 3B
110 005 Kostanay

Korea

Kyung Jin Trading CO.,LTD.
107-4, SunDuk Bld.,
YangJae-dong,
Seocho-gu,
Seoul, (zipcode: 137-891)
Phone: (+82) (0)2 574-6300

Kyrgyzstan

Alye Maki
av. Moladaya Guardir J 3
720014
Bishkek

Latvia

Husqvarna Latvija SIA
Ulbrokas 19A
LV-1021 Rīga
info@gardena.lv

Lithuania

UAB Husqvarna Lietuva
Ateities pl. 77C
LT-52104 Kaunas
info@gardena.lt

Luxembourg

Magasins Jules Neuberger
39, rue Jacques Stas
Luxembourg-Gasperich 2549
Case Postale No. 12
Luxembourg 2010
Phone: (+352) 40 14 01
api@neuberger.lu

Mexico

AFOSA
Av. Lopez Mateos Sur # 5019
Col. La Calma 45070
Zapopan, Jalisco
Mexico
Phone: (+52) 33 3818-3434
icornejo@afosa.com.mx

Moldova

Convel S.R.L.
290A Muncesti Str.
2002 Chisinau

Netherlands

Husqvarna Nederland B.V.
GARDENA Division
Postbus 50131
1305 AC ALMERE
Phone: (+31) 36 521 00 10
info@gardena.nl

Neth. Antilles

Jonka Enterprises N.V.
Sta. Rosa Weg 196
P.O. Box 8200
Curaçao
Phone: (+599) 9 767 66 55
pgm@jonka.com

New Zealand

Husqvarna New Zealand Ltd.
PO Box 76-437
Manukau City 2241
Phone: (+64) (0) 9 9202410
support.nz@husqvarna.co.nz

Norway

Husqvarna Norge AS
Gardena Division
Trøskenveien 36
1708 Sarpsborg
info@gardena.no

Peru

Husqvarna Perú S.A.
Jr. Ramón Cárcamo 710
Lima 1
Tel: (+51) 1 3320400 ext. 416
juan.remuzgo@
husqvarna.com

Poland

Husqvarna
Poland Spółka z o.o.
ul. Wysockiego 15 b
03-371 Warszawa
Phone: (+48) 22 330 96 00
gardena@husqvarna.com.pl

Portugal

Husqvarna Portugal, SA
Lagoa - Albarraque
2635 - 595 Rio de Mouro
Tel.: (+351) 21 922 85 30
Fax : (+351) 21 922 85 36
info@gardena.pt

Romania

Madex International Srl
Soseaua Odaii 117-123,
RO 013603 București, S1
Phone: (+40) 21 352.76.03
madex@ines.ro

Russia / Россия

ООО „Хускварна“
141400, Московская обл.,
г. Химки,
улица Ленинградская,
владение 39, стр.6
Бизнес Центр
„Химки Бизнес Парк“,
помещение ОВ02_04
http://www.gardena.ru

Serbia

Domel d.o.o.
Autoput za Novi Sad bb
11 273 Belgrade
Phone: (+381) 1 18 48 88 12
miroslav.jejina@domel.rs

Singapore

Hy-Ray PRIVATE LIMITED
40 Jalan Pemimpin
#02-08 Tat Ann Building
Singapore 577185
Phone: (+65) 6253 2277
shiyiing@hyray.com.sg

Slovak Republic

Husqvarna Česko s.r.o.
Türkova 2319/5b
149 00 Praha 4 – Chodov
Bezplatná infolinka:
800 154 044
servis@sk.husqvarna.com

Slovenia

Husqvarna Austria GmbH
Industriezeile 36
4010 Linz
Tel.: (+43) 732 77 01 01-485
service.gardena@
husqvarnagroup.com

South Africa

Husqvarna
South Africa (Pty) Ltd
Postnet Suite 250
Private Bag X6,
Cascades, 3202
South Africa
Phone: (+27) 33 846 9700
info@gardena.co.za

Spain

Husqvarna España S.A.
Calle de Rivas nº 10
28052 Madrid
Phone: (+34) 91 708 05 00
atencioncliente@gardena.es

Suriname

Agrofix n.v.
Verlengde Hogestraat #22
Phone: (+597) 472426
agrofix@sr.net
Pobox : 2006
Paramaribo
Suriname – South America

Sweden

Husqvarna AB
Gardena Division
S-561 82 Husqvarna
Gardenaorder@husqvarna.se

Switzerland / Schweiz

Husqvarna Schweiz AG
Consumer Products
Industriestrasse 10
5506 Mägenwil
Phone: (+41) (0) 62 887 37 90
info@gardena.ch

Turkey

Dost Bahçe Diş Ticaret
Müessesilik A.Ş
Yunus Mah. Adil Sok. No:3
Ic Kapi No: 1 Kartal
34873 Istanbul
Phone: (+90) 216 38 93 939
info@dostbahce.com.tr

Ukraine / Україна

ТОВ «Хускварна Україна»
вул. Васильківська, 34,
офіс 204-г
03022, м. Київ
Тел. (+38) 044 498 39 02
info@gardena.ua

Uruguay

FELI SA
Entre Rios 1083 CP 11800
Montevideo – Uruguay
Tel: (+598) 22 03 18 44
info@felisa.com.uy

Venezuela

Corporación Casa y Jardín C.A.
Av. Caroní, Edif. Trezmen, PB.
Colinas de Bello Monte.
1050 Caracas.
Tlf: (+58) 212 992 33 22
info@casayjardin.net.ve

9335-20.960.04/1218
© GARDENA
Manufacturing GmbH
D-89070 Ulm
http://www.gardena.com