

AquaClean Li-40/60

Art. 9341

DE Betriebsanleitung

Akku Hochdruck-Reiniger

EN Operator's manual

Battery High Pressure Washer

FR Mode d'emploi

Nettoyeur haute pression à batterie

NL Gebruiksaanwijzing

Accuhogedrukreiniger

SV Bruksanvisning

Batteridrivnen högtryckstvätt

DA Brugsanvisning

Accu højtryksrensere

FI Käyttöohje

Akkupainepesuri

NO Bruksanvisning

Accu høytrykkspyler

IT Istruzioni per l'uso

Pulitore ad alta pressione a batteria

ES Instrucciones de empleo

Limpiador de alta presión con Accu

PT Manual de instruções

Limpador de alta pressão a bateria

PL Instrukcja obsługi

Akumulatorowa myjka
wysokociśnieniowa

HU Használati utasítás

Akkumulátoros nagynyomású tisztító

CS Návod k obsluze

Akumulátorový vysokotlaký čistič

SK Návod na obsluhu

Akumulátorový vysokotlakový čistič

EL Οδηγίες χρήσης

Συσκευή καθαρισμού υψηλής πίεσης
μπαταρίας

RU Инструкция по эксплуатации

Мойка высокого давления
аккумуляторная

SL Navodilo za uporabo

Akumulatorski visokotlačni čistilnik

HR Upute za uporabu

Baterijski visokotlačni čistač

SR/ Uputstvo za rad

BS Baterijski visokopritisni uređaj za čišćenje

UK Інструкція з експлуатації

Акумуляторний пристрій для
очищення під високим тиском

RO Instrucțiuni de utilizare

Curățător cu înaltă presiune cu acumulator

TR Kullanma Kılavuzu

Akülü yüksek basınçlı temizleyici

BG Инструкция за експлоатация

Акумулаторна водоструйна машина

SQ Manual përdorimi

Larës i presionit të lartë me bateri

ET Kasutusjuhend

Akuga kõrgsurvepuhasti

LT Eksploatavimo instrukcija

Akumuliatorinis didelio slėgio valymo
įrenginys

LV Lietošanas instrukcija

Ar akumulatoru darbināms
augstspiediena tīrītājs

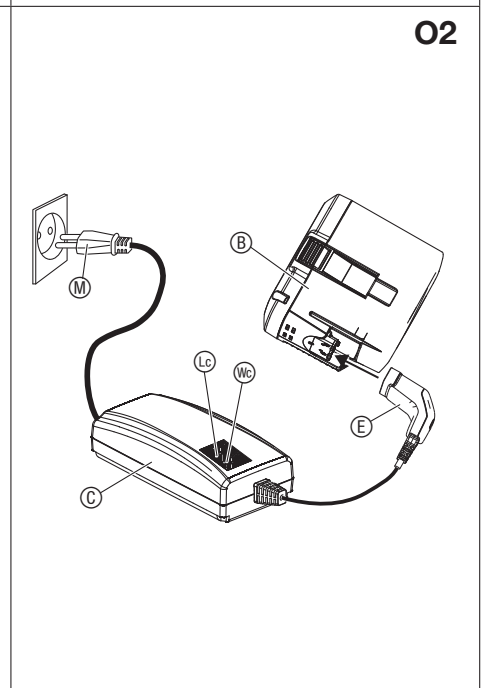
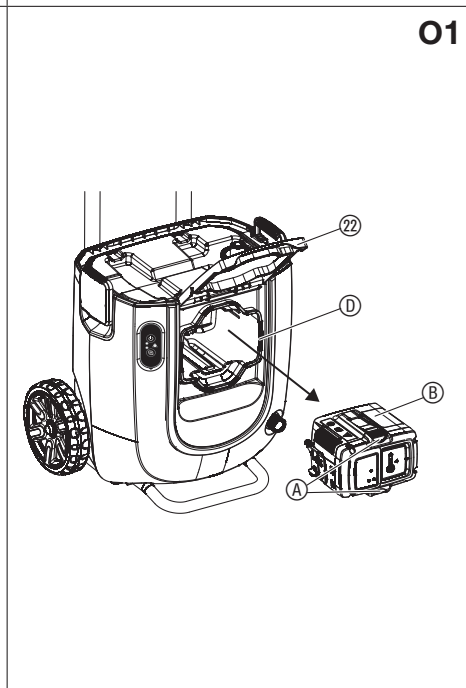
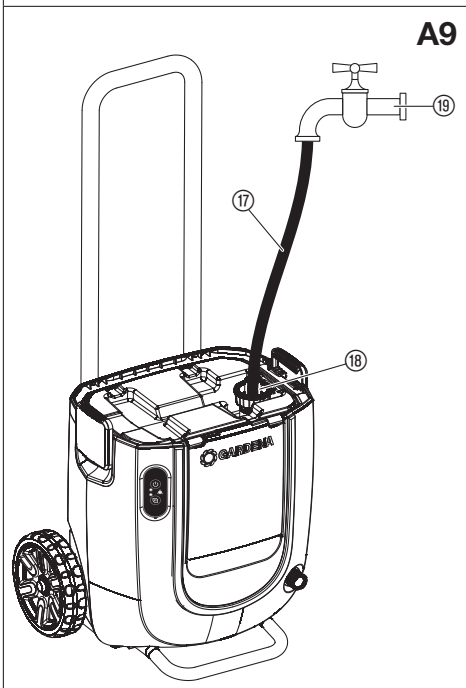
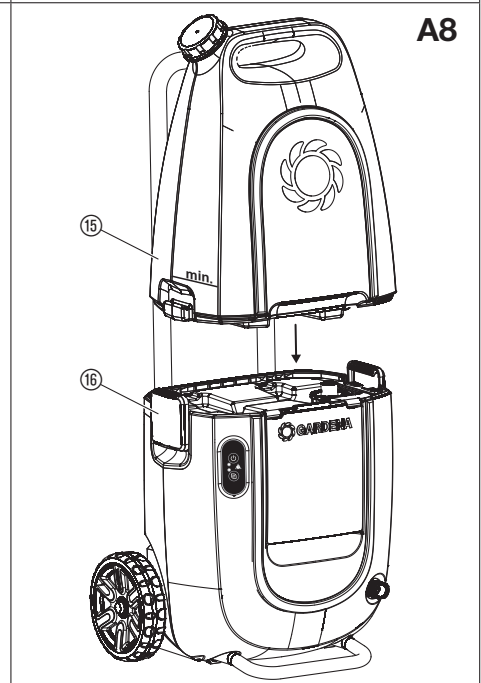
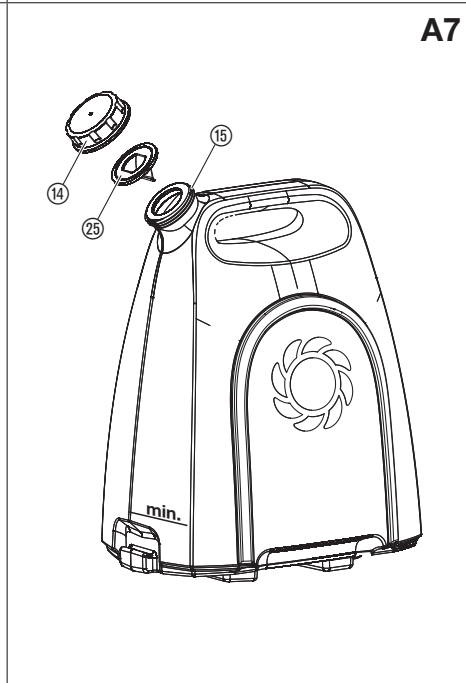
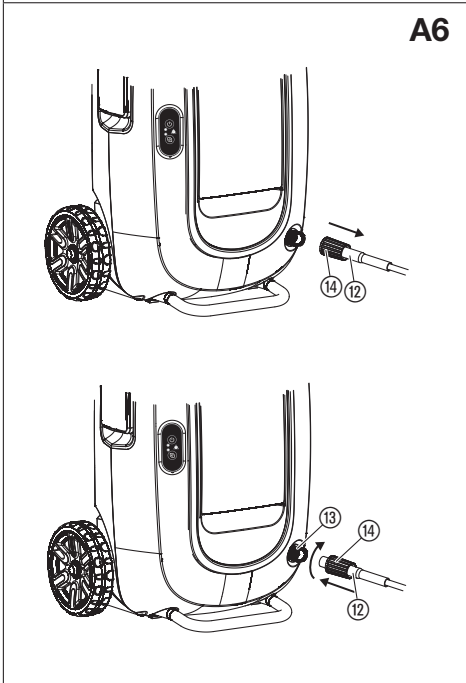
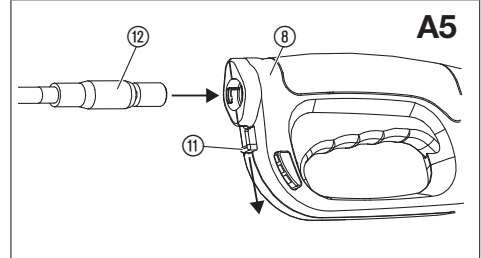
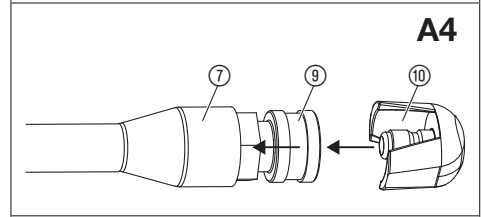
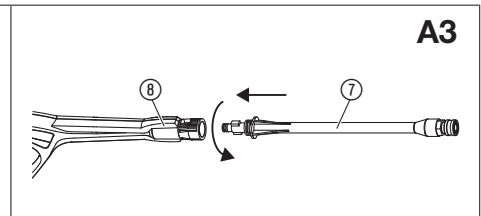
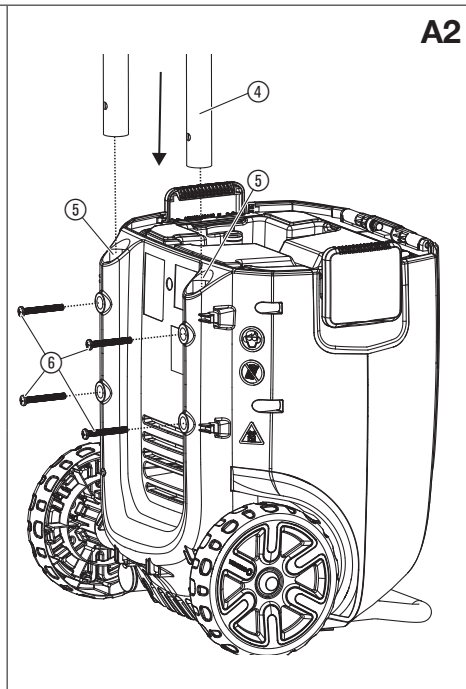
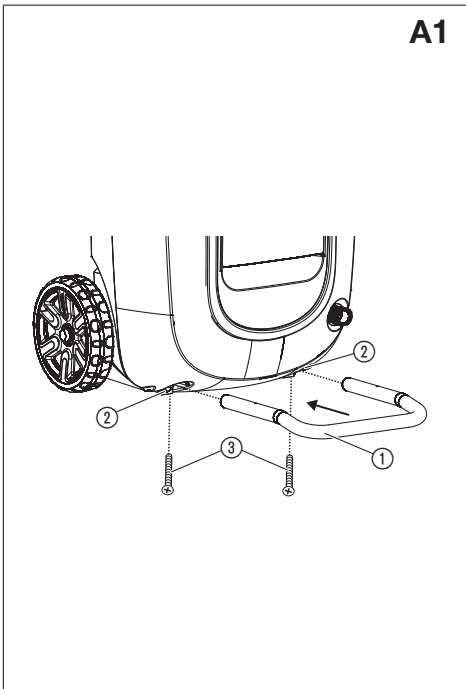

O3

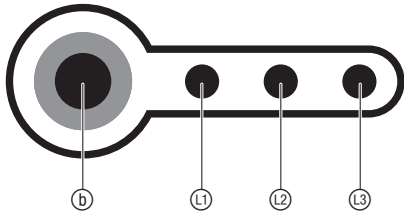

O4

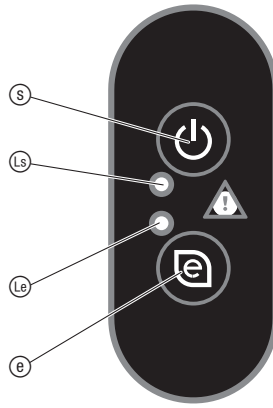

O5



O6

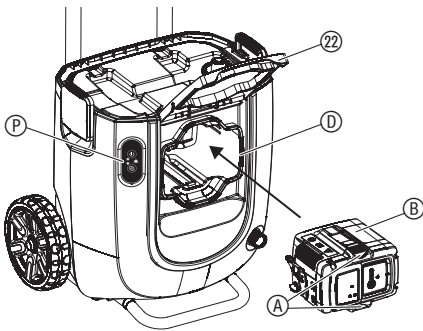

O7

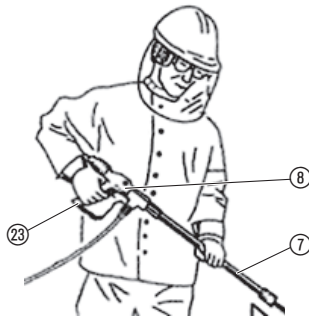

O8

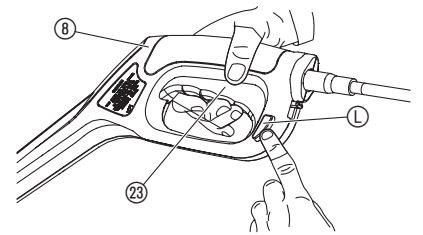

M1

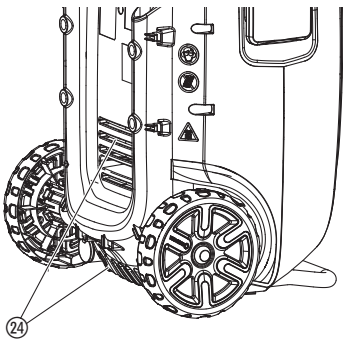

M2

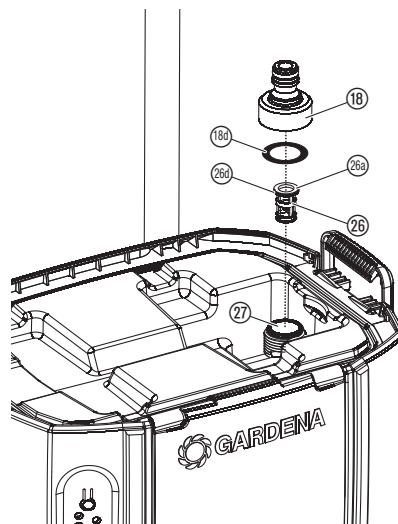

T1

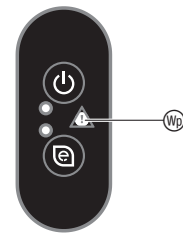

T2

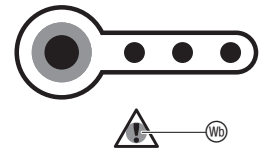

T3

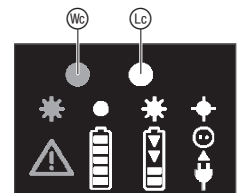

1. SEGURANÇA

IMPORTANTE!

Leia o manual de instruções com atenção e guarde-o para consulta futura.

Símbolos no produto:



Leia o manual de instruções.



Não vire o jato de limpeza para pessoas, animais, veículos ou equipamentos elétricos.



O produto não é indicado para a conexão a um sistema de alimentação de água potável.



Remova a bateria antes da limpeza ou da manutenção.



Relativamente ao carregador: desligar imediatamente a ficha da tomada quando o cabo estiver danificado ou tiver sido cortado.



Use sempre uma proteção ocular e auditiva homologada.



Não expor à chuva.

Advertências gerais de segurança

A temperatura da água não deve exceder 45 °C.

Ao ligar o limpador de alta pressão ao sistema de abastecimento de água é necessário respeitar as prescrições sanitárias específicas do país para impedir a recirculação de água não potável.

→ Consulte um profissional em instalações sanitárias.

Use o equipamento de proteção individual adequado (luvas de segurança, capacete com viseira e proteção auditiva).

A pressão máxima permitida na ligação ao cano de água é de 6 bar.

Cuidado ao abrir a pistola de pulverização! Se utilizar o bocal plano ou o bocal rotativo podem ocorrer forças de recuo durante a abertura da pistola de pulverização, por meio do qual surge um binário na lança.

A pistola de pulverização pode ser bloqueada contra uma abertura acidental mediante um sistema de bloqueio.

ADVERTÊNCIA! O produto não está previsto para a aplicação de produtos de limpeza.

ADVERTÊNCIA! Não utilizar o produto perto de pessoas, a não ser que estas usem vestuário de proteção.

ADVERTÊNCIA! Não virar o jato para si nem para outros, com vista a limpar o vestuário ou o calçado.

ADVERTÊNCIA! Risco de explosão! Não pulverizar líquidos combustíveis.

ADVERTÊNCIA! Mangueiras de alta pressão, válvulas e acoplamentos são importantes para a segurança do produto. Usar apenas acessórios recomendados pela GARDENA (mangueiras de alta pressão, válvulas e acoplamentos).

ADVERTÊNCIA! Para garantir a segurança do produto usar apenas peças de substituição originais autorizadas pela GARDENA.

ADVERTÊNCIA! Água que seja escoada por uma válvula anti-retorno deixa de ser potável.

ADVERTÊNCIA! Não utilize o produto quando um cabo elétrico ou peças importantes estiverem danificadas, por ex. equipamentos de segurança, mangueiras de alta pressão, pistola de pulverização.

Segurança elétrica



PERIGO! Choque elétrico!

Perigo de ferimentos devido a choque elétrico.

→ O produto tem de ser alimentado através de um dispositivo de proteção diferencial residual (RCD) com uma corrente de disparo nominal máxima de 30 mA.

ADVERTÊNCIA! Retire a bateria antes da limpeza, manutenção, troca de peças ou quando o produto for convertido para a realização de uma outra função.

Advertências de segurança adicionais

Utilizar as baterias em segurança



PERIGO! Risco de incêndio!

Durante o carregamento, a bateria tem de ser mantida sobre uma superfície não inflamável, resistente ao calor e não condutora.

Os contactos de ligação não podem ser curto-circuitados.

Mantenha objetos cáusticos, combustíveis e facilmente inflamáveis afastados do carregador e da bateria.

PT

Tradução do manual de instruções original.



Este produto não deve ser usado por crianças. As crianças deverão ser vigiadas para assegurar que não brincam com o produto. Este produto pode ser usado por pessoas com capacidades físicas, sensoriais ou mentais reduzidas ou com insuficiente experiência e conhecimentos, quando estas sejam supervisionadas ou recebam instruções relativamente à utilização segura do aparelho e compreendam os perigos daí resultantes.

Utilização prevista:

O Limpador de alta pressão GARDENA destina-se à limpeza de pavimentos em azulejo, móveis de jardim/ferramentas, rodas de bicicletas e à limpeza delicada ou rega de plantas.

O produto não está indicado para um funcionamento de longa duração.

PERIGO! Lesões no corpo!

Não utilize o produto para lavar pessoas, animais, veículos ou equipamentos elétricos.

PT

Não tapar o carregador nem a bateria durante o carregamento.

Se detetar fumo ou fogo, desligue imediatamente o carregador da tomada.

Para carregar a bateria, utilize apenas o carregador original GARDENA. A utilização de outros carregadores pode causar danos irreparáveis na bateria e até provocar um incêndio.

No produto a bateria GARDENA utilize exclusivamente baterias originais GARDENA.

Não carregue baterias de outros fabricantes. Há risco de incêndio e de explosão!

Em caso de incêndio, apague as chamas com substâncias extintoras redutoras de oxigénio.



PERIGO! Risco de explosão!

Proteja a bateria do calor e do fogo. Não pouse as baterias sobre aquecedores nem as sujeite a radiação solar intensa durante muito tempo.

Não as utilize em atmosferas explosivas, por ex. perto de líquidos, gases ou acumulações de pó inflamáveis. A utilização da bateria pode provocar faíscas que podem incendiar vapores ou poeiras.

Verifique o acumulador de substituição antes de cada utilização. Faça uma verificação visual à bateria antes de cada utilização. Uma bateria danificada deve ser corretamente eliminada. Não a envie por correio. Solicite mais informações na empresa de eliminação local.

Não utilize a bateria como fonte de alimentação para outros produtos. Há risco de ferimentos. Utilize a bateria exclusivamente para os produtos GARDENA previstos.

Carregue e utilize a bateria exclusivamente com temperaturas ambiente entre 0 °C e 40 °C. Depois de um funcionamento prolongado deixe a bateria arrefecer.

Verifique regularmente se o cabo de carregamento apresenta indícios de danos ou envelhecimento (fragilidade). Só utilize o cabo quando estiver em bom estado.

Nunca guarde nem transporte a bateria num local com temperaturas superiores a 45 °C nem sujeito a luz solar direta. O ideal será guardar a bateria num local com temperaturas inferiores a 25 °C, para reduzir a descarga automática.

Não sujeite a bateria à chuva nem à humidade. A infiltração de água na bateria aumenta o risco de choque elétrico.

Mantenha a bateria limpa, nomeadamente as ranhuras de ventilação.

Se a bateria não for usada durante muito tempo (inverno), carregue-a totalmente, para evitar uma descarga profunda.

Não guarde a bateria dentro do produto, para evitar uso indevido e prevenir acidentes.

Não guarde a bateria em locais onde exista descarga eletrostática.

Segurança elétrica



PERIGO! Paragem cardíaca!

Este produto cria um campo eletromagnético durante o funcionamento. Em determinadas condições, este campo pode afetar o modo de funcionamento de implantes médicos ativos ou passivos. Para evitar situações de risco que possam provocar ferimentos graves ou mortais, as pessoas com um implante médico devem consultar o seu médico e o fabricante do implante antes da utilização deste produto.

Remova a bateria em caso de emergência.

Desligue o produto quando o depósito de água estiver vazio.

Segurança pessoal



PERIGO! Risco de asfixia!

As peças mais pequenas podem ser engolidas. O saco de plástico representa um risco de asfixia para crianças. Mantenha as crianças afastadas durante a montagem.

Verifique o produto antes da utilização.

Não utilize um produto danificado, sobretudo quando existirem fissuras na caixa.

Cuidado: não parar o limpador de alta pressão num declive.

Não mergulhe o produto em líquidos.

Utilize a máquina apenas com luz do dia ou com boa iluminação artificial.

Ao limpar superfícies pintadas mantenha o jato a uma distância mín. de 30 cm para evitar danos.

Não limpe pneus de automóveis, tinta ou superfícies sensíveis, como por ex. madeira, para evitar danos.



PERIGO! Ferimentos no corpo e danos no produto!

→ Durante o transporte tenha em atenção o peso do produto.

→ Despressurize o sistema antes de separar a mangueira de pressão do limpador de alta pressão ou da pistola de pulverização.

Utilize equipamento de proteção individual.

Use sempre uma proteção dos olhos.

Equipamentos de proteção, tais como luvas, calçado de segurança antiderrapante ou proteção auditiva, que sejam usados nas respetivas condições, diminuam o risco de ferimentos.

Mantenha todas as porcas, pernos e parafusos apertados, para garantir que o produto se encontra num estado seguro para o trabalho.

Não desmonte o produto em componentes menores aos incluídos na máquina aquando da entrega.

Advertência! Ao usar a proteção auditiva e devido ao ruído produzido pelo produto, o utilizador poderá não se dar conta da aproximação de pessoas.

Durante a utilização e o transporte preste especial atenção a perigos para outras pessoas.

Esteja alerta, preste atenção ao que faz e use o bom senso quando utilizar uma ferramenta elétrica.

Não utilize nenhuma ferramenta elétrica se estiver cansado ou sob influência de drogas, álcool ou medicamentos.

Um momento de desatenção durante a utilização de ferramentas elétricas pode provocar ferimentos graves.

Utilize o produto apenas com água limpa. Não introduza aditivos na água. Sujidade na água pode danificar a bomba e os acessórios.

Não utilize o produto com gelo.

2. MONTAGEM



PERIGO! Lesões no corpo!

Ferimentos oculares e corporais devido ao jato de água a alta pressão.

→ Remova a bateria antes de montar o produto.

Montar o pé de apoio [fig. A1]:

1. Insira o pé de apoio ① nos encaixes do estribo ②.
Certifique-se de que o pé de apoio ① está totalmente encaixado e que os furos no pé de apoio estão alinhados com os furos da estrutura do estribo.
2. Encaixe os parafusos ③ nos furos da estrutura do estribo.
3. Aperte os parafusos ③ com uma chave de parafusos.
Certifique-se de que os parafusos estão totalmente apertados.

Montagem do estribo [fig. A2]:

1. Insira o estribo ④ nos respetivos encaixes ⑤.
Certifique-se de que o estribo ④ está totalmente encaixado e que os furos no estribo estão alinhados com os furos da estrutura do estribo.
2. Encaixe os parafusos ⑥ nos furos da estrutura do estribo.
3. Aperte os parafusos ⑥ com uma chave de parafusos.
Certifique-se de que os parafusos estão totalmente apertados.

Montagem da mangueira de pressão e da pistola de pulverização [fig. A3/A4/A5/A6]:



PERIGO!

→ O produto só pode ser usado quando a mangueira de pressão e a lança de pulverização estiverem totalmente montadas.

Existem 2 acessórios incluídos:

- Bocal plano
- Chuveiro de rega

Os seguintes acessórios podem ser obtidos à parte:

- Escova plana GARDENA AquaClean Li **n.º ref. 9842**
- Bocal rotativo GARDENA AquaClean Li **n.º ref. 9843**

Os acessórios podem ser guardados na rede de arrumação na parte de trás do limpador de alta pressão.

1. Coloque a lança dianteira ⑦ na pistola de pulverização manual ⑧ e rode no sentido anti-horário até a ligação encaixar com um clique (fecho de baioneta).
2. Puxe o anel ⑨ do acoplamento rápido para trás, coloque o acessório pretendido ⑩ na lança dianteira ⑦ e solte novamente o anel ⑨.
3. Puxe a alavanca de bloqueio ⑪ para baixo e empurre a mangueira de pressão ⑫ até ao encosto na pistola de pulverização manual ⑧.
4. Pressione a alavanca de bloqueio ⑪ novamente para cima, para bloquear a mangueira de pressão ⑫.
5. Puxe primeiro a porca de capa ⑭ da mangueira de pressão ⑫ para trás.
6. Em seguida, empurre a mangueira de pressão ⑫ até ao encosto na ligação de pressão ⑬ no limpador.
7. Rode a porca de capa ⑭ no sentido horário.

Atenção! Antes de desmontar a mangueira de pressão ou a pistola de pulverização manual, prima a alavanca de arranque no estado desligado, para deixar sair a pressão residual no sistema.

Preparar o abastecimento de água:

O abastecimento de água faz-se pelo depósito de água fornecido ou por uma torneira de água.

Abastecimento de água pelo depósito de água [fig. A7/A8]:

O depósito de água pode ser removido e enchido com água.

1. Desaparafuse a tampa (14) e encha o depósito de água (15) com água (até 14 litros).
2. Volte a fechar a tampa (14). Certifique-se de que a junta (25) está inserida corretamente na tampa (14).
3. Insira o depósito de água (15) no limpador de alta pressão.
4. Prima os bloqueios (16) dos dois lados para baixo até a ligação encaixar com um clique.

→ Coloque água apenas até à marcação "min."

O depósito de água não é estanque na posição lateral.

→ Transporte o depósito de água cheio pela pega na parte de cima.

Abastecimento de água pela torneira de água [fig. A9]:

- O tamanho mín. da mangueira é de 1/2" / 13 mm.
- A pressão máx. permitida da água na torneira de água é de 6 bar.

1. Conecte a mangueira de água (17) ao conector de torneira (18) da entrada de água no limpador de alta pressão.
2. Conecte a mangueira de água (17) à torneira de água (19). Certifique-se de que a mangueira de água não tem fugas.
3. Abra a torneira de água.

Atenção: desconecte o limpador de alta pressão da torneira de água após a conclusão da limpeza.

3. FUNCIONAMENTO



PERIGO! Lesões no corpo!

Ferimentos oculares e corporais devido ao jato de água a alta pressão.

→ Retire a bateria antes de regular ou transportar o produto.

Carregar a bateria [fig. O1/O2]:



ATENÇÃO!

Uma tensão excessiva danifica a bateria e o carregador da bateria.

→ Certifique-se que está a utilizar a tensão de rede correta.

O limpador de alta pressão a bateria GARDENA n.º ref. 9341-55 não inclui bateria no material fornecido.

O produto é entregue sem bateria.

Antes da primeira utilização é necessário carregar a bateria na totalidade.

A bateria de íões de lítio pode ser carregada com qualquer nível de carga, e o carregamento pode ser interrompido em qualquer momento sem danificar a bateria (não tem efeito de memória).

1. Abra a tampa (22).
2. Pressione as duas teclas de desbloqueio (A) e retire a bateria (B) do alojamento da bateria (D).
3. Ligue o cabo (M) ao carregador (C).
4. Ligue o cabo (M) a uma tomada de 230 V.
5. Ligue o cabo de carregamento da bateria (E) à bateria (B).

Se a lâmpada de controlo de carregamento (L) presente no carregador piscar uma vez por segundo a verde, isso significa que a bateria está a ser carregada.

Se a lâmpada de controlo de carregamento (L) presente no carregador estiver acesa a verde, isso significa que a bateria está totalmente carregada

(duração do carregamento, ver capítulo 7. DADOS TÉCNICOS).

6. Verifique regularmente o nível de carga durante o carregamento.
7. Quando a bateria (B) estiver totalmente carregada, retire a bateria (B) do carregador (C).
8. Desligue o carregador (C) da tomada.

Indicação de carga da bateria [fig. O3]:

Indicação de carga da bateria no carregamento:

100 % carregada	(L1), (L2) e (L3) acesas
66 – 99 % carregada	(L1) e (L2) acesas, (L3) pisca
33 – 65 % carregada	(L1) acesa, (L2) pisca
0 – 32 % carregada	(L1) pisca

Indicação de carga da bateria em funcionamento:

→ Prima a tecla (B) na bateria.

66 – 99 % carregada	(L1), (L2) e (L3) acesas
33 – 65 % carregada	(L1) e (L2) acesas
11 – 32 % carregada	(L1) acesa
0 – 10 % carregada	(L1) pisca

Painel de operação [fig. O4]:

Tecla para ligar/desligar:

→ Prima a tecla para ligar/desligar (S) no painel de operação.

Quando o limpador de alta pressão estiver ligado, o LED de ligado (L5) está aceso.

Se não for usado, o limpador de alta pressão desliga-se automaticamente após 5 minutos.

Tecla Soft-Clean:

→ Prima a tecla Soft-Clean (E) no painel de operação.

Se o modo Soft-Clean estiver ativado, o LED (L6) está aceso.

O modo Soft-Clean reduz a pressão de pulverização para permitir a limpeza de superfícies sensíveis. Além disso, prolonga a vida útil da bateria.

Posição de trabalho [fig. O5]:

A potência está dividida entre o modo normal e o modo Soft-Clean.

O modo normal é o ideal para a limpeza de pavimentos em azulejos, móveis de jardim, ferramentas, rodas de bicicletas etc. Para isso, mantenha a lança num ângulo de aprox. 45°. Seja cuidadoso quando trabalhar perto de plantas. O forte jato de água pode danificar as plantas.

O modo Soft-Clean reduz a rotação do motor para permitir a máxima vida útil da bateria. É o ideal para a limpeza de superfícies sensíveis.

Ligar o limpador de alta pressão [fig. O4/O6/O7/O8]:



PERIGO! Lesões no corpo!

Há risco de ferimentos se o produto não parar depois de a alavanca de arranque ser solta.

→ Não desative os equipamentos de segurança nem os interruptores. Por exemplo, não prenda a alavanca de arranque no punho.

Arranque:

O produto está equipado com um equipamento de segurança (alavanca de arranque com bloqueio de segurança) que impede uma ligação accidental.

1. Abra a tampa (22).
2. Introduza a bateria (B) no alojamento da bateria (D) até ouvir o ruído de encaixe.
3. Feche a tampa até esta encaixar.
4. Prima a tecla para ligar/desligar (S) no painel de operação (P) até o LED de ligado (L5) se acender a verde.
O motor arranca brevemente até ser alcançada a pressão de operação. Em seguida o motor para novamente e o limpador de alta pressão está pronto para arrancar.
5. Segure na lança (7) com uma mão.
6. Com a outra mão segure na pistola de pulverização manual (8), prima o bloqueio de segurança (L) no lado esquerdo e puxe a alavanca de arranque (23).
O limpador de alta pressão arranca.

Paragem:

1. Solte a alavanca de arranque (23) e pressione o bloqueio de segurança (L) para o lado direito.
O limpador de alta pressão para.
2. Prima a tecla para ligar/desligar (S) no painel de operação (P) até o LED de ligado (L5) se desligar.
3. Pressione as duas teclas de desbloqueio (A) e retire a bateria (B) do alojamento da bateria (D).

4. MANUTENÇÃO



PERIGO! Lesões no corpo!

Ferimentos oculares e corporais devido ao jato de água a alta pressão.

→ Retire a bateria antes de fazer a manutenção ao produto.

Limpar o limpador de alta pressão [fig. M1]:



PERIGO! Lesões no corpo!

Perigo de ferimentos e risco de danos no produto.

→ Não limpe o produto com água nem com jato de água (especialmente jato de alta pressão).

→ Não use produtos químicos na limpeza, incluindo gasolina ou solventes. Alguns destes podem destruir peças de plástico importantes.

As ranhuras de ventilação têm de estar sempre limpas.

1. Limpe as ranhuras de ar (24) com uma escova macia (não utilize uma chave de parafusos).
2. Limpe todas as peças móveis após a utilização. Retire especialmente os restos de sujidade das uniões.
3. Limpe o recipiente de água com água limpa.

Limpar o filtro [fig. M2]:

O filtro tem de ser limpo com regularidade.

1. Desenrosque o conector de torneira (18).
2. Retire o filtro (26) com por ex. uma pinça na barra (25).
3. Limpe o filtro (26) sob água corrente.
4. Limpe o alojamento do filtro (27).
5. Pressione o filtro (26) novamente na totalidade para dentro do alojamento do filtro (27). Certifique-se de que a junta (28) se encontra na posição correta.
6. Enrosque novamente o conector de torneira (18) para o limpador de alta pressão. Certifique-se de que a junta (28) se encontra no conector de torneira (18).

O limpador de alta pressão só pode ser usado com filtro.

Limpar a junta [fig. A7]:

1. Desenrosque a tampa (14).
2. Retire a junta (29).
3. Limpe a junta (29) sob água corrente.
4. Limpe a abertura de ventilação na tampa (14) sob água corrente.
5. Coloque novamente a junta (29) na tampa (14).
6. Enrosque novamente a tampa (14) no depósito de água (15).

Limpar a bateria e o carregador da bateria:

Certifique-se que a superfície e os contactos da bateria e do carregador da bateria estão sempre limpos e secos antes de ligar o carregador.

Não utilize água corrente.

→ Limpe os contactos e as peças em plástico com um pano macio e seco.

5. ARMAZENAMENTO

Colocação fora de serviço:

O produto tem de ser guardado num local não acessível a crianças.

1. Remova a bateria.
2. Carregue a bateria.
3. Limpe o limpador de alta pressão, a bateria e o carregador da bateria (ver 4. MANUTENÇÃO).
4. Guarde o limpador de alta pressão, a bateria e o carregador da bateria num local seco, fechado e protegido da geada.

Eliminação:

(conforme a Diretiva 2012/19/UE)

O produto não pode ser colocado no lixo doméstico normal. Tem de ser eliminado de acordo com as regras ambientais locais em vigor.



IMPORTANTE!

→ Elimine o produto no centro de recolha e reciclagem da sua área de residência.

Eliminação da bateria:

A bateria GARDENA contém células de iões de lítio que, no final da sua vida útil, devem ser separadas do lixo doméstico normal.



IMPORTANTE!

→ Elimine as baterias no centro de recolha e reciclagem da sua área de residência.

1. Descarregue totalmente as células de iões de lítio (contacte a assistência GARDENA).
2. Proteja os contactos das células de iões de lítio contra curto-circuito.
3. Elimine as células de iões de lítio corretamente.

6. RESOLUÇÃO DE AVARIAS



PERIGO! Lesões no corpo!

Ferimentos oculares e corporais devido ao jato de água a alta pressão.

→ Retire a bateria antes de eliminar erros no produto.

Problema	Causa possível	Resolução
O limpador não arranca	A bateria não está completamente inserida no suporte da bateria.	→ Introduza completamente a bateria no suporte da bateria até ouvir o ruído de encaixe.
	Um LED está desligado.	→ Prima a tecla para ligar/desligar.
O limpador tem pouca ou nenhuma água	Depósito de água abaixo da marcação "min".	→ Encha o depósito de água.
	Há ar no sistema.	→ Prima a alavanca de arranque durante aprox. 15 seg. até a pressão de água ser novamente alcançada.
Motor não para	Depósito de água está vazio.	→ Encha o depósito de água.
	O filtro está entupido.	→ Limpe o filtro.
	A alavanca de arranque emperra.	→ Remova a bateria e solte a alavanca de arranque.
Queda de pressão no funcionamento	A junta está suja.	→ Limpe a junta.
	O filtro está sujo.	→ Limpe o filtro.
A água é mal sugada pelo depósito de água	A junta está suja ou em falta	→ Limpe ou substitua a junta.
	O filtro está sujo.	→ Limpe o filtro.
O limpador para e o LED de avaria (16) no painel de operação pisca [fig. T1]	Temperatura excessiva.	→ Deixe o produto e a bateria arrefecerem.
O limpador para e o LED de avaria (16) na bateria pisca [fig. T2]	Subtensão	→ Carregue a bateria.
	A temperatura da bateria encontra-se fora do intervalo permitido.	→ Utilize a bateria com temperaturas ambiente entre 0 °C e 40 °C.
LED de avaria (16) na bateria aceso [fig. T2]	Falha da bateria/bateria com defeito.	→ Contacte a assistência GARDENA.
A lâmpada de controlo de carregamento (17) no carregador não se acende [fig. T3]	Carregador ou cabo de carregamento não estão ligados corretamente.	→ Ligue corretamente o carregador e o cabo de carregamento.
A lâmpada de controlo de carregamento (17) no carregador pisca rapidamente (4 vezes por segundo) [fig. T3]	A temperatura da bateria encontra-se fora do intervalo permitido.	→ Utilize a bateria com temperaturas ambiente entre 0 °C e 40 °C.
LED de erro (18) no carregador pisca [fig. T3]	Falha da bateria.	→ Retire a bateria e verifique se está a utilizar uma bateria original da GARDENA.
LED de erro (18) no carregador está aceso [fig. T3]	A temperatura no carregador é demasiado alta.	→ Contacte a assistência GARDENA.



NOTA: se existirem outras avarias, contacte o seu centro de assistência GARDENA. As reparações apenas podem ser realizadas por centros de assistência GARDENA e por revendedores especializados, autorizados pela GARDENA.

7. DADOS TÉCNICOS

Limpador de alta pressão a bateria	Unidade	Valor (n.º ref. 9341)
Pressão nominal/ Pressão máx.	MPa	6 / 9

Limpador de alta pressão a bateria	Unidade	Valor (n.º ref. 9341)
Pressão de alimentação máx.	bar	6
Capacidade de vazão nominal / Capacidade máx. de vazão	l/min.	3,8 / 4,5
Volume do depósito de água	l	14
Peso (com bateria)	kg	8,4
Nível de pressão sonora $L_{PA}^{1)}$ Incerteza k_{PA}	dB(A)	80 3
Nível de potência acústica $L_{WA}^{2)}$ medido/garantido Incerteza k_{WA}	dB(A)	90 / 91 0,66
Vibração da mão-braço $a_{vib}^{1)}$ Incerteza k_a	m/s ²	< 2,5 1,5

Método de medição em conformidade com: ¹⁾ EN 60335-2-79 ²⁾ RL 2000/14/EC

 **NOTA: o nível de vibrações foi medido de acordo com o método de verificação normalizado e pode ser usado para a comparação de ferramentas elétricas. Este valor também pode ser usado para a avaliação preliminar da exposição. O nível de vibrações pode variar durante a utilização propriamente dita da ferramenta elétrica.**

Bateria do sistema / Bateria smart BLi-40	Unidade	Valor (n.º ref. 9842/19090)	Valor (n.º ref. 9843/19091)
Tensão máx. da bateria	V (DC)	40 (a tensão inicial máx. sem carga da bateria é de 40 V, a tensão nominal é de 36 V)	40 (a tensão inicial máx. sem carga da bateria é de 40 V, a tensão nominal é de 36 V)
Capacidade da bateria	Ah	2,6	4,2
Tempo de carregamento da bateria 80% / 100% (aprox.)	min.	65 / 90	105 / 140

Carregador da bateria QC40	Unidade	Valor (n.º ref. 9845)
Tensão de rede	V (AC)	230
Frequência de rede	Hz	50
Potência nominal	W	100
Tensão de saída	V (DC)	42
Corrente máx. de saída	A	1,8

8. ACESSÓRIOS

Acumulador de substituição GARDENA BLi-40/100; BLi-40/160	Bateria para tempo de funcionamento adicional ou para troca.	n.º ref. 9842/9843
Bateria smart GARDENA BLi-40/100; BLi-40/160	Bateria smart para o sistema smart.	n.º ref. 19090/19091
GARDENA Carregador da bateria QC40	Para o carregamento de baterias GARDENA BLi-40.	n.º ref. 9845
Escova plana GARDENA AquaClean Li	Para uma limpeza sem pulverização de grandes superfícies.	n.º ref. 9842
Bocal rotativo GARDENA AquaClean Li	Para sujidade especialmente difícil (superfícies com musgo ou corroidas).	n.º ref. 9843

9. ASSISTÊNCIA/GARANTIA

Assistência:

Entre em contacto através do endereço presente no verso.

Garantia:

No caso de uma reclamação ao abrigo da garantia, não será cobrada qualquer taxa pelos serviços cobrados.

A GARDENA Manufacturing GmbH concede para este produto 2 anos de garantia (a partir da data de compra), quando o produto tem um uso exclusivamente privado. Esta garantia não se aplica a produtos usados e adquiridos para um mercado secundário. Esta garantia cobre todas as deficiências significativas do produto que comprovadamente se devam a falhas de material ou de fabrico. Esta garantia é satisfeita através do fornecimento de um produto de substituição totalmente funcional ou pela reparação do produto defeituoso enviado para nós gratuitamente; reservamos o direito de escolher entre essas opções. Este serviço está sujeito às seguintes disposições:

- O produto foi utilizado para os fins a que se destina, de acordo com as recomendações nas instruções de funcionamento.
- Nem o proprietário nem terceiros tentaram reparar o produto.
- Para o funcionamento foram usadas apenas peças de substituição e peças de desgaste originais da GARDENA.

O desgaste normal de peças e componentes, alterações no aspeto, assim como peças de desgaste e consumíveis, estão excluídas da garantia.

Esta garantia do fabricante não afeta direitos de garantia contra o concessionário.

Se tiver problemas com este produto, contacte por favor a nossa assistência. Em caso de garantia, envie por favor o produto com defeito devidamente franqueado juntamente com o comprovativo de compra e uma descrição da avaria para o endereço da assistência GARDENA que se encontra no verso.

Peças de desgaste:

O filtro é uma peça de desgaste e, por isso, não está coberta pela garantia.

<p>DE Produkthaftung Wir weisen ausdrücklich darauf hin, dass wir in Übereinstimmung mit dem Produkthaftungsgesetz nicht für Schäden haften, die durch unsere Produkte entstehen, wenn diese unsachgemäß und nicht durch einen von uns autorisierten Servicepartner repariert wurden oder wenn keine Original GARDENA Teile oder von uns zugelassene Teile verwendet wurden.</p>
<p>EN Product liability In accordance with the German Product Liability Act, we hereby expressly declare that we accept no liability for damage incurred from our products where said products have not been properly repaired by a GARDENA-approved service partner or where original GARDENA parts or parts authorised by GARDENA were not used.</p>
<p>FR Responsabilité Conformément à la loi relative à la responsabilité du fait des produits défectueux, nous déclarons expressément par la présente que nous déclinons toute responsabilité pour les dommages résultant de nos produits, si lesdits produits n'ont pas été correctement réparés par un partenaire d'entretien agréé GARDENA ou si des pièces d'origine GARDENA ou des pièces agréées GARDENA n'ont pas été utilisées.</p>
<p>NL Productaansprakelijkheid Conform de Duitse wet inzake productaansprakelijkheid verklaren wij hierbij uitdrukkelijk dat wij geen aansprakelijkheid aanvaarden voor schade ontstaan uit onze producten waarbij deze producten niet zijn gerepareerd door een GARDENA-erkende servicepartner of waarbij geen originele GARDENA-onderdelen of onderdelen die door GARDENA zijn goedgekeurd zijn gebruikt.</p>
<p>SV Produktansvar I enlighet med tyska produktansvarslagar förklarar vi härmed uttryckligen att vi inte åtar oss något ansvar för skador som orsakas av våra produkter där produkterna inte har genomgått korrekt reparation från en GARDENA-godkänd servicepartner eller där originaldelar från GARDENA eller delar godkända av GARDENA inte använts.</p>
<p>DA Produktansvar I overensstemmelse med den tyske produktansvarslav erklærer vi hermed udtrykkeligt, at vi ikke påtager os noget ansvar for skader på vores produkter, hvis de pågældende produkter ikke er blevet repareret korrekt af en GARDENA-godkendt servicepartner, eller hvor der ikke er brugt originale GARDENA-reservedele eller godkendte reservedele fra GARDENA.</p>
<p>FI Tuotevastuu Saksan tuotevastuulain mukaisesti emme ole vastuussa laitteiden vaurioista, jos korjauksia ei ole tehnyt GARDENAn hyväksymä huoltoliike tai jos niiden syynä on muiden kuin alkuperäisten GARDENA-varaosien tai GARDENAn hyväksymien varaosien käyttö.</p>
<p>IT Responsabilità del prodotto In conformità con la Legge tedesca sulla responsabilità del prodotto, con la presente dichiariamo espressamente che decliniamo qualsiasi responsabilità per danni causati dai nostri prodotti qualora non siano stati correttamente riparati presso un partner di assistenza approvato GARDENA o laddove non siano stati utilizzati ricambi originali o autorizzati GARDENA.</p>
<p>ES Responsabilidad sobre el producto De acuerdo con la Ley de responsabilidad sobre productos alemana, por la presente declaramos expresamente que no aceptamos ningún tipo de responsabilidad por los daños ocasionados por nuestros productos si dichos productos no han sido reparados por un socio de mantenimiento aprobado por GARDENA o si no se han utilizado piezas originales GARDENA o piezas autorizadas por GARDENA.</p>
<p>PT Responsabilidade pelo produto De acordo com a lei alemã de responsabilidade pelo produto, declaramos que não nos responsabilizamos por danos causados pelos nossos produtos, caso os tais produtos não tenham sido devidamente reparados por um parceiro de assistência GARDENA aprovado ou se não tiverem sido utilizadas peças GARDENA originais ou peças autorizadas pela GARDENA.</p>
<p>PL Odpowiedzialność za produkt Zgodnie z niemiecką ustawą o odpowiedzialności za produkt, niniejszym wyraźnie oświadczamy, że nie ponosimy żadnej odpowiedzialności za szkody poniesione na skutek użytkowania naszych produktów, w przypadku gdy naprawa tych produktów nie była odpowiednio przeprowadzana przez zatwierdzonego przez firmę GARDENA partnera serwisowego lub nie stosowano oryginalnych części GARDENA albo części autoryzowanych przez tę firmę.</p>
<p>HU Termékszavatosság A németországi termékszavatossági törvénnyel összhangban ezennel nyomatékosan kijelentjük, hogy nem vállalunk felelősséget a termékeinkben keletkezett olyan károkért, amelyek valamely GARDENA által jóváhagyott szervizpartner által nem megfelelően végzett javításból adódtak, vagy amely során nem eredeti GARDENA alkatrészeket vagy a GARDENA által jóváhagyott alkatrészeket használtak fel.</p>
<p>CS Odpovědnost za výrobek V souladu s německým zákonem o odpovědnosti za výrobek tímto výslovně prohlašujeme, že nepřijímáme žádnou odpovědnost za poškození vzniklá na našich výrobcích, kdy zmíněné výrobky nebyly řádně opraveny schváleným servisním partnerem GARDENA nebo kdy nebyly použity originální náhradní díly GARDENA nebo náhradní díly autorizované společností GARDENA.</p>
<p>SK Zodpovednosť za produkt V súlade s nemeckými právnymi predpismi upravujúcimi zodpovednosť za výrobok týmto výslovné prehlasujeme, že nenesieme žiadnu zodpovednosť za škody spôsobené našimi výrobkami, v prípade ktorých neboli náležite opravy vykonané servisným partnerom schváleným spoločnosťou GARDENA alebo neboli použité diely spoločnosti GARDENA alebo diely schválené spoločnosťou GARDENA.</p>
<p>EL Ευθύνη προϊόντος Σύμφωνα με τον γερμανικό νόμο περί Ευθύνης για τα Προϊόντα, με το παρόν δηλώνουμε ρητώς ότι δεν αποδεχόμαστε καμία ευθύνη για τυχόν ζημιές που προκύπτουν από τα προϊόντα μας εάν αυτά δεν έχουν επισκευαστεί ουστά από κάποιον εγκεκριμένο συνεργάτη επισκευών της GARDENA ή εάν δεν έχουν χρησιμοποιηθεί αυθεντικά εξαρτήματα GARDENA ή εξαρτήματα εγκεκριμένα από την GARDENA.</p>
<p>SL Odgovornost proizvajalca V skladu z nemškimi zakoni o odgovornosti za izdelke, izrecno izjavljajo, da ne sprejemamo nobene odgovornosti za škodo, ki jo povzročijo naši izdelki, če teh niso ustrezno popravili GARDENINI odobreni servisni partnerji ali pri tem niso bili uporabljeni originalni GARDENINI nadomestni deli ali GARDENINIMI homologiranimi nadomestnimi deli.</p>
<p>HR Pouzdanost proizvoda Sukladno njemačkom zakonu o pouzdanosti proizvoda, ovime izričito izjavljujemo kako ne prihvaćamo nikakvu odgovornost za oštećenja na našim proizvodima nastala uslijed neispravnog popravka od strane servisnog partnera kojeg odobrava GARDENA ili uslijed nekorištenja originalnih GARDENA dijelova ili dijelova koje odobrava GARDENA.</p>
<p>RO Răspunderea pentru produs În conformitate cu Legea germană privind răspunderea pentru produs, declarăm în mod expres prin prezentul document că nu acceptăm nicio răspundere pentru defecțiunile suferite de produsele noastre atunci când acestea nu au fost reparate în mod corect de un atelier de service partener, aprobat de GARDENA, sau când nu au fost utilizate piese GARDENA originale sau piese autorizate de GARDENA.</p>
<p>BG Отговорност за вреди, причинени от стоки Съгласно германския Закон за отговорността за вреди, причинени от стоки, с настоящото изрично декларираме, че не носим отговорност за щети, причинени от нашите продукти, ако те не са били правилно ремонтирани от одобрен от GARDENA сервис или ако не са използвани оригинални части на GARDENA или части, одобрени от GARDENA.</p>
<p>ET Tootevastutus Vastavalt Saksamaa tootevastatusseadusele deklareerime käesolevaga selgesõnaliselt, et me ei kanna mingisugust vastutust meie toodetest tingitud kahjude eest, kui need tooted ei ole korrektselt parandatud GARDENA heakskiidetud hoolduspartneri poolt või kui parandamisel ei ole kasutatud GARDENA originaalosi või GARDENA volitatud osi.</p>
<p>LT Gaminio patikimumas Mes aiškiai pareiškiame, kad, atsižvelgiant į Vokietijos gaminių patikimumo įstatymą, nepriisiame atsakomybės dėl bet kokios žalos, patirtos dėl mūsų gaminių, jeigu jie buvo netinkamai taisomi arba jų dalys buvo pakeistos neoriginaliomis GARDENA dalimis ar nepatvirtintomis dalimis, arba jeigu remonto darbai buvo atliekami ne GARDENA techninės priežiūros centro specialistų.</p>
<p>LV Atbildība par produkcijas kvalitāti Saskaņā ar Vācijas likumu par atbildību par produkcijas kvalitāti ar šo mēs paziņojam, ka neuzņemamies atbildību par bojājumiem, kas radušies, lietojot mūsu izstrādājumu, kuru remontu nav veicis uzņēmuma GARDENA apstiprināts apkopes partneris vai kuru remontam netika izmantotas oriģinālās GARDENA detaļas vai detaļas, kuru lietošanu apstiprinājis uzņēmums GARDENA.</p>

<p>DE EU-Konformitätserklärung Der Unterzeichner, GARDENA Germany AB, PO Box 7454, S-103 92 Stockholm, Schweden, bescheinigt hiermit, dass die nachstehend aufgeführten Produkte bei Verlassen des Werks die harmonisierten EU-Leitlinien, EU-Normen für Sicherheit und besondere Normen erfüllen. Dieses Zertifikat verliert seine Gültigkeit, wenn die Produkte ohne unsere Genehmigung verändert werden.</p>	<p>HU EK megfeleloségi nyilatkozat Alulírott GARDENA Germany AB, PO Box 7454, S-103 92 Stockholm, Svédország, ezzel tanúsítja, hogy az alábbiakban leírt egységek a gyár elhagyásakor megfeleltek a harmonizált uniós előírásoknak és biztonságos és termékspecifikus szabványoknak. Ez a tanúsítvány érvényét veszti, ha az egységeket jóváhagyásunk nélkül átalakítják.</p>
<p>EN EC Declaration of Conformity The undersigned, GARDENA Germany AB, PO Box 7454, S-103 92 Stockholm, Sweden, hereby certifies that, when leaving our factory, the units indicated below are in accordance with the harmonised EU guidelines, EU standards of safety and product specific standards. This certificate becomes void if the units are modified without our approval.</p>	<p>CS Prohlášení o shodě ES Níže uvedená společnost GARDENA Germany AB, PO Box 7454, S-103 92 Stockholm, Švédsko, tímto potvrzuje, že při opuštění naší továrny jsou jednotky uvedené níže v souladu s harmonizovanými pokyny EU, standardy EU ohledně bezpečnosti a specifickými produktovými standardy. Tento certifikát pozbývá platnosti, pokud dojde k úpravě jednotek bez našeho schválení.</p>
<p>FR Déclaration de conformité CE Le constructeur, soussigné : GARDENA Germany AB, PO Box 7454, S-103 92 Stockholm, Suède, déclare qu'à la sortie de ses usines le matériel neuf désigné ci-dessous était conforme aux prescriptions des directives européennes énoncées ciaprès et conforme aux règles de sécurité et autres règles qui lui sont applicables dans le cadre de l'Union européenne. Toute modification apportée à cet appareil sans notre accord annule la validité de ce certificat.</p>	<p>SK EÚ vyhlásenie o zhode Dotu podpísaná spoločnosť GARDENA Germany AB, PO Box 7454, S-103 92 Stockholm, Švédsko, týmto osvedčuje, že nižšie uvedené jednotky boli v súlade s harmonizovanými usmerneniami EÚ, normami EÚ v oblasti bezpečnosti a špecifickými normami týkajúcimi sa produktu v čase opustenia výrobného závodu. Toto osvedčenie stráca platnosť, ak boli jednotky zmenené bez nášho súhlasu.</p>
<p>NL EG-conformiteitsverklaring De ondergetekende, GARDENA Germany AB, PO Box 7454, S-103 92 Stockholm, Zweden, verklaart hierbij dat de producten die hieronder staan vermeld, wanneer ze onze fabriek verlaten, in overeenstemming zijn met de geharmoniseerde Europese richtlijnen, EU-normen voor veiligheid en productspecifieke normen. Dit certificaat vervalt als de producten worden aangepast zonder onze toestemming.</p>	<p>EL Δήλωση Συμμόρφωσης EK Η υπογεγραμμένη εταιρεία, GARDENA Germany AB, PO Box 7454, S-103 92 Stockholm, Σουηδία, πιστοποιεί ότι, κατά την έξοδο από το εργοστάσιο, οι μονάδες που αναφέρονται κατωτέρω συμμορφώνονται με τις εφαρμοστέμες οδηγίες ΕΕ, τα πρότυπα ασφαλείας της ΕΕ και τα συγκεκριμένα πρότυπα προϊόντος. Αυτό το πιστοποιητικό καθίσταται άκυρο εάν οι μονάδες έχουν τροποποιηθεί χωρίς την έγκρισή μας.</p>
<p>SV EG-försäkran om överensstämmelse Undertecknad firma GARDENA Germany AB, PO Box 7454, S-103 92 Stockholm, Sverige, intyggar härmed att nedan nämnda produkter, när de lämnar vår fabrik, överensstämmer med EUs riktlinjer, EUs säkerhetsstandarder och produktspecifika standarder. Detta intyg skall ogiltigförklaras om produkten ändras utan vårt godkännande.</p>	<p>SL Izjava ES o skladnosti Spodaj podpisana, GARDENA Germany AB, PO Box 7454, S-103 92 Stockholm, Švedska, s to izjavo potrjuje, da je bila spodaj navedena enota ob izhodu iz tovarne skladna z usklajenimi smernicami EU, standardi EU za varnost in standardi, specifični za izdelek. Izjava postane neveljavna v primeru neodobrene spremembe enote.</p>
<p>DA EU-overensstemmelseserklæring Undertegnede, GARDENA Germany AB, PO Box 7454, S-103 92 Stockholm, Sverige, erklærer hermed, at nedenfor anførte enheder er i overensstemmelse med de harmoniserede EU-retningslinjer, EU-standarder for sikkerhed og produktspecifikke standarder, når de forlader fabrikken. Denne erklæring ugyldiggøres, hvis enhederne ændres uden vores godkendelse.</p>	<p>HR Izjava o uskladenosti EZ Níže potpisana GARDENA Germany AB, PO Box 7454, S-103 92 Stockholm, Švedska, ovime potvrđuje kako su u nastavku navedene jedinice prilikom napuštanja tvornice bile u skladu s uskladenim smjernicama EU, EU sigurnosnim standardima i standardima specifičnima za proizvod. Ova certifikacija poništava se ako se jedinice izmjenjuju bez odobrenja.</p>
<p>FI EY-vaatimustenmukaisuusvakuutus GARDENA Germany AB, PO Box 7454, S-103 92 Stockholm, Ruotsi, vakuuttaa täten, että alla mainitut laitteet ovat tehtaalta lähtessään yhdenmukaistettujen EU-säännösten, EU:n turvastandardien ja tuotekohtaisten standardien mukaisia. Tämä vakuutus mitätöityy, jos laitteita muutetaan ilman hyväksyntäämme.</p>	<p>RO Declarație de conformitate CE Subscrisa, GARDENA Germany AB, PO Box 7454, S-103 92 Stockholm, Suedia, certifică prin prezenta că, la momentul ieșirii din fabrica noastră, unitățile indicate mai jos sunt în conformitate cu directivele UE armonizate, cu standardele UE de siguranță și cu standardele specifice ale produsului. Prezentul certificat devine nul dacă unitățile sunt modificate fără aprobarea noastră.</p>
<p>IT Dichiarazione di conformità CE La sottoscritta GARDENA Germany AB, PO Box 7454, S-103 92 Stockholm, Svezia, certifica che il prodotto qui di seguito indicato, nei modelli da noi commercializzati, è conforme alle direttive armonizzate UE nonché agli standard di sicurezza UE e agli standard specifici di prodotto. Qualunque modifica apportata al prodotto senza nostra specifica autorizzazione invalida la presente dichiarazione.</p>	<p>BG Декларация за съответствие на ЕО С настоящото допълнително подписана, GARDENA Germany AB, PO Box 7454, S-103 92 Stockholm, Швеция, удостоверява, че при напускане на фабриката модулите, посочени по-долу, са в съответствие с хармонизираните директиви на ЕС, стандартите на ЕС за безопасност и специфичните за продукта стандарти. Този сертификат става невалиден, ако модулите са променени без нашето одобрение.</p>
<p>ES Declaración de conformidad CE El abajo firmante, GARDENA Germany AB, PO Box 7454, S-103 92 Stockholm, Suecia, certifica por la presente que, cuando salen de la fábrica, las unidades indicadas a continuación cumplen las normas de armonización de la UE, las normas de la UE sobre seguridad y las normas específicas del producto. Este certificado quedará sin efecto si se modifican las unidades sin nuestra autorización.</p>	<p>ET EÜ vastavusdeklaratsioon Allakirjutatu GARDENA Germany AB, PO Box 7454, S-103 92 Stockholm, Rootsi, kinnitab käesolevaga, et tehased väljumisel vastavad allpool nimetatud seadmed harmoneeritud EL-i suunistele, EL-i ohutusstandarditele ja tootele eriomastele standarditele. See vastavuskiitus kaotab kehtivuse, kui seadmeid muudetakse ilma meie heakskiiduta.</p>
<p>PT Declaração de conformidade CE O abaixo-assinado, GARDENA Germany AB, PO Box 7454, S-103 92 Stockholm, Suécia, certifica por este meio que, ao sair da nossa fábrica, as unidades indicadas acima estão em conformidade com as diretrizes uniformizadas da UE, os padrões de segurança da UE e os padrões específicos do produto. Este certificado deixa de ser válido se as unidades forem modificadas sem a nossa aprovação.</p>	<p>LT EB atitikties deklaracija GARDENA Germany AB, PO Box 7454, S-103 92 Stockholm, Sweden, garantuoja, kad iš gamyklos siunčiami toliau nurodyti įrenginiai atitinka suderintus EB reikalavimus, EB saugos ir konkretaus gamtinio standartus. Pakeitus gaminį be mūsų patvirtinimo, nutraukiamas šio sertifikato galiojimas.</p>
<p>PL Deklaracja zgodności WE Nижel podpisany przedstawiciel firmy GARDENA Germany AB, PO Box 7454, S-103 92 Stockholm, Szwecja, niniejszym oświadczam, że podane poniżej wyroby opuszczające fabrykę są zgodne ze zharmonizowanymi normami UE oraz z obowiązującymi w UE przepisami bezpieczeństwa i normami dotyczącymi danego produktu. Modyfikacja wyrobów bez naszej zgody powoduje unieważnienie niniejszego certyfikatu.</p>	<p>LV EK atbilstības deklarācija Uzņēmums GARDENA Germany AB, PO Box 7454, S-103 92 Stockholm, Zviedrija, ar parakstu apliecina, ka tālāk minētās vienības, pamētot rūpniecībā, atbilst saskaņotajām ES vadlīnijām, ES drošības standartiem un izstrādājuma specifiskajiem standartiem. Šis sertifikāts tiek anulēts, ja šīs vienības tiek modificētas bez mūsu apstiprinājuma.</p>

<p>Produktbezeichnung: Description of the product: Désignation du produit : Beschrijving van het product: Beskrivning av produkten: Beskrivelse af produktet: Tuotteen kuvaus: Descrizione del prodotto: Descripción del producto: Descrição do produto: Opis produktu: A termék leírása: Popis výrobku: Popis produktu: Περιγραφή του προϊόντος: Opis izdelka: Opis proizvoda: Descrierea produsului: Описание на продукта: Toote kirjeldus: Gaminio aprašas: Izstrādājuma apraksts:</p>	<p>Akku Hochdruck-Reiniger Battery High Pressure Washer Nettoyeur haute pression à batterie Accuhogedrukreiniger Batteridriven högtryckstvätt Accu højtryksrensner Akkupainepesuri Pulitore ad alta pressione a batteria Limpador de alta presión con Akku Limpador de alta pressão a bateria Akumulatorowa myjka wysokociśnieniowa Akkumulátoros nagynyomású tisztító Akkumulátorový vysokotlaký čistič Ακкумуляτορονύ υψηλοτακάου ήστίς Ακкумуляτορσκι visokotlačni čistilnik Baterijski visokotlačni čistač Curățitor cu înaltă presiune cu acumulator Акумуляторна водоструйна машина Akuga kõrgsurverühasti Akkumulátorinis didelio slėgio valymo įrenginys Ar akumulatoru darbināms augstspiediena tīrītājs</p>	<p>Harmonisierte EN-Normen / Harmonised EN: EN ISO 12100 EN 60331-1 EN 60335-2-79</p> <p>Schall-Leistungspegel: Noise level: Niveau sonore : Geluidsniveau: Ljudnivå: Støjniveau: Ånntasos: Niveau acustico: Nivel de ruido: Nivel de ruido: Poziom hałasus: Zašsint:</p> <p>gemessen / garantiert measured / guaranteed mesuré / garanti gemeten / gegarandeerd uppmätt / garanterat mält / garanteret mittattu / taattu misurato / garantito medido / garantizado medido / garantido zmierzony / gwarantowany mért / garantált</p> <p>Hladina hluku: Hladina hluku: Επίπεδο θορύβου: Raven zvočne moči: Razina buke: Nivel de zgomot: Ниво на шум: Műrástas: Triukšmo lygis: Troksna līmenis :</p> <p>naměřená / zaručená namerená / zaručená μετρούμενο / εγγυημένο izmerjena / zajamčena mjerena / zajamčena măsurat / garantat izmēreno / garantirano mēdodētus / garantērtus išmatuotas / garantuojamas mērītais / garantētais</p> <p>90 dB(A) / 91 dB(A)</p> <p>Anbringungsjahr der CE-Kennzeichnung: Year of CE marking: Année d'apposition du marquage CE : Installatiejaar van de CE-aanduiding: Märkningsår: CE-Märkningsår: CE-merkin kiinnitysvoosi: Anno di applicazione della certificazione CE: Colocación del distintivo CE: Ano de marcação pela CE: Rok nadania oznakowania CE:</p> <p>CE-jelzés elhelyezésének éve: Rok umístění značky CE: Rok udelenia značky CE: Έτος σήμανσης CE: Leto namestitve CE-oznake: Godina dobivanja CE oznake: Anul de marcare CE: Година на поставяне на CE-маркировка: CE-märkistuse paigaldamise aasta: Metali, kada razumeta CE-ženku: CE-märkjējuma uzlikšanas gads:</p> <p>2018</p> <p>Ulm, den 01.12.2018 Ulm, 01.12.2018 Fait à Ulm, le 01.12.2018 Ulm, 01-12-2018 Ulm, 2018.12.01. Ulm, 01.12.2018 Ulm, 01.12.2018 Ulm, 01.12.2018 Ulm, 01.12.2018 Ulm, 01.12.2018 Ulm, 01.12.2018 Ulm, 01.12.2018 Ulm, 01.12.2018 Ulm, 01.12.2018 Ulm, 01.12.2018 Ulm, 01.12.2018 Ulm, 01.12.2018 Ulm, 01.12.2018 Ulm, 01.12.2018 Ulm, 01.12.2018 Ulm, 01.12.2018</p> <p>Der Bevollmächtigte Authorised representative Le mandataire De gevolmachtigde Auktoriserad representant Autoriseret repræsntant Valtuutettu edustaja Persona delegata La persona autorizada O reprezentante Pelnomocnik Meghatalmazott Zplnomocnenec Splnomocnený Ο εξουσιοδοτημένος Pooblaščenec Ovlaštena osoba Conducerea tehnică Упълномощен Volitatus esindaja Igalitatis atstovas Pilnvarotā persona</p> <p><i>Reinhard Pompe</i> Reinhard Pompe Vice President</p>
<p>AquaClean Li-40/60</p>	<p>9341</p>	
<p>EU-Richtlijnen: EC-Directives: Directives CE : EG-richtlijnen: EU-direktiv: EF-direktiver: EY-direktiivi: Directive UE: Directiva CE: Diretivas CE: Dyrektywy WE: EK-irányelvek: Predpisy ES: Smernice EÚ: Οδηγίες EK: Direktive EU: EC direktive: Directiva CE: Директиви на EO: EU direktivid:</p> <p>EB direktyvos: EK direktivas:</p> <p>2000/14/EC 2006/42/EC 2011/65/EC 2014/30/EC</p> <p>Ladegerät/Charger Art. 9845: 2014/35/EC</p>	<p>Hinterlegte Dokumentation: GARDENA Technische Dokumentation, M. Kugler 89079 Ulm</p> <p>Deposited Documentation: GARDENA Technical Documentation, M. Kugler 89079 Ulm</p> <p>Documentation déposée: Documentation technique GARDENA, M. Kugler 89079 Ulm</p> <p>Conformity Assessment verfahren: Nach 2000/14/EG Art. 14 Anhang V</p> <p>Conformity Assessment Procedure: according to 2000/14/EC Art.14 Annex V</p> <p>Procédure d'évaluation de la conformité : Selon 2000/14/CE art. 14 Annexe V</p>	

Deutschland / Germany

GARDENA
Manufacturing GmbH
Central Service
Hans-Lorenser-Straße 40
D-89079 Ulm
Produktfragen:
(+49) 731 490-123
Reparaturen:
(+49) 731 490-290
service@gardena.com

Albania

COBALT Sh.p.k.
Rr. Siri Kodra
1000 Tirana

Argentina

Husqvarna Argentina S.A.
Av.del Libertador 5954 –
Piso 11 – Torre B
(C1428ARP) Buenos Aires
Phone: (+54) 11 5194 5000
info.gardena@
ar.husqvarna.com

Armenia

Garden Land Ltd.
61 Tigran Mets
0005 Yerevan

Australia

Husqvarna Australia Pty. Ltd.
Locked Bag 5
Central Coast BC
NSW 2252
Phone: (+61) (0) 2 4352 7400
customer.service@
husqvarna.com.au

Austria / Österreich

Husqvarna Austria GmbH
Industriezeile 36
4010 Linz
Tel.: (+43) 732 77 01 01-485
service.gardena@
husqvarnagroup.com

Azerbaijan

Firm Progress
a. Aliyev Str. 26A
1052 Baku

Belgium

Husqvarna België nv/sa
Gardena Division
Rue Egide Van Ophem 111
1180 Uccle / Ukkel
Tel.: (+32) 2 720 92 12
info@gardena.be

Bosnia / Herzegovina

SILK TRADE d.o.o.
Industrijska zona Bukva bb
74260 Tešanj

Brazil

Husqvarna do Brasil Ltda
Av. Francisco Matarazzo,
1400 – 19º andar
São Paulo – SP
CEP: 05001-903
Tel: 0800-112252
marketing.br.husqvarna@
husqvarna.com.br

Bulgaria

AGROLAND България АД
бул. 8 Декември, №13
Офис 5
1700 Студентски град
София
Тел.: (+359) 24 66 69 10
info@agroland.eu

Canada / USA

GARDENA Canada Ltd.
100 Summerlea Road
Brampton, Ontario L6T 4X3
Phone: (+1) 905 792 93 30
info@gardenacanada.com

Chile

Maquinarias Agroforestales
Ltda. (Maga Ltda.)
Santiago, Chile
Avda. Chesterton
8355 comuna Las Condes
Phone: (+56) 2 202 4417
Dalton@maga.cl
Zipcode: 7560330

China

Husqvarna (Shanghai)
Management Co., Ltd.
富世华 (上海) 管理有限公司
3F, Benq Square B,
No207, Song Hong Rd.,
Chang Ning District,
Shanghai, PRC. 200335
上海市长宁区淞虹路207号明
基广场B座3楼, 邮编: 200335

Colombia

Husqvarna Colombia S.A.
Calle 18 No. 68 D-31, zona
Industrial de Montevideo
Bogotá, Cundinamarca
Tel. 571 2922700 ext. 105
jairo.salazar@
husqvarna.com.co

Costa Rica

Compania Exim
Euroberoamericana S.A.
Los Colegios, Moravia,
200 metros al Sur del Colegio
Saint Francis – San José
Phone: (+506) 297 68 83
exim_euro@racsa.co.cr

Croatia

Husqvarna Austria GmbH
Industriezeile 36
4010 Linz
Tel.: (+43) 732 77 01 01-485
service.gardena@
husqvarnagroup.com

Cyprus

Med Marketing
17 Digeni Akrita Ave
P.O. Box 27017
1641 Nicosia
Czech Republic
Husqvarna Česko s.r.o.
Türkova 2319/5b
149 00 Praha 4 – Chodov
Bezplatná infolinka:
800 100 425
servis@cz.husqvarna.com

Denmark

GARDENA DANMARK
Lejrvej 19, st.
3500 Værløse
Tlf.: (+45) 70 26 47 70
husqvarna@husqvarna.dk
www.gardena.com/dk

Dominican Republic

BOSQUESA, S.R.L
Carretera Santiago Licey
Km. 5 ½
Esquina Copal II.
Santiago
Dominican Republic
Phone: (+809) 736-0333
joserbosquesa@claro.net.do

Ecuador

Husqvarna Ecuador S.A.
Arupos E1-181 y 10 de
Agosto Quito, Pichincha
Tel. (+593) 22800739
francisco.jacome@
husqvarna.com.ec

Estonia

Husqvarna Eesti OÜ
Valdeku 132
EE-11216 Tallinn
info@gardena.ee

Finland

Oy Husqvarna Ab
Gardena Division
Lautatarhankatu 8 B/PL 3
00581 HELSINKI
www.gardena.fi

France

Husqvarna France
9/11 Allée des pierres mayettes
92635 Gennevilliers Cedex
France
http://www.gardena.com/fr
N° AZUR: 0 810 00 78 23
(Prix d'un appel local)

Georgia

Transporter LLC
8/57 Beliashvili street
0159 Tbilisi, Georgia
Phone: (+995) 322 14 71 71

Great Britain

Husqvarna UK Ltd
Preston Road
Aycliffe Industrial Park
Newton Aycliffe
County Durham
DL5 6UP
info.gardena@
husqvarna.co.uk

Greece

Π. ΠΑΠΑΔΟΠΟΥΛΟΣ ΑΕΒΕ
Λεωφ. Αθηνών 92
Αθήνα
T.K.104 42
Ελλάδα
Τηλ. (+30) 210 51 93 100
info@papadopoulos.com.gr

Hungary

Husqvarna Magyarország Kft.
Ezred u. 1-3
1044 Budapest
Telefon: (+36) 1 251-4161
vevoszolgalat.husqvarna@
husqvarna.hu

Iceland

Ó. Johnson & Kaaber
Tunguhalsi 1
110 Reykjavik
ooj@ojk.is

Ireland

Husqvarna UK Ltd
Preston Road
Aycliffe Industrial Park
Newton Aycliffe
County Durham
DL5 6UP
info.gardena@
husqvarna.co.uk

Italy

Husqvarna Italia S.p.A.
Via Santa Vecchia 15
23868 VALMADRERA (LC)
Phone: (+39) 0341.203.111
assistenza.italia@
it.husqvarna.com

Japan

KAKUICHI Co. Ltd.
Sumitomo Realty &
Development Kojimachi
BLDG., 8F
5-1 Nibannco
Chiyoda-ku
Tokyo 102-0084
Phone: (+81) 33 264 4721
m_ishihara@kaku-ichi.co.jp

Kazakhstan

LAMED Ltd.
155/1, Tazhibayevoi Str.
050060 Almaty
IP Schmidt
Abayavenue 3B
110 005 Kostanay

Korea

Kyung Jin Trading CO.,LTD.
107-4, SunDuk Bld.,
YangJae-dong,
Seocho-gu,
Seoul, (zipcode: 137-891)
Phone: (+82) (0)2 574-6300

Kyrgyzstan

Alye Maki
av. Moladaya Guardir J 3
720014
Bishkek

Latvia

Husqvarna Latvija SIA
Ulbrokas 19A
LV-1021 Rīga
info@gardena.lv

Lithuania

UAB Husqvarna Lietuva
Ateities pl. 77C
LT-52104 Kaunas
info@gardena.lt

Luxembourg

Magasins Jules Neuberger
39, rue Jacques Stas
Luxembourg-Gasperich 2549
Case Postale No. 12
Luxembourg 2010
Phone: (+352) 40 14 01
api@neuberger.lu

Mexico

AFOSA
Av. Lopez Mateos Sur # 5019
Col. La Calma 45070
Zapopan, Jalisco
Mexico
Phone: (+52) 33 3818-3434
icornejo@afosa.com.mx

Moldova

Convel S.R.L.
290A Muncesti Str.
2002 Chisinau

Netherlands

Husqvarna Nederland B.V.
GARDENA Division
Postbus 50131
1305 AC ALMERE
Phone: (+31) 36 521 00 10
info@gardena.nl

Neth. Antilles

Jonka Enterprises N.V.
Sta. Rosa Weg 196
P.O. Box 8200
Curaçao
Phone: (+599) 9 767 66 55
pgm@jonka.com

New Zealand

Husqvarna New Zealand Ltd.
PO Box 76-437
Manukau City 2241
Phone: (+64) (0) 9 9202410
support.nz@husqvarna.co.nz

Norway

Husqvarna Norge AS
Gardena Division
Trøskenveien 36
1708 Sarpsborg
info@gardena.no

Peru

Husqvarna Perú S.A.
Jr. Ramón Cárcamo 710
Lima 1
Tel: (+51) 1 3320400 ext. 416
juan.remuzgo@
husqvarna.com

Poland

Husqvarna
Poland Spółka z o.o.
ul. Wysockiego 15 b
03-371 Warszawa
Phone: (+48) 22 330 96 00
gardena@husqvarna.com.pl

Portugal

Husqvarna Portugal, SA
Lagoa - Albarraque
2635 - 595 Rio de Mouro
Tel.: (+351) 21 922 85 30
Fax : (+351) 21 922 85 36
info@gardena.pt

Romania

Madex International Srl
Soseaua Odaii 117-123,
RO 013603 București, S1
Phone: (+40) 21 352.76.03
madex@ines.ro

Russia / Россия

ООО „Хускварна“
141400, Московская обл.,
г. Химки,
улица Ленинградская,
владение 39, стр.6
Бизнес Центр
„Химки Бизнес Парк“,
помещение ОВ02_04
http://www.gardena.ru

Serbia

Domel d.o.o.
Autoput za Novi Sad bb
11 273 Belgrade
Phone: (+381) 1 18 48 88 12
miroslav.jejina@domel.rs

Singapore

Hy-Ray PRIVATE LIMITED
40 Jalan Pemimpin
#02-08 Tat Ann Building
Singapore 577185
Phone: (+65) 6253 2277
shiyiing@hyray.com.sg

Slovak Republic

Husqvarna Česko s.r.o.
Türkova 2319/5b
149 00 Praha 4 – Chodov
Bezplatná infolinka:
800 154 044
servis@sk.husqvarna.com

Slovenia

Husqvarna Austria GmbH
Industriezeile 36
4010 Linz
Tel.: (+43) 732 77 01 01-485
service.gardena@
husqvarnagroup.com

South Africa

Husqvarna
South Africa (Pty) Ltd
Postnet Suite 250
Private Bag X6,
Cascades, 3202
South Africa
Phone: (+27) 33 846 9700
info@gardena.co.za

Spain

Husqvarna España S.A.
Calle de Rivas nº 10
28052 Madrid
Phone: (+34) 91 708 05 00
atencioncliente@gardena.es

Suriname

Agrofix n.v.
Verlengde Hogestraat #22
Phone: (+597) 472426
agrofix@sr.net
Pobox : 2006
Paramaribo
Suriname – South America

Sweden

Husqvarna AB
Gardena Division
S-561 82 Husqvarna
Gardenaorder@husqvarna.se

Switzerland / Schweiz

Husqvarna Schweiz AG
Consumer Products
Industriestrasse 10
5506 Mägenwil
Phone: (+41) (0) 62 887 37 90
info@gardena.ch

Turkey

Dost Bahçe Diş Ticaret
Müessesilik A.Ş
Yunus Mah. Adil Sok. No:3
Ic Kapi No: 1 Kartal
34873 Istanbul
Phone: (+90) 216 38 93 939
info@dostbahce.com.tr

Ukraine / Україна

ТОВ «Хускварна Україна»
вул. Васильківська, 34,
офіс 204-г
03022, м. Київ
Тел. (+38) 044 498 39 02
info@gardena.ua

Uruguay

FELI SA
Entre Rios 1083 CP 11800
Montevideo – Uruguay
Tel: (+598) 22 03 18 44
info@felisa.com.uy

Venezuela

Corporación Casa y Jardín C.A.
Av. Caroní, Edif. Trezmen, PB.
Colinas de Bello Monte.
1050 Caracas.
Tlf: (+58) 212 992 33 22
info@casayjardin.net.ve

9341-20.960.02/0918
© GARDENA
Manufacturing GmbH
D-89070 Ulm
http://www.gardena.com