

EasyCut Li-18/23 R  
Art. 9823

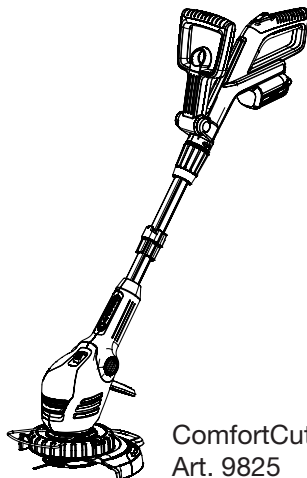

ComfortCut Li-18/23 R  
Art. 9825

**DE Betriebsanleitung**  
Accu-Turbotrimmer

**EN Operating Instructions**  
Accu Turbotrimmer

**FR Mode d'emploi**  
Coupe-bordures à batterie

**NL Gebruiksaanwijzing**  
Accu-Turbotrimmer

**SV Bruksanvisning**  
Accu-Turbotrimmer

**DA Brugsanvisning**  
Accu-turbotrimmer

**FI Käyttöohje**  
Accu-turbotrimmeri

**NO Bruksanvisning**  
Batteri-turbotrimmer

**IT Istruzioni per l'uso**  
Turbotrimmer a batteria

**ES Instrucciones de empleo**  
Recortabordes con accu

**PT Manual de instruções**  
Aparador de relva Accu-Turbotrimmer

**PL Instrukcja obsługi**  
Podkaszarka akumulatorowa

**HU Használati utasítás**  
Akkumulátoros damilos  
fűszegélynyíró

**CS Návod k obsluze**  
Akumulátorový turbotrimmer

**SK Návod na obsluhu**  
Akumulátorový turbotrimmer

**EL Οδηγίες χρήσης**  
Επαναφορτιζόμενο κοιρευτικό  
πετονάκις

**RU Инструкция по эксплуатации**  
Аккумуляторный турботриммер

**SL Navodilo za uporabo**  
Akumulatorski turbo trimmer obrezovalnik

**HR Upute za uporabu**  
Baterijski turbo trimmer za travu

**SR/ BS Uputstvo za rad**  
Baterijska turbo trimmer-kosilica

**UK Інструкція з експлуатації**  
Акумуляторний турботриммер

**RO Instrucțiuni de utilizare**  
Turbotrimmer cu baterie

**TR Kullanma Kılavuzu**  
Akülü Turbo Tirpan

**BG Инструкция за експлоатация**  
Акумулаторен Турботриммер

**SQ Manual përdorimi**  
Kositëse bari turbo me bateri

**ET Kasutusjuhend**  
Akuga turbotrimmer

**LT Eksploatavimo instrukcija**  
Akumuliatorinė turbo žoliapjovė

**LV Lietošanas instrukcija**  
Turbotrimmeris ar akumulatoru

# GARDENA EasyCut Li-18/23 R, ComfortCut Li-18/23 R

1. Indicações de Segurança .....	110
2. Montagem.....	112
3. Colocação em serviço .....	113
4. Utilização .....	115
5. Armazenamento .....	117
6. Manutenção .....	117
7. Resolução de falhas .....	118
8. Acessórios disponíveis .....	119
9. Dados técnicos .....	119
10. Assistência/Garantia .....	120

## Tradução das instruções originais.

Nunca use o aparelho se se sentir cansado ou doente ou estiver sob a influência de bebidas alcoólicas, drogas ou medicamentos.



Este produto pode ser usado por crianças com idade superior a 8 anos e por pessoas com capacidades físicas, sensoriais ou mentais reduzidas ou com insuficiente experiência e conhecimentos, quando estas sejam supervisionadas ou rece-

bam instruções relativamente ao uso do aparelho e compreendam os perigos daí resultantes. As crianças não devem brincar com o produto. A limpeza e a manutenção pelo utilizador não devem ser realizadas por crianças sem supervisão. Recomendamos que o produto seja usado apenas por pessoas com idade igual ou superior a 16 anos.

## Utilização de acordo com a finalidade:

O GARDENA Turbotrimmer destina-se ao aparar e cortar da relva em recantos de relvados em jardins privados de lazer e da casa.

O aparelho nunca pode ser utilizado em jardins públicos, parques e espaços desportivos, nem em estradas e arruamentos, nem na agricultura ou silvicultura.

**PERIGO! Devido ao perigo de danos corporais, não deve utilizar o GARDENA Turbotrimmer para podar sebes ou para triturar objectos para fins de compostagem.**

## 1. Indicações de Segurança

→ Observe as instruções de segurança indicadas no trimmer.

### IMPORTANTE!

Leia o manual de instruções com atenção e guarde-o para futura consulta.



### PERIGO!

Lesões nos olhos e nas orelhas!  
→ Usar proteção ocular e auditiva!

### Símbolos no produto:



#### ATENÇÃO!

→ Leia as instruções de utilização antes da colocação em serviço!



#### PERIGO!

→ Proteja o Trimmer contra a chuva e humidade!

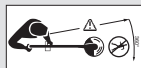

#### PERIGO!

Lesões de terceiros!  
→ Mantenha as outras pessoas afastadas da zona de perigo!



### Verificações antes de cada utilização

→ Antes de cada utilização, efectue uma inspecção visual do Trimmer.

→ Verifique se as entradas do ar estejam desobstruídos.

Não utilize o Trimmer, quando este estiver danificado ou quando os aparelhos de segurança (interruptor de pressão, cobertura de segurança) e/ou o porta-lâminas estiverem danificados ou gastos.

→ Nunca desactive os dispositivos de segurança.

→ Antes de iniciar o trabalho, verifique o estado do material a ser cortado. Remova eventuais objectos estranhos. Durante o trabalho, esteja

atento a eventuais objectos estranhos (p.ex. pedras, pedaços de madeira, arames cordas).

- Se, mesmo assim, encontrar um obstáculo durante o trabalho, coloque o aparador fora de serviço e retire a bateria. Remova o obstáculo, verifique se o aparador apresenta eventuais danos e, se necessário, envie-o para reparação.

### Utilização / Responsabilidade



**PERIGO! A ferramenta continua a trabalhar depois de desligar o aparelho!**

- **Manter as mãos e os pés afastados da área de trabalho até a lâmina parar!**

Estes Trimmer podem provocar lesões graves!

- Utilize o Trimmer exclusivamente de acordo com a finalidade de utilização indicada nas presentes instruções de utilização.

Você é responsável pela segurança na área de trabalho (num raio de 2 metros).

- Certifique-se de que não há outras pessoas (em especial crianças) e animais próximo da área de perigo (num raio de 15 m).

**Perigo! O uso de protecção auditiva e o ruído do aparelho podem fazer com que não se aperceba da aproximação de pessoas.**

Após a utilização, retirar a bateria e verificar regularmente se o aparador – sobretudo o porta-lâminas – apresenta danos e, se necessário, mandar reparar adequadamente.

- Utilize uma protecção ocular ou óculos de protecção!
- Use calçado firme e calças compridas para proteger as pernas. Manter os dedos e os pés afastados da lâmina de plástico – em especial durante a colocação em funcionamento!
- Durante o trabalho, certifique-se de que adota sempre uma postura firme e segura e mantém sempre o equilíbrio.

Cuidado ao andar para trás. Perigo de tropeçar!

- Trabalhe apenas com boas condições de visibilidade.
- Não se incline em demasia. Para evitar o cansaço, vá mudando a posição de trabalho e faça pausas suficientes. Tal permite um melhor controlo da ferramenta eléctrica em situações inesperadas.

### Interrupção do trabalho

- Nunca deixe o Trimmer abandonado na área de trabalho.

- Quando interromper o trabalho, retire a bateria e armazene o aparador de relva num local seguro.

- Se tiver de interromper o seu trabalho, para se dirigir para uma outra área de trabalho, é necessário desligar o aparador, aguardar até a ferramenta de trabalho parar e retirar a bateria. Pegue no Trimmer pelo manípulo suplementar.

### Observe as influências atmosféricas

- Familiarize-se com o seu ambiente em redor e observe os perigos possíveis que talvez fique impedido de ouvir devido ao ruído da máquina.
- Nunca utilize o Trimmer, se houver perigo de trovoada, enquanto chover ou em ambientes húmidos ou molhados.
- Não trabalhe com o aparador diretamente ou perto de água (piscinas, cursos de água ou lagos de jardim).

### Segurança do acumulador

- Observe as indicações de segurança no acumulador.



**PERIGO DE INCÊNDIO!  
Curto circuito!**

- **Nunca fazer uma ponte entre os contactos do acumulador com componentes metálicos.**



**PERIGO DE INCÊNDIO!**

**Durante o carregamento, a bateria tem de ser mantida sobre uma superfície não inflamável, resistente ao calor e não condutora. Manter objetos cáusticos, combustíveis e facilmente inflamáveis afastados do carregador e da bateria. Não tapar o carregador nem a bateria durante o carregamento. No caso de emissões de fumos ou incêndio desligar o carregador da corrente imediatamente.**

**Use apenas o carregador de origem GARDENA. Se utilizar outros carregadores os acumuladores podem ficar destruídos e até mesmo causar incêndios.**



**PERIGO DE EXPLOSÃO!**

**Proteger o acumulador do calor e do fogo. Não o coloque sobre aquecedores, nem o exponha demasiado tempo a forte radiação solar.**



### Não utilizar o carregador ao ar livre.

→ **Nunca exponha o carregador à humidade nem o coloque em zonas molhadas.**

Carregue e utilize a bateria exclusivamente com temperaturas ambiente entre 0 °C e 40 °C.

Uma bateria danificada deve ser corretamente eliminada. Não deve ser enviada pelo correio. Para mais pormenores, contacte a nossa instalação local de gestão de resíduos.

O carregador deve ser verificado regularmente quanto a vestígios de danos e envelhecimento (fragilidades), pois apenas pode ser usado em perfeito estado.

O carregador fornecido só pode ser utilizado para carregar as baterias fornecidas.

Este carregador não é adequado para carregar baterias não recarregáveis (perigo de incêndio).

O aparador não deve ser utilizado durante o carregamento.

Nunca guarde nem transporte a bateria num local com temperaturas superiores a 45 °C nem sujeito a luz solar direta. Se se verificar um esforço grande da bateria, deixá-la arrefecer primeiro.

No produto a bateria GARDENA utilize exclusivamente baterias originais GARDENA.

Não carregue baterias de outros fabricantes. Há risco de incêndio e de explosão!

### Armazenamento

O aparador de relva não deve ser armazenado em ambientes com uma temperatura superior a 35 °C ou sob a exposição directa do sol.

Para evitar utilização indevida e/ou acidentes, nuncaguarde a Máquina com a bateria instalada.

Não armazene o aparador de relva em locais com electricidade estática.

Perigo! Este produto cria um campo eletromagnético durante o funcionamento. Em determinadas condições, este campo pode afetar o modo de funcionamento de implantes médicos ativos ou passivos. Para evitar situações de risco que possam provocar ferimentos graves ou mortais, as pessoas com um implante médico devem consultar o seu médico e o fabricante do implante antes da utilização deste produto.

Perigo! As peças mais pequenas podem ser engolidas. O saco de plástico representa um risco de asfixia para crianças. Mantenha as crianças afastadas durante a montagem.

## 2. Montagem

### Montar o aparador:

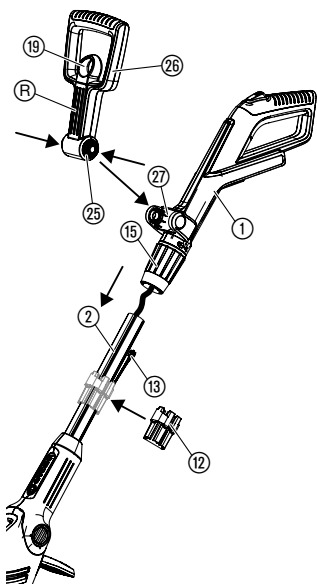

### ATENÇÃO!

**O punho apenas deve ser montado quando o fio entre a pega e o cabo estiver em bom estado. O punho não deverá ser montado se o fio estiver danificado. Nesse caso, contacte a assistência GARDENA.**



### ATENÇÃO!

**O aparador apenas deve ser utilizado com a cobertura de proteção (11) montada.**

1. Retirar com cuidado o punho (1) e o cabo (2) da embalagem. Nesse caso, deverá evitar-se a tração do fio.
2. Certifique-se de que o casquilho de aperto (15) se encontra na posição aberta (*símbolo com cadeado aberto*).
3. Empurrar o punho (1) para o cabo (2), até ouvir o ruído de encaixe. Para isso, o fio não deve ser torcido nem comprimido.
4. Puxe o punho (1) para verificar se este se encontra bem fixo no cabo (2). O punho (1) e o cabo (2) já não podem ser separados.
5. Fechar o casquilho de aperto (15) (*símbolo com cadeado fechado*).
6. Puxar o bloqueio (19) do punho suplementar (26), pressionar os dois encaixes (25) do punho suplementar (26) e encaixá-los, com as estrias (R) para a frente, na zona de receção (27).

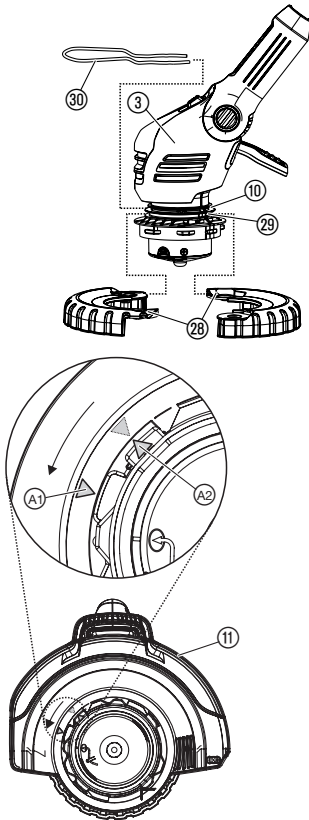

7. **Apenas para Art. 9825:** Colocar as duas metades das rodas 26 em redor da estria inferior 29 da cabeça do aparador 3 e fechar até ouvir o ruído de encaixe.
8. Empurrar o arco de proteção de plantas 30 desde a parte da frente para a estria superior 10 da cabeça do aparador 3. Certifique-se de que a roda 26 consegue girar sem dificuldade (ou seja, fazer entrar o arco para cima com um estalido).
9. Encaixar a cobertura de proteção 11 na cabeça do Trimmer 3.
10. Girar a cobertura de proteção 11, até ela poder ser totalmente encaixada (as duas setas A1, A2 encontram-se opostas).
11. Rodar a cobertura de proteção 11 para a esquerda, até ouvir o ruído de encaixe.
12. Alargar ligeiramente o depósito 12 na parte aberta e inserir pela haste 2.
13. Inserir até 6 lâminas de plástico 13 no depósito 12, até as lâminas prenderem.

O escopo de fornecimento inclui 6 lâminas de plástico e um depósito para lâminas de substituição. No depósito podem ser armazenadas até 6 lâminas de substituição.

Para a montagem da lâmina nos porta-lâminas consulte o ponto 7. Resolução de falhas "Trocar lâminas de plástico".

### 3. Colocação em serviço

#### Carregar a bateria:



#### ATENÇÃO!

**A sobretensão destrói a bateria e o carregador.**

→ Ter atenção à correcta tensão de rede.

Antes da primeira utilização, a bateria parcialmente carregada tem de ser carregada por completo. Duração do processo de carga (com bateria descarregada), ver capítulo 9. Dados técnicos.

A bateria de íão de lítio pode ser carregada em qualquer estado de carga, podendo o processo de carga ser interrompido a qualquer momento, sem danificar a bateria (sem efeito de memória).

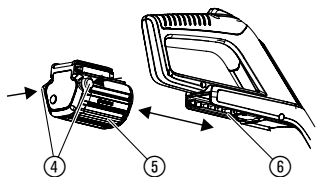

1. Pressionar os dois botões de desbloqueio (4) e retirar a bateria (5) do seu alojamento (6) no punho.
2. Inserir a ficha do cabo de carga (7) na bateria (5).
3. Ligar o carregador (8) a uma tomada.

**Quando a lâmpada de controlo de carregamento (9) presente no carregador piscar a verde, isso significa que a bateria está a ser carregada.**

**Se a lâmpada de controlo de carregamento (9) presente no carregador estiver acesa a verde, isso significa que a bateria está totalmente carregada**

(Duração do processo de carga, ver capítulo 9. Dados técnicos).

**Indicação do estado de carga da bateria durante o carregamento:**

100 % carregada	(L1), (L2) e (L3) acesas (durante 60 s)
66 – 99 % carregada	(L1) e (L2) acesas, (L3) pisca
33 – 65 % carregada	(L1) acesa, (L2) pisca
0 – 32 % carregada	(L1) pisca

**Durante o carregamento, verificar regularmente o progresso do carregamento.**

4. Depois de o carregamento ter sido concluído, separar a bateria (5) do carregador (8). Separar primeiro a bateria (5) do carregador (8) e depois desligar o carregador (8) da corrente.
5. Empurrar a bateria (5) para o seu alojamento (6) no punho, até ouvir o ruído de encaixe.

#### Evitar descargas profundas:

Quando a bateria estiver descarregada, a proteção de descarga excessiva do aparelho desliga-se automaticamente antes de a bateria ficar totalmente descarregada. Para que a bateria completamente carregada não se descarregue enquanto o aparelho está desligado, a bateria deve ser retirada do aparelho depois de estar carregada. Se a bateria for armazenada durante mais de 1 ano, esta deverá ser novamente carregada na totalidade. Se a bateria tiver atingido um nível de descarregamento muito baixo, a lâmpada de controlo de carga (9) pisca rapidamente no início do carregamento (2 vezes por segundo). Se a lâmpada de controlo de carga (9) ainda pisca rapidamente após 10 minutos, existe uma avaria (consulte o ponto 7. Resolução de falhas). Se o LED de avaria (W) presente na bateria piscar, existe uma avaria (consulte o ponto 7. Resolução de falhas). No caso de a bateria ficar totalmente descarregada, poderá demorar até 20 min. para que o estado de carregamento seja indicado através do LED da bateria. O carregamento é sempre indicado pelo LED (9) a piscar no carregador.

**Indicação do estado de carga da bateria durante o funcionamento:**

→ Premir tecla (B) na bateria.

66 – 99 % carregada	(L1), (L2) e (L3) acesas
33 – 65 % carregada	(L1) e (L2) acesos
10 – 32 % carregada	(L1) acesa
0 – 10 % carregada	(L1) pisca

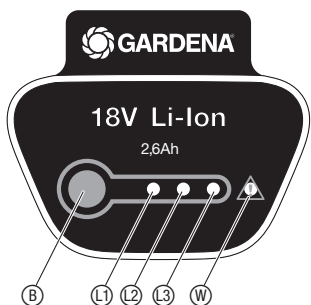
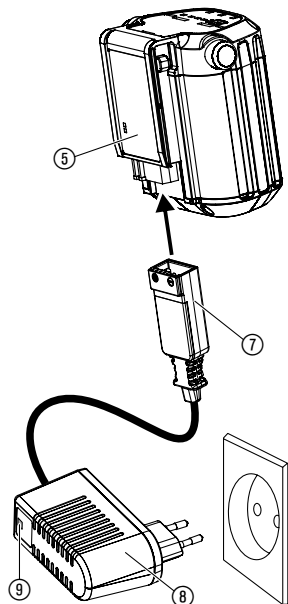

## 4. Utilização

**PERIGO!**



Perigo de lesões caso o Turbotrimmer não desligar ao deixar a tecla de arranque!

→ Não fazer ponte nos dispositivos de segurança ou de comutação (por ex., ligando o botão de bloqueio de ligação no punho)!

Perigo de lesões!

→ Antes de qualquer ajuste da posição de trabalho, do comprimento do cabo, do punho suplementar ou do arco de proteção de plantas, retirar a bateria!

**Ajuste da posição de trabalho:**

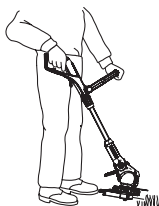

**Posição de trabalho 1:**  
Aparar normalmente

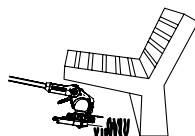

**Posição de trabalho 2:**  
Aparar por baixo de obstáculos



**Posição de trabalho 3:**  
Aparar na vertical orlas da relva salientes

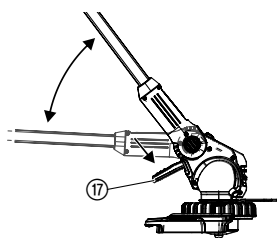

**Posição de trabalho 1:**

Para aparar normalmente.

**Posição de trabalho 2:**

1. Pressionar o pedal 17 e baixar o cabo para baixo, para a posição de trabalho desejada.
2. Soltar o pedal 17 e encaixar o cabo.

**ATENÇÃO!** Na posição de trabalho 1 + 2 evitar o contacto do solo com a cabeça do aparador.

**Posição de trabalho 3 (apenas para Art. 9825):**

**Na posição de trabalho 3 a barra deve estar na posição superior!**

1. Girar o arco de protecção de plantas 30 num ângulo de 90° para a **posição de estacionamento** até encaixar.
2. Pressionar o pedal 17 e colocar a barra na posição superior.
3. Pressionar a tecla 16 e girar a cabeça do aparador de 0° para 90°, até esta encaixar.
4. Conduzir o aparador com a roda pela orla da relva.

**ATENÇÃO!** O aparador apenas deve ser usado quando a sua cabeça estiver encaixada em 0° ou 90°.

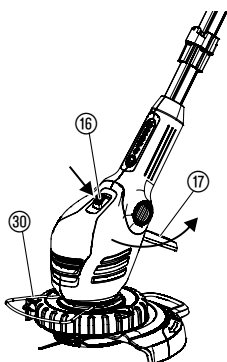

### Ajustar o Trimmer à altura do utilizador:

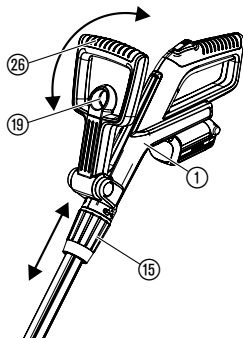

### Ajustar o comprimento do cabo:

→ Soltar o casquilho de aperto (15), colocar o punho (1) no comprimento desejado do cabo e apertar novamente o casquilho de aperto (15).

O casquilho de aperto (15) tem de estar bem apertado, de forma que o cabo não se desloque.

### Ajustar punho suplementar:

→ Puxar o bloqueio (19) do punho suplementar (26), ajustar o punho suplementar (26) na inclinação desejada e soltar novamente o bloqueio (19).

Quando o aparador está ajustado corretamente à altura do corpo, o corpo está erecto e a cabeça do aparador está ligeiramente inclinada para a frente, na **posição de trabalho 1**.

→ Segurar o aparador pelo punho (1) e punho suplementar (26), de forma que a cabeça do aparador esteja ligeiramente inclinada para a frente.

### Ajuste do estribo de protecção das plantas:

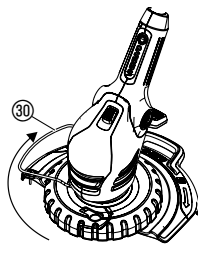
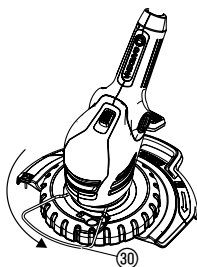

#### Posição de trabalho

#### Posição estacionária

→ Rodar o estribo de protecção das plantas (30) 90° para a posição pretendida, até engatar.

### Iniciar o Trimmer:

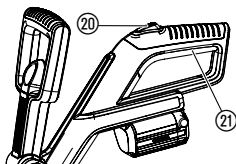

### Ligar o Trimmer:

1. Premir e manter premido o botão de bloqueio de ligação (20) e premir, depois, tecla Start (21) no punho.
2. Soltar novamente o botão de bloqueio de ligação (20).

### Desligar o Trimmer:

→ Soltar a tecla Start (21) no punho.

## 5. Armazenamento

### Colocação fora de serviço:

O produto tem de ser guardado num local não acessível a crianças.

1. Carregar a bateria.
2. Guardar o Turbotrimmer num local seco ao abrigo de geadas.

### Recomendação:

O aparador pode ser pendurado pelo punho. Quando pendurado, a cabeça do aparador não é carregada desnecessariamente.



**Eliminação:**  
(conforme a RL2012/19/UE)



O produto não pode ser colocado no lixo doméstico normal. Tem de ser eliminado de acordo com as regras ambientais locais em vigor.

→ Importante! Elimine o produto no centro de recolha e reciclagem da sua área de residência.

**Eliminação da bateria:**



Li-ion

A bateria GARDENA contém células de íões de lítio, que no final da sua vida útil devem ser separadas do lixo doméstico normal.

#### Importante!

Elimine as baterias no centro de recolha e reciclagem da sua área de residência.

1. Descarregue totalmente a bateria Li-Ion.
2. Elimine a bateria Li-Ion segundo as normas.

## 6. Manutenção

**PERIGO!**



**Perigo de lesão devido à lâmina!**

→ Antes de proceder à manutenção do Trimmer, desligar imediatamente o acumulador!

**Perigo de lesões e de danos materiais!**

→ Não limpar o Trimmer com água nem com jacto de água (especialmente com alta pressão)!

**Limpar o Trimmer:**

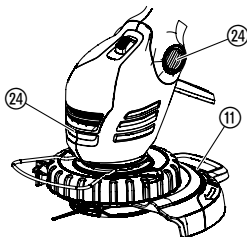

**A entrada do ar de arrefecimento deve estar sempre desobstruída.**

→ Depois de cada utilização, limpar todas as peças móveis, removendo em especial os restos de relva e sujidade na cobertura ⑪ e nas fendas de ventilação ⑳.

## 7. Resolução de falhas

**PERIGO!**  
**Perigo de corte!**



**Perigo de lesão devido à lâmina!**

→ Em caso de avaria, retirar imediatamente a bateria!

**Trocar lâminas de plástico:**



**PERIGO! Perigo de corte!**

→ Nunca utilize elementos de corte metálicos ou peças de reposição e acessórios não previstos pela GARDENA.

As lâminas podem apresentar um desgaste de até metade do comprimento. Pode utilizar somente lâminas de reposição de origem GARDENA. As lâminas de reposição podem ser obtidas junto do seu comerciante GARDENA ou directamente no serviço de assistência GARDENA.

- Lâmina de substituição GARDENA para aparador de relva Turbotrimmer

Art. nº 5368

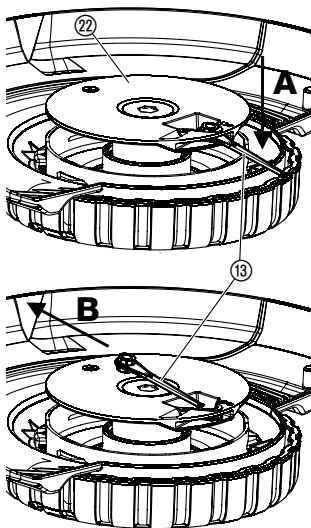

### Desmontar lâminas de plástico:

1. Virar o aparador ao contrário.
2. Pressionar ligeiramente a extremidade da lâmina para baixo **(A)**, deslocar lâmina **(13)** para dentro pelo suporte das lâminas **(22)** **(B)** e puxar para fora.

### Montar lâminas de plástico:

→ Inserir a lâmina nova **(13)** por dentro pela ranhura metálica do suporte para lâminas **(22)** até engatar. *Se a lâmina nova estiver correctamente colocada, pode ser facilmente oscilada.*

Falha	Causa possível	Resolução
<b>O Turbotrimmer não corta ou corta mal</b>	Lâmina gasta ou demasiado curta.	→ Trocar lâmina.
	Lâmina partida.	→ Trocar lâmina.
<b>O aparador vibra muito</b>	A lâmina está muito suja e causa um desequilíbrio.	→ Trocar lâmina.
<b>O aparador não funciona</b>	Bateria vazia.	→ Carregar a bateria (ver capítulo 3. Colocação em serviço).
	A bateria não está correctamente colocada no punho.	→ Colocar a bateria no punho de forma a encaixar as teclas de bloqueio.
	Bloqueio do motor.	→ Remover o bloqueio e reiniciar o aparelho.
<b>O aparador permanece imóvel. LED de erros <b>(V)</b> pisca</b>	Sobrecarga da bateria.	→ Aguardar 10 seg. Pressionar a tecla <b>(E)</b> na bateria e reiniciar o aparelho.
	A temperatura de funcionamento permitida foi ultrapassada.	→ Deixar a bateria arrefecer durante aprox. 15 min. Pressionar a tecla <b>(E)</b> na bateria e reiniciar o aparelho.
<b>A lâmpada de controlo de carregamento <b>(9)</b> no carregador não se acende</b>	Carregador ou cabo de carregamento não encaixado correctamente.	→ Encaixar correctamente o carregador ou o cabo de carregamento.
<b>A lâmpada de controlo de carregamento <b>(9)</b> presente no carregador pisca a vermelho</b>	Falha de carregamento.	→ Desligar e voltar a ligar o carregador.

Falha	Causa possível	Resolução
O aparador permanece imóvel. LED de erros ⓘ lacende-se	Falha da bateria/ bateria com defeito.	→ Pressionar a tecla ⓘ na bateria e reiniciar o aparelho.
A bateria já não carrega	A bateria está avariada.	→ Trocar a bateria (Art. nº 9839).

Apenas deve ser usado um acumulador de substituição original GARDENA BLi-18 (Art. nº 9839). Pode obtê-la através do agente GARDENA ou directamente através do serviço de assistência GARDENA.



No caso de outras avarias, contacte o serviço de assistência GARDENA. As reparações só podem ser executadas por serviços de assistência GARDENA ou por revendedores autorizados.

## 8. Acessórios disponíveis

Acumulador de substituição BLi-18 GARDENA	Bateria para tempo de funcionamento adicional ou para troca.	Art. nº 9839
GARDENA Carregador da bateria 18 V	Para carregar a bateria GARDENA BLi-18.	Art. nº 8833
Lâmina de substituição GARDENA para aparador de relva Turbotrimmer		Art. nº 5368
Porta-lâminas de substituição GARDENA	Disponível nos serviços de assistência GARDENA.	

## 9. Dados técnicos

Turbotrimmer	EasyCut Li-18/23 R (Art. nº 9823)	ComfortCut Li-18/23 R (Art. nº 9825)
Largura de corte	230 mm	230 mm
Número de rotações do suporte das lâminas	aprox. 9300 rpm	aprox. 9300 rpm
Peso com bateria	aprox. 2,8 kg	aprox. 3,1 kg
Emissões relativas ao local de trabalho $L_{pa}^{1)}$ Incerteza $k_{pa}$	75 dB (A) 3 dB (A)	68 dB (A) 3 dB (A)
Intensidade sonora $L_{WA}^{2)}$	medido 83 dB (A) / garantido 88 dB (A)	medido 82 dB (A) / garantido 86 dB (A)
Incerteza $k_{WA}$	4,5 dB (A)	4,2 dB (A)
Oscilações do braço / da mão $a_{vhw}^{1)}$ Incerteza $k_a$	< 2,5 m/s <sup>2</sup> 1,5 m/s <sup>2</sup>	< 2,5 m/s <sup>2</sup> 1,5 m/s <sup>2</sup>

<b>Acumulador</b>	iões de lítio (18 V)
<b>Capacidade do acumulador</b>	2,6 Ah
<b>Duração da carga do acumulador</b>	aprox. 3,5 h 80 % / aprox. 5 h 100 %
<b>Duração em vazio*</b>	aprox. 60 min. (com o acumulador cheio)
<b>Carregador</b>	
<b>Tensão de rede</b>	230 V / 50 – 60 Hz
<b>Corrente máx. de saída</b>	600 mA
<b>Tensão de saída</b>	18 V (DC)

Processo de medição de acordo com <sup>1)</sup> IEC 60335-2-91 <sup>2)</sup> RL 2000/14/CE.

\* O tempo de funcionamento real pode divergir do tempo de funcionamento indicado em função da aplicação, do volume do corte e do estado de conservação.



O valor de emissão de oscilação indicado foi medido segundo um processo de medição normalizado e pode ser utilizado para a comparação de uma ferramenta eléctrica com uma outra. Também pode ser utilizado para uma avaliação da intermitência a efectuar. O valor de emissão de oscilação pode diferir durante a utilização efectiva da ferramenta eléctrica.

## 10. Assistência/Garantia

### **Assistência:**

Entre em contacto através do endereço presente no verso.

### **Garantia:**

No caso de uma reclamação ao abrigo da garantia, não será cobrada qualquer taxa pelos serviços cobrados.

A GARDENA Manufacturing GmbH concede para este produto 2 anos de garantia (a partir da data de compra), quando o produto tem um uso exclusivamente privado. Esta garantia não se aplica a produtos usados e adquiridos para um mercado secundário. Esta garantia cobre todas as deficiências significativas do produto que comprovadamente se devam a falhas de material ou de fabrico. Esta garantia é satisfeita através do fornecimento de um produto de substituição totalmente funcional ou pela reparação do produto defeituoso enviado para nós gratuitamente; reservamos o direito de escolher entre essas opções. Este serviço está sujeito às seguintes disposições:

- O produto foi utilizado para os fins a que se destina, de acordo com as recomendações nas instruções de funcionamento.

- Nem o proprietário nem terceiros tentaram reparar o produto.
- Para o funcionamento foram usadas apenas peças de substituição e peças de desgaste originais da GARDENA.

O desgaste normal de peças e componentes, alterações no aspeto, assim como peças de desgaste e consumíveis, estão excluídas da garantia.

Esta garantia do fabricante não afeta direitos de garantia contra o concessionário.

Se tiver problemas com este produto, contacte por favor a nossa assistência. Em caso de garantia, envie por favor o produto com defeito devidamente franqueado juntamente com o comprovativo de compra e uma descrição da avaria para o endereço da assistência GARDENA que se encontra no verso.

### **Peças de desgaste:**

As peças de desgaste da lâmina e do porta-lâminas não estão cobertas pela garantia.

## **DE Produkthaftung**

Wir weisen ausdrücklich darauf hin, dass wir in Übereinstimmung mit dem Produkthaftungsgesetz nicht für Schäden haften, die durch unsere Produkte entstehen, wenn diese unsachgemäß und nicht durch einen von uns autorisierten Servicepartner repariert wurden oder wenn keine Original GARDENA Teile oder von uns zugelassene Teile verwendet wurden.

## **EN Product liability**

In accordance with the German Product Liability Act, we hereby expressly declare that we accept no liability for damage incurred from our products where said products have not been properly repaired by a GARDENA-approved service partner or where original GARDENA parts or parts authorised by GARDENA were not used.

## **FR Responsabilité**

Conformément à la loi relative à la responsabilité du fait des produits défectueux, nous déclarons expressément par la présente que nous déclinons toute responsabilité pour les dommages résultant de nos produits, si lesdits produits n'ont pas été correctement réparés par un partenaire d'entretien agréé GARDENA ou si des pièces d'origine GARDENA ou des pièces agréées GARDENA n'ont pas été utilisées.

## **NL Productaansprakelijkheid**

Conform de Duitse wet inzake productaansprakelijkheid verklaren wij hierbij uitdrukkelijk dat wij geen aansprakelijkheid aanvaarden voor schade ontstaan uit onze producten waarbij deze producten niet zijn gerepareerd door een GARDENA-erkende servicepartner of waarbij geen originele GARDENA-onderdelen of onderdelen die door GARDENA zijn goedgekeurd zijn gebruikt.

## **SV Produktsvar**

I enlighet med tyska produktansvarslagar förklarar vi härmed uttryckligen att vi inte åtar oss något ansvar för skador som orsakas av våra produkter där produkterna inte har genomgått korrekt reparation från en GARDENA-godkänd servicepartner eller där originaldelar från GARDENA eller delar godkända av GARDENA inte använts.

## **DA Produktsvar**

I overensstemmelse med den tyske produktansvarslov erklærer vi hermed udtrykkeligt, at vi ikke påtager os noget ansvar for skader på vores produkter, hvis de pågældende produkter ikke er blevet repareret korrekt af en GARDENA-godkendt servicepartner, eller hvor der ikke er brugt originale GARDENA-reservedele eller godkendte reservedele fra GARDENA.

## **FI Tuotevastuu**

Saksan tuotevastuulain mukaisesti emme ole vastuussa laitteiden vaurioista, jos korjauksia ei ole tehnyt GARDENAn hyväksymä huoltoliike tai jos niiden syyinä on muiden kuin alkuperäisten GARDENA-varaosien tai GARDENAn hyväksymien varaosien käyttö.

## **IT Responsabilità del prodotto**

In conformità con la Legge tedesca sulla responsabilità del prodotto, con la presente dichiariamo espressamente che decliniamo qualsiasi responsabilità per danni causati dai nostri prodotti qualora non siano stati correttamente riparati presso un partner di assistenza approvato GARDENA o laddove non siano stati utilizzati ricambi originali o autorizzati GARDENA.

## **ES Responsabilidad sobre el producto**

De acuerdo con la Ley de responsabilidad sobre productos alemana, por la presente declaramos expresamente que no aceptamos ningún tipo de responsabilidad por los daños ocasionados por nuestros productos si dichos productos no han sido reparados por un socio de mantenimiento aprobado por GARDENA o si no se han utilizado piezas originales GARDENA o piezas autorizadas por GARDENA.

## **PT Responsabilidade pelo produto**

De acordo com a lei alemã de responsabilidade pelo produto, declaramos que não nos responsabilizamos por danos causados pelos nossos produtos, caso os tais produtos não tenham sido devidamente reparados por um parceiro de assistência GARDENA aprovado ou se não tiverem sido utilizadas peças GARDENA originais ou peças autorizadas pela GARDENA.

## **PL Odpowiedzialność za produkt**

Zgodnie z niemiecką ustawą o odpowiedzialności za produkt, niniejszym wyraźnie oświadczamy, że nie ponosimy żadnej odpowiedzialności za szkody poniesione na skutek użytkowania naszych produktów, w przypadku gdy naprawa tych produktów nie była odpowiednio przeprowadzana przez zatwierdzonego przez firmę GARDENA partnera serwisowego lub nie stosowano oryginalnych części GARDENA albo części autoryzowanych przez tę firmę.

## **HU Termékszavatosság**

A németországi termékszavatossági törvénnyel összhangban ezzel nyomatékosan kijelentjük, hogy nem vállalunk felelősséget a termékeinkben keletkezett olyan károkért, amelyek valamely GARDENA által jóváhagyott szervizpartner által nem megfelelően végzett javításból adódtak, vagy amely során nem eredeti GARDENA alkatrészeket vagy a GARDENA által jóváhagyott alkatrészeket használtak fel.

## **CS Odpovědnost za výrobek**

V souladu s německým zákonem o odpovědnosti za výrobek tímto výslovně prohlašujeme, že nepřijímáme žádnou odpovědnost za poškození vzniklá na našich výrobcích, kdy zmíněné výrobky nebyly řádně opraveny schváleným servisním partnerem GARDENA nebo kdy nebyly použity originální náhradní díly GARDENA nebo náhradní díly autorizované společností GARDENA.

## **SK Zodpovednosť za produkt**

V súlade s nemeckými právnymi predpismi upravujúcimi zodpovednosť za výrobok týmto výslovne prehlasujeme, že nenesieme žiadnu zodpovednosť za škody spôsobené našimi výrobkami, v prípade ktorých neboli náležité opravy vykonané servisným partnerom schváleným spoločnosťou GARDENA alebo neboli použité diely spoločnosti GARDENA alebo diely schválené spoločnosťou GARDENA.

## **EL Ευθύνη προϊόντος**

Σύμφωνα με τον γερμανικό νόμο περί Ευθύνης για τα Προϊόντα, με το παρόν δηλώνουμε ρητώς ότι δεν αποδεχόμαστε καμία ευθύνη για τυχόν ζημιές που προκύπτουν από τα προϊόντα μας εάν αυτά δεν έχουν επισκευαστεί σωστά από κάποιον εγκεκριμένο συνεργάτη επισκευών της GARDENA ή εάν δεν έχουν χρησιμοποιηθεί αυθεντικά εξαρτήματα GARDENA ή εξαρτήματα εγκεκριμένα από την GARDENA.

## **SL Odgovornost proizvajalca**

V skladu z nemškimi zakoni o odgovornosti za izdelke, izrecno izjavljajo, da ne sprejemamo nobene odgovornosti za škodo, ki jo povzročijo naši izdelki, če teh niso ustrezno popravili GARDENINI odobreni servisni partnerji ali pri tem niso bili uporabljeni originalni GARDENINI nadomestni deli ali GARDENINIMI homologiranimi nadomestnimi deli.

## **HR Pouzdanost proizvoda**

Sukladno njemačkom zakonu o pouzdanosti proizvoda, ovime izričito izjavljujemo kako ne prihvaćamo nikakvu odgovornost za oštećenja na našim proizvodima nastala uslijed neispravnog popravka od strane servisnog partnera kojeg odobrava GARDENA ili uslijed nekorištenja originalnih GARDENA dijelova ili dijelova koje odobrava GARDENA.

## **RO Răspunderea pentru produs**

În conformitate cu Legea germană privind răspunderea pentru produs, declarăm în mod expres prin prezentul document că nu acceptăm nicio răspundere pentru defecțiunile suferite de produsele noastre atunci când acestea nu au fost reparate în mod corect de un atelier de service partener, aprobat de GARDENA, sau când nu au fost utilizate piese GARDENA originale sau piese autorizate de GARDENA.

## **BG Отговорност за вреди, причинени от стоки**

Съгласно германския Закон за отговорността за вреди, причинени от стоки, с настоящото изрично декларираме, че не носим отговорност за щети, причинени от нашите продукти, ако те не са били правилно ремонтирани от одобрен от GARDENA сервиз или ако не са използвани оригинални части на GARDENA или части, одобрени от GARDENA.

## **ET Tootevastutus**

Vastavalt Saksamaa tootevastutusseadusele deklareerime kaesolevaga selgesõnaliselt, et me ei kannu mingisugust vastutust meie toodetest tingitud kahjude eest, kui need tooted ei ole korrektselt parandatud GARDENA heakskiidetud hoolduspartneri poolt või kui parandamisel ei ole kasutatud GARDENA originaalosi või GARDENA volitatud osi.

## **LT Gaminio patikimumas**

Mes aiškiai pareiškiame, kad, atsižvelgiant į Vokietijos gaminių patikimumo įstatymą, nepriisiame atsakomybės dėl bet kokios žalos, patirtos dėl mūsų gaminių, jeigu jie buvo netinkamai taisomi arba jų dalys buvo pakeistos neoriginaliomis GARDENA dalimis ar nepatvirtintomis dalimis, arba jeigu remonto darbai buvo atliekami ne GARDENA techninės priežiūros centro specialistų.

## **LV Atbildība par produkcijas kvalitāti**

Saskaņā ar Vācijas likumu par atbildību par produkcijas kvalitāti ar šo mēs paziņojam, ka neuzņemamies atbildību par bojājumiem, kas radušies, lietojot mūsu izstrādājumus, kuru remontu nav veicis uzņēmuma GARDENA apstiprināts apkopes partneris vai kuru remontam netika izmantotas oriģinālās GARDENA detaļas vai detaļas, kuru lietošanu apstiprinājis uzņēmums GARDENA.

<p><b>DE EU-Konformitätserklärung</b> Der Unterzeichner, GARDENA Germany AB, PO Box 7454, S-103 92 Stockholm, Schweden, bescheinigt hiermit, dass die nachstehend aufgeführten Geräte bei Verlassen des Werks die harmonisierten EU-Leitlinien, EU-Normen für Sicherheit und besondere Normen erfüllen. Dieses Zertifikat verliert seine Gültigkeit, wenn die Geräte ohne unsere Genehmigung verändert werden.</p>	<p><b>HU EK megfeleléségi nyilatkozat</b> Alulírott GARDENA Germany AB, PO Box 7454, S-103 92 Stockholm, Svédország ezzel tanúsítja, hogy az alábbiakban leírt egységek a gyár elhagyásakor megfeleltek a harmonizált uniós előírásoknak és biztonsági és termékspecifikus szabványoknak. Ez a tanúsítvány érvényét veszti, ha az egységeket jóváhagyásunk nélkül átalakítják.</p>
<p><b>EN EC Declaration of Conformity</b> The undersigned, GARDENA Germany AB, PO Box 7454, S-103 92 Stockholm, Sweden, hereby certifies that, when leaving our factory, the units indicated below are in accordance with the harmonised EU guidelines, EU standards of safety and product specific standards. This certificate becomes void if the units are modified without our approval.</p>	<p><b>CS Prohlášení o shodě ES</b> Níže uvedená společnost GARDENA Germany AB, PO Box 7454, S-103 92 Stockholm, Švédsko, tímto potvrzuje, že při opuštění naší továrny jsou jednotky uvedené níže v souladu s harmonizačními pokyny EU, standardy EU ohledně bezpečnosti a specifickými produktovými standardy. Tento certifikát pozbyvá platnosti, pokud dojde k úpravě jednotek bez našeho schválení.</p>
<p><b>FR Déclaration de conformité CE</b> Le constructeur, soussigné : GARDENA Germany AB, PO Box 7454, S-103 92 Stockholm, Suède, déclare qu'à la sortie de ses usines il ne désigne ci-dessous état conforme aux prescriptions des directives européennes énoncées ci-après et conforme aux règles de sécurité et autres règles qui lui sont applicables dans le cadre de l'Union européenne. Toute modification apportée à cet appareil sans notre accord annule la validité de ce certificat.</p>	<p><b>SK EÚ vyhlásenie o zhode</b> Dolu podpísaná spoločnosť GARDENA Germany AB, PO Box 7454, S-103 92 Stockholm, Švédsko týmto osvedčuje, že nižšie uvedené jednotky boli v súlade s harmonizačnými usmerneniami EÚ, normami EÚ v oblasti bezpečnosti a špecifickými normami týkajúcimi sa produktu v čase opustenia výrobného závodu. Toto osvedčenie stráca platnosť, ak boli jednotky zmenené bez nášho súhlasu.</p>
<p><b>NL EG-conformiteitsverklaring</b> De ondergetekende, GARDENA Germany AB, PO Box 7454, S-103 92 Stockholm, Zweden, verklaart hierbij dat de producten die hieronder staan vermeld, wanneer ze onze fabriek verlaten, in overeenstemming zijn met de geharmoniseerde Europese richtlijnen, EU-normen voor veiligheid en productspecifieke normen. Dit certificaat vervalt als de producten worden aangepast zonder onze toestemming.</p>	<p><b>EL Δήλωση Συμμόρφωσης EK</b> Η υπογεγραμμένη εταιρεία, GARDENA Germany AB, PO Box 7454, S-103 92 Stockholm, Σουηδία, πιστοποιεί ότι, κατά την έξοδο από το εργοστάσιο, οι μονάδες που αναφέρονται παρακάτω συμμορφώνονται με τις εναρμονισμένες οδηγίες ΕΕ, τα πρότυπα ασφαλείας της ΕΕ και τα συγκεκριμένα πρότυπα προϊόντων. Αυτό το πιστοποιητικό καθίσταται άκυρο εάν οι μονάδες έχουν τροποποιηθεί χωρίς την έγκρισή μας.</p>
<p><b>SV EG-försäkran om överensstämmelse</b> Undertecknad firma GARDENA Germany AB, PO Box 7454, S-103 92 Stockholm, Sverige, intygar härmed att nedan nämnda produkter, när de lämnar vår fabrik, överensstämmer med EU:s riktlinjer, EU:s säkerhetsstandarder och produktspecifika standarder. Detta intyg skall ogiltigförklaras om produkten ändras utan vårt godkännande.</p>	<p><b>SL Izjava ES o skladnosti</b> Spodaj podpisana, GARDENA Germany AB, PO Box 7454, S-103 92 Stockholm, Švedska, s to javno potrjuje, da je bila spodaj navedena enota ob izhodu iz tovarne skladna z usklajenimi smernicami EU, standardi EU za varnost in standardi, specifičnimi za izdelek. Izjava postane neveljavna v primeru neodobrene spremembe enote.</p>
<p><b>DA EU-overensstemmelseserklæring</b> Undertegnede, GARDENA Germany AB, PO Box 7454, S-103 92 Stockholm, Sverige erklærer hermed, at nedenfor anførte enheder er i overensstemmelse med de harmoniserede EU-retningslinjer, EU-standarder for sikkerhed og produktspecifikke standarder, når de forlader fabrikken. Denne erklæring ugyldiggøres, hvis enhederne ændres uden vores godkendelse.</p>	<p><b>HR Izjava o usklađenosti EZ</b> Níže potpisana GARDENA Germany AB, PO Box 7454, S-103 92 Stockholm, Švedska, ovime potvrđuje kako su u nastavku navedene jedinice prilikom napuštanja tvornice bile u skladu s usklađenim smjernicama EU, EU sigurnosnim standardima i standardima specifičnima za proizvod. Ova certifikacija poništava se ako se jedinice izmjenjuju bez odobrenja.</p>
<p><b>FI EY-vaatimustenmukaisuusvakuutus</b> GARDENA Germany AB, PO Box 7454, S-103 92 Stockholm, Ruotsi, vakuuttaa täten, että alla mainitut laitteet ovat tehtailla lähtessään yhdenmukaistettujen EY-sääntösten, EU:n turvastandardien ja tuotekohtaisten standardien mukaisia. Tämä vakuutus mitätöityy, jos laitteita muutetaan ilman hyväksyntäämme.</p>	<p><b>RO Declarație de conformitate CE</b> Subscrisa, GARDENA Germany AB, PO Box 7454, S-103 92 Stockholm, Suedia, certifică prin prezenta că, la momentul ieșirii din fabrica noastră, unitățile indicate mai jos sunt în conformitate cu directivele UE armonizate, cu standardele UE de siguranță și cu standardele specifice ale produsului. Prezentul certificat devine nul dacă unitățile sunt modificate fără aprobarea noastră.</p>
<p><b>IT Dichiarazione di conformità CE</b> La sottoscritta GARDENA Germany AB, PO Box 7454, S-103 92 Stockholm, Svezia, certifica che il prodotto qui di seguito indicato, nei modelli da noi commercializzati, è conforme alle direttive armonizzate UE nonché agli standard di sicurezza UE e agli standard specifici di prodotto. Qualunque modifica apportata al prodotto senza nostra specifica autorizzazione invalida la presente dichiarazione.</p>	<p><b>BG Декларация за съответствие на ЕО</b> С настоящото долуподписаната, GARDENA Germany AB, PO Box 7454, S-103 92 Stockholm, Швеция, удостоверява, че при напускане на фабриката модулите, посочени по-долу, са в съответствие с хармонизираните директиви на ЕС, стандартите на ЕС за безопасност и специфичните за продукта стандарти. Този сертификат става невалиден, ако модулите са променени без наше одобрение.</p>
<p><b>ES Declaración de conformidad CE</b> El abajo firmante, GARDENA Germany AB, PO Box 7454, S-103 92 Stockholm, Suecia, certifica por la presente que, cuando salen de la fábrica, las unidades indicadas a continuación cumplen las normas de armonización de la UE, las normas de la UE sobre seguridad y las normas específicas del producto. Este certificado quedará sin efecto si se modifican las unidades sin nuestra autorización.</p>	<p><b>ET EÜ vastavusdeklaratsioon</b> Allakirjutatu GARDENA Germany AB, PO Box 7454, S-103 92 Stockholm, Rootsi, kinnitab käesolevaga, et tehases väljumisel vastavad allpool nimetatud seadmed harmoneeritud EL-i suunistele, EL-i ohtusstandarditele ja tootele eriomastele standarditele. See vastavuskinnitus kaotab kehtivuse, kui seadet muudetakse ilma meie heakskiiduta.</p>
<p><b>PT Declaração de conformidade CE</b> O abaixo-assinado, GARDENA Germany AB, PO Box 7454, S-103 92 Stockholm, Suécia, certifica por este meio que, ao sair da nossa fábrica, as unidades indicadas acima estão em conformidade com as diretrizes uniformizadas da UE, os padrões de segurança da UE e os padrões específicos do produto. Este certificado deixa de ser válido se as unidades forem modificadas sem a nossa aprovação.</p>	<p><b>LT EB atitikties deklaracija</b> GARDENA Germany AB, PO Box 7454, S-103 92 Stockholm, Sweden, garantuoja, kad šis gamyklos siūniams toliau nurodyti įrenginiai atitinka suderintus EB reikalavimus, EB saugos ir konkrečius gamintojo standartus. Pakeitus gaminį be mūsų patvirtinimo, nutraukiamas šio sertifikato galiojimas.</p>
<p><b>PL Deklaracja zgodności WE</b> Niżej podpisany przedstawiciel firmy GARDENA Germany AB, PO Box 7454, S-103 92 Stockholm, Szwecja, niniejszym oświadcza, że podane poniżej wyroby opuszczające fabrykę są zgodne ze harmonizowanymi normami UE oraz z obowiązującymi w UE przepisami bezpieczeństwa i normami dotyczącymi danego produktu. Modyfikacja wyrobów bez naszej zgody powoduje unieważnienie niniejszego certyfikatu.</p>	<p><b>LV EK atbilstības deklarācija</b> Uzņēmums GARDENA Germany AB, PO Box 7454, S-103 92 Stockholm, Zviedrija, ir parakstu apliecinā, ka tālāk minētās vienības, pamatot rūpniec, atbilst saskaņotajām ES vadlīnijām, ES drošības standartiem un izstrādājumu specifiskajiem standartiem. Šis sertifikāts tiek anulēts, ja šīs vienības tiek modificētas bez musu apstiprinājuma.</p>

<p>Produktbezeichnung: Description of the product: Désignation de produit : Productbenaming: Produktbeteckning: Produktbetegelse: Tuotenimike: Nome del prodotto: Designación del producto: Designação do produto: Όπος προϊόντος: Opcis produktu: A termék megnevezése: Označení produktu: Označenie výrobku: Ονομασία προϊόντος: Ime izdelka: Naziv proizvoda: Denumire produs: Описание на продукта: Toote nimetus: Gaminio pavadinimas: Izstrādājuma nosaukums:</p>	<p><b>Accu-Turbotrimmer</b> <b>Accu Turbo trimmer</b> <b>Coupe-bordures à batterie</b> <b>Accu-Turbotrimmer</b> <b>Accu-Turbotrimmer</b> <b>Accu-turbotrimmer</b> <b>Accu-turbotrimmeri</b> <b>Turbotrimmer a batteria</b> <b>Recortadores con accu</b> <b>Aparador de relva Accu-Turbotrimmer</b> <b>Podkaszarka akumulatorowa</b> <b>Akkumulátoros damilos fűszegélynyíró</b> <b>Akkumulátorový turbotrimmer</b> <b>Akkumulátorový turbotrimmer</b> <b>Επαναφορτιζόμενο κουρποεικό πριονόξυ</b> <b>Akkumulátorú turbo obrezovalnik</b> <b>Baterijski turbo trimer za travu</b> <b>Turbotrimmer cu baterie</b> <b>Аккумуляторен Турботриммер</b> <b>Akuga turbotrimmer</b> <b>Akkumulātorinē turbo žolijapjovē</b> <b>Turbotrimmeris ar akumulatoru</b></p>	<p>Schall-Leistungspiegel: Noise level: Niveau sonore : Geluidsniveau: Ljudnivá: Støjniveau: Äänitaso: Livello acustico: Nivel de ruido: Nível de ruído: Poziom hałas: Zajscint: Hladina hluku: Hladiny hluku: Επίπεδο Θορύβου: Raven zvočne moči: Razina buke: Nivel de zgomot: Ниво на шум: Műratase: Triukšmo lygis: Troškaqna limenís :</p> <p>gemessen / garantiert measured / guaranteed mesure / garanti gemeten / gegarandeerd uppmått / garanterad mátt / garanteret mitattu / taattu misurato / garantito medido / garantado medido / garantido zmierzony / gwarantowany mért / garantált naměřená / zaručená namerané / zaručené μετρημένο / εγγυημένο izmerjena / zagotovljena mjerena / zajamčena măsurat / garantat измерено / гарантирано mõõdetud / garanteeritud išmatotas / garantuojamas mērītas / garantētais</p> <p><b>Art. 9823</b> <b>Art. 9825</b></p> <p><b>83 dB (A) / 88 dB (A)</b> <b>82 dB (A) / 86 dB (A)</b></p>
<p>Produkttyp: Product type: Type de produit : Productytype: Produkttyp: Produkttyipe: Tuotetyypit: Tipo di prodotto: Tipo del producto: Tipo de produto: Typ produktu:</p>	<p>Terméktípus: Typ produktu: Typ výrobku: Τύπος προϊόντος: Tip izdelka: Tip proizvoda: Tip produs: Тип на продукт: Toote tüüp: Gaminio tipas: Izstrādājuma tips:</p>	<p>Artikelnummer: Article number: Référence : Artikelnummer: Artikelnummer: Artikelnummer: Numero articolo: Número de artículo: Número de referencia:</p> <p>Numer katalogowy: Cikkszám: Číslo materiálu: Číslo výrobku: Αριθμός προϊόντος: Številka artikla: Broj artikla: Cod articol: Артикул номер: Artikli number: Gaminio numeris: Preces numurs:</p> <p><b>Art. 9823</b> <b>Art. 9825</b></p> <p><b>83 dB (A) / 88 dB (A)</b> <b>82 dB (A) / 86 dB (A)</b></p> <p>Anbringningsjahr der CE-Kennzeichnung: Year of CE marking: Année d'apposition du marquage CE: Installatiejaar van de CE-aanduiding: Märkningsår: CE-Märkningsår: CE-merkin kiinnitysvuosi: Anno di applicazione della certificazione CE: Colocación del distintivo CE: Ano de marcação pela CE: Rok nadania oznakowania CE: CE-jelzés elhelyezésének éve: Rok umístění značky CE: Rok udelenia značky CE:</p> <p>Ετος οήμτος CE: Leto namestitve CE-oznake: Godina dobivanja CE oznake: Anul de marcarea CE: Година на поставяне на CE-маркировка: CE-märgituse paigaldamise aasta: Metal, kada pažymeta CE-ženku: CE-markējuma uzlikšanas gads:</p>
<p><b>EasyCut Li-18/23 R</b> <b>ComfortCut Li-18/23 R</b></p>	<p><b>Art. 9823</b> <b>Art. 9825</b></p>	<p>2013</p>
<p>EU-Richtlinien: EC-Directives: Directives UE : EU-richtlijnen: EU-riktlijner: EU-direktiver: EU-direktivt: Directive UE: Directivas de la UE: Diretivas UE: Dyrektywy UE: EU-irányelvek: Směrnice EU: Smernice EU: Οδηγίες EE: EU-direktive: Direktive EU:</p>	<p>Directivele EU: ЕС-Директиви: EL-i direktiivid: ES direktivos: ES direktivas:</p> <p><b>2006/42/EG</b> <b>2011/65/EG</b> <b>2000/14/EG</b> <b>2014/30/EG</b></p> <p><b>Ladegerät / Battery charger</b> <b>Art. 9825-00.630.00:</b> <b>2014/35/EG</b></p>	<p>Ulm, den 28.09.2017 Ulm, 28.09.2017 Fait à Ulm, le 28.09.2017 Ulm, 28.09.2017 Ulm, 2017.09.28. Ulm, 28.09.2017 Ulm, 28.09.2017 Ulm, 28.09.2017 Ulm, dnía 28.09.2017 Ulm, 28.09.2017 Ulm, 28.09.2017 Ulm, dnía 28.09.2017 Ulm, 28.09.2017 Ulm, 28.09.2017 Ulm, dnía 28.09.2017 Ulm, 28.09.2017 Ulm, 28.09.2017 Ulm, 28.09.2017 Ulm, dnía 28.09.2017 Ulm, 28.09.2017 Ulm, 28.09.2017 Ulm, 28.09.2017 Ulm, dnía 28.09.2017 Ulm, 28.09.2017 Ulm, 28.09.2017 Ulm, dnía 28.09.2017 Ulm, 28.09.2017 Ulm, 28.09.2017 Ulm, dnía 28.09.2017</p> <p>Der Bevollmächtigte Authorised representative Le mandataire De gevolmachtigde Auktoriserad representant Autoriseret repræsntant Valtuutettu edustaja Persona delegata La persona autorizada O representante Pelnomocnik Meghatalmazott Zpnomocněnec Spīnocomnēy Ο εξουσιοδοτημένος Pooblaščenec Ovlaštena osoba Conducerea tehnică Упълномощен Volitatud esindaja Igaliotasis atstovras Pilinvarotā persona</p>
<p>Harmonisierte EN-Normen / Harmonised EN:</p> <p><b>EN ISO 12100</b> <b>EN 60335-1</b> <b>EN 50636-2-91</b></p>	<p><b>Batterie / Batterie Art. 9839:</b> <b>EN 62133</b></p> <p><b>Ladegerät / Battery charger</b> <b>Art. 9825-00.630.00:</b> <b>EN 60335-1</b> <b>EN 60335-2-29</b></p>	<p>Ulm, 28.09.2017</p>
<p>Hinterlegte Dokumentation: GARDENA Technische Dokumentation, M. Kugler 89079 Ulm Deposited Documentation: GARDENA Technical Documentation, M. Kugler 89079 Ulm Documentation déposée: Documentation technique GARDENA, M. Kugler 89079 Ulm</p>	<p>Konformitätsbewertungsverfahren: Nach 2000/14/ EG Art. 14 Anhang VI Conformity Assessment Procedure: according to 2000/14/EC Art.14 Annex VI Procédure d'évaluation de la conformité : Selon 2000/14/CE art. 14 Annexe VI</p>	<p> <b>Reinhard Pompe</b> Vice President</p>



**Deutschland / Germany**

**GARDENA**  
 Manufacturing GmbH  
 Central Service  
 Hans-Lorenser-Straße 40  
 D-89079 Ulm  
 Produktfragen:  
 (+49) 731 490-123  
 Reparaturen:  
 (+49) 731 490-290  
 service@gardena.com

**Albania**

COBALT Sh.p.k.  
 Rr. Siri Kodra  
 1000 Tirana

**Argentina**

Husqvarna Argentina S.A.  
 Av.del Libertador 5954 –  
 Piso 11 – Torre B  
 (C1428ARP) Buenos Aires  
 Phone: (+54) 11 5194 5000  
 info.gardena@  
 ar.husqvarna.com

**Armenia**

Garden Land Ltd.  
 61 Tigran Mets  
 0005 Yerevan

**Australia**

Husqvarna Australia Pty. Ltd.  
 Locked Bag 5  
 Central Coast BC  
 NSW 2252  
 Phone: (+61) (0) 2 4352 7400  
 customer.service@  
 husqvarna.com.au

**Austria / Österreich**

Husqvarna Austria GmbH  
 Industriezeile 36  
 4010 Linz  
 Tel.: (+43) 732 77 01 01-485  
 service.gardena@  
 husqvarnagroup.com

**Azerbaijan**

Firm Progress  
 a. Aliyev Str. 26A  
 1052 Bakı

**Belgium**

Husqvarna België nv/sa  
 Gardena Division  
 Rue Egide Van Ophem 111  
 1180 Uccle / Ukkel  
 Tel.: (+32) 2 702 92 12  
 info@gardena.be

**Bosnia / Herzegovina**

SILK TRADE d.o.o.  
 Industrijska zona Bukva bb  
 74260 Tešanj

**Brazil**

Husqvarna do Brasil Ltda  
 Av. Francisco Matarazzo,  
 1400 – 19º andar  
 São Paulo – SP  
 CEP: 05001-903  
 Tel: 0800-112252  
 marketing.br.husqvarna@  
 husqvarna.com.br

**Bulgaria**

AGROLAND България АД  
 бул. 8 Декември, №13  
 Офис 5  
 1700 Студентски град  
 София  
 Тел.: (+359) 24666910  
 info@agroland.eu

**Canada / USA**

GARDENA Canada Ltd.  
 100 Summerlea Road  
 Brampton, Ontario L6T 4X3  
 Phone: (+1) 905 792 93 30  
 info@gardenacanada.com

**Chile**

Maquinarias Agroforestales  
 Ltda. (Maga Ltda.)  
 Santiago, Chile  
 Avda. Chesterton  
 # 8355 comuna Las Condes  
 Phone: (+56) 2 202 4417  
 Dalton@мага.cl  
 Zipcode: 7560330

**China**

Husqvarna (Shanghai)  
 Management Co., Ltd.  
 富世华 (上海) 管理有限公司  
 3F, Benq Square B,  
 No207, Song Hong Rd.,  
 Chang Ning District,  
 Shanghai, PRC, 200335  
 上海市长宁区淞虹路207号明  
 基广场B座3楼, 邮编: 200335

**Colombia**

Husqvarna Colombia S.A.  
 Calle 18 No. 68 D-31, zona  
 Industrial de Montevideo  
 Bogotá, Cundinamarca  
 Tel. 571 2922700 ext. 105  
 jairo.salazar@  
 husqvarna.com.co

**Costa Rica**

Compania Exim  
 Euroberoamericana S.A.  
 Los Cegajos, Moravia,  
 200 metros al Sur del Colegio  
 Saint Francis – San José  
 Phone: (+506) 297 68 83  
 exim\_euro@racsca.co.cr

**Croatia**

Husqvarna Austria GmbH  
 Industriezeile 36  
 4010 Linz  
 Tel.: (+43) 732 77 01 01-485  
 service.gardena@  
 husqvarnagroup.com

**Cyprus**

Med Marketing  
 17 Digeni Akrita Ave  
 P.O. Box 27017  
 1641 Nicosia

**Czech Republic**

Husqvarna Česko s.r.o.  
 Tůrkova 2319/5b  
 149 00 Praha 4 – Chodov  
 Bezplatná infolinka:  
 800 100 425  
 servis@cz.husqvarna.com

**Denmark**

GARDENA DANMARK  
 Løjrevj 19, st.  
 3500 Værløse  
 Tlf.: (+45) 70 26 4770  
 husqvarna@husqvarna.dk  
 www.gardena.com/dk

**Dominican Republic**

BOSQUESA, S.R.L  
 Carretera Santiago Licey  
 Km. 5 ½  
 Esquina Copal II,  
 Santiago  
 Dominican Republic  
 Phone: (+809) 736-0333  
 josebosquesa@claro.net.do

**Ecuador**

Husqvarna Ecuador S.A.  
 Arupos E1-181 y 10 de  
 Agosto Quito, Pichincha  
 Tel: (+593) 22807039  
 francisco.jacome@  
 husqvarna.com.ec

**Estonia**

Husqvarna Eesti OÜ  
 Valdeku 132  
 EE-11216 Tallinn  
 info@gardena.ee

**Finland**

Oy Husqvarna Ab  
 Gardena Division  
 Lautatarhankatu 8 B / PL 3  
 00581 HELSINKI  
 www.gardena.fi

**France**

Husqvarna France  
 9/11 Allée des pierres mayettes  
 92835 Gennevilliers Cedex  
 France  
 http://www.gardena.com/fr  
 N° AZUR: 0 810 00 78 23  
 (Prix d'un appel local)

**Georgia**

Transporter LLC  
 #57 Bellashvili street  
 0159 Tbilisi, Georgia  
 Phone: (+995) 322 14 71 71

**Great Britain**

Husqvarna UK Ltd  
 Preston Road  
 Aycliffe Industrial Park  
 Newton Aycliffe  
 County Durham  
 DL5 6UP  
 info.gardena@  
 husqvarna.co.uk

**Greece**

Π. ΠΑΠΑΔΟΠΟΥΛΟΣ ΑΕΒΕ  
 Λεωφ. Αθηνών 92  
 Αθήνα  
 Τ.Κ. 104 42  
 Ελλάδα  
 Τηλ. (+30) 210 5193100  
 info@papadopoulos.com.gr

**Hungary**

Husqvarna Magyarországi Kft.  
 1305 AC ALMERE  
 Phone: (+31) 36 521 00 10  
 info@gardena.nl  
 Telefon: (+36) 1 251-4161  
 vezoszolgalat.husqvarna@  
 husqvarna.hu

**Iceland**

O. Johnson & Kaaber  
 Tunguhalsi 1  
 110 Reykjavik  
 oo@ojk.is

**India**

Husqvarna UK Ltd  
 Preston Road  
 Aycliffe Industrial Park  
 Newton Aycliffe  
 County Durham  
 DL5 6UP  
 info.gardena@  
 husqvarna.co.uk

**Italy**

Husqvarna Italia S.p.A.  
 Via Santa Vecchia 15  
 23868 VALMADRERA (LC)  
 Phone: (+39) 0341.203.111  
 assistenza.italia@  
 it.husqvarna.com

**Japan**

KAKUICHI Co. Ltd.  
 Sumitomo Realty &  
 Development Kojimachi  
 BLDG., 8F  
 5-1 Nibanencho  
 Chiyoda-ku  
 Tokyo 102-0084  
 Phone: (+81) 33 264 4721  
 m\_ishihara@kaku-ichi.co.jp

**Kazakhstan**

LAMED Ltd.  
 155/1, Tazhibayev Str.  
 050060 Almaty  
 IP Schmidt  
 Abayavenue 3B  
 110 005 Kostanay

**Korea**

Kyung Jin Trading Co.,Ltd.  
 108-4, SunDuk Bld.,  
 YeongJae-dong,  
 Seocho-gu,  
 Seoul, (zipcode: 137-891)  
 Phone: (+82) (0)2 574-6300

**Kyrgyzstan**

Alye Maki  
 av. Moladaya Guardir J 3  
 720014  
 Bishkek

**Latvia**

Husqvarna Latvija SIA  
 Ulbrokas 19A  
 LV-1021 Riga  
 info@gardena.lv

**Lithuania**

UAB Husqvarna Lietuva  
 Ateities pl. 77C  
 LT-52104 Kaunas  
 info@gardena.lt

**Luxembourg**

Magasins Jules Neuberg  
 39, rue Jacques Stas  
 Luxembourg – Gasperich 2549  
 Case Postale No.12  
 Luxembourg 2010  
 Phone: (+352) 40 14 01  
 api@neuberg.lu

**Mexico**

AFOSA  
 Av. Lopez Mateos Sur # 5019  
 Col. La Calma 45070  
 Zapopan, Jalisco  
 Mexico  
 Phone: (+52) 33 3818-3434  
 icornejo@afosa.com.mx

**Moldova**

Convel S.R.L.  
 290A Muncesti Str.  
 2002 Chisinau

**Netherlands**

Husqvarna Nederland B.V.  
 GARDENA Division  
 Postbus 50131  
 1305 AC ALMERE  
 Phone: (+31) 36 521 00 10  
 info@gardena.nl

**Neth. Antilles**

Jonka Enterprises N.V.  
 Sta. Rosa Weg 196  
 P.O. Box 8200  
 Curaçao  
 Phone: (+599) 9 767 66 55  
 pgm@jonka.com

**New Zealand**

Husqvarna New Zealand Ltd.  
 PO Box 76-437  
 Manukau City 2241  
 Phone: (+64) (0) 9 9202410  
 support.nz@husqvarna.co.nz

**Norway**

Husqvarna Norge AS  
 Gardena Division  
 Troskenveien 36  
 1708 Sarpsborg  
 info@gardena.no

**Peru**

Husqvarna Perú S.A.  
 Jr. Ramón Cárcamo 710  
 Lima 1  
 Tel.: (+51) 1 3320 400 ext. 416  
 juan.remuzgo@  
 husqvarna.com

**Poland**

Poland Spółka z o.o.  
 ul. Wysockiego 15 b  
 03-371 Warszawa  
 Phone: (+48) 22 330 96 00  
 gardena@husqvarna.com.pl

**Portugal**

Husqvarna Portugal, SA  
 Lagoa – Albarraque  
 2635 – 595 Rio de Mouro  
 Tel.: (+351) 21 922 85 30  
 Fax: (+351) 21 922 85 36  
 info@gardena.pt

**Romania**

Madex International Srl  
 Soseaua Odaii 117-123,  
 RO 013603 Bucuresti, S 1  
 Phone: (+40) 21 352.76.03  
 madex@nes.ro

**Russia / Россия**

ООО „Хускварна“  
 141400, Московская обл.,  
 г. Химки,  
 улица Ленинградская,  
 владение 39, стр.6  
 Бизнес Центр  
 „Химки Бизнес Парк“,  
 помещение OB02\_04  
 http://www.gardena.ru

**Serbia**

Domel d.o.o.  
 Autoput za Novi Sad bb  
 11723 Belgrade  
 Phone: (+381) 1 18 48 88 12  
 miroslav.jejina@domel.rs

**Singapore**

Hy-Ray PRIVATE LIMITED  
 40 Jalan Pinnim  
 #02-08 Tat Ann Building  
 Singapore 577185  
 Phone: (+65) 6253 2277  
 shjying@hyray.com.sg

**Slovak Republic**

Husqvarna Cesko s.r.o.  
 Tůrkova 2319/5b  
 149 00 Praha 4 – Chodov  
 Bezplatná infolinka:  
 800 154 044  
 servis@sk.husqvarna.com

**Slovenia**

Husqvarna Austria GmbH  
 Industriezeile 36  
 4010 Linz  
 Tel.: (+43) 732 77 01 01-485  
 service.gardena@  
 husqvarnagroup.com

**South Africa**

Husqvarna  
 South Africa (Pty) Ltd  
 Postnet Suite 250  
 Private Bag X6,  
 Cascades, 3202  
 South Africa  
 Phone: (+27) 33 846 9700  
 info@gardena.co.za

**Spain**

Husqvarna España S.A.  
 Calle de Rivas nº 10  
 28052 Madrid  
 Phone: (+34) 91 708 05 00  
 atencioncliente@gardena.es

**Suriname**

Agrofix n.v.  
 Verlengde Hogestraat #22  
 Phone: (+597) 472426  
 agrofix@sr.net  
 Pobox : 2006  
 Paramaribo  
 Suriname – South America

**Sweden**

Husqvarna AB  
 Gardena Division  
 S-561 82 Huskvarna  
 gardenaorder@husqvarna.se

**Switzerland / Schweiz**

Husqvarna Schweiz AG  
 Consumer Products  
 Industriestrasse 10  
 5506 Mägenwil  
 Phone: (+41) (0) 62 887 37 90  
 info@gardena.ch

**Turkey**

Dost Bahçe Diş Ticaret  
 Müessesilik A.Ş  
 Yunus Mah. Adil Sok. No:3  
 İc Kapı No: 1 Kartal  
 34873 İstanbul  
 Phone: (+90) 216 38 93 939  
 info@dobstbahce.com.tr

**Ukraine / Україна**

ТОВ „Хускварна Україна“  
 вул. Васильківська, 34,  
 офіс 204-г  
 03022, м. Київ  
 Тел. (+38) 044 498 39 02  
 info@gardena.ua

**Uruguay**

FELI SA  
 Entre Rios 1083 CP 11800  
 Montevideo – Uruguay  
 Tel: (+598) 22 03 18 44  
 info@felisa.com.uy

**Venezuela**

Corporacion Casa y Jardin C.A.  
 Av. Caroní, Edif. Trezmen, PB.  
 Colinas de Bello Monte.  
 1050 Caracas.  
 Tlf: (+58) 212 992 33 22  
 info@casayjardin.net.ve

9823-20.960.07/0718

© GARDENA  
 Manufacturing GmbH  
 D-89070 Ulm  
 http://www.gardena.com