

4000/5

Art. 1732

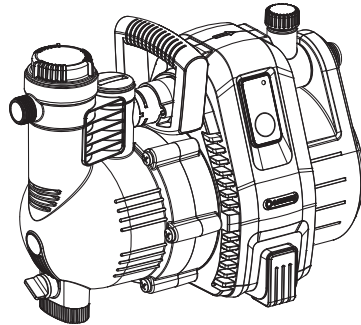

5000/5

Art. 1734

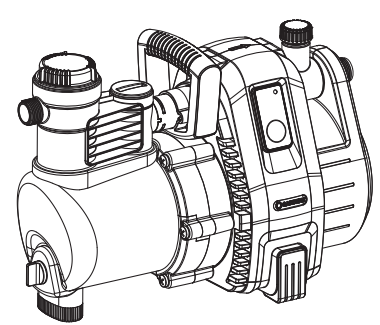

6000/6 inox

Art. 1736

DE Betriebsanleitung
Gartenpumpe

EN Operator's Manual
Garden Pump

FR Mode d'emploi
Pompe de surface pour arrosage

NL Gebruiksaanwijzing
Besproeiingspomp

SV Bruksanvisning
Bevattningspump

DA Brugsanvisning
Trykpumpe

FI Käyttöohje
Puutarhapumppu

NO Bruksanvisning
Hagepumpe

IT Istruzioni per l'uso
Pompa da giardino

ES Instrucciones de empleo
Bomba para jardín

PT Manual de instruções
Bomba de Jardim

PL Instrukcja obsługi
Pompa ogrodowa

HU Használati utasítás
Kerti szivattyú

CS Návod k obsluze
Zahradní čerpadlo

SK Návod na obsluhu
Záhradné čerpadlo

EL Οδηγίες χρήσης
Αντλία κήπου

RU Инструкция по эксплуатации
Садовый насос

SL Navodilo za uporabo
Vrtna črpalka

HR Upute za uporabu
Vrtna pumpa

SR/ Uputstvo za rad
BS Baštenska pumpa

UK Інструкція з експлуатації
Садові насоси

RO Instrucțiuni de utilizare
Pompă de grădină

TR Kullanma Kılavuzu
Bahçe pompası

BG Инструкция за експлоатация
Градинска помпа

SQ Manual përdorimi
Pompë kopshti

ET Kasutusjuhend
Aiapump

LT Eksploatavimo instrukcija
Sodo siurblys

LV Lietošanas instrukcija
Dārza sūkņis

<p>DE Produkthaftung Wir weisen ausdrücklich darauf hin, dass wir in Übereinstimmung mit dem Produkthaftungsgesetz nicht für Schäden haften, die durch unsere Produkte entstehen, wenn diese unsachgemäß und nicht durch einen von uns autorisierten Servicepartner repariert wurden oder wenn keine Original GARDENA Teile oder von uns zugelassene Teile verwendet wurden.</p>
<p>EN Product liability In accordance with the German Product Liability Act, we hereby expressly declare that we accept no liability for damage incurred from our products where said products have not been properly repaired by a GARDENA-approved service partner or where original GARDENA parts or parts authorised by GARDENA were not used.</p>
<p>FR Responsabilité Conformément à la loi relative à la responsabilité du fait des produits défectueux, nous déclarons expressément par la présente que nous déclinons toute responsabilité pour les dommages résultant de nos produits, si lesdits produits n'ont pas été correctement réparés par un partenaire d'entretien agréé GARDENA ou si des pièces d'origine GARDENA ou des pièces agréées GARDENA n'ont pas été utilisées.</p>
<p>NL Productaansprakelijkheid Conform de Duitse wet inzake productaansprakelijkheid verklaren wij hierbij uitdrukkelijk dat wij geen aansprakelijkheid aanvaarden voor schade ontstaan uit onze producten waarbij deze producten niet zijn gerepareerd door een GARDENA-erkende servicepartner of waarbij geen originele GARDENA-onderdelen of onderdelen die door GARDENA zijn goedgekeurd zijn gebruikt.</p>
<p>SV Produktansvar I enlighet med tyska produktansvarslagar förklarar vi härmed uttryckligen att vi inte åtar oss något ansvar för skador som orsakas av våra produkter där produkterna inte har genomgått korrekt reparation från en GARDENA-godkänd servicepartner eller där originaldelar från GARDENA eller delar godkända av GARDENA inte använts.</p>
<p>DA Produktansvar I overensstemmelse med den tyske produktansvarslov erklærer vi hermed udtrykkeligt, at vi ikke påtager os noget ansvar for skader på vores produkter, hvis de pågældende produkter ikke er blevet repareret korrekt af en GARDENA-godkendt servicepartner, eller hvor der ikke er brugt originale GARDENA-reservedele eller godkendte reservedele fra GARDENA.</p>
<p>FI Tuotevastuu Saksan tuotevastuulain mukaisesti emme ole vastuussa laitteiden vaurioista, jos korjauksia ei ole tehnyt GARDENA:n hyväksymä huoltoliike tai jos niiden synnä on muiden kuin alkuperäisten GARDENA-varaosien tai GARDENA:n hyväksymien varaosien käyttö.</p>
<p>IT Responsabilità del prodotto In conformità con la Legge tedesca sulla responsabilità del prodotto, con la presente dichiariamo espressamente che decliniamo qualsiasi responsabilità per danni causati dai nostri prodotti qualora non siano stati correttamente riparati presso un partner di assistenza approvato GARDENA o laddove non siano stati utilizzati ricambi originali o autorizzati GARDENA.</p>
<p>ES Responsabilidad sobre el producto De acuerdo con la Ley de responsabilidad sobre productos alemana, por la presente declaramos expresamente que no aceptamos ningún tipo de responsabilidad por los daños ocasionados por nuestros productos si dichos productos no han sido reparados por un socio de mantenimiento aprobado por GARDENA o si no se han utilizado piezas originales GARDENA o piezas autorizadas por GARDENA.</p>
<p>PT Responsabilidade pelo produto De acordo com a lei alemã de responsabilidade pelo produto, declaramos que não nos responsabilizamos por danos causados pelos nossos produtos, caso os tais produtos não tenham sido devidamente reparados por um parceiro de assistência GARDENA aprovado ou se não tiverem sido utilizadas peças GARDENA originais ou peças autorizadas pela GARDENA.</p>
<p>PL Odpowiedzialność za produkt Zgodnie z niemiecką ustawą o odpowiedzialności za produkt, niniejszym wyraźnie oświadczamy, że nie ponosimy żadnej odpowiedzialności za szkody poniesione na skutek użytkowania naszych produktów, w przypadku gdy naprawa tych produktów nie była odpowiednio przeprowadzana przez zatwierdzonego przez firmę GARDENA partnera serwisowego lub nie stosowano oryginalnych części GARDENA albo części autoryzowanych przez tę firmę.</p>
<p>HU Termékszavatosság A németországi termékszavatossági törvénnyel összhangban ezennel nyomatékosan kijelentjük, hogy nem vállalunk felelősséget a termékeinkben keletkezett olyan károkért, amelyek valamely GARDENA által jóváhagyott szervizpartner által nem megfelelően végzett javításból adódtak, vagy amely során nem eredeti GARDENA alkatrészeket vagy a GARDENA által jóváhagyott alkatrészeket használtak fel.</p>
<p>CS Odpovědnost za výrobek V souladu s německým zákonem o odpovědnosti za výrobek tímto výslovně prohlašujeme, že nepřijímáme žádnou odpovědnost za poškození vzniklá na našich výrobcích, kdy zmíněné výrobky nebyly řádně opraveny schváleným servisním partnerem GARDENA nebo kdy nebyly použity originální náhradní díly GARDENA nebo náhradní díly autorizované společností GARDENA.</p>
<p>SK Zodpovednosť za produkt V súlade s nemeckými právnymi predpismi upravujúcimi zodpovednosť za výrobok týmto výslovné prehlasujeme, že nenesieme žiadnu zodpovednosť za škody spôsobené našimi výrobkami, v prípade ktorých neboli nutné opravy vykonané servisným partnerom schváleným spoločnosťou GARDENA alebo neboli použité diely spoločnosti GARDENA alebo diely schválené spoločnosťou GARDENA.</p>
<p>EL Ευθύνη προϊόντος Σύμφωνα με τον γερμανικό νόμο περί Ευθύνης για τα Προϊόντα, με το παρόν δηλώνουμε ρητώς ότι δεν αποδεχόμαστε καμία ευθύνη για τυχόν ζημιές που προκύπτουν από τα προϊόντα μας εάν αυτά δεν έχουν επισκευαστεί σωστά από κάποιον συγκεκριμένο συνεργάτη επισκευών της GARDENA ή εάν δεν έχουν χρησιμοποιηθεί αυθεντικά εξαρτήματα GARDENA ή εξαρτήματα συγκεκριμένα από την GARDENA.</p>
<p>SL Odgovornost proizvajalca V skladu z nemškimi zakoni o odgovornosti za izdelke, izrecno izjavljajo, da ne sprejemamo nobene odgovornosti za škodo, ki jo povzročijo naši izdelki, če teh niso ustrezno popravili GARDENINI odobreni servisni partnerji ali pri tem niso bili uporabljeni originalni GARDENINI nadomestni deli ali GARDENINIMI homologiranimi nadomestnimi deli.</p>
<p>HR Pouzdanost proizvoda Sukladno njemačkom zakonu o pouzdanosti proizvoda, ovime izričito izjavljujemo kako ne prihvaćamo nikakvu odgovornost za oštećenja na našim proizvodima nastala uslijed neispravnog popravka od strane servisnog partnera kojeg odobrava GARDENA ili uslijed nekorištenja originalnih GARDENA dijelova ili dijelova koje odobrava GARDENA.</p>
<p>RO Răspunderea pentru produs În conformitate cu Legea germană privind răspunderea pentru produs, declarăm în mod expres prin prezentul document că nu acceptăm nicio răspundere pentru defecțiunile suferite de produsele noastre atunci când acestea nu au fost reparate în mod corect de un atelier de service partener, aprobat de GARDENA, sau când nu au fost utilizate piese GARDENA originale sau piese autorizate de GARDENA.</p>
<p>BG Отговорност за вреди, причинени от стоки Съгласно германския Закон за отговорността за вреди, причинени от стоки, с настоящото изрично декларираме, че не носим отговорност за щети, причинени от нашите продукти, ако те не са били правилно ремонтирани от одобрен от GARDENA сервиз или ако не са използвани оригинални части на GARDENA или части, одобрени от GARDENA.</p>
<p>ET Tootevastutus Vastavalt Saksamaa tootevastutusseadusele deklareerime käesolevaga selgesõnaliselt, et me ei kannu mingisugust vastutust meie toodetest tingitud kahjude eest, kui need tooted ei ole korrektselt parandatud GARDENA heakskiidetud hoolduspartneri poolt või kui parandamisel ei ole kasutatud GARDENA originaalosi või GARDENA volitatud osi.</p>
<p>LT Gaminio patikimumas Mes aiškiai pareiškiame, kad, atsižvelgiant į Vokietijos gaminių patikimumo įstatymą, nepriisiame atsakomybės dėl bet kokios žalos, patirtos dėl mūsų gaminių, jeigu jie buvo netinkamai taisomi arba jų dalys buvo pakeistos neoriginaliomis GARDENA dalimis ar nepatvirtintomis dalimis, arba jeigu remonto darbai buvo atliekami ne GARDENA techninės priežiūros centro specialistų.</p>
<p>LV Atbildība par produkcijas kvalitāti Saskaņā ar Vācijas likumu par atbildību par produkcijas kvalitāti ar šo mēs paziņojam, ka neuzņemamies atbildību par bojājumiem, kas radušies, lietojot mūsu izstrādājumus, kuru remontu nav veicis uzņēmuma GARDENA apstiprināts apkopes partneris vai kuru remontam netika izmantotas oriģinālās GARDENA detaļas vai detaļas, kuru lietošanu apstiprinājis uzņēmums GARDENA.</p>

I1

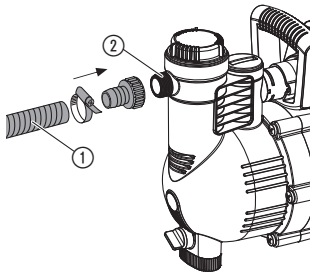

I2

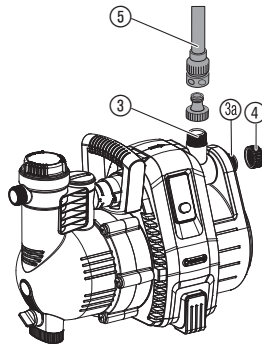

O1

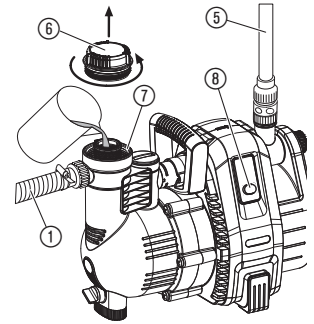

O2

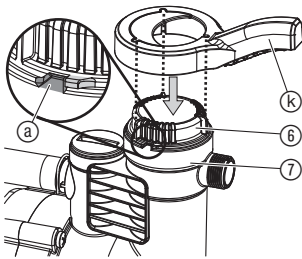

O3

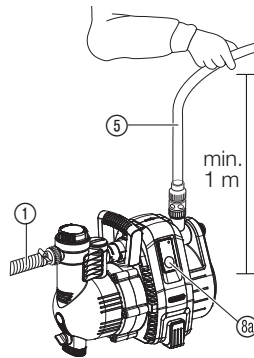

O4

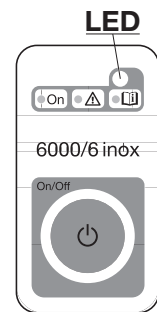

S1

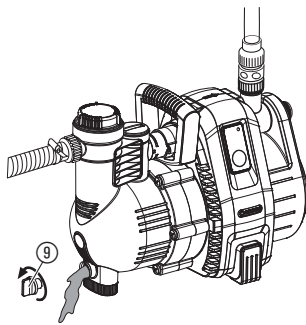

M1

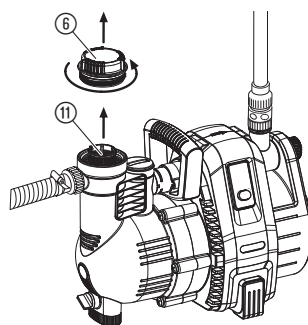

M2

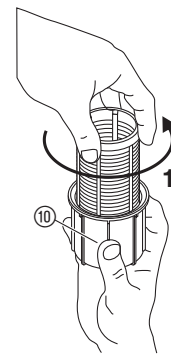

M3

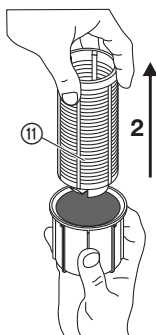

T1

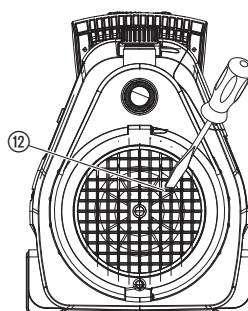

T2

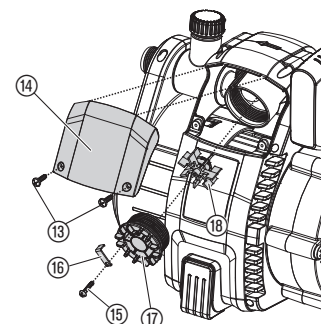

BG

Превод на оригиналната инструкция.



Този продукт може да се използва от деца на възраст от 8 години и по-големи и лица с намалени физически, сетивни или умствени способности или липса на опит и познания, когато те са под надзор или са били инструктирани относно безопасната употреба на продукта и разбират произ-

тичащите от това рискове. Деца не трябва да играят с продукта. Почистване и потребителска техническа поддръжка не трябва да се извършва от деца без надзор. Препоръчваме използването на продукта да се извършва от лица над 16 годишна възраст. Никога не работете с продукта, когато сте уморени, болни или под въздействието на алкохол, наркотици или лекарства.

Употреба по предназначение:

Градинската помпа GARDENA е предназначена за лична употреба в домашни и хоби-градини.

При употреба на помпата за усилване на налягането, не трябва да се превишава максимално допустимото вътрешно налягане от 6 bar (напорна страна). Изходното налягане за повишаване и помпено налягане се сумират.

- Пример: Налягане при крана за вода = 1,5 bar, макс. налягане. Градинска помпа 4000/5 = 4,5 bar, общо налягане = 6,0 bar.

Изпомпвани течности:

Градинската помпа GARDENA може да бъде използвана за изпомпване на подпочвена и дъждовна вода, вода от водопровод и вода съдържаща хлор.

ВАЖНО! Градинската помпа GARDENA не е предназначена за продължителна работа (напр. промишлена употреба, продължителна циркулация). Не трябва да се изпомпват разяждащи, лесно запалими, агресивни или експлозивни вещества (като напр. бензин, керосин или нитроизразтвор), солена вода, както и хранителни продукти. Температурата на изпомпваната течност не трябва да превишава 35 °C.

1. ТЕХНИКА НА БЕЗОПАСНОСТ

ВАЖНО!

Прочетете внимателно инструкцията за експлоатация и я запазете за бъдещи справки.

Безопасност на електрическите уреди



ОПАСНОСТ! Токов удар!
Съществува опасност от нараняване от токов удар.

→ Преди пълнене, след сваляне от експлоатация, при отстраняване на повреди и преди техническо обслужване изваждайте щепсела от контакта.



ОПАСНОСТ ОТ НАРАНЯВАНЕ
с гореща вода!

Само за помпа 4000/5: При продължителна работа (> 5 мин) със затворената напорна страна е възможно водата в помпата да се загрее и така да се стигне до нараняване с гореща вода.

→ Помпата да се оставя да работи със затворена напорна страна макс. 5 мин.

При липса на подаване на вода от страната на засмукване, водата в помпата може да се загрее и при излизането на водата да се стигне до нараняване с гореща вода.

→ Изключете помпата от захранването, оставете водата да се охлади и преди повторно пускане се уверете за подаването на вода от страната на засмукване.

Място на разполагане

Продуктът трябва да бъде захранен с електричество през автоматичен прекъсвач, действащ при повреда или изтичане на ток (RCD) с номинален ток на изключване от максимум 30 mA. Помпата не трябва да бъде използвана, когато във водата има хора. Допълнително помпата трябва да бъде поставена стабилно и предпазена от заливане и да бъде осигурена срещу падане във водата. Разположете помпата на безопасно разстояние (мин. 2 м) от изпомпваната течност. Като допълнителна защита може да бъде използван разрешен защитен автомат за хора.

→ Моля, консултирайте се с електротехник.

При свързване на помпата към системата за водоснабдяване трябва да се спазят санитарните разпоредбите на съответната държава, за да бъде предотвратено всмукването на непитейна вода.

→ Моля, консултирайте се със специалист по санитарна техника.

Съединителни кабели

Данните върху фирмената табелка трябва да съответстват с данните на електрическата мрежа.

Използвайте само удължителни кабели съответстващи по HD 516.

→ Консултирайте се с квалифициран електротехник.

→ Не носете помпата за кабела и не използвайте кабела, когато изваждате щепсела от контакта.

В Австрия

В Австрия електрическото присъединяване трябва да съответства на ACE-EM 42, T2 (2000)/1979 § 22 съгласно § 2022.1. След това помпите могат да бъдат използвани само посредством трансформатор за употреба в басейни и градински езерца.

→ Моля, посъветвайте се с Вашия електротехник.

В Швейцария

В Швейцария е необходимо нестационарните уреди, които ще бъдат използвани на открито, да бъдат свързани чрез автоматичен защитен прекъсвач.

Визуална проверка

→ Винаги преди употреба извършвайте визуална проверка, за да установите дали помпата и особено кабела и щепсела не са повредени.

Повредена помпа не трябва да бъде използвана.

→ При повреда на помпата, същата да бъде проверена от сервиза на GARDENA или от оторизиран електротехник.

→ Ако захранващият кабел на този уред се повреди, за да се избегнат рискове, той трябва да бъде заменен от производителя, негов сервизен представител или лице с подобна квалификация.

Указания

→ Не оставяйте помпата на дъжд и не използвайте помпата в мокра или влажна среда.

За предотвратяване работа на сухо на помпата, моля внимавайте, края на засмукващия маркуча винаги да се намира в изпомпваната течност.

→ Преди всяко въвеждане в експлоатация напълвайте помпата с изпомпвана течност до преливника (около 2 до 3 л.)!

Пясък и други абразивни вещества в изпомпваната течност водят до по-бързо износване и намаляване на мощността.

Подаването на замърсена вода, напр. камъни, елхови иглички и др., може да доведе до повреждане на помпата.

→ Не изпомпвайте замърсена вода.

Минималният дебит възлиза на:

4000/5: 90 л/ч (= 1,5 л/мин.);

5000/5: 200 л/ч (= 3,3 л/мин.).

Не трябва да бъдат експлоатирани уреди за свързване с по-малка пропускателна способност.

ОПАСНОСТ! Този продукт образува електромагнитно поле по време на работа. Това поле може при определени обстоятелства да окаже влияние върху начина на функциониране на активни или пасивни медицински импланти. За да се изключи рискът от ситуации, които биха могли да доведат до тежки или смъртоносни наранявания, лицата с медицински имплант трябва преди употреба на този продукт да се консултират със своя лекар и производителя на импланта.

ОПАСНОСТ! Дребните детайли могат лесно да бъдат погълнати. Полиетиленовата торба представлява опасност от задушаване за малките деца. Дръжте малките деца далеч по време на монтажа.

2. ВЪВЕЖДАНЕ В ЕКСПЛОАТАЦИЯ

Разполагане на помпата:

Мястото на разполагане трябва да бъде стабилно и сухо и на помпата да се осигури безопасно положение.

→ Разположете помпата на безопасно разстояние (мин. 2 м) от изпомпваната течност.

Помпата трябва да бъде разположена на място с ниска влажност и достатъчна вентилация в зоната на вентилационните отвори. Отстоянието от стени трябва да бъде минимум 5 см. През вентилационните отвори не трябва да бъде засмуквана мръсотия (напр. пясък или почва).

Свързване на маркуча към страната на засмукване [фиг. 11]:

От страната на засмукване не използвайте втъкващи се системни елементи за маркучи. Трябва да се използва вакуумно устойчив засмукващ маркуч, напр. **GARDENA засмукваща част Арт. 1411**.

За съкращаване на времето за повторно засмукване, ние препоръчваме използването на засмукващ маркуч със защита за обратно връщане, която предотвратява самостоятелното изпразване на засмукващия маркуч след сваляне от експлоатация на помпата.

1. Свържете вакуумно устойчивия засмукващ маркуч ① с връзката на засмукващата страна ② и го затегнете херметически.

2. При височини на засмукване над 4 м, засмукващия маркуч ① да се укрепи допълнително (напр. да се привърже към дървено колче).

Помпата се освобождава от тежестта на засмукващия маркуч.

Свързване на маркуча към напорната страна [фиг. I2]:

Помпите имат 2 връзки ③/④ на напорната страна. Неизползваната връзка на помпата трябва да бъде затворена със запушалка ④, която може да бъде развита за свързването на 2 маркуча.

Двете връзки на помпата ③/④ са снабдени с 33,3 мм (G 1")-резба, където могат да бъдат свързани посредством GARDENA системи за свързване на маркучи 13 мм (1/2")-, 16 мм (5/8")- или 19 мм (3/4")- маркучи.

Оптимално използване на дебита на помпата се постига чрез свързването на 19 мм (3/4")-маркучи напр. заедно с GARDENA Комплект за свързване към помпа Арт. 1752 или на 25 мм (1")-маркучи с GARDENA Съединение с женска резба Арт. 7109/ Съединение за маркучи за бързо свързване Арт. 7103.

→ Свържете маркуча за налягане ⑤ с връзката на напорната страна ③/④.

При паралелно свързване на повече от 2 маркуча/уредата за свързване препоръчваме използването на GARDENA приставка с 2- или 4-разклонения Арт. 8193/8194, GARDENA приставка с 2 разклонения Арт. 940, които могат да бъдат завити директно на връзката на напорната страна ③/④.

3. ОБСЛУЖВАНЕ

Изпомпване на течност [фиг. O1/O2]:



ОПАСНОСТ! Токов удар!

Съществува опасност от нараняване от токов удар.

→ Преди пълнене изключете градинската помпа от електрическата мрежа.



ВНИМАНИЕ!

→ Преди всяка употреба напълвайте бавно помпата до преливника (ок. 2 до 3 л) с течността която ще изпомпвате.

1. Завийте по посока срещу часовниковата стрелка с приложения ключ ① капака ⑥ върху тръбната наставка ⑦.
2. Напълнете от изпомпваната течност през тръбната наставка за пълнене ⑦ до преливника (около 2 до 3 л.).
3. Стегнете по посока на часовниковата стрелка с приложения ключ ① капака ⑥ само до ограничителя ② (не превъртайте).
4. Отворете евентуално наличните заградителни клапани в напорния тръбопровод (уреди за свързване, спирателни кранове и др.).
5. Източете остатъчната вода в напорния маркуч ⑤, за да може при процеса на засмукване въздуха да се отведе.
6. **Включване на помпа 4000/5:**
Дръжте напорния маркуч ⑤ мин. 1 м. вертикално нагоре над помпата, натиснете бутона Вкл.-/Изкл. ⑧ (бутона Вкл.-/Изкл. свети) и изчакайте докато помпата засмуче.

→ Ако след около 5 минути помпата не изпомпва, изключете помпата (натиснете бутона Вкл.-/Изкл. ⑧) (виж 6. ОТСТРАНЯВАНЕ НА ПОВРЕДИ).

6. **Включване на помпа 5000/5; 6000/6 inox [фиг. O3/O4]:**
Дръжте напорния маркуч ⑤ мин. вертикално минимум 1 м. над помпата, включете щепсела, натиснете бутона On/Off ⑨ (светодиода свети зелено) и изчакайте докато помпата засмуче.

Ако помпата не изпомпва около 20 сек., светодиода мига в оранжево.

Ако помпата не изпомпва около 5 мин. (5000/5)/около 6 мин. (6000/6 inox), светодиода свети червено и помпата се изключва автоматично (виж 6. ОТСТРАНЯВАНЕ НА ПОВРЕДИ).

→ Ако след 5 мин. помпата не се изключи автоматично, изключете помпата ръчно и проверете херметичността на смукателния маркуч.

Посочената максимална самостоятелна височина на засмукване от 8 м. се достига само, когато помпата е напълнена до преливника посредством тръбната наставка за пълнене ⑦ и напорният маркуч ⑤ при това и по време на самозасмукването се държи толкова високо нагоре, че от помпата не може да изтече изпомпвана течност през напорния маркуч ⑤.

Специален режим:

Допълнителни електрически блокове за управление (напр. дистанционни управления, гранични прекъсвачи) могат да бъдат използвани само в специалния режим.

Активиране на специалния режим:

1. Задръжте при включване за 8 секунди натиснат бутона On/Off ⑨.
Първите 5 секунди свети зеления светодиод, след това светодиода мига 3 секунди.
2. Ако след 8 секунди зеления светодиод отново свети, пуснете бутона On/Off ⑨.

Изключване на специалния режим:

1. Включете щепсела в електрически контакт.
Помпата сама започва да работи.
2. Натиснете бутона On/Off ⑨.
Помпата се изключва.
3. Задръжте при включване натиснат за 8 секунди On/Off бутона ⑨, докато зеления светодиод спре да мига.

функция safe-pump:

Функцията safe-pump посредством светодиодния индикатор на състоянието има предупреждаваща функция за липсата на поток. Освен това той предпазва помпата от повреди, като **защита срещу работа на сухо** при твърде продължително затворена напорна страна (напр. затворени клапани) или при остатъчна вода (напр. празен резервоар).

светодиода свети зелено: нормален режим на работа

светодиода свети оранжево: Няма поток вода от мин. 20 сек.

светодиода свети червено: Няма поток вода от мин. 5 мин. (помпата е изключила автоматично)

светодиода мига в червено: Аларма! Помпата е стартирана 3 пъти разстояние на 20 мин. без дебит. (За да се охлади помпата не може да бъде стартирана 5 мин., след това светодиода свети в червено)

4. СЪХРАНЕНИЕ

Сваляне от експлоатация [фиг. S1]:

Преди настъпване на периода на замръзване градинската помпа трябва да бъде съхранена на място защитено от мраз.

1. Отворете пробката за изпускане ⑩.
Градинската помпа се изпразва.
2. Съхранявайте градинската помпа на място защитено от мраз.

Изхвърляне:

(съгласно Директива 2012/19/ЕС)

Продуктът не трябва да бъде изхвърлян заедно с обикновените битови отпадъци. Той трябва да бъде изхвърлен съгласно действащите местни разпоредби за опазване на околната среда.



ВАЖНО!

Изхвърлете продукта на или чрез Вашия местен събирателен пункт за рециклиране.

5. ТЕХНИЧЕСКО ОБСЛУЖВАНЕ



ОПАСНОСТ! Токов удар!

Съществува опасност от нараняване от токов удар.

→ Преди техническо обслужване извадете щепсела от контакта.

Почистване на филтъра [фиг. M1]:

Ако филтъра е замърсен, същия трябва да бъде почистен.

1. Ако е необходимо затворете всички заградителни клапани на страната на засмукване.
2. Развийте капака ⑥ на филтърната камера.
3. Извадете вертикално нагоре филтърния елемент.
4. Дръжте здраво чашката ⑪, завъртете филтъра ⑫ срещу посоката на движение на часовниковата стрелка 1 и го извадете 2 (байонетна връзка) [фиг. M2/M3].
5. Почистете чашката ⑪ под течаща вода и почистете филтъра ⑫ напр. с мека четка.
6. Монтирайте отново филтъра в обратна последователност.

Промиване на градинската помпа:

След изпомпване на съдържаща хлор вода от плувни басейни, помпата трябва да бъде промита.

1. Припомпете умерена топла вода (макс. 35 °C), евентуално използвайки мек почистващ препарат (напр. миеш препарат), докато изпомпваната вода стане бистра.
2. Отстранете остатъците съгласно законовите разпоредби за отстраняване на отпадъци.

6. ОТСТРАНЯВАНЕ НА ПОВРЕДИ

ОПАСНОСТ! Токов удар!
 Съществува опасност от нараняване от токов удар.
 → Преди работи по отстраняване на повреди изключете градинската помпа от ел. мрежа.

Освобождаване на работното колело на помпата [фиг. T1]:

Затегнало от замърсяване работно колело на помпата може да бъде освободено.

- С отвертка завъртете винта на работното колело (12).
 По този начин се освобождава затегналото работно колело на помпата.

Почистване на сензора за дебита [фиг. T2]:

Ако е замърсен сензора за дебита, това може да доведе до грешни съобщения за повреда (светодиода мига в оранжево).

1. Развийте двата болта (13).
2. Свалете кожата (14).
3. Развийте осигурителния винт (15) и свалете осигурителните скоби (16).
4. Развийте капачката (17) обратно на часовниковата стрелка.
5. Свалете лопатъчното колело (18) и го почистете. Почистете корпус на сензора за потока.
6. Монтирайте отново лопатъчното колело (18) с металната част в монтажна посока.
7. Завийте капачката (17) по посока на часовниковата стрелка.
8. Фиксирайте капачката (17) чрез осигурителните скоби (16) с осигурителния винт (15).
9. Първо поставете кожата (14) отгоре, след това затегнете отдолу с двата болта (13).

Проблем	Възможна причина	Отстраняване
Помпата работи, но не засмуква	Помпата засмуква въздух при някое място на съединение.	→ Уплътнете херметически съединенията от засмукващата страна.
	Нехерметичен или повреден засмукващ тръбопровод.	→ Проверете засмукващия тръбопровод за повреди и уплътнете херметически.
	Помпата не е била напълнена с изпомпвана течност.	→ Напълнете помпата (виж 3. ОБСЛУЖВАНЕ).
	Напълнената изпомпвана течност изтича при процеса на самозасмукване през маркуча свързан към напорната страна.	1. Напълнете отново помпата (виж 3. ОБСЛУЖВАНЕ). 2. При последващо въвеждане в експлоатация на помпата дръжте маркуча на напорната страна около 1 м. нагоре вертикално над помпата, докато помпата засмуче.
Абсолютно вакуумно плътно свързване се постига чрез използването на GARDENA засмукващи маркучи (виж 7. АКЕСОАРИ).		
Винтовото съединение (6) на тръбната наставка за пълнене (7) не е херметично.	→ Проверете уплътнението (при нужда сменете) и завийте здраво винтовото съединение (не използвайте клеши).	
Въздухът не може да излезе, защото напорната страна е затворена или в напорния маркуч има остатъчна вода.	→ Отворете наличните по напорния тръбопровод заградителни клапани (напр. струйник), съответно изпразнете напорния маркуч или го освободете от помпата по време на процеса на засмукване.	

Проблем	Възможна причина	Отстраняване
Помпата работи, но не засмуква	Не се спазва времето за изчакване.	→ Включете помпата и изчаквайте до ок. 5 минути.
	Засмукващият филтър или защитата срещу връщане в засмукващия маркуч са запушени.	→ Спочистете филтъра или защитата срещу връщане.
	Твърде висока височина на засмукване.	→ Намалете височината на засмукване.
	При други проблеми при засмукването използвайте GARDENA засмукващи маркучи с предпазител за обратно засмукване (виж 7. АКЕСОАРИ) и преди въвеждане в експлоатация напълнете с изпомпвана течност през тръбната наставка за пълнене (7).	
Мотора на помпата работи, но дебита или налягането изведнъж падат	Засмукващият филтър на засмукващия маркуч се засмуква.	→ Дроселирайте помпата с регулиращ клапан, напр. GARDENA Арт. (2)977, откъм напорната страна.
	Замърсен смукателен филтър или възвратен клапан.	→ Почистете филтъра или защитата срещу връщане.
	Нехерметичност от страната на засмукване.	→ Отстранете нехерметичността.
	Работното колело на помпата блокира.	→ Освободете работното колело на помпата.
Мотора на помпата не работи или спира внезапно по време на работа	Няма ток.	→ Проверете предпазителя и кабелите.
	Прекъсвачът за топлинна защита е изключил мотора поради прегряване/претоварване.	→ Погрижете се за достатъчно охлаждане/вентилация и почистете зоната на работното колело на помпата.
	Електрическо прекъсване.	→ Изпратете помпата в сервиза на GARDENA.
5000/5; 6000/6 inox: Помпата изпомпва и светодиода мига в оранжево	Сензора за дебита е замърсен.	→ Почистете сензора за дебита.
5000/5; 6000/6 inox: Помпата изключва и светодиода свети червено	Помпата е била около 5 мин. без течност за изпомпване или има нехерметичност от страната на засмукването.	→ Погрижете се за течност за изпомпване или проверете засмукващия маркуч и включете отново помпата.
	Помпата е работила около 5 мин. срещу затворена напорна страна	→ Отворете напорната страна и отново включете помпата.



УКАЗАНИЕ: При други повреди се обръщайте към Вашия сервизен център на GARDENA. Ремонтите трябва да бъдат изпълнявани само от сервизният център на GARDENA, както и от специализираните търговци, които са оторизирани от GARDENA.

7. АКЕСОАРИ

GARDENA засмукващи маркучи	Устойчив на пречупване и вакуумно устойчив, продава се на метър Арт. 1720/1721 (19 мм (3/4")/-25 мм (1")) без арматури или на фиксирана дължина Арт. 1411/1418 комплект с фитинги.	
GARDENA Фитинги към засмукващия маркуч	За свързване откъм смукателната страна.	Арт. 1723/1724
GARDENA Комплект за свързване към помпа	За свързване откъм напорната страна.	Арт. 1750/1752
GARDENA смукател с възвратен клапан	За оборудване на засмукващ маркуч-доставян като дължина.	Арт. 1726/1727/1728
GARDENA електронен пресостат със защита срещу работа на сухо	Автоматично включва или изключва помпата в зависимост от работното налягане. Със защита срещу работа на сухо. Той трябва да бъде инсталиран на един от двата изхода. (При Арт. 1734/1736 трябва да бъде активиран специалния режим).	Арт. 1739
За помпа 4000/5: GARDENA предпазител за помпа работа на сухо	Предпазва помпата от повреди при работа на сухо при свързване на изпомпваната течност.	Арт. 1741
GARDENA засмукващ маркуч за дренажни отвори	За устойчиво вакуумизирано свързване на помпата към дренажни отвори или тръбни системи. Дължина 0,5 м. От двете страни с 33,3 мм, (G 1)-вътрешна резба.	Арт. 1729

8. ТЕХНИЧЕСКИ ДАННИ

Градинска помпа	Марка	Стойност 4000/5 (Арт. 1732)	Стойност 5000/5 (Арт. 1734)	Стойност 6000/6 inox (Арт. 1736)
Номинална мощност	W	1.100	1.300	1.300
Макс. дебит	л/ч	4.000	5.000	6.000
Макс. налягане/ макс. напорна височина	бар/м	4,5/45	5,0/50	5,5/55
Макс. самозасмукваща дълбочина	м	8	8	8
Допус. вътрешно налягане (напор. страна)	бар	6	6	6
Напрежение на мрежата/ Честота на мрежата	V (AC)/Hz	220 – 240/50	220 – 240/50	220 – 240/50
Захранващ кабел	м	1,5; H07RN-F	1,5; H07RN-F	1,5; H07RN-F
Тегло	кг	11	11,5	13,5
Ниво на звуковата мощност $L_{\text{на}}^{1)}$ измерено/гарантирано	dB (A)	79 / 82	77 / 80	75 / 79

Метод на измерване съгласно: ¹⁾ 2000/14/EO

9. СЕРВИЗ/ГАРАНЦИЯ

Сервиз:

Моля, свържете се чрез адреса на обратната страна.

Гаранция:

В случай на гаранционен иск Вие не дължите заплащане за оказаните услуги.

GARDENA Manufacturing GmbH предоставя за този продукт 2 години гаранция (от датата на закупуване), ако продуктът е бил използван само за лични нужди. Гаранцията на производителя не важи за употребявани продукти, придобити в резултат на препродажба. Тази гаранция се отнася за всички сериозни дефекти на продукта, които са следствие от дефект в материала или производствен дефект. Тази гаранция се изпълнява чрез предоставяне на напълно функционален продукт за подмяна или чрез ремонт на повредения продукт, изпратен до нас безплатно; ние си запазваме правото да избираме между тези възможности. Тази услуга подлежи на следните разпоредби:

- Продуктът е използван по предназначение съгласно препоръките в инструкциите за работа.
- Купувачът или други лица не са правили опити за ремонтване на продукта.
- За експлоатацията са използвани само оригинални резервни и бързоизносващи се детайли на GARDENA.

Нормалното износване на части и компоненти, визуалните промени, както и износващи се части и компоненти, са изключени от гаранцията.

Настоящата гаранция на производителя не влияе върху гаранционните права срещу дилъра/продавача.

Ако имате проблеми с този продукт, моля, свържете се с наш сервиз. В случай на гаранция, моля, изпратете дефектния продукт заедно с копие на касовата бележка за закупуване и описание на повредата, с платени пощенски такси до посочения на обратната страна сервиз на GARDENA.

Бързоизносващи се части:

Работното колело на помпата, като бързоизносваща се част е изключен от гаранцията.

Pumpen-Kennlinien
Performance characteristics
Courbes de performance
Prestatiegrafiek
Kapacitetskurva
Ydelses karakteristika
Pumpun ominaiskäyrä
Pumpekarakteristikk
Curva di rendimento
Curva característica de la bomba
Características de performance
Charakterystyka pompy
Szivattyú-jelleggörbe
Charakteristika čerpadla
Charakteristiky čerpadla
Χαρακτηριστικό διάγραμμα
Кривая производительности насоса
Karakteristika črpalke
Obilježja pumpe
Karakteristika pumpe
Крива характеристики насоса
Caracteristică pompă
Pompa karakter eğrisi
Помпена характеристика
Fuqia e pompës
Pumba karakteristik
Siurblio charakteristinė kreivė
Sūkņa raksturlīkne

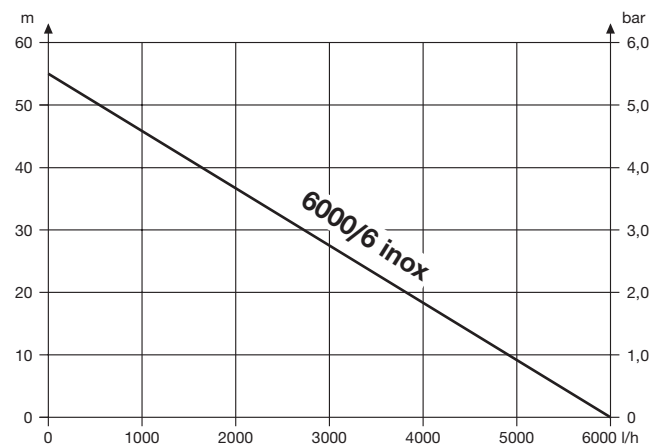
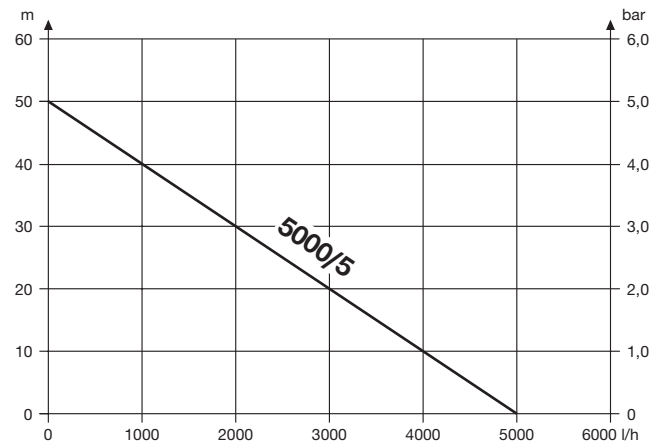
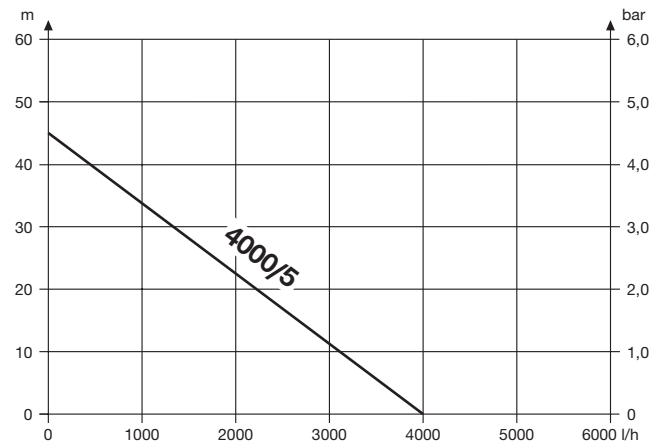

- Deutschland / Germany**
GARDENA
Manufacturing GmbH
Central Service
Hans-Lorenser-Straße 40
D-89079 Ulm
Produktfragen:
(+49) 731 490-123
Reparaturen:
(+49) 731 490-290
service@gardena.com
- Albania**
COBALT Sh.p.k.
Rr. Siri Kodra
1000 Tirana
- Argentina**
Husqvarna Argentina S.A.
Av.del Libertador 5954 –
Piso 11 – Torre B
(C1428ARP) Buenos Aires
Phone: (+54) 11 5194 5000
info.gardena@
ar.husqvarna.com
- Armenia**
Garden Land Ltd.
61 Tigran Mets
0005 Yerevan
- Australia**
Husqvarna Australia Pty. Ltd.
Locked Bag 5
Central Coast BC
NSW 2252
Phone: (+61) (0) 2 4352 7400
customer.service@
husqvarna.com.au
- Austria / Österreich**
Husqvarna Austria GmbH
Industriezeile 36
4010 Linz
Tel.: (+43) 732 77 01 01-485
service.gardena@
husqvarnagroup.com
- Azerbaijan**
Firm Progress
a. Aliyev Str. 26A
1052 Baku
- Belgium**
Husqvarna België nv/sa
Gardena Division
Rue Egide Van Ophem 111
1180 Uccle / Ukkel
Tel.: (+32) 2 720 92 12
info@gardena.be
- Bosnia / Herzegovina**
SILK TRADE d.o.o.
Industrijska zona Bukva bb
74260 Tešanj
- Brazil**
Husqvarna do Brasil Ltda
Av. Francisco Matarazzo,
1400 – 19º andar
São Paulo – SP
CEP: 05001-903
Tel: 0800-112252
marketing.br.husqvarna@
husqvarna.com.br
- Bulgaria**
AGROLAND България АД
бул. 8 Декември, №13
Офис 5
1700 Студентски град
София
Тел.: (+359) 24 66 69 10
info@agroland.eu
- Canada / USA**
GARDENA Canada Ltd.
100 Summerlea Road
Brampton, Ontario L6T 4X3
Phone: (+1) 905 792 93 30
info@gardenacanada.com
- Chile**
Maquinarias Agroforestales
Ltda. (Maga Ltda.)
Santiago, Chile
Avda. Chesterton
8355 comuna Las Condes
Phone: (+56) 2 202 4417
Dalton@maga.cl
Zipcode: 7560330
- China**
Husqvarna (Shanghai)
Management Co., Ltd.
富世华 (上海) 管理有限公司
3F, Benq Square B,
No207, Song Hong Rd.,
Chang Ning District,
Shanghai, PRC. 200335
上海市市长宁区淞虹路207号明
基广场B座3楼, 邮编: 200335
- Colombia**
Husqvarna Colombia S.A.
Calle 18 No. 68 D-31, zona
Industrial de Montevideo
Bogotá, Cundinamarca
Tel. 571 2922700 ext. 105
jairo.salazar@
husqvarna.com.co
- Costa Rica**
Compania Exim
Euroberoamericana S.A.
Los Colegios, Moravia,
200 metros al Sur del Colegio
Saint Francis – San José
Phone: (+506) 297 68 83
exim_euro@racsa.co.cr
- Croatia**
Husqvarna Austria GmbH
Industriezeile 36
4010 Linz
Tel.: (+43) 732 77 01 01-485
service.gardena@
husqvarnagroup.com
- Cyprus**
Med Marketing
17 Digeni Akrita Ave
P.O. Box 27017
1641 Nicosia
- Czech Republic**
Husqvarna Česko s.r.o.
Türkova 2319/5b
149 00 Praha 4 – Chodov
Bezplatná infolinka:
800 100 425
servis@cz.husqvarna.com
- Denmark**
GARDENA DANMARK
Lejrvej 19, st.
3500 Værløse
Tlf.: (+45) 70 26 47 70
husqvarna@husqvarna.dk
www.gardena.com/dk
- Dominican Republic**
BOSQUESA, S.R.L
Carretera Santiago Licey
Km. 5 ½
Esquina Copal II.
Santiago
Dominican Republic
Phone: (+809) 736-0333
joserbosquesa@claro.net.do
- Ecuador**
Husqvarna Ecuador S.A.
Arupos E1-181 y 10 de
Agosto Quito, Pichincha
Tel. (+593) 22800739
francisco.jacome@
husqvarna.com.ec
- Estonia**
Husqvarna Eesti OÜ
Valdeku 132
EE-11216 Tallinn
info@gardena.ee
- Finland**
Oy Husqvarna Ab
Gardena Division
Lautatarhankatu 8 B/ PL 3
00581 HELSINKI
www.gardena.fi
- France**
Husqvarna France
9/11 Allée des pierres mayettes
92635 Gennevilliers Cedex
France
http://www.gardena.com/fr
N° AZUR: 0 810 00 78 23
(Prix d'un appel local)
- Georgia**
Transporter LLC
8/57 Beliasvili street
0159 Tbilisi, Georgia
Phone: (+995) 322 14 71 71
- Great Britain**
Husqvarna UK Ltd
Preston Road
Aycliffe Industrial Park
Newton Aycliffe
County Durham
DL5 6UP
info.gardena@
husqvarna.co.uk
- Greece**
Π. ΠΑΠΑΔΟΠΟΥΛΟΣ ΑΕΒΕ
Λεωφ. Αθηνών 92
Αθήνα
Τ.Κ.104 42
Ελλάδα
Τηλ. (+30) 210 51 93 100
info@papadopoulos.com.gr
- Hungary**
Husqvarna Magyarország Kft.
Ezred u. 1-3
1044 Budapest
Telefon: (+36) 1 251-4161
vevoszolgalat.husqvarna@
husqvarna.hu
- Iceland**
Ó. Johnson & Kaaber
Tunguhalsi 1
110 Reykjavik
ooj@ojk.is
- Ireland**
Husqvarna UK Ltd
Preston Road
Aycliffe Industrial Park
Newton Aycliffe
County Durham
DL5 6UP
info.gardena@
husqvarna.co.uk
- Italy**
Husqvarna Italia S.p.A.
Via Santa Vecchia 15
23868 VALMADRERA (LC)
Phone: (+39) 0341.203.111
assistenza.italia@
it.husqvarna.com
- Japan**
KAKUICHI Co. Ltd.
Sumitomo Realty &
Development Kojimachi
BLDG., 8F
5-1 Nibannco
Chiyoda-ku
Tokyo 102-0084
Phone: (+81) 33 264 4721
m_ishihara@kaku-ichi.co.jp
- Kazakhstan**
LAMED Ltd.
155/1, Tazhibayevoi Str.
050060 Almaty
IP Schmidt
Abayavenue 3B
110 005 Kostanay
- Korea**
Kyung Jin Trading CO.,LTD.
107-4, SunDuk Bld.,
YangJae-dong,
Seocho-gu,
Seoul, (zipcode: 137-891)
Phone: (+82) (0)2 574-6300
- Kyrgyzstan**
Alye Maki
av. Moladaya Guardir J 3
720014
Bishkek
- Latvia**
Husqvarna Latvija SIA
Ulbrokas 19A
LV-1021 Rīga
info@gardena.lv
- Lithuania**
UAB Husqvarna Lietuva
Ateities pl. 77C
LT-52104 Kaunas
info@gardena.lt
- Luxembourg**
Magasins Jules Neuberg
39, rue Jacques Stas
Luxembourg–Gasperich 2549
Case Postale No. 12
Luxembourg 2010
Phone: (+352) 40 14 01
api@neuberg.lu
- Mexico**
AFOSA
Av. Lopez Mateos Sur # 5019
Col. La Calma 45070
Zapopan, Jalisco
Mexico
Phone: (+52) 33 3818-3434
icornejo@afosa.com.mx
- Moldova**
Convel S.R.L.
290A Muncesti Str.
2002 Chisinau
- Netherlands**
Husqvarna Nederland B.V.
GARDENA Division
Postbus 50131
1305 AC ALMERE
Phone: (+31) 36 521 00 10
info@gardena.nl
- Neth. Antilles**
Jonka Enterprises N.V.
Sta. Rosa Weg 196
P.O. Box 8200
Curaçao
Phone: (+599) 9 767 66 55
pgm@jonka.com
- New Zealand**
Husqvarna New Zealand Ltd.
PO Box 76-437
Manukau City 2241
Phone: (+64) (0) 9 9202410
support.nz@husqvarna.co.nz
- Norway**
Husqvarna Norge AS
Gardena Division
Trøskenveien 36
1708 Sarpsborg
info@gardena.no
- Peru**
Husqvarna Perú S.A.
Jr. Ramón Cárcamo 710
Lima 1
Tel: (+51) 1 3320400 ext. 416
juan.remuzgo@
husqvarna.com
- Poland**
Husqvarna
Poland Spółka z o.o.
ul. Wysockiego 15 b
03-371 Warszawa
Phone: (+48) 22 330 96 00
gardena@husqvarna.com.pl
- Portugal**
Husqvarna Portugal, SA
Lagoa - Albarraque
2635 - 595 Rio de Mouro
Tel.: (+351) 21 922 85 30
Fax : (+351) 21 922 85 36
info@gardena.pt
- Romania**
Madex International Srl
Soseaua Odaii 117- 123,
RO 013603 București, S1
Phone: (+40) 21 352.76.03
madex@ines.ro
- Russia / Россия**
ООО „Хускварна“
141400, Московская обл.,
г. Химки,
улица Ленинградская,
владение 39, стр.6
Бизнес Центр
„Химки Бизнес Парк“,
помещение ОВ02_04
http://www.gardena.ru
- Serbia**
Domel d.o.o.
Autoput za Novi Sad bb
11 273 Belgrade
Phone: (+381) 1 18 48 88 12
miroslav.jejina@domel.rs
- Singapore**
Hy-Ray PRIVATE LIMITED
40 Jalan Pemimpin
#02-08 Tat Ann Building
Singapore 577185
Phone: (+65) 6253 2277
shiyiing@hyray.com.sg
- Slovak Republic**
Husqvarna Česko s.r.o.
Türkova 2319/5b
149 00 Praha 4 – Chodov
Bezplatná infolinka:
800 154 044
servis@sk.husqvarna.com
- Slovenia**
Husqvarna Austria GmbH
Industriezeile 36
4010 Linz
Tel.: (+43) 732 77 01 01-485
service.gardena@
husqvarnagroup.com
- South Africa**
Husqvarna
South Africa (Pty) Ltd
Postnet Suite 250
Private Bag X6,
Cascades, 3202
South Africa
Phone: (+27) 33 846 9700
info@gardena.co.za
- Spain**
Husqvarna España S.A.
Calle de Rivas nº 10
28052 Madrid
Phone: (+34) 91 708 05 00
atencioncliente@gardena.es
- Suriname**
Agrofix n.v.
Verlengde Hogestraat #22
Phone: (+597) 472426
agrofix@sr.net
Pobox : 2006
Paramaribo
Suriname – South America
- Sweden**
Husqvarna AB
Gardena Division
S-561 82 Husqvarna
Gardenaorder@husqvarna.se
- Switzerland / Schweiz**
Husqvarna Schweiz AG
Consumer Products
Industriestrasse 10
5506 Mägenwil
Phone: (+41) (0) 62 887 37 90
info@gardena.ch
- Turkey**
Dost Bahçe Diş Ticaret
Müessesilik A.Ş
Yunus Mah. Adil Sok. No:3
Ic Kapi No: 1 Kartal
34873 Istanbul
Phone: (+90) 216 38 93 939
info@dostbahce.com.tr
- Ukraine / Україна**
ТОВ «Хускварна Україна»
вул. Васильківська, 34,
офіс 204-г
03022, м. Київ
Тел. (+38) 044 498 39 02
info@gardena.ua
- Uruguay**
FELI SA
Entre Rios 1083 CP 11800
Montevideo – Uruguay
Tel: (+598) 22 03 18 44
info@felisa.com.uy
- Venezuela**
Corporación Casa y Jardín C.A.
Av. Caroní, Edif. Trezmen, PB.
Colinas de Bello Monte.
1050 Caracas.
Tlf: (+58) 212 992 33 22
info@casayjardin.net.ve
- 1732-20.960.10/0818
© GARDENA
Manufacturing GmbH
D-89070 Ulm
http://www.gardena.com