

THS Li-18/42

Art. 8881

**DE Betriebsanleitung**

Accu-Teleskop-Heckenschere

**EN Operator's manual**

Telescopic Accu Hedge Trimmer

**FR Mode d'emploi**

Taille-haies télescopique sur accu

**NL Gebruiksaanwijzing**

Telescopische accu-heggenschaar

**SV Bruksanvisning**

Accu Teleskophäcksax

**DA Brugsanvisning**

Akku-teleskop-hækkeklipper

**FI Käyttöohje**

 Teleskooppivarrellinen  
akkupensasleikkuri

**NO Bruksanvisning**

Batteri-teleskop-hekksaks

**IT Istruzioni per l'uso**

Tagliasiepi telescopica a batteria

**ES Instrucciones de empleo**

Recortasetos telescópico con Accu

**PT Manual de instruções**

Corta-sebes telescópico accu

**PL Instrukcja obsługi**

 Akumulatorowe nożyce do żywopłotu  
z trzonkiem teleskopowym

**HU Használati utasítás**

 Akkumulátoros-teleszkópos  
sövénynyíró

**CS Návod k obsluze**

 Akumulátorové teleskopické nůžky  
na živý plot

**SK Návod na obsluhu**

Akumulátorové nožnice na živý plot

**EL Οδηγίες χρήσης**

 Τηλεσκοπικό μπόρντουροψάλιδο  
μπαταρίας

**RU Инструкция по эксплуатации**

 Аккумуляторные телескопические  
ножницы для живых изгородей

**SL Navodilo za uporabo**

 Akumulatorske teleskopske škarje za živo  
mejo

**HR Upute za uporabu**

 Teleskopske škare za živicu  
s akumulatorom

**SR/ Uputstvo za rad**
**BS Teleskopske baterijske makaze za živicu**
**UK Інструкція з експлуатації**

 Акумуляторний телескопічний  
садовий секатор

**RO Instrucțiuni de utilizare**

 Trimmer telescopic cu acumulator pentru  
gard viu

**TR Kullanma Kılavuzu**

Akülü teleskopik çit budayıcı

**BG Инструкция за експлоатация**

 Акумулаторна телескопична ножица  
за жив плет

**SQ Manual përdorimi**

Gërshërë gardhesh teleskopike me bateri

**ET Kasutusjuhend**

Aku ja teleskoopvarrega hekikäärid

**LT Eksploatavimo instrukcija**

 Akumuliatorinės teleskopinės gyvatvorių  
žirklės

**LV Lietošanas instrukcija**

 Teleskopiskās dzīvžogu šķēres ar  
akumulatoru

<p><b>DE Produkthaftung</b> Wir weisen ausdrücklich darauf hin, dass wir in Übereinstimmung mit dem Produkthaftungsgesetz nicht für Schäden haften, die durch unsere Produkte entstehen, wenn diese unsachgemäß und nicht durch einen von uns autorisierten Servicepartner repariert wurden oder wenn keine Original GARDENA Teile oder von uns zugelassene Teile verwendet wurden.</p>
<p><b>EN Product liability</b> In accordance with the German Product Liability Act, we hereby expressly declare that we accept no liability for damage incurred from our products where said products have not been properly repaired by a GARDENA-approved service partner or where original GARDENA parts or parts authorised by GARDENA were not used.</p>
<p><b>FR Responsabilité</b> Conformément à la loi relative à la responsabilité du fait des produits défectueux, nous déclarons expressément par la présente que nous déclinons toute responsabilité pour les dommages résultant de nos produits, si lesdits produits n'ont pas été correctement réparés par un partenaire d'entretien agréé GARDENA ou si des pièces d'origine GARDENA ou des pièces agréées GARDENA n'ont pas été utilisées.</p>
<p><b>NL Productaansprakelijkheid</b> Conform de Duitse wet inzake productaansprakelijkheid verklaren wij hierbij uitdrukkelijk dat wij geen aansprakelijkheid aanvaarden voor schade ontstaan uit onze producten waarbij deze producten niet zijn gerepareerd door een GARDENA-erkende servicepartner of waarbij geen originele GARDENA-onderdelen of onderdelen die door GARDENA zijn goedgekeurd zijn gebruikt.</p>
<p><b>SV Produktansvar</b> I enlighet med tyska produktansvarslagar förklarar vi härmed uttryckligen att vi inte åtar oss något ansvar för skador som orsakas av våra produkter där produkterna inte har genomgått korrekt reparation från en GARDENA-godkänd servicepartner eller där originaldelar från GARDENA eller delar godkända av GARDENA inte använts.</p>
<p><b>DA Produktansvar</b> I overensstemmelse med den tyske produktansvarslov erklærer vi hermed udtrykkeligt, at vi ikke påtager os noget ansvar for skader på vores produkter, hvis de pågældende produkter ikke er blevet repareret korrekt af en GARDENA-godkendt servicepartner, eller hvor der ikke er brugt originale GARDENA-reservedele eller godkendte reservedele fra GARDENA.</p>
<p><b>FI Tuotevastuu</b> Saksan tuotevastuulain mukaisesti emme ole vastuussa laitteiden vaurioista, jos korjauksia ei ole tehnyt GARDENA:n hyväksymä huoltoliike tai jos niiden syynä on muiden kuin alkuperäisten GARDENA-varaosien tai GARDENA:n hyväksymien varaosien käyttö.</p>
<p><b>IT Responsabilità del prodotto</b> In conformità con la Legge tedesca sulla responsabilità del prodotto, con la presente dichiariamo espressamente che decliniamo qualsiasi responsabilità per danni causati dai nostri prodotti qualora non siano stati correttamente riparati presso un partner di assistenza approvato GARDENA o laddove non siano stati utilizzati ricambi originali o autorizzati GARDENA.</p>
<p><b>ES Responsabilidad sobre el producto</b> De acuerdo con la Ley de responsabilidad sobre productos alemana, por la presente declaramos expresamente que no aceptamos ningún tipo de responsabilidad por los daños ocasionados por nuestros productos si dichos productos no han sido reparados por un socio de mantenimiento aprobado por GARDENA o si no se han utilizado piezas originales GARDENA o piezas autorizadas por GARDENA.</p>
<p><b>PT Responsabilidade pelo produto</b> De acordo com a lei alemã de responsabilidade pelo produto, declaramos que não nos responsabilizamos por danos causados pelos nossos produtos, caso os tais produtos não tenham sido devidamente reparados por um parceiro de assistência GARDENA aprovado ou se não tiverem sido utilizadas peças GARDENA originais ou peças autorizadas pela GARDENA.</p>
<p><b>PL Odpowiedzialność za produkt</b> Zgodnie z niemiecką ustawą o odpowiedzialności za produkt, niniejszym wyraźnie oświadczamy, że nie ponosimy żadnej odpowiedzialności za szkody poniesione na skutek użytkowania naszych produktów, w przypadku gdy naprawa tych produktów nie była odpowiednio przeprowadzana przez zatwierdzonego przez firmę GARDENA partnera serwisowego lub nie stosowano oryginalnych części GARDENA albo części autoryzowanych przez tę firmę.</p>
<p><b>HU Termékszavatosság</b> A németországi termékszavatossági törvénnyel összhangban ezennel nyomatékosan kijelentjük, hogy nem vállalunk felelősséget a termékeinkben keletkezett olyan károkért, amelyek valamely GARDENA által jóváhagyott szervizpartner által nem megfelelően végzett javításból adódtak, vagy amely során nem eredeti GARDENA alkatrészeket vagy a GARDENA által jóváhagyott alkatrészeket használtak fel.</p>
<p><b>CS Odpovědnost za výrobek</b> V souladu s německým zákonem o odpovědnosti za výrobek tímto výslovně prohlašujeme, že nepřijímáme žádnou odpovědnost za poškození vzniklá na našich výrobcích, kdy zmíněné výrobky nebyly řádně opraveny schváleným servisním partnerem GARDENA nebo kdy nebyly použity originální náhradní díly GARDENA nebo náhradní díly autorizované společností GARDENA.</p>
<p><b>SK Zodpovednosť za produkt</b> V súlade s nemeckými právnymi predpismi upravujúcimi zodpovednosť za výrobok týmto výslovné prehlasujeme, že nenesieme žiadnu zodpovednosť za škody spôsobené našimi výrobkami, v prípade ktorých neboli náležité opravy vykonané servisným partnerom schváleným spoločnosťou GARDENA alebo neboli použité diely spoločnosti GARDENA alebo diely schválené spoločnosťou GARDENA.</p>
<p><b>EL Ευθύνη προϊόντος</b> Σύμφωνα με τον γερμανικό νόμο περί Ευθύνης για τα Προϊόντα, με το παρόν δηλώνουμε ρητώς ότι δεν αποδεχόμαστε καμία ευθύνη για τυχόν ζημιές που προκύπτουν από τα προϊόντα μας εάν αυτά δεν έχουν επισκευαστεί σωστά από κάποιον εγκεκριμένο συνεργάτη επισκευών της GARDENA ή εάν δεν έχουν χρησιμοποιηθεί αυθεντικά εξαρτήματα GARDENA ή εξαρτήματα εγκεκριμένα από την GARDENA.</p>
<p><b>SL Odgovornost proizvajalca</b> V skladu z nemškimi zakoni o odgovornosti za izdelke, izrecno izjavljajo, da ne sprejemamo nobene odgovornosti za škodo, ki jo povzročijo naši izdelki, če teh niso ustrezno popravili GARDENINI odobreni servisni partnerji ali pri tem niso bili uporabljeni originalni GARDENINI nadomestni deli ali GARDENINIMI homologiranimi nadomestnimi deli.</p>
<p><b>HR Pouzdanost proizvoda</b> Sukladno njemačkom zakonu o pouzdanosti proizvoda, ovime izričito izjavljujemo kako ne prihvaćamo nikakvu odgovornost za oštećenja na našim proizvodima nastala uslijed neispravnog popravka od strane servisnog partnera kojeg odobrava GARDENA ili uslijed nekorištenja originalnih GARDENA dijelova ili dijelova koje odobrava GARDENA.</p>
<p><b>RO Răspunderea pentru produs</b> În conformitate cu Legea germană privind răspunderea pentru produs, declarăm în mod expres prin prezentul document că nu acceptăm nicio răspundere pentru defecțiunile suferite de produsele noastre atunci când acestea nu au fost reparate în mod corect de un atelier de service partener, aprobat de GARDENA, sau când nu au fost utilizate piese GARDENA originale sau piese autorizate de GARDENA.</p>
<p><b>BG Отговорност за вреди, причинени от стоки</b> Съгласно германския Закон за отговорността за вреди, причинени от стоки, с настоящото изрично декларираме, че не носим отговорност за щети, причинени от нашите продукти, ако те не са били правилно ремонтирани от одобрен от GARDENA сервиз или ако не са използвани оригинални части на GARDENA или части, одобрени от GARDENA.</p>
<p><b>ET Tootevastutus</b> Vastavalt Saksamaa tootevastutusseadusele deklareerime käesolevaga selgesõnaliselt, et me ei kanna mingisugust vastutust meie toodetest tingitud kahjude eest, kui need tooted ei ole korrektselt parandatud GARDENA heakskiidetud hoolduspartneri poolt või kui parandamisel ei ole kasutatud GARDENA originaalosi või GARDENA volitatud osi.</p>
<p><b>LT Gaminio patikimumas</b> Mes aiškiai pareiškiame, kad, atsižvelgiant į Vokietijos gaminių patikimumo įstatymą, nepriisiame atsakomybės dėl bet kokios žalos, patirtos dėl mūsų gaminių, jeigu jie buvo netinkamai taisomi arba jų dalys buvo pakeistos neoriginaliomis GARDENA dalimis ar nepatvirtintomis dalimis, arba jeigu remonto darbai buvo atliekami ne GARDENA techninės priežiūros centro specialistų.</p>
<p><b>LV Atbildība par produkcijas kvalitāti</b> Saskaņā ar Vācijas likumu par atbildību par produkcijas kvalitāti ar šo mēs paziņojam, ka neuzņemamies atbildību par bojājumiem, kas radušies, lietojot mūsu izstrādājumus, kuru remontu nav veicis uzņēmuma GARDENA apstiprināts apkopes partneris vai kuru remontam netika izmantotas oriģinālās GARDENA detaļas vai detaļas, kuru lietošanu apstiprinājis uzņēmums GARDENA.</p>

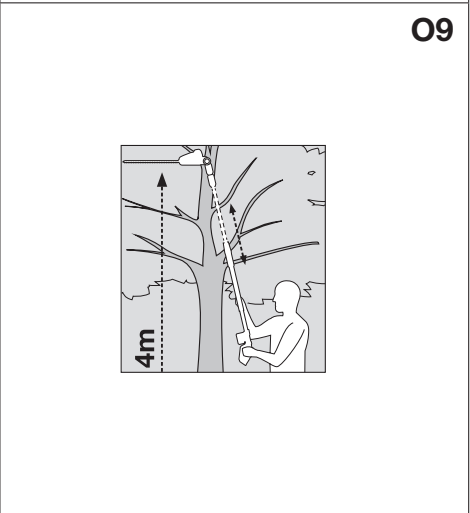
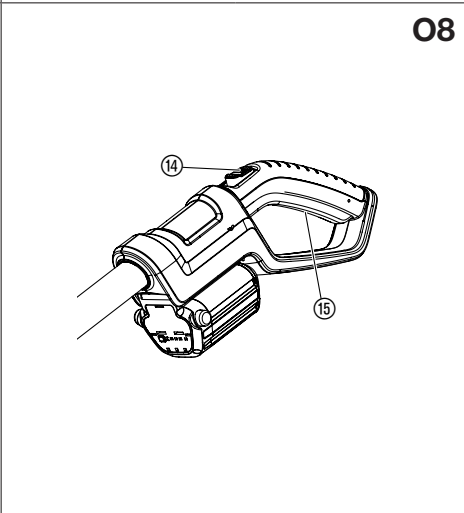
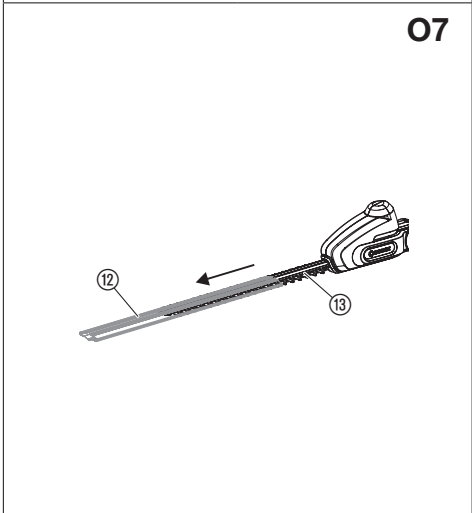
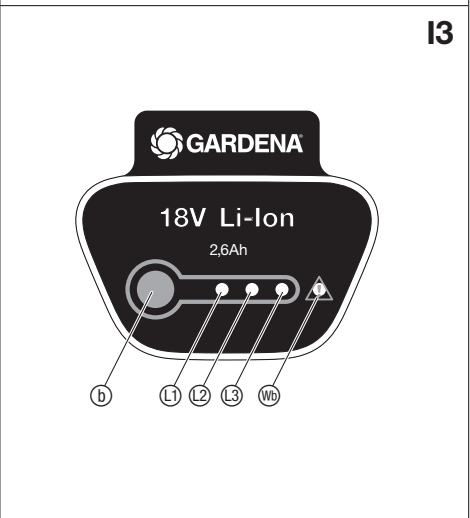
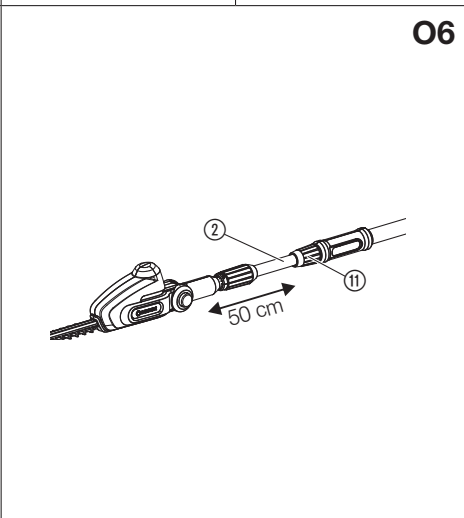
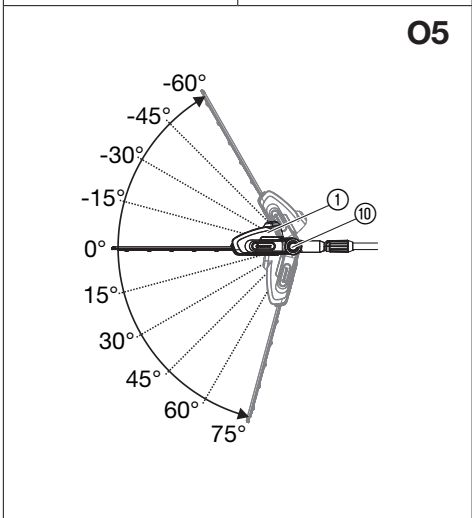
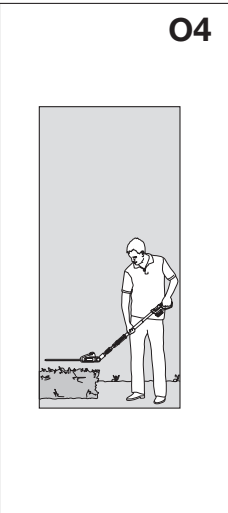
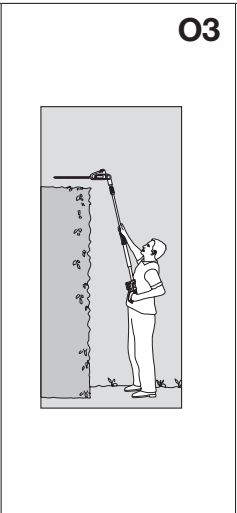
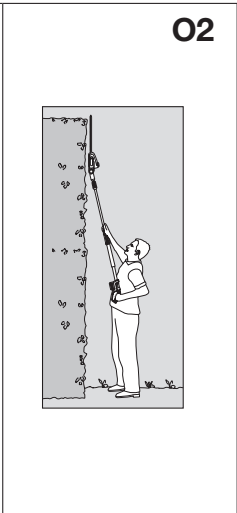
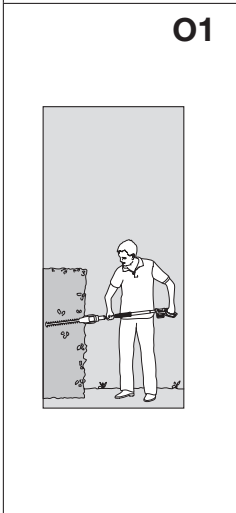
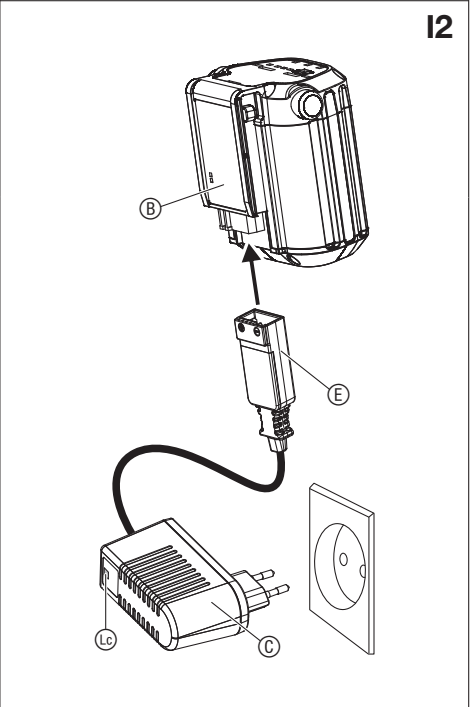
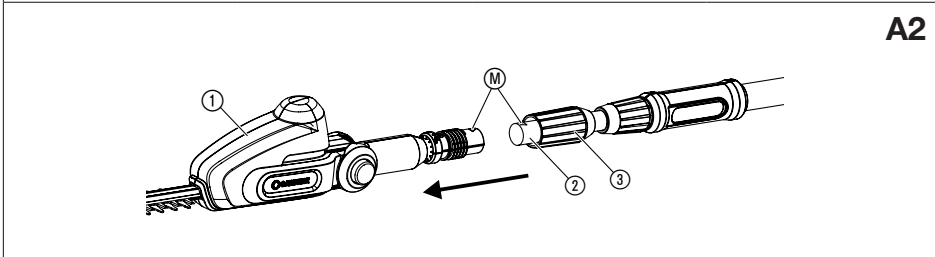
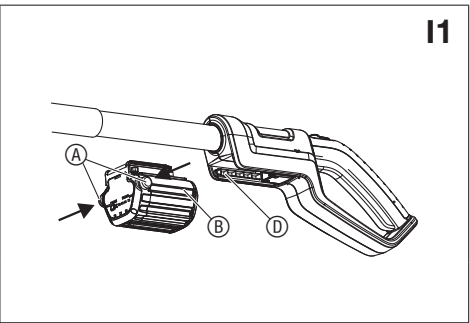
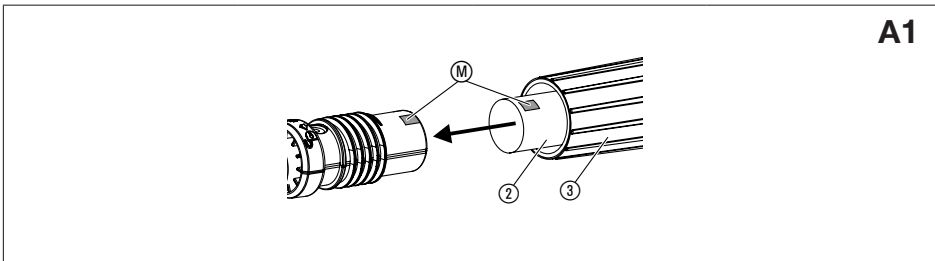

## Превод на оригиналната инструкция.



От съображения за сигурност не се разрешава използването на продукта от деца и младежи до 16 години, както и лица, които не са запознати с настоящата инструкция за експлоатация. Хора с ограничени психически или физически възможности могат да използват този продукт само под ръководството и надзора на отговорно за тях лице. Децата трябва да бъдат наблюдавани, за да се гарантира, че не си играят с продукта.

### Употреба по предназначение:

Акумулаторната ножица за жив плет GARDENA е предназначена за подрязване в лични и хоби-градини на живи плетове, храсти, тревисти растения и тревисти растения тип килим.

Спазването на настоящата инструкция за експлоатация е предпоставка за правилната употреба на хастореза.

**ОПАСНОСТ! Контузии! Хастореза не трябва да се използва за косене на тревни площи/краища на тревни площи или за раздробяване на компост.**

## 1. ТЕХНИКА НА БЕЗОПАСНОСТ

### ВАЖНО!

Прочетете внимателно инструкцията за експлоатация и я запазете за бъдещи справки.



При неправилна употреба Вашата машина може да стане опасна и да доведе до сериозни наранявания на обслужващия я и други лица! Трябва да се спазват всички предупредителни указания и правила за техника на безопасност, за да се гарантира безопасна употреба и съответната производителност на Вашата машина. Работещият с машината е отговорен за спазването на всички предупредителни указания и правила за техника на безопасност изложени в тази инструкция и върху машината.

### Символи върху продукта:



#### ВНИМАНИЕ!

Инструкцията за експлоатация трябва да бъде прочетена внимателно, за да се гарантира, че сте запознат с всички управляващи елементи и техните функции.



Опасност за живота от токов удар!  
Стойте на разстояние минимум 10 м от електропроводи.



Опасност – дръжте ръцете далеч от ножа.



Винаги носете защитни очила и антифони.



Уредът да не се излага на дъжд или друга влага. Уредът да не се оставя на открито по време на дъжд.

### Общи правила за техника на безопасност при употребата на електроинструменти



**ПРЕДУПРЕЖДЕНИЕ!** Прочетете всички указания за техника на безопасност и другите инструкции. Ако не бъдат спазени следващите предупреждения и инструкции, съществува опасност от токов удар, пожар и/или от тежки наранявания.

Съхранявайте грижливо за бъдеща употреба всички указания за техника на безопасност и другите инструкции. Понятието "електроинструмент" в указанията за техника на безопасност се отнася за Вашия електроинструмент захранван от електрическата мрежа (с кабел) или Вашия електроинструмент захранван от батерии или акумулатор (без кабел).

### 1) Безопасност на работното място

**а) Внимавайте около работното място да бъде чисто и добре осветено.**

При безпорядък или лошо осветена работна среда съществува повишен риск от нараняване.

**б) Не използвайте електроинструменти в области с опасност от експлозия, като напр. в близост до запалими течности, газове или прах.** Електроинструментите произвеждат искри, които могат да предизвикат запалване на прах или димни газове.

**в) Когато използвате електроинструмент дръжте деца и наблюдаващи на разстояние.** Отклоняване на вниманието може да доведе до загуба на контрола над инструмента.

### 2) Безопасност на електрическите уреди

**а) Щепселът на електроинструмента трябва да е произведен за използвания електрически контакт. Не правете промени по щепсела.** Не използвайте преходни щепсели за заземени електроинструменти. Оригиначните щепсели и подходящите контакти предотвратяват риска от токов удар.

**б) Избягвайте контакт на тялото със заземени повърхности, като тръби, отоплителни тела, печки и хладилници.** Когато тялото Ви е заземено съществува повишен риск от токов удар.

**в) Електроинструментите не трябва да се излагат на дъжд или влага.**

Вода, влязла в електроинструмент повишава риска от токов удар.

**г) Действайте внимателно със захранващия кабел. Не използвайте кабела за да пренасяте електроинструмента или да го теглите или да извадите щепсела. Дръжте кабела далеч от топлина, масло, остри ръбове и подвижни части.**

Повредени или заплетени кабели повишават риска от токов удар.

**д) Използвайте подходящ удължителен кабел, когато използвате електроинструмента на открито.**

Използването на удължителен кабел подходящ за употреба на открито предотвратява риска от токов удар.

**е) Ако не може да се избегне използването на електроинструмент на влажно място, уредът трябва да бъде защитен посредством автоматичен предпазител.** Използването на автоматичен предпазител предотвратява риска от токов удар.

### 3) Лична безопасност

**а) Бъдете бдителни, внимавайте за това, което правите и използвайте трезвия си разум, когато боравите с електроинструмент. Не използвайте електроинструменти, когато сте изморени или сте под влиянието на наркотици, алкохол или медикаменти.** Само момент невнимание при боравенето с електроинструмент може да доведе до тежки наранявания.

**б) Носете лични предпазни средства. Винаги носете защитни очила.** Носенето на съответните предпазни средства, като прахова маска, стабилни предпазни обувки, защитен шлем или шлемофон, намалява риска от нараняване.

**в) Избягване на погрешно задействане. Уверете се, че инструментът е изключен, преди да го включите към електроизточника и/или батериите, преди да го вдигнете или пренасяте.**

Носенето на уреда с поставен пръст върху бутона за включване и свързването на включен електроинструмент към захранващия източник може да доведат до инциденти.

**г) Премахнете всички ключове за настройка и други преди да включите електроинструмента.**

Оставени на въртяща се част на електроинструмент ключове може да доведат до наранявания.

**д) Не се преуморявайте. Винаги внимавайте да стоите стабилно и постоянно пазете равновесие.** Това прави възможен по-добрия контрол над електроинструмента в непредвидени ситуации.

**е) Носете подходящо облекло. Не носете широки дрехи или бижута. Внимавайте косите, дрехите и ръкавиците да не попадат в зоната на движещи се детайли.** Широки дрехи, бижута и дълги коси могат да се заплетат в движещи се детайли.

**ж) Ако има приспособления за изсмукване и събиране на прах, свържете същите и ги използвайте съгласно предписанията.** Използването на прахоуловител предотвратява опасностите предизвикани от прах.

### 4) Употреба и поддръжка на електроинструменти

**а) Не използвайте прекомерна сила при използването на електроинструмент. Използвайте електроинструмента предназначен за съответната употреба.** Всеки инструмент изпълнява своето предназначение най-добре и безопасно, когато се използва за целта, за която е предназначен от производителя.

**б) Не използвайте електроинструмент, който не може да се включи и изключи от прекъсвача.** Всеки електроинструмент, чийто прекъсвач за ВКЛ./ИЗКЛ. не работи, представлява опасност и трябва да бъде отремонтиран.

**в) Изключете щепсела на уреда от контакта и/или батериите от уреда, преди да започнете настройки по електроинструмента, смяна на аксесоари или да приберете инструмента в склада.** Тези превантивни мерки за безопасност предотвратяват риска инструмента да бъде включен по невнимание.

**г) Съхранявайте електроинструменти, които не се използват, извън зона на достъп от деца. Не позволявайте използването на елек-**

троинструмента от никой, който не е запознат с експлоатацията на електроинструмента или с настоящите инструкции.

Електроинструментите са опасни в ръцете на неопитни потребители.

- д) Поддържайте електроинструментите в изправност. Уверете се, че подвижните части са поставени правилно и се движат безпрепятствено и, че начина на работа на уреда не е нарушен.** *Погрижете се преди употреба повредените електроинструменти да бъдат ремонтирани. Множество инциденти се причиняват от недостатъчно добре поддържани електроинструменти.*
- е) Поддържайте режещи инструменти наточени и чисти.** *Правилно поддържаните режещи инструменти с остри режещи ръбове не се износват толкова бързо и се използват по лесно.*
- ж) Използвайте електроинструмента, неговите аксесоари, нож и др. само съгласно тези инструкции и съблюдавайки работните условия и работата, която трябва да бъде извършена.** *Използването на електроинструменти не по предназначение може да доведе до опасни ситуации.*

#### 5) Употреба и обслужване на акумулаторния инструмент

- а) Зареждайте акумулаторните батерии само в зарядни устройства, които се препоръчват от производителя.** *За зарядно устройство, за което са предназначени определен вид акумулаторни батерии, съществува опасност от пожар, когато се използва с други акумулаторни батерии.*
- б) Използвайте в електроинструментите само предназначенията за тях акумулаторни батерии.** *Употребата на други акумулаторни батерии може да доведе до нараняване и опасност от пожар.*
- в) Дръжте неизползваните акумулаторни батерии далеч от кламери, монети, ключове, гвоздеи, винтове или други малки метални предмети, които биха могли да окъсят контактите.** *Късо съединение между контактите на акумулаторната батерия може да доведе до изгаряния или пожар.*
- г) При неправилно използване от акумулаторната батерия може да излезе течност. Избягвайте контакта с нея. При случаен контакт изплакнете с вода. Ако течността попадне в очите, потърсете лекарска помощ.** *Течността от акумулаторната батерия може да доведе до дразнене по кожата или изгаряния.*

#### 6) Сервиз

Електроинструментите да се ремонтират само от квалифицирани специалисти и само с оригинални резервни части.

*Така се гарантира, че ще се запази безопасността на уреда.*

Ножица за жив плет – указания за техника на безопасност:

- **Винаги внимавайте в зоната на режещите ножове да не попадат части на тялото. Когато ножовете се движат не премахвайте отрязания материал или не дръжте материала, който ще режете.** **Премахнете заседнал материал само при изключен уред.** *Един момент невнимание при работа с хростореза за жив плет може да причини тежки наранявания.*
- **Носете хростореза винаги за дръжката и само тогава, когато режещите ножове вече не се движат. По време на транспортиране или съхранение на хростореза трябва да бъде поставен защитния капак на ножа.** *Правилната употреба на хростореза предотвратява риска от нараняване от режещите ножове.*
- **Дръжте електроинструмента за изолираните повърхности на дръжката, защото режещия нож може да попадне в съприкосновение със скрити захранващи кабели.** *Контакта на режещия нож с проводници по които тече електричество може да постави под напрежение металните части на уреда и да доведе до токов удар.*

**Допълнителни указания по техника на безопасност**

**Безопасност на работното място**

Използвайте хростореза по начин и способ описани в тази инструкция за експлоатация само за предвидените функции. Обслужващият или потребителя е отговорен за инциденти на други лица и за опасността, която те или тяхната собственост може да предизвика. Внимавайте да не застрашите трети лица поради повишената работна зона, когато е изтеглена телескопичната тръба.

**ОПАСНОСТ! При носене на антифони и от шума на уреда може да не забележите, когато се приближават хора.**

**ОПАСНОСТ! Този продукт образува електромагнитно поле по време на работа. Това поле може при определени обстоятелства да окаже влияние върху начина на функциониране на активни или пасивни медицински импланти. За да се изключи рискът от ситуации, които биха могли да доведат до тежки или смъртоносни наранявания, лицата с медицински имплант трябва преди употреба на този продукт да се консултират със своя лекар и производителя на импланта.**

Не използвайте уреда при опасност от буря.

**ОПАСНОСТ! Дребните детайли могат лесно да бъдат погълнати. Полиетиленовата торба представлява опасност от задушаване за малките деца. Дръжте малките деца далеч по време на монтажа.**

**Сведения за безопасност при използването на електрически части**

Свързвайте зарядното устройство само към посочено на фирмената табелка променливо напрежение. При никакви обстоятелства не трябва да се свързва някъде към продукта заземителен проводник.

#### Лична безопасност

Носете винаги подходящо облекло, ръкавици и стабилни обувки.

Да се избягва контакт с маслото на ножа, особено ако сте алергични към него.

Проверете участъците, където трябва да се използва ножицата за жив плет и отстранете всякакви телове, скрити електрически кабели и други чужди обекти.

Всички работи свързани с настройката (наклоняваната режещата глава, промяна на дължината на телескопичната тръба) трябва да се извършват с поставено защитно покритие и хростореза не трябва да се поставя върху ножа.

Преди употреба или след силен удар, машината трябва да бъде проверена за счупване или повреда и при необходимост да бъдат извършени необходимите ремонтни работи.

Не се опитвайте да работите с не напълно окомплектован хросторез или с такъв, по който са направени неопозволени промени.

#### Употреба и поддръжка на електроинструменти

Трябва да знаете как да изключите уреда в случай на авария.

Не дръжте хростореза за защитното устройство.

Не използвайте хростореза, когато са повредени предпазните приспособления.

Да не се използва стълба по време на работа с електрическия хросторез за жив плет.

Сваляне на акумулаторната батерия:

- преди хростореза да бъде оставен без надзор;
- преди да бъде отстранено блокиране;
- преди да бъде проверен или почистен хростореза или се извършват манипулации по него;
- когато се натъкнете на препятствие. Хросторезът може да бъде използван едва тогава, когато е напълно сигурно, че целия хросторез е в безопасно работно състояние;
- когато хростореза необичайно започне силно да вибрира. В този случай той трябва незабавно да бъде проверен. Прекомерните вибрации могат да причинят наранявания.
- преди да дадете уреда на друго лице.

#### Техническо обслужване и съхранение



#### ОПАСНОСТ ОТ НАРАНЯВАНЕ!

Не докосвайте нож.

→ След приключване или при прекъсване на работа поставете защитното покритие.

Всички гайки и болтове трябва да бъдат затегнати здраво, за да може да се гарантира безопасното работно състояние на уреда.

Ако уредът загрее по време на работа, оставете уреда да се охлади, преди да го приберете за съхранение.

#### Безопасна работа с батерии



#### ОПАСНОСТ! Опасност от пожар!

По време на процеса на зареждане, батерията, която зареждате трябва да бъде върху незапалима, устойчива на висока температура и непроводима повърхност.

Контактите за свързване не трябва да бъдат даван на късо.

Дръжте далеч от зарядното устройство и акумулаторната батерия разяждащи, горими и леснозапалими материали.

Зарядното устройство и акумулаторната батерия не трябва да бъдат покривани по време на процеса на зареждане.

Незабавно изключете зарядното устройство от електрическата мрежа при появата на пушек или огън.

За зареждане на акумулаторната батерия използвайте само оригинално зарядно устройство на GARDENA. Използването на други зарядни устройства може да причини непоправими щети на батериите и дори да причини пожар.

Използвайте за акумулаторния продукт GARDENA само оригинални акумулаторни батерии GARDENA.

Не зареждайте акумулаторни батерии от друга марка. Съществува опасност от пожар и експлозия!

В случай на пожар: Гасете пламъците със средства за гасене, които намаляват кислорода.



#### ОПАСНОСТ! Опасност от експлозия!

Пазете акумулаторните батерии от топлина и огън. Не поставяйте акумулаторни батерии върху топлинни източници и не ги излагайте продължително време на силна слънчева светлина.

Не ги използвайте в експлозивни среди, напр. в близост до запалими течности, газове или натрупване на прах. При използване на акумулаторни батерии могат да бъдат предизвикани искри, които да запалят праха или парите.

Проверете сменяемата акумулаторна батерия преди всяка употреба. Подложете акумулаторната батерия на визуална проверка преди всяка употреба. Неизправна акумулаторна батерия трябва да бъде изхвърлена

съгласно разпоредбите. Не я изпратите по пощата. За повече информация се свържете с местната фирма за изхвърляне на отпадъци.

Не използвайте акумулаторната батерия като енергиен източник за други продукти. Съществува опасност от нараняване. Използвайте акумулаторната батерия само за предвидените продукти на GARDENA.

Зареждайте и използвайте акумулаторната батерия само при температура на околната среда между 0 °C и 40 °C. Оставете акумулаторната батерия да се охлади след продължителна употреба.

Проверявайте редовно кабела за зареждане за повреди и стареене (чупливост). Използвайте кабела само в безупречно състояние.

В никакъв случай не съхранявайте и не транспортирайте акумулаторната батерия при температура над 45 °C или на пряка слънчева светлина. В идеалния случай акумулаторната батерия трябва да бъде съхранявана при температура под 25 °C, за да се поддържа саморазреждането на минимум.

Не излагайте акумулаторната батерия на дъжд или влага. Ако попадне вода в акумулаторна батерия се увеличава риска от токов удар.

Пазете акумулаторната батерия чиста, особено отворите за вентилация. Когато акумулаторната батерия няма да се използва за по-дълъг период (през зимата), заредете батерията напълно, за да се предотврати дълбок разряд.

Не съхранявайте акумулаторната батерия в продукт, за да бъдат избегнати злоупотреби и инциденти.

Не съхранявайте акумулаторната батерия в помещения, където има електростатичен разряд.



**Не използвайте зарядното устройство на открито.**

→ Не излагайте зарядното устройство на влага.

#### Съхранение

Ножицата за жив плет не трябва да се съхранява на пряка слънчева светлина.

Не съхранявайте ножицата за жив плет на места със статично електричество.

## 2. МОНТАЖ

### Монтаж на телескопичната част [фиг. A1/A2]:

- Пъхнете телескопичната тръба ② до ограничителя в секцията на електромотора ①. При това е необходимо да фиксирате двете маркировки ⑩ една срещу друга.
- Затегнете сивата гайка ③.

## 3. ВЪВЕЖДАНЕ В ЕКСПЛОАТАЦИЯ

### Зареждане на акумулаторната батерия [фиг. I1/I2]:



#### ВНИМАНИЕ!

**Свърхнапрежението поврежда батерията и зарядното устройство за батерията.**

→ Уверете се, че използвате правилното напрежение на електрическата мрежа.

Преди първа употреба акумулаторната батерия трябва да бъде заредена напълно.

Литиево-йонна акумулаторна батерия може да бъде заредена във всяко състояние и процесът на зареждане може да бъде прекъснат по всяко време, без да се повреди батерията (няма мемори-ефект).

- Натиснете двата освобождаващи бутона ④ и извадете акумулаторната батерия ⑤ от гнездото за батерията ①.
- Включете зарядното устройство ⑥ в контакт на електрическата мрежа.
- Включете кабела за зареждане ⑦ в батерията ⑤.

**Когато лампичката за контрол на зареждането ⑧ на зарядното устройство мига зелено, акумулаторната батерия се зарежда.**

**Когато лампичката за контрол на зареждането ⑧ на зарядното устройство свети зелено, акумулаторната батерия е напълно заредена**

(време за зареждане, виж 8. ТЕХНИЧЕСКИ ДАННИ).

- Проверявайте периодично при зареждане състоянието на зареждането.
- Когато акумулаторната батерия ⑤ е напълно заредена, изключете батерията ⑤ от зарядното устройство ⑥.
- Изключете зарядното устройство ⑥ от електрическия контакт.

### Индикатор за зареждане на батерията [фиг. I3]:

#### Индикатор за зареждане на батерията по време на зареждане:

100 % заредена	④, ⑤ и ⑥ светят (за 60 сек)
66 – 99 % заредена	④ и ⑤ светят, ⑥ мига
33 – 65 % заредена	④ свети, ⑤ мига
0 – 32 % заредена	④ мига

#### Индикатор за зареждане на батерията по време на експлоатация:

→ Натиснете бутона ④ върху акумулаторната батерия.

66 – 99 % заредена	④, ⑤ и ⑥ светят
33 – 65 % заредена	④ и ⑤ светят
11 – 32 % заредена	④ свети
0 – 10 % заредена	④ мига

## 4. ОБСЛУЖВАНЕ

### Работни позиции:

Храстореза може да се използва в 4 работни позиции.

- [фиг. O1]: Бокова стрижка: Телескопичната тръба е прибрана
- [фиг. O2]: Висока вертикална стрижка: Телескопична ручка подовжена
- [фиг. O3]: Висока хоризонтална стрижка: Секцията на електродвигателя е под наклон от 75°, телескопичната тръба е изтеглена
- [фиг. O4]: Низка стрижка: Секцията на електродвигателя е под наклон от – 60°, телескопичната тръба е изтеглена

### Поставяне под наклон на секцията на електродвигателя [фиг. O5]:

За високо и ниско подрязване, секцията на електродвигателя ① може да бъде наклонявана в стъпки от по 15° от 75° до – 60°.

- Свалете батерията от дръжката (виж 3. ВЪВЕЖДАНЕ В ЕКСПЛОАТАЦИЯ).
- Задържете натиснати двата оранжеви бутона ⑩.
- Наклонете секцията на електродвигателя ① в желаната посока.
- Поснете двата оранжеви бутона ⑩ и оставете секцията на електромотора ① да се фиксира.
- Поставете батерията върху дръжката (виж 3. ВЪВЕЖДАНЕ В ЕКСПЛОАТАЦИЯ).

### Изтегляне на телескопичната тръба [фиг. O6]:

За високо и ниско подрязване, телескопичната тръба ② може да бъде изтеглена павно до 50 см.

- Свалете батерията от дръжката (виж 3. ВЪВЕЖДАНЕ В ЕКСПЛОАТАЦИЯ).
- Развийте оранжевата гайка ⑪, изтеглете телескопичната тръба ② до желаната дължина и отново завийте оранжевата гайка ⑪.
- Поставете батерията върху дръжката (виж 3. ВЪВЕЖДАНЕ В ЕКСПЛОАТАЦИЯ).

### Стартиране на храстореза [фиг. O7/O8/O9]:



#### ОПАСНОСТ! Контузии!

**Нараняване от порязване, ако храстореза не се изключи автоматично.**

→ Никога не блокирайте предпазните устройства (напр. като завързвате блокировката срещу включване и/или бутона за включване).

### Включване:

- Свалете защитното покритие ⑫.
- Поставете батерията върху дръжката (виж 3. ВЪВЕЖДАНЕ В ЕКСПЛОАТАЦИЯ).
- Държете ножицата за жив плет с едната ръка за телескопичната тръба, а с другата ръка за дръжката.
- Плъзнете напред блокировката срещу включване ⑬ и след това натиснете бутона за включване ⑭.  
Включване на ножицата за жив плет.
- Пуснете блокировката срещу включване ⑭.

## Спиране:

1. Пуснете бутона за включване ⑤.
2. Свалете батерията от дръжката (виж 3. ВЪВЕЖДАНЕ В ЕКСПЛОАТАЦИЯ).
3. Поставете на защитното покритие ⑫ върху ножа ⑬.
3. Schutzabdeckung ⑫ auf das Messer ⑬ schieben.

## 5. ТЕХНИЧЕСКО ОБСЛУЖВАНЕ

[фиг. 07]:



### ОПАСНОСТ! Контузии!

Нараняване чрез порязване, ако ножицата за жив плет бъде включена неволно.

→ Преди техническо обслужване извадете батерията (виж 3. ВЪВЕЖДАНЕ В ЕКСПЛОАТАЦИЯ) и поставете защитното покритие ⑫ върху ножа ⑬.

### Почистване на ножицата за жив плет:



### ОПАСНОСТ! Контузии!

Опасност от нараняване и риск от повреда на продукта.

- Не почиствайте продукта с вода или водна струя (особено водна струя под налягане).
- Не почиствайте с химикали, включително бензин или разтвори. Някои от тях могат да повредят важни пластмасови детайли.

### Вентилационните отвори трябва винаги да бъдат чисти.

1. Почистете хростореза с влажна кърпа.
2. Почиствайте вентилационните отвори с мека четка (не с отвертка).
3. Ако е необходимо почистете ножа ⑬ с четка и смажете с масло с нисък вискозитет (напр. GARDENA Почистващ спрей Арт. 2366). При това да се избягва контакт на маслото с пластмасовите детайли и да се носят ръкавици.

### Почистване на батерията и на зарядното устройство:

Уверете се, че повърхността и контактите на батерията и на зарядното устройство са винаги чисти и сухи, преди да включите зарядното устройство към електрическата мрежа.

### Не използвайте течаща вода.

→ Почистете контактите и пластмасовите детайли с мека и суха кърпа.

## 6. СЪХРАНЕНИЕ

### Сваляне от експлоатация [фиг. 07]:

Продуктът трябва да бъде съхраняван на недостъпно за деца място.

1. Свалете батерията и я заредете (виж 3. ВЪВЕЖДАНЕ В ЕКСПЛОАТАЦИЯ).
2. Почистете хростореза (виж 5. ТЕХНИЧЕСКО ОБСЛУЖВАНЕ) и поставете защитното покритие ⑫ върху ножа ⑬.
3. Съхранявайте хростореза на сухо, защитено от студ място.

### Изхвърляне:

(съгласно Директива 2012/19/ЕС)

Продуктът не трябва да бъде изхвърлян заедно с обикновените битови отпадъци. Той трябва да бъде изхвърлен съгласно действащите местни разпоредби за опазване на околната среда.



### ВАЖНО!

→ Изхвърлете продукта на или чрез Вашия местен събирателен пункт за рециклиране.

### Изхвърляне на батерията:

GARDENA акумулаторната батерия съдържа литиево-йонни клетки, които трябва след края на експлоатационния им живот да се изхвърлят отделно от обичайните битови отпадъци.



Li-ion

### ВАЖНО!

→ Изхвърлете акумулаторните батерии на или чрез Вашия местен събирателен пункт за рециклиране.

1. Оставете литиево-йонните клетки напълно да се изтощат (обърнете се към сервизен център на GARDENA).
2. Обезопасете контактите на литиево-йонните клетки срещу свързване на късо.
3. Изхвърлете литиево-йонните клетки според правилата.

## 7. ОТСТРАНЯВАНЕ НА ПОВРЕДИ



### ОПАСНОСТ! Контузии!

Нараняване чрез порязване, ако ножицата за жив плет бъде включена неволно.

→ Извадете батерията и поставете защитното ⑫ покритие преди техническо обслужване (виж 3. ВЪВЕЖДАНЕ В ЕКСПЛОАТАЦИЯ) [фиг. 07].

Проблем	Възможна причина	Отстраняване
Ножицата за жив плет не се включва	Батерията е изтощена.	→ Заредете батерията (виж 3. ВЪВЕЖДАНЕ В ЕКСПЛОАТАЦИЯ).
	Батерията не е поставена правилно върху дръжката.	→ Поставете така батерията върху дръжката, че фиксиращите бутони да шракнат.
	Ножът е замърсен (напр. от смола).	→ Почистете ножа (виж 5. ТЕХНИЧЕСКО ОБСЛУЖВАНЕ).
	Ножът блокира.	→ Отстранете препятствието.
Нечисто подрязване	Затъпен или повреден нож.	→ Сменете ножа в сервиз на GARDENA.
Ножицата за жив плет не може да бъде изключена	Бутонът за включване е блокирал.	→ Извадете батерията и освободете бутона за включване.
	Тримерът спира. Светлинният индикатор за грешка ⑩ мига	Претоварване на батерия.  Допустимата работна температура е надхвърлена.
Лампичката за контрол на зареждането ① на зарядното устройство не просветва	Зарядното устройство или кабелът за зареждане не са свързани правилно.	→ Свържете правилно зарядното устройство и каела за зареждане.
Лампичката за контрол на зареждането ① на зарядното устройство мига червено	Температурата на акумулаторната батерия е извън допустимия диапазон.	→ Използвайте акумулаторната батерия при температура на околната среда между 0 °C и 40 °C.
Ножицата за жив плет спира. Светлинният индикатор за грешка ⑩ свети	Повреда в батерията/ дефектирала батерия.	→ Натиснете бутон ① на батерията и отново включете уреда.
Батерията повече не позволява да бъде заредена	Батерията е повредена.	→ Сменете батерията (Арт. 9839).

Може да бъде използвана само оригинална GARDENA сменяема батерия BLi-18 (Арт. 9839). Същият може да получите при Вашия търговец на GARDENA или директно от сервизната служба на GARDENA.



**УКАЗАНИЕ:** При други повреди се обръщайте към Вашия сервизен център на GARDENA. Ремонтите трябва да бъдат изпълнявани само от сервизния център на GARDENA, както и от специализираните търговци, които са оторизирани от GARDENA.

## 8. ТЕХНИЧЕСКИ ДАННИ

Акумулаторна телескопична ножица за жив плет	Мярка	Стойност (Арт. 8881)
Число на ходовете	/ мин.	2100
Дължина на ножа	см	42
Разстояние между зъбите	мм	16
Диапазон на удължаване на телескопичната тръба	см	0 – 50
Тегло (включително батерията)	кг	3,4

Акумулаторна телескопична ножица за жив плет	Мярка	Стойност (Арт. 8881)
Ниво на налягането на шума $L_{pA}^{1)}$ Погрешност $K_{pA}$	дБ (А)	70 3
Ниво на звуковата мощност $L_{WA}^{2)}$ : измерено/гарантирано Погрешност $K_{WA}$	дБ (А)	87 / 90 3
Вибрации на ръцете $a_{vhw}^{1)}$ Погрешност $K_a$	м/сек <sup>2</sup>	< 2,5 1,5
Метод на измерване съгласно: <sup>1)</sup> EN 60745-2-15 <sup>2)</sup> RL2000/14/EC		

 **УКАЗАНИЕ:** Посочената стойност на вибрационните емисии се измерва съгласно стандартизиран метод за изпитване и може да бъде използвана за сравняване на електроинструменти помежду им. Тази стойност може да бъде използвана и за предварителна оценка на експозицията. Стойността на вибрационните емисии може да варира по време на действителната употреба на електроинструмента.

Акумулаторна батерия BLi-18 на системата	Мярка	Стойност (Арт. 9839)
Напрежение на батерията	V (DC)	18
Капацитет на батерията	Ah	2,6
Време за зареждане на акумулаторната батерия 80% / 100% (приблизително)	ч	3,5 / 5

Зарядно устройство 18 V	Мярка	Стойност (Арт. 9825-00.630.00)
Напрежение на мрежата	V (AC)	230
Честота на мрежата	Hz	50
Номинална мощност	W	16
Изходно напрежение	V (DC)	18
Макс. изходящ ток	mA	600

## 9. АКЕСОАРИ

GARDENA Сменяема акумулаторна батерия BLi-18	Акумулаторна батерия за допълнително време за работа или за подмяна.	Арт. 9839
GARDENA Зарядно устройство 18 V	За зареждане на батерии GARDENA BLi-18.	Арт. 8833
GARDENA Почистващ спрей	Удължава живота на ножа и времето на работа на батерията.	Арт. 2366

## 10. СЕРВИЗ/ГАРАНЦИЯ

### Сервиз:

Моля, свържете се чрез адреса на обратната страна.

### Гаранция:

В случай на гаранционен иск Вие не дължите заплащане за оказаните услуги.

GARDENA Manufacturing GmbH предоставя за този продукт 2 години гаранция (от датата на закупуване), ако продуктът е бил използван само за лични нужди. Гаранцията на производителя не важи за употребявани продукти, придобити в резултат на препродажба. Тази гаранция се отнася за всички сериозни дефекти на продукта, които са следствие от дефект в материала или производствен дефект. Тази гаранция се изпълнява чрез предоставяне на напълно функционален продукт за подмяна или чрез ремонт на повредения продукт, изпратен до нас безплатно; ние си запазваме правото да избираме между тези възможности. Тази услуга подлежи на следните разпоредби:

- Продуктът е използван по предназначение съгласно препоръките в инструкциите за работа.
- Купувачът или други лица не са правили опити за ремонт на продукта.
- За експлоатацията са използвани само оригинални резервни и бързоизносващи се детайли на GARDENA.

Нормалното износване на части и компоненти, визуалните промени, както и износващи се части и компоненти, са изключени от гаранцията.

Настоящата гаранция на производителя не влияе върху гаранционните права срещу дилъра/продавача.

Ако имате проблеми с този продукт, моля, свържете се с наш сервиз. В случай на гаранция, моля, изпратете дефектния продукт заедно с копие на касовата бележка за закупуване и описание на повредата, с платени пощенски такси до посочения на обратната страна сервиз на GARDENA.

### Бързоизносващи се части:

Бързоизносващите се части – нож и ексцентрово задвижване са изключени от гаранцията.





**Deutschland / Germany**  
GARDENA  
Manufacturing GmbH  
Central Service  
Hans-Lorenser-Straße 40  
D-89079 Ulm  
Produktfragen:  
(+49) 731 490-123  
Reparaturen:  
(+49) 731 490-290  
service@gardena.com

**Albania**  
COBALT Sh.p.k.  
Rr. Siri Kodra  
1000 Tirana

**Argentina**  
Husqvarna Argentina S.A.  
Av.del Libertador 5954 -  
Piso 11 - Torre B  
(C1428ARP) Buenos Aires  
Phone: (+54) 11 5194 5000  
info.gardena@  
ar.husqvarna.com

**Armenia**  
Garden Land Ltd.  
61 Tigran Mets  
0005 Yerevan

**Australia**  
Husqvarna Australia Pty. Ltd.  
Locked Bag 5  
Central Coast BC  
NSW 2252  
Phone: (+61) (0) 2 4352 7400  
customer.service@  
husqvarna.com.au

**Austria / Österreich**  
Husqvarna Austria GmbH  
Industriezeile 36  
4010 Linz  
Tel.: (+43) 732 77 01 01-485  
service.gardena@  
husqvarnagroup.com

**Azerbaijan**  
Firm Progress  
a. Aliyev Str. 26A  
1052 Baku

**Belgium**  
Husqvarna België nv/sa  
Gardena Division  
Rue Eglise Van Ophem 111  
1180 Uccle/Ukkel  
Tel.: (+32) 2 720 92 12  
info@gardena.be

**Bosnia / Herzegovina**  
SILK TRADE d.o.o.  
Industrijska zona Bukva bb  
74260 Tešanj

**Brazil**  
Husqvarna do Brasil Ltda  
Av. Francisco Matarazzo,  
1400 - 19º andar  
São Paulo - SP  
CNPJ: 05001-903  
Tel: 0800-112252  
marketing.br.husqvarna@  
husqvarna.com.br

**Bulgaria**  
AGROLAND България АД  
бул. 8 Декември, №13  
Офис 5  
1700 Студентски град  
София  
Тел.: (+359) 24666910  
info@agroland.eu

**Canada / USA**  
GARDENA Canada Ltd.  
100 Summerlea Road  
Brampton, Ontario L6T 4X3  
Phone: (+1) 905 792 93 30  
info@gardenacanada.com

**Chile**  
Maquinarias Agroforestales  
Ltda. (Maga Ltda.)  
Santiago, Chile  
Avda. Chesterton  
# 8355 comuna Las Condes  
Phone: (+56) 2 202 4417  
Dalton@maga.cl  
Zipcode: 7560330

**China**  
Husqvarna (Shanghai)  
Management Co., Ltd.  
富世华 (上海) 管理有限公司  
3F, Benq Square B,  
No207, Song Hong Rd.,  
Chang Ning District,  
Shanghai, PRC. 200335  
上海市长宁区淞虹路207号明  
基广场B座3楼, 邮编: 200335

**Colombia**  
Husqvarna Colombia S.A.  
Calle 18 No. 68 D-31, zona  
Industrial de Montevideo  
Bogotá, Cundinamarca  
Tel. 571 2922700 ext. 105  
jairo.salazar@  
husqvarna.com.co

**Costa Rica**  
Compania Exim  
Euroberoamericana S.A.  
Los Colegios, Moravia,  
200 metros al Sur del Colegio  
Saint Francis - San José  
Phone: (+506) 297 68 83  
exim\_euro@racsa.co.cr

**Croatia**  
Husqvarna Austria GmbH  
Industriezeile 36  
4010 Linz  
Tel.: (+43) 732 77 01 01-485  
service.gardena@  
husqvarnagroup.com

**Cyprus**  
Med Marketing  
17 Digeni Akrita Ave  
P.O. Box 27017  
1641 Nicosia

**Czech Republic**  
Husqvarna Česko s.r.o.  
Türkova 2319/5b  
149 00 Praha 4 - Chodov  
Bezplatná infolinka:  
800 100 425  
servis@cz.husqvarna.com

**Denmark**  
GARDENA DANMARK  
Lejrvej 19, st.  
3500 Værløse  
Tlf.: (+45) 70264770  
husqvarna@husqvarna.dk  
www.gardena.com/dk

**Dominican Republic**  
BOSQUESA, S.R.L  
Carretera Santiago Licey  
Km. 5 ½  
Esquina Copal II.  
Santiago  
Dominican Republic  
Phone: (+809) 736-0333  
joserbosquesa@claro.net.do

**Ecuador**  
Husqvarna Ecuador S.A.  
Arupos E1-181 y 10 de  
Agosto Quito, Pichincha  
Tel. (+593) 22800739  
francisco.jacome@  
husqvarna.com.ec

**Estonia**  
Husqvarna Eesti OÜ  
Valdeku 132  
EE-11216 Tallinn  
info@gardena.ee

**Finland**  
Oy Husqvarna Ab  
Gardena Division  
Lautatarhankatu 8 B / PL 3  
00581 HELSINKI  
www.gardena.fi

**France**  
Husqvarna France  
9/11 Allée des pierres mayettes  
92635 Gennevilliers Cedex  
France  
http://www.gardena.com/fr  
N° AZUR: 0 810 00 78 23  
(Prix d'un appel local)

**Georgia**  
Transporter LLC  
8/57 Bелиашvili street  
0159 Tbilisi, Georgia  
Phone: (+995) 322 14 71 71

**Great Britain**  
Husqvarna UK Ltd  
Preston Road  
Aycliffe Industrial Park  
Newtown Aycliffe  
County Durham  
DL5 6UP  
info.gardena@  
husqvarna.co.uk

**Greece**  
Π. ΠΑΠΑΔΟΠΟΥΛΟΣ ΑΕΒΕ  
Λεωφ. Αθηνών 92  
Αθήνα  
T.K.104 42  
Ελλάδα  
Τηλ. (+30) 210 5193100  
info@papadopoulos.com.gr

**Hungary**  
Husqvarna Magyarország Kft.  
Ezred u. 1 - 3  
1044 Budapest  
Telefon: (+36) 1 251-4161  
vevoszolgalat.husqvarna@  
husqvarna.hu

**Iceland**  
Ó. Johnson & Kaaber  
Tunguhalssi 1  
110 Reykjavik  
ooj@ojk.is

**Ireland**  
Husqvarna UK Ltd  
Preston Road  
Aycliffe Industrial Park  
Newton Aycliffe  
County Durham  
DL5 6UP  
info.gardena@  
husqvarna.co.uk

**Italy**  
Husqvarna Italia S.p.A.  
Via Santa Vecchia 15  
23868 VALMADRERA (LC)  
Phone: (+39) 0341.203.111  
assistenza.italia@  
it.husqvarna.com

**Japan**  
KAKUICHI Co. Ltd.  
Sumitomo Realty &  
Development Kojimachi  
BLDG., 8F  
5 - 1 Nibanncho  
Chiyoda-ku  
Tokyo 102-0084  
Phone: (+81) 33 264 4721  
m\_ishihara@kaku-ichi.co.jp

**Kazakhstan**  
LAMED Ltd.  
155/1, Tazhibayevoy Str.  
050060 Almaty  
IP Schmidt  
Abayavenue 3B  
110 005 Kostanay

**Korea**  
Kyung Jin Trading CO.,LTD.  
107-4, SunDuk Bld.,  
YangJae-dong,  
Seocho-gu,  
Seoul, (zipcode: 137-891)  
Phone: (+82) (0)2 574-6300

**Kyrgyzstan**  
Alye Maki  
av. Moladaya Guardir J 3  
720014  
Bishkek

**Latvia**  
Husqvarna Latvija SIA  
Ulbrokas 19A  
LV-1021 Rīga  
info@gardena.lv

**Lithuania**  
UAB Husqvarna Lietuva  
Ateities pl. 77C  
LT-52104 Kaunas  
info@gardena.lt

**Luxembourg**  
Magasins Jules Neuberger  
39, rue Jacques Stas  
Luxembourg-Gasperich 2549  
Case Postale No. 12  
Luxembourg 2010  
Phone: (+352) 40 14 01  
api@neuberger.lu

**Mexico**  
AFOSA  
Av. Lopez Mateos Sur # 5019  
Col. La Calma 45070  
Zapopan, Jalisco  
Mexico  
Phone: (+52) 33 3818-3434  
icornejo@afosa.com.mx

**Moldova**  
Convel S.R.L.  
290A Muncesti Str.  
2002 Chisinau

**Netherlands**  
Husqvarna Nederland B.V.  
GARDENA Division  
Postbus 50131  
1305 AC ALMERE  
Phone: (+31) 36 521 00 10  
info@gardena.nl

**Neth. Antilles**  
Jonka Enterprises N.V.  
Sta. Rosa Weg 196  
P.O. Box 8200  
Curaçao  
Phone: (+599) 9 767 66 55  
pgm@jonka.com

**New Zealand**  
Husqvarna New Zealand Ltd.  
PO Box 76-437  
Manukau City 2241  
Phone: (+64) (0) 9 9202410  
support.nz@husqvarna.co.nz

**Norway**  
Husqvarna Norge AS  
Gardena Division  
Trøskeneveien 36  
1708 Sarpsborg  
info@gardena.no

**Peru**  
Husqvarna Perú S.A.  
Jr. Ramón Cárcamo 710  
Lima 1  
Tel: (+51) 1 3320400 ext. 416  
juan.remuzgo@  
husqvarna.com

**Poland**  
Husqvarna  
Poland Spółka z o.o.  
ul. Wysockiego 15 b  
03-371 Warszawa  
Phone: (+48) 22 330 96 00  
gardena@husqvarna.com.pl

**Portugal**  
Husqvarna Portugal, SA  
Lagoa - Albarraque  
2635 - 595 Rio de Mouro  
Tel.: (+351) 21 922 85 30  
Fax : (+351) 21 922 85 36  
info@gardena.pt

**Romania**  
Madex International Srl  
Soseaua Odaii 117-123,  
RO 013603 București, S1  
Phone: (+40) 21 352.76.03  
madex@ines.ro

**Russia / Россия**  
ООО „Хускварна“  
141400, Московская обл.,  
г. Химки,  
улица Ленинградская,  
владение 39, стр.6  
Бизнес Центр  
„Химки Бизнес Парк“,  
помещение ОВ02\_04  
http://www.gardena.ru

**Serbia**  
Domel d.o.o.  
Autoput za Novi Sad bb  
11 273 Belgrade  
Phone: (+381) 1 18 48 88 12  
miroslav.jejina@domel.rs

**Singapore**  
Hy-Ray PRIVATE LIMITED  
40 Jalan Pemimpin  
#02-08 Tat Ann Building  
Singapore 577185  
Phone: (+65) 6253 2277  
shiyiing@hyray.com.sg

**Slovak Republic**  
Husqvarna Česko s.r.o.  
Türkova 2319/5b  
149 00 Praha 4 - Chodov  
Bezplatná infolinka:  
800 154 044  
servis@sk.husqvarna.com

**Slovenia**  
Husqvarna Austria GmbH  
Industriezeile 36  
4010 Linz  
Tel.: (+43) 732 77 01 01-485  
service.gardena@  
husqvarnagroup.com

**South Africa**  
Husqvarna  
South Africa (Pty) Ltd  
Postnet Suite 250  
Private Bag X6,  
Cascades, 3202  
South Africa  
Phone: (+27) 33 846 9700  
info@gardena.co.za

**Spain**  
Husqvarna España S.A.  
Calle de Rivas nº 10  
28052 Madrid  
Phone: (+34) 91 708 05 00  
atencioncliente@gardena.es

**Suriname**  
Agrofrix n.v.  
Verlengde Hogestraat #22  
Phone: (+597) 472426  
agrofrix@sr.net  
Pobox : 2006  
Paramaribo  
Suriname - South America

**Sweden**  
Husqvarna AB  
Gardena Division  
S-561 82 Husqvarna  
Gardenaorder@husqvarna.se

**Switzerland / Schweiz**  
Husqvarna Schweiz AG  
Consumer Products  
Industriestrasse 10  
5506 Mägenwil  
Phone: (+41) (0) 62 887 37 90  
info@gardena.ch

**Turkey**  
Dost Bahçe Diş Ticaret  
Müessesilik A.Ş  
Yunus Mah. Adil Sok. No:3  
Ic Kapi No: 1 Kartal  
34873 Istanbul  
Phone: (+90) 216 38 93 939  
info@dostbahce.com.tr

**Ukraine / Україна**  
ТОВ «Хускварна Україна»  
вул. Васильківська, 34,  
офіс 204-г  
03022, м. Київ  
Тел. (+38) 044 498 39 02  
info@gardena.ua

**Uruguay**  
FELI SA  
Entre Rios 1083 CP 11800  
Montevideo - Uruguay  
Tel: (+598) 22 03 18 44  
info@felisa.com.uy

**Venezuela**  
Corporación Casa y Jardín C.A.  
Av. Caroní, Edif. Trezmen, PB.  
Colinas de Bello Monte.  
1050 Caracas.  
Tlf: (+58) 212 992 33 22  
info@casayjardin.net.ve

8881-20.960.05/0918  
© GARDENA  
Manufacturing GmbH  
D-89070 Ulm  
http://www.gardena.com