

PowerMax 1200/32 Art. 5032

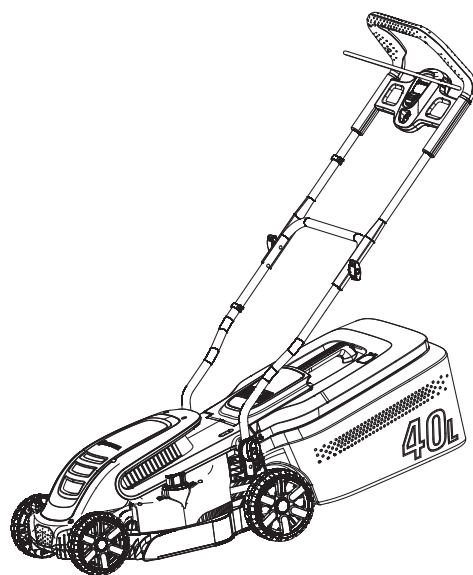

PowerMax 1400/34 Art. 5034

**DE Betriebsanleitung**

Elektro-Rasenmäher

**EN Operator's manual**

Electric Lawnmower

**FR Mode d'emploi**

Tondeuse électrique

**NL Gebruiksaanwijzing**

Elektrische grasmaaier

**SV Bruksanvisning**

Elektrisk Gräsklippare

**DA Brugsanvisning**

Elektrisk Plæneklipper

**FI Käyttöohje**

Sähkökäyttöinen ruohonleikkuri

**NO Bruksanvisning**

Elektrisk Gressklipper

**IT Istruzioni per l'uso**

Rasaerba elettrico

**ES Instrucciones de empleo**

Cortacésped eléctrico

**PT Manual de instruções**

Corta-relva eléctrico

**PL Instrukcja obsługi**

Elektryczna kosiarka

**HU Használati utasítás**

Elektromos fűnyíró

**CS Návod k obsluze**

Elektrická sekačka

**SK Návod na obsluhu**

Elektrická kosačka

**EL Οδηγίες χρήσης**

Ηλεκτρικό χλοοκοπτικό

**RU Инструкция по эксплуатации**

Электрическая газонокосилка

**SL Navodilo za uporabo**

Električna kosilnica

**HR Upute za uporabu**

Električna kosilica

**SR/ Uputstvo za rad**

Električna kosilica

**UK Інструкція з експлуатації**

Електрична газонокосарка

**RO Instrucțiuni de utilizare**

Mașină electrică de tuns gazonul

**TR Kullanma Kılavuzu**

Elektrikli Çim Biçme Makinesi

**BG Инструкция за експлоатация**

Електрокосачка

**SQ Manual përdorimi**

Prerëse bari elektrike

**ET Kasutusjuhend**

Elektriline muruniiduk

**LT Eksploatavimo instrukcija**

Elektrinė vejapjovė

**LV Lietošanas instrukcija**

Elektriskā zāles pļaujmašina

<p><b>DE Produkthaftung</b> Wir weisen ausdrücklich darauf hin, dass wir in Übereinstimmung mit dem Produkthaftungsgesetz nicht für Schäden haften, die durch unsere Produkte entstehen, wenn diese unsachgemäß und nicht durch einen von uns autorisierten Servicepartner repariert wurden oder wenn keine Original GARDENA Teile oder von uns zugelassene Teile verwendet wurden.</p>
<p><b>EN Product liability</b> In accordance with the German Product Liability Act, we hereby expressly declare that we accept no liability for damage incurred from our products where said products have not been properly repaired by a GARDENA-approved service partner or where original GARDENA parts or parts authorised by GARDENA were not used.</p>
<p><b>FR Responsabilité</b> Conformément à la loi relative à la responsabilité du fait des produits défectueux, nous déclarons expressément par la présente que nous déclinons toute responsabilité pour les dommages résultant de nos produits, si lesdits produits n'ont pas été correctement réparés par un partenaire d'entretien agréé GARDENA ou si des pièces d'origine GARDENA ou des pièces agréées GARDENA n'ont pas été utilisées.</p>
<p><b>NL Productaansprakelijkheid</b> Conform de Duitse wet inzake productaansprakelijkheid verklaren wij hierbij uitdrukkelijk dat wij geen aansprakelijkheid aanvaarden voor schade ontstaan uit onze producten waarbij deze producten niet zijn gerepareerd door een GARDENA-erkende servicepartner of waarbij geen originele GARDENA-onderdelen of onderdelen die door GARDENA zijn goedgekeurd zijn gebruikt.</p>
<p><b>SV Produktansvar</b> I enlighet med tyska produktansvarslagar förklarar vi härmed uttryckligen att vi inte åtar oss något ansvar för skador som orsakas av våra produkter där produkterna inte har genomgått korrekt reparation från en GARDENA-godkänd servicepartner eller där originaldelar från GARDENA eller delar godkända av GARDENA inte använts.</p>
<p><b>DA Produktansvar</b> I overensstemmelse med den tyske produktansvarslov erklærer vi hermed udtrykkeligt, at vi ikke påtager os noget ansvar for skader på vores produkter, hvis de pågældende produkter ikke er blevet repareret korrekt af en GARDENA-godkendt servicepartner, eller hvor der ikke er brugt originale GARDENA-reservedele eller godkendte reservedele fra GARDENA.</p>
<p><b>FI Tuotevastuu</b> Saksan tuotevastuulain mukaisesti emme ole vastuussa laitteiden vaurioista, jos korjauksia ei ole tehnyt GARDENA:n hyväksymä huoltoliike tai jos niiden synnä on muiden kuin alkuperäisten GARDENA-varaosien tai GARDENA:n hyväksymien varaosien käyttö.</p>
<p><b>IT Responsabilità del prodotto</b> In conformità con la Legge tedesca sulla responsabilità del prodotto, con la presente dichiariamo espressamente che decliniamo qualsiasi responsabilità per danni causati dai nostri prodotti qualora non siano stati correttamente riparati presso un partner di assistenza approvato GARDENA o laddove non siano stati utilizzati ricambi originali o autorizzati GARDENA.</p>
<p><b>ES Responsabilidad sobre el producto</b> De acuerdo con la Ley de responsabilidad sobre productos alemana, por la presente declaramos expresamente que no aceptamos ningún tipo de responsabilidad por los daños ocasionados por nuestros productos si dichos productos no han sido reparados por un socio de mantenimiento aprobado por GARDENA o si no se han utilizado piezas originales GARDENA o piezas autorizadas por GARDENA.</p>
<p><b>PT Responsabilidade pelo produto</b> De acordo com a lei alemã de responsabilidade pelo produto, declaramos que não nos responsabilizamos por danos causados pelos nossos produtos, caso os tais produtos não tenham sido devidamente reparados por um parceiro de assistência GARDENA aprovado ou se não tiverem sido utilizadas peças GARDENA originais ou peças autorizadas pela GARDENA.</p>
<p><b>PL Odpowiedzialność za produkt</b> Zgodnie z niemiecką ustawą o odpowiedzialności za produkt, niniejszym wyraźnie oświadczamy, że nie ponosimy żadnej odpowiedzialności za szkody poniesione na skutek użytkowania naszych produktów, w przypadku gdy naprawa tych produktów nie była odpowiednio przeprowadzana przez zatwierdzonego przez firmę GARDENA partnera serwisowego lub nie stosowano oryginalnych części GARDENA albo części autoryzowanych przez tę firmę.</p>
<p><b>HU Termékszavatosság</b> A németországi termékszavatossági törvénnyel összhangban ezennel nyomatékosan kijelentjük, hogy nem vállalunk felelősséget a termékeinkben keletkezett olyan károkért, amelyek valamely GARDENA által jóváhagyott szervizpartner által nem megfelelően végzett javításból adódtak, vagy amely során nem eredeti GARDENA alkatrészeket vagy a GARDENA által jóváhagyott alkatrészeket használtak fel.</p>
<p><b>CS Odpovědnost za výrobek</b> V souladu s německým zákonem o odpovědnosti za výrobek tímto výslovně prohlašujeme, že nepřijímáme žádnou odpovědnost za poškození vzniklá na našich výrobcích, kdy zmíněné výrobky nebyly řádně opraveny schváleným servisním partnerem GARDENA nebo kdy nebyly použity originální náhradní díly GARDENA nebo náhradní díly autorizované společností GARDENA.</p>
<p><b>SK Zodpovednosť za produkt</b> V súlade s nemeckými právnymi predpismi upravujúcimi zodpovednosť za výrobok týmto výslovné prehlasujeme, že nenesieme žiadnu zodpovednosť za škody spôsobené našimi výrobkami, v prípade ktorých neboli náležité opravy vykonané servisným partnerom schváleným spoločnosťou GARDENA alebo neboli použité diely spoločnosti GARDENA alebo diely schválené spoločnosťou GARDENA.</p>
<p><b>EL Ευθύνη προϊόντος</b> Σύμφωνα με τον γερμανικό νόμο περί Ευθύνης για τα Προϊόντα, με το παρόν δηλώνουμε ρητώς ότι δεν αποδεχόμαστε καμία ευθύνη για τυχόν ζημιές που προκύπτουν από τα προϊόντα μας εάν αυτά δεν έχουν επισκευαστεί σωστά από κάποιον εγκεκριμένο συνεργάτη επισκευών της GARDENA ή εάν δεν έχουν χρησιμοποιηθεί αυθεντικά εξαρτήματα GARDENA ή εξαρτήματα εγκεκριμένα από την GARDENA.</p>
<p><b>SL Odgovornost proizvajalca</b> V skladu z nemškimi zakoni o odgovornosti za izdelke, izrecno izjavljajo, da ne sprejemamo nobene odgovornosti za škodo, ki jo povzročijo naši izdelki, če teh niso ustrezno popravili GARDENINI odobreni servisni partnerji ali pri tem niso bili uporabljeni originalni GARDENINI nadomestni deli ali GARDENINIMI homologiranimi nadomestnimi deli.</p>
<p><b>HR Pouzdanost proizvoda</b> Sukladno njemačkom zakonu o pouzdanosti proizvoda, ovime izričito izjavljujemo kako ne prihvaćamo nikakvu odgovornost za oštećenja na našim proizvodima nastala uslijed neispravnog popravka od strane servisnog partnera kojeg odobrava GARDENA ili uslijed nekorištenja originalnih GARDENA dijelova ili dijelova koje odobrava GARDENA.</p>
<p><b>RO Răspunderea pentru produs</b> În conformitate cu Legea germană privind răspunderea pentru produs, declarăm în mod expres prin prezentul document că nu acceptăm nicio răspundere pentru defecțiunile suferite de produsele noastre atunci când acestea nu au fost reparate în mod corect de un atelier de service partener, aprobat de GARDENA, sau când nu au fost utilizate piese GARDENA originale sau piese autorizate de GARDENA.</p>
<p><b>BG Отговорност за вреди, причинени от стоки</b> Съгласно германския Закон за отговорността за вреди, причинени от стоки, с настоящото изрично декларираме, че не носим отговорност за щети, причинени от нашите продукти, ако те не са били правилно ремонтирани от одобрен от GARDENA сервиз или ако не са използвани оригинални части на GARDENA или части, одобрени от GARDENA.</p>
<p><b>ET Tootevastutus</b> Vastavalt Saksamaa tootevastutusseadusele deklareerime käesolevaga selgesõnaliselt, et me ei kanna mingisugust vastutust meie toodetest tingitud kahjude eest, kui need tooted ei ole korrektselt parandatud GARDENA heakskiidetud hoolduspartneri poolt või kui parandamisel ei ole kasutatud GARDENA originaalosi või GARDENA volitatud osi.</p>
<p><b>LT Gaminio patikimumas</b> Mes aiškiai pareiškiame, kad, atsižvelgiant į Vokietijos gaminių patikimumo įstatymą, nepriisiame atsakomybės dėl bet kokios žalos, patirtos dėl mūsų gaminių, jeigu jie buvo netinkamai taisomi arba jų dalys buvo pakeistos neoriginaliomis GARDENA dalimis ar nepatvirtintomis dalimis, arba jeigu remonto darbai buvo atliekami ne GARDENA techninės priežiūros centro specialistų.</p>
<p><b>LV Atbildība par produkcijas kvalitāti</b> Saskaņā ar Vācijas likumu par atbildību par produkcijas kvalitāti ar šo mēs paziņojam, ka neuzņemamies atbildību par bojājumiem, kas radušies, lietojot mūsu izstrādājumus, kuru remontu nav veicis uzņēmuma GARDENA apstiprināts apkopes partneris vai kuru remontam netika izmantotas oriģinālās GARDENA detaļas vai detaļas, kuru lietošanu apstiprinājis uzņēmums GARDENA.</p>

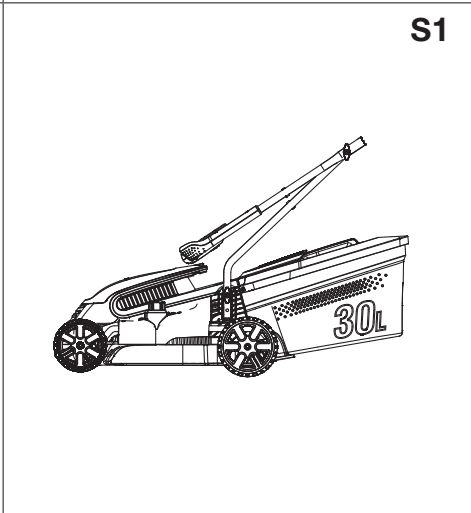
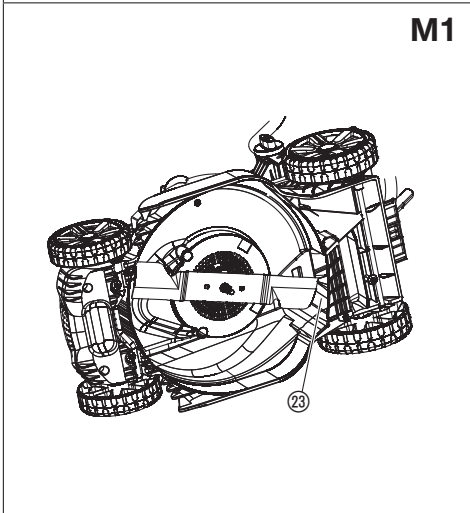
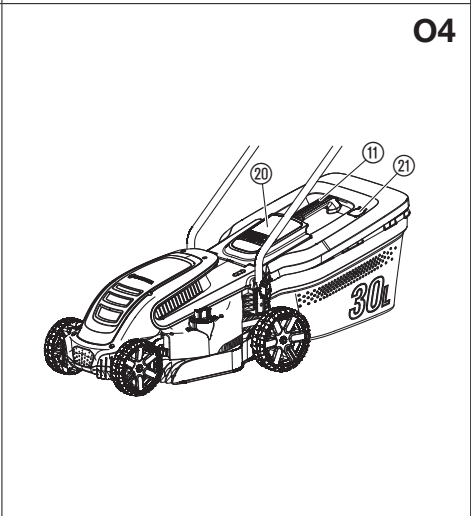
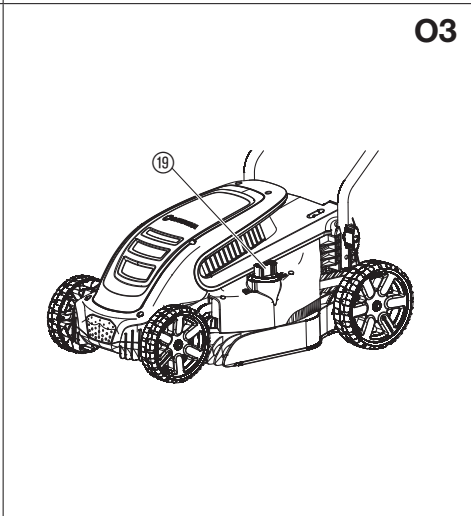
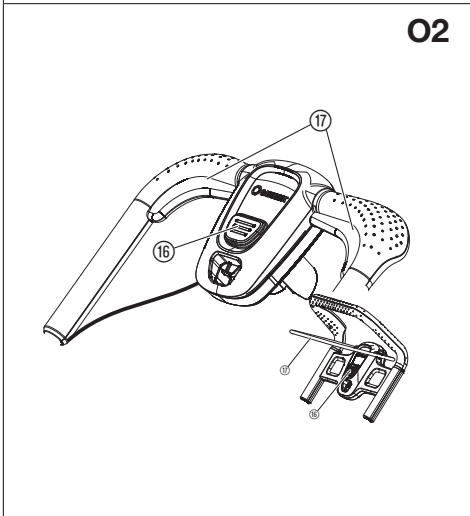
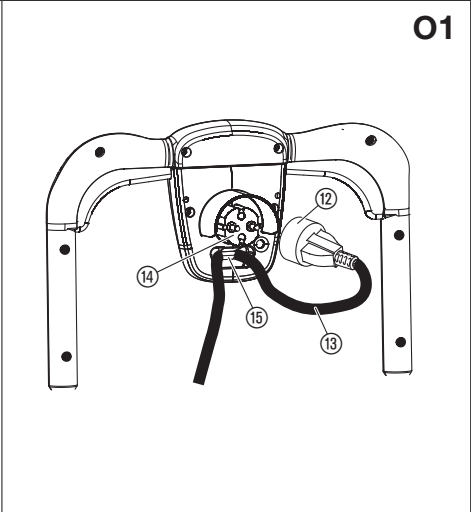
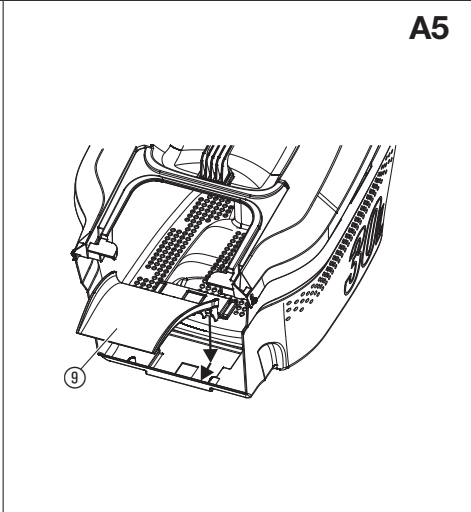
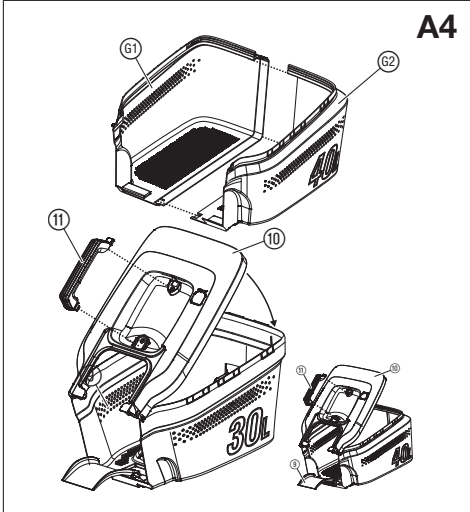
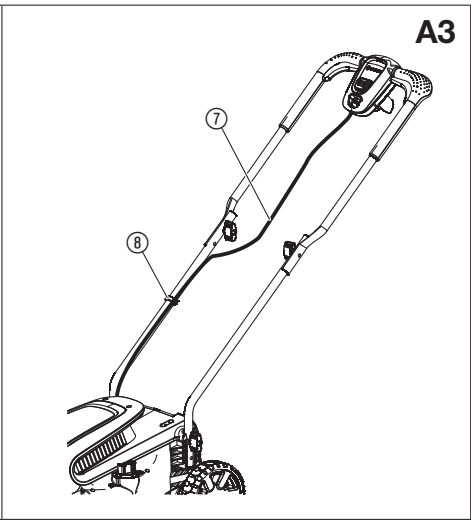
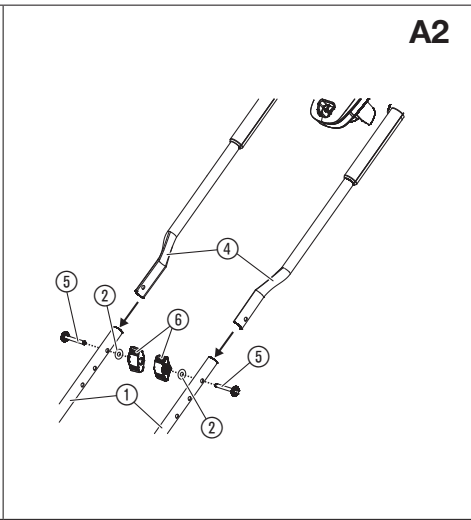
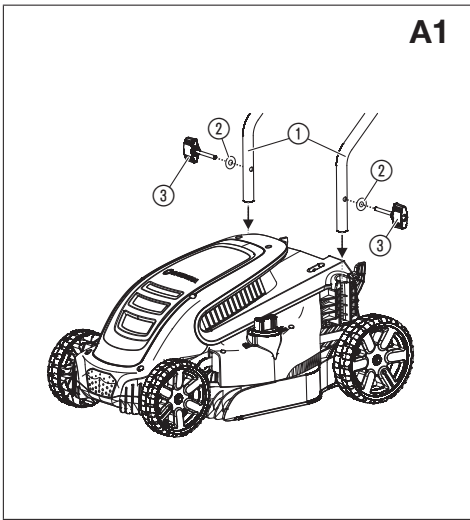

## Překlad originálních pokynů.



Tento produkt mohou používat děti od věku 8 let a osoby se sníženými fyzickými, smyslovými nebo mentálními schopnostmi nebo nedostatkem zkušeností a znalostí, pokud jsou pod dohledem nebo byly ohledně bezpečného používání přístroje zaškoleny a rozumí tomu, jaké nebezpečí z toho vyplývá. Děti si s produktem nesmějí hrát. Čištění a uživatelskou údržbu nesmí provádět děti bez dohledu. Doporučujeme, aby produkt používali mladiství až od 16 let.

### Využití odpovídající určenému účelu:

Elektrická sekačka GARDENA se používá k sečení trávníků na soukromých zahradách a pozemcích.

Produkt není vhodný pro dlouhodobý provoz.

**NEBEZPEČÍ! Poranění! Nepoužívejte výrobek k sečení keřů, živých plotů, křovin, popínavých rostlin, trávy na střeších nebo balkónech, větví, větviček ani k zarovnávaní terénu. Nepoužívejte výrobek na svazích se sklonem větším než 20° (max.).**

## 1. BEZPEČNOST

### DŮLEŽITÉ!

Přečtěte pečlivě tento návod na použití a uchovejte ho pro opětovné přečtení.

### Symboly na produktu:



**POZOR!**

Při nesprávném použití může být produkt nebezpečný. Upozornění a bezpečnostní pokyny je třeba dodržovat, aby byla zajištěna základní bezpečnost a efektivnost při práci s výrobkem. Uživatel odpovídá za dodržení všech upozornění a pokynů uvedených v této příručce a vyznačených na výrobku. Nikdy nepoužívejte výrobek, pokud nejsou ve správné poloze kryty poskytnuté výrobcem. Neopatrné nebo nesprávné použití výrobku může mít za následek poranění uživatele nebo dalších osob. Přečtěte si a vezměte na vědomí obsah návodu k používání. Ušchovejte tento návod pro budoucí použití.



Přečtěte návod na provoz.



Udržujte ostatní osoby v bezpečné vzdálenosti.



Dávejte pozor na ostré nože. Nože se otáčejí po vypnutí motoru.

Odpojte přívodní kabel před prováděním údržby nebo pokud je poškozený či přerušovaný.



Neplatí pro elektrickou sekačku.



Udržujte přívodní kabel z dosahu nožů.

### Obecné bezpečnostní pokyny

#### Elektrická bezpečnost



**NEBEZPEČÍ! Úraz elektrickým proudem!**  
Nebezpečí poranění elektrickým proudem.

→ Produkt musí být elektricky napájen přes FI-spínač (RCD) se jmenovitým vypínacím proudem maximálně 30 mA.



**NEBEZPEČÍ! Úraz elektrickým proudem!**  
Nebezpečí poranění elektrickým proudem.

→ Před prováděním údržby nebo výměny částí výrobek odpojte od elektrické sítě. Odpojená elektrická zásuvka tedy musí být ve viditelném dosahu.

#### Kabely

Při použití prodlužovacích kabelů musí mít kabely minimální průřezy uvedené v tabulce níže:

Napětí	Délka kabelu	Průřez
220 – 240 V/50 Hz	Až 20 m	1,5 mm <sup>2</sup>
220 – 240 V/50 Hz	20 – 50 m	2,5 mm <sup>2</sup>

1. Přívodní a prodlužovací kabely jsou k dostání v místním schváleném servisním středisku.
2. Používejte prodlužovací kabely navržené pro venkovní použití splňující jednu z následujících specifikací: Běžná pryž (60245 IEC 53), běžné PVC (60227 IEC 53) nebo běžné PCP (60245 IEC 57)
3. Pokud je krátký kabel poškozený, musí jej vyměnit výrobce, servisní pracovník nebo kvalifikované osoby s příslušnou odborností, aby se eliminovalo jakékoli nebezpečí.

#### Školení

1. Pozorně si přečtěte pokyny. Seznamte se s ovládáním a správným používáním stroje.
2. Nikdy nedovolte dětem nebo osobám, které se neseznámily s těmito pokyny, aby výrobek používaly. Věk personálu obsluhy přístroje může být omezen místními předpisy.
3. Nikdy neprovodíte stroj, pokud jsou v blízkosti další osoby, zejména děti nebo domácí zvířata.
4. Mějte na paměti, že obsluha (nebo uživatel) je odpovědná za nehody a rizika vzniklá jiným osobám nebo jejich majetku.

#### Příprava

1. Při obsluze stroje vždy používejte pevnou obuv a dlouhé kalhoty. Neprovodíte stroj naboso nebo v otevřených sandálech. Nenoste volný oděv s visícími šňůrkami nebo přívěsky.
2. Důkladně zkontrolujte prostor, kde bude stroj používán, a odstraňte veškeré předměty, které by mohl stroj odmrštit.
3. Před použitím vždy vizuálně zkontrolujte, zda nejsou nůž, šroub nože a sestava nože opotřebené nebo poškozené. Opotřebené nebo poškozené součásti měňte v sadě, aby bylo zajištěno jejich vyvážení. Vyměňte poškozené nebo nečitelné štítky.
4. Před použitím zkontrolujte přívodní a prodlužovací šňůru ohledně poškození a opotřebení. Pokud dojde k poškození šňůry, okamžitě odpojte šňůru od napájení.  
**PŘED ODPOJENÍM ŠŤŮRY OD NAPÁJENÍ SE JÍ NEDOTÝKEJTE.**  
Nepoužívejte produkt s poškozenými nebo opotřebenými kabely.

#### Provoz

1. Se strojem pracujte pouze za denního světla nebo při dobrém umělém osvětlení.
2. Stroj neprovodíte na vlhké trávy.
3. Na svazích vždy dávejte pozor, kam šlapete.
4. Stroj používejte za chůze, nikdy za běhu.
5. Sekejte po vrstevnicích, nikdy nahoru a dolů.
6. Při změně směru na svazích buďte maximálně opatrní.
7. Nesečte na příliš prudkých svazích.
8. Při couvání nebo přitahování stroje k sobě buďte zvláště opatrní.
9. Zastavte nože, pokud je nutné stroj zvednout za účelem převozu, při přejezdění nezatratných ploch nebo při přesunu stroje do prostoru nebo z prostoru použití.
10. Nikdy neprovodíte stroj s vadnými kryty nebo bez instalovaných bezpečnostních zařízení, například deflektorů nebo koše na trávu.
11. Motor zapínejte přesně podle pokynů, přičemž nohy mějte daleko od nožů.
12. Při spuštění stroje se nenakláníjte (s výjimkou případů, kdy je stroj třeba pro spuštění naklonit). V takovém případě jej nenakláníjte více, než je třeba, a zvedejte pouze tu část, která se nachází směrem od obsluhy.
13. Nespouštějte stroj, pokud stojíte před otvorem pro výhoz.
14. Nedávejte ruce ani nohy do otáčejících se dílů. Udržujte odstup od otvoru pro výhoz.
15. Nepřepřavujte stroj s běžícím motorem.
16. Zastavte stroj a vyjměte zástrčku ze zásuvky. Zkontrolujte, zda se všechny pohyblivé zcela zastavily:
  - kdykoli opouštíte stroj,
  - před odstraněním překážek nebo čištěním vyhozovacího kanálu,
  - před kontrolou, čištěním nebo prací na výrobku,
  - po zasažení cizího předmětu. Zkontrolujte stroj ohledně poškození a před opětovným spuštěním a provozem stroje proveďte opravy;
 pokud stroj začne nezvykle vibrovat (provedte okamžitě kontrolu):
  - zkontrolujte možné poškození,
  - vyměňte nebo opravte poškozené díly,
  - zkontrolujte a utáhněte jakékoli povolené díly.

#### Údržba a uložení

1. Utáhněte všechny matky, svorníky a šrouby, aby byl produkt v bezpečném provozním stavu.
2. Často kontrolujte, zda není koš na trávu opotřebený nebo poškozený.
3. U strojů vybavených více noži buďte více opatrní, jelikož jeden nůž může uvést do pohybu další nože.
4. Během seřízení stroje dávejte pozor, aby nedošlo k zachycení prstů mezi pohyblivými noži a pevnými díly stroje.

5. Před uložením nechte stroj vychladnout.
6. Při provádění servisu si uvědomte, že i po vypnutí napájení se mohou nože stále pohybovat.
7. Opotřebované nebo poškozené díly z bezpečnostních důvodů vyměňte. Používejte pouze doporučené originální náhradní díly a příslušenství.

#### Dodatečné bezpečnostní pokyny

##### Elektrická bezpečnost



#### NEBEZPEČÍ! Zástava srdce!

Tento produkt vytváří za provozu elektromagnetické pole. Toto pole může za určitých podmínek působit na funkci aktivních nebo pasivních lékařských implantátů. Aby se vyloučily nebezpečné situace, které by mohly vést k těžkým nebo smrtelným poraněním, měly by osoby s lékařským implantátem před použitím produktu konzultovat svého lékaře a výrobce implantátu.

Před použitím zkontrolujte kabel, zda nevykazuje známky poškození nebo opotřebování. Pokud zjistíte, že je kabel vadný, odveďte produkt do autorizovaného servisního střediska a nechte kabel vyměnit.

Nepoužívejte produkt s poškozenými nebo opotřebovanými elektrickými kabely.

Pokud dojde k přerušení kabelu nebo poškození izolace, okamžitě odpojte stroj od elektrické sítě. Nedotýkejte se elektrického kabelu, dokud nebude kabel odpojen. Přerušný nebo poškozený kabel se nepokoušejte opravit. Vyměňte ho za nový.

Prodlužovací kabel musí být rozvinutý. Kabely na cívce se přehřívají a snižují účinnost sekačky.

Udržujte prodlužovací kabel z dosahu produktu. Vždy pracujte od bodu napájení směrem nahoru a dolů, nikdy v kruzích.

Netáhněte kabel okolo ostrých předmětů.

Vždy vypněte stroj před odpojením zástrčky, konektoru kabelu nebo prodlužovacího kabelu.

Vypněte motor, odpojte výrobek od elektrické sítě a zkontrolujte, zda nejvíe kabel známky poškození nebo stárnutí, než jej navinete za účelem uskladnění. Poškozený kabel neopravujte, vyměňte ho za nový. K výměně použijte pouze nový originální kabel.

Vždy navíjejte kabel pečlivě, aby se netvořily uzly.

Produkt nenoste za kabel.

Netahajte za kabel, chcete-li vytáhnout zástrčku.

Používejte pouze střídací síťové napájecí napětí s hodnotou uvedenou na typovém štítku výrobku.

Naše výrobky jsou dvojité izolovány podle normy EN 60335. Nezapojte uzemnění k žádnému dílu produktu.

Zkontrolujte, zda se v pracovní oblasti nevyskytují skryté kabely.

Nepoužívejte stroj pro údržbu rybníka a v blízkosti vody.

##### Osobní bezpečnost



#### NEBEZPEČÍ! Nebezpečí udušení!

Menší díly mohou být snadno spolknuty. U pytlíků hrozí nebezpečí udušení pro malé děti. Udržujte malé děti během montáže v dostatečné vzdálenosti.

#### Nepoužívejte ve výbušném prostředí.

Nikdy výrobek nepoužívejte, jste-li unavení, nemocní nebo pod vlivem alkoholu, drog nebo léků.

Sekačku nepřetěžujte.

Používejte rukavice, obuv s protiskluzovou podrážkou a ochranu očí.

Nepoužívejte stroj za vlhkých podmínek.

Nedemontujte produkt více než do stavu, v němž byl dodán.

Sekačku spouštějte s držadlem ve vzpřímené poloze.

Nepoužívejte páčky pro spouštění střídací.

Používejte držadlo opatrně.

##### Bezpečnostní vypnutí

Motor je vybaven bezpečnostním vypnutím, které se aktivuje při zaseknutí nože nebo přetížení motoru. Pokud k tomu dojde, vypněte produkt a odpojte jej od elektrické sítě. Bezpečnostní vypnutí se resetuje pouze po uvolnění spouštěcí a vypínací páčky. Před pokračováním v práci odstraňte překážky a počkejte několik minut, aby se resetovalo bezpečnostní vypnutí.

## 2. MONTÁŽ



#### NEBEZPEČÍ! Poranění!

**K řeznému poranění může dojít, když se nůž otáčí nebo se výrobek nahodile nastartuje.**

→ Před prováděním montáže počkejte, než se nůž zastaví, odpojte výrobek od elektrické sítě a nasadte si rukavice.

#### Připojení dolní části držadla [obr. A1]:

1. Vložte oba dolní díly držadla ① do výrobku. Zkontrolujte, zda jsou části držadla zcela zasunuté a otvor v držadle je vyrovnán s otvorem se závitem.

2. Vložte obě podložky ② na křídlaté šrouby ③.
3. Vložte dva křídlaté šrouby ③ do otvorů se závitem ve výrobku.
4. Křídlaté šrouby ③ pevně utáhněte.

#### Připojení horní části držadla [obr. A2]:

1. Vložte horní část držadla ④ na dolní část držadla ①. Zkontrolujte, zda jsou části držadel zcela zasunuté a zda jsou otvory zarovnané.
2. Zatlačte šrouby ⑤ skrze otvory.
3. Umístěte podložky ② a křídlové matice ⑥ na šrouby ⑤.
4. Utáhněte křídlové matice ⑥.

#### Připevnění kabelu k držadlu [obr. A3]:

1. Připevněte kabel ⑦ k držadlu pomocí spony ⑧.
2. Zkontrolujte, zda není kabel ⑦ zachycen mezi dolní a horní částí držadla.

#### Montáž koše na trávu [obr. A4/A5]:

1. **Pouze pro PowerMax 1400/34:** Spojte obě součásti ⑨/⑩ koše na trávu, dokud spojení nezaklapnou. Zkontrolujte, zda jsou všechna spojení řádně připevněná.
2. Otočte kryt ⑩ na koš na trávu. Zkontrolujte, zda je kryt ⑩ zarovnaný s košem na trávu.
3. Zatlačte kryt ⑩ na koš na trávu, dokud nezaklapnou spojení. Zkontrolujte, zda jsou všechna spojení řádně připevněná.
4. Zatlačte rukojeť ⑪ do krytu ⑩, dokud nezaklapne.
5. Tlačte vyhazovací otvor ⑨ směrem na koš na trávu. Tlačte na vyhazovací otvor ⑨, dokud slyšitelně nezapadne.

## 3. OBSLUHA



#### NEBEZPEČÍ! Poranění!

**K řeznému poranění může dojít, když se nůž otáčí nebo se výrobek nahodile nastartuje.**

→ Před připojením nebo přepravou produktu počkejte, než se nůž zastaví, odpojte výrobek od elektrické sítě a nasadte si rukavice.

#### Připojení sekačky [obr. O1]:



#### NEBEZPEČÍ! Úraz elektrickým proudem!

**Chcete-li se vyhnout poškození zástrčky ⑭, vložte prodlužovací kabel ⑬ do bezpečnostního zámku pro kabely ⑮.**

→ Než začnete pracovat, vložte prodlužovací kabel ⑬ do bezpečnostního zámku pro kabely ⑮.

1. Zapojte zásuvku ⑫ prodlužovacího kabelu ⑬ do zástrčky ⑭.
2. Vytvořte na prodlužovacím kabel smyčku ⑬, vložte smyčku do bezpečnostního zámku pro kabely ⑮ a vytažením ji utáhněte.
3. Zapojte prodlužovací kabel ⑬ do elektrické zásuvky 230 V.

#### Spuštění sekačky [obr. O2]:



#### NEBEZPEČÍ! Poranění!

**Nebezpečí poranění, pokud se výrobek nevypíná při uvolnění páčky pro spouštění.**

→ Nepřemostujte bezpečnostní zařízení ani spínače. Například nepřipevňujte páčku pro spouštění ⑰ k rukojeti.

#### Spuštění:

Tento výrobek je vybaven bezpečnostním zařízením kontroly obou rukou (páčka pro spouštění ⑰ s bezpečnostním blokováním ⑱), aby se zabránilo neúmyslnému spuštění produktu. Pokud to není zaručeno, obraťte se na servis GARDENA.

Stroj je vybaven dvěma páčkami pro spouštění ⑰. Ke spuštění je nutné použít jednu z nich.

1. Jednou rukou stiskněte bezpečnostní blokování ⑱ a druhou rukou páčku pro spouštění ⑰.
2. Uvolněte bezpečnostní blokování ⑱. Výrobek se spustí.

#### Zastavení:

1. Uvolněte páčku pro spouštění ⑰.

### Nastavení výšky sečení [obr. O3]:

Výšku sečení je možné nastavit od 2 do 6 cm ve 12 polohách.

1. Chcete-li snížit výšku sečení, zatlačte seřizovací kolečko ⑱ a otočte jím ve směru hodinových ručiček.
2. Chcete-li zvýšit výšku sečení, zatlačte seřizovací kolečko ⑱ a otočte jím proti směru hodinových ručiček.

### Použití sekačky s košem na trávu [obr. O4]:



#### NEBEZPEČÍ! Poranění!

K řeznému poranění může dojít, když se nůž otáčí nebo se výrobek nahodile nastartuje.

- Před otevřením ochranné klapky ⑳ počkejte, než se nůž zastaví, odpojte výrobek od elektrické sítě a nasadte si rukavice.
- Nevkládejte ruce do otvoru pro výhoz.

1. Zdvihněte ochrannou klapku ⑳.
2. Vložte koš na trávu do produktu pomocí rukojeti ㉑.
3. Zkontrolujte, zda je koš na trávu bezpečně připojen.
4. Nastartujte produkt.  
*Indikátor naplnění koše ㉒ otevře víko při sečení. Když indikátor naplnění koše ㉒ uzavře víko, koš na trávu je plný.*
5. Zastavte produkt.
6. Zdvihněte ochrannou klapku ⑳.
7. Vyjměte koš na trávu z produktu pomocí rukojeti ㉑.
8. Vysypte koš na trávu.

#### Tipy pro použití sekačky:

Pokud v otvoru pro výhoz zůstávají zbytky trávy, přemístěte sekačku zhruba 1 m dozadu, aby mohly zbytky trávy vypadnout dolů.

Aby bylo možné udržovat trávník v dobrém stavu, doporučujeme sekat trávu pravidelně pokud možno jednou týdně. Trávník bude hustší, pokud se bude pravidelně sekat.

Po relativně dlouhých intervalech sečení (například, po dovolené) nejprve posečte trávník v jednom směru s nastavenou nejvyšší výškou sečení a poté jej posečte příčně na požadovanou výšku.

Sečení provádějte, když je tráva suchá. Při sečení vlhké trávy bývá stříh nerovný.

## 4. ÚDRŽBA



#### NEBEZPEČÍ! Poranění!

K řeznému poranění může dojít, když se nůž otáčí nebo se výrobek nahodile nastartuje.

- Před prováděním údržby počkejte, než se nůž zastaví, odpojte výrobek od elektrické sítě a nasadte si rukavice.

#### Čištění výrobku:



#### NEBEZPEČÍ! Úraz elektrickým proudem!

Nebezpečí poranění a riziko poškození produktu.

- Nečistěte produkt vodou nebo vodním paprskem (zejména ne pod vysokým tlakem).

#### Čištění spodní strany výrobku [obr. M1]:

Spodní strana se nejlépe čistí po sečení.

#### Používejte rukavice.

1. Opatrně položte výrobek na bok.
2. Vyčistěte spodní stranu, nůž a vzduchové otvory ㉓ pomocí kartáče (nepoužívejte ostré předměty).

#### Čištění horní strany výrobky a koše na trávu:

Nečistěte jednotku pomocí chemikálií s obsahem benzínu a rozpouštědel.

1. Vyčistěte horní stranu vlhkou utěrkou.
2. Vyčistěte vzduchové otvory a koš na trávu pomocí měkkého kartáče (nepoužívejte ostré předměty).

## 5. SKLADOVÁNÍ

#### Vyřazení z provozu: [obr. S1]:

Produkt musí být uchováván mimo dosah dětí.

1. Odpojte produkt ze sítě.
2. Vyčistěte výrobek (viz kapitola 4. ÚDRŽBA).
3. Abyste šetřili místem, můžete povolit křídlové matice na držadle, dokud nebude možné držadlo snadno sklopit.  
*Kabel uložte řádným způsobem, aby se zabránilo jeho poškození.*
4. Uložte výrobek na suchém, uzavřeném a bezpečném místě.



#### Likvidace:

(podle RL2012/19/EU)

Produkt nesmí být likvidován spolu s běžným domácím odpadem. Musí být likvidován podle platných místních ekologických předpisů.



#### DŮLEŽITÉ!

- Likvidujte produkt přes nebo prostřednictvím místního recyklačního sběrného místa.

## 6. ODSTRAŇOVÁNÍ CHYB



#### NEBEZPEČÍ! Poranění!

K řeznému poranění může dojít, když se nůž otáčí nebo se výrobek nahodile nastartuje.

- Před odstraňováním problémů počkejte, než se nůž zastaví, odpojte výrobek od elektrické sítě a nasadte si rukavice.

#### Postup výměny nože:



#### NEBEZPEČÍ! Poranění!

Pokud se nůž otáčí a je poškozený, ohnutý či nevyvážený nebo pokud má nerovný břit, může dojít k řeznému poranění.

- Nepoužívejte výrobek, pokud je nůž poškozený, ohnutý či nevyvážený nebo pokud má nerovný břit.
- Neostřete nůž.

Náhradní díly GARDENA jsou k dostání u prodejce GARDENA nebo v servisu GARDENA.

Používejte pouze originální nůž GARDENA:

- Náhradní nůž GARDENA pro model PowerMax 1200/32 obj. č. 4080 [5822340-01].
- Náhradní nůž GARDENA pro model PowerMax 1400/34 obj. č. 4101 [5822654-01].

1. Nůž si nechte vyměnit v servisu GARDENA nebo u specializovaného, autorizovaného prodejce GARDENA.

Problém	Možná příčina	Odstranění
Motor nestartuje	Prodlužovací kabel je odpojený nebo poškozený.	→ Zapojte prodlužovací kabel nebo jej v případě potřeby vyměňte.
	Lišta je zablokovaná.	→ Odstraňte překážku.
Motor je zaseknutý nebo vydává neobvyklé zvuky	Lišta je zablokovaná.	→ Odstraňte překážku.
	Výška sečení je příliš nízká.	→ Zvyšte výšku sečení.
Nadměrný hluk, sekačka „rachotí“	Šrouby na motoru, upevňovací prvky motoru nebo na podvozku sekačky jsou povoleno.	→ Nechte šrouby utáhnout ve specializovaném, autorizovaném servisu GARDENA.
Sekačka pracuje nerovnoměrně nebo výrazně vibruje	Nůž je poškozený nebo je uvolněný držák nože.	→ Nechte nůž utáhnout nebo vyměnit ve specializovaném, autorizovaném servisu GARDENA.
	Nůž je velmi znečištěný.	→ Vyčistěte sekačku (viz kapitola 4. ÚDRŽBA). Pokud nedošlo k vyřešení problému, obraťte se na servis GARDENA.
Trávník není úhledně posečen	Lišta je tupá nebo poškozená.	→ Nechte nůž vyměnit v servisu GARDENA.
	Výška sečení je příliš nízká.	→ Zvyšte výšku sečení.



**POZNÁMKA:** V případě jiných poruch se prosím obraťte na Vaše servisní centrum GARDENA. Opravy smí provádět pouze servisní centra GARDENA a odborní prodejci, kteří jsou firmou GARDENA autorizováni.

## 7. TECHNICKÁ DATA

Elektrická sekačka	Jednotka	Hodnota (č.v. 5032)	Hodnota (č.v. 5034)
Jmenovitý výkon	W	1200	1400
Síťové napětí	V	230	230

Elektrická sekačka	Jednotka	Hodnota (č.v. 5032)	Hodnota (č.v. 5034)
Síťová frekvence	Hz	50	50
Otáčky nože	ot./min	3600	3600
Šířka stříhu	cm	32	34
Nastavení výšky řezu (12 poloh)	cm	2 až 6	2 až 6
Objem sběrného koše	l	30	40
Hmotnost	kg	8,3	9,7
Hladina akustického tlaku $L_{PA}^{1)}$ Rizikovost $k_{PA}$	dB (A)	77 3	81 3
Hladina akustického výkonu $L_{WA}^{2)}$ : změřeno / garantováno Rizikovost $k_{WA}$	dB (A)	91 / 92 0,86	91 / 93 1,79
Vibrace ruky a paže $a_{hw}^{1)}$ Rizikovost $k_a$	m/s <sup>2</sup>	2,51 1,5	1,89 1,5

Metoda měření podle: <sup>1)</sup> EN 60335-2-77; <sup>2)</sup> RL 2000/14/EG



**POZNÁMKA:** Udaná hodnota emise vibrací byla změřena podle normované metody měření a může tak být použita ke srovnávání elektrických přístrojů navzájem. Tato hodnota může být použita i pro předběžné posouzení expozice. Hodnota emise vibrací se může při reálném používání elektrického nářadí měnit.

## 8. PŘÍSLUŠENSTVÍ

Náhradní nůž GARDENA pro model PowerMax 1200/32	Stejně jako pro výměnu tupého nože.	č.v. 4080 [5822340-01]
Náhradní nůž GARDENA pro model PowerMax 1400/34	Stejně jako pro výměnu tupého nože.	č.v. 4101 [5822654-01]

## 9. SERVIS / ZÁRUKA

### Servis:

Kontaktujte prosím adresu na zadní straně.

### Záruka:

V případě vznesení nároku na záruku se na poskytnuté služby nevztahuje žádný poplatek.

Společnost GARDENA Manufacturing GmbH pro tento výrobek nabízí dvouletou záruku (účinnou od data zakoupení). Tato záruka zahrnuje všechny zřejmé závady výrobku, u kterých lze prokázat původ na základě vady materiálu nebo zpracování. Záruka je splněna bezplatným dodáním plně funkčního náhradního výrobku nebo opravou vadného výrobku, který nám byl odeslán. Vyhrazuje si právo vybrat mezi těmito možnostmi. Tato služba podléhá následujícím ustanovením:

- Výrobek byl použit k určenému účelu podle doporučení v návodu k používání.
- Výrobek se kupující ani třetí strana nepokoušeli opravit.

Tato záruka výrobce nemá vliv na záruční nároky vůči prodejci/maloobchodnímu prodejci.

Pokud dojde k problémům s tímto výrobkem, obraťte se na naše servisní oddělení nebo zašlete vadný produkt spolu se stručným popisem problému společnosti GARDENA Manufacturing GmbH. Ujistěte se, že poplatky spojené s dopravou byly řádně uhrazeny, a že byly dodrženy příslušné pokyny pro odesílání a balení. Vznesení záručního nároku musí doprovázet kopie dokladu o nákupu.

### Díly podléhající opotřebení:

Nůž představuje spotřební materiál a není součástí záruky.

### Smluvní servisní střediska CZ:

NOBUR s.r.o. Průmyslová 14/1515 110 00 Praha 10 tel.: 242 405 291 fax: 242 405 293 email.: servis@nobur.cz www.nobur.cz	Milan Záhumenský – JIRAMI Lidická 18 715 00 Ostrava-Vítkovice tel.:596 615 037 mobil.: 603 519 774 fax: 595 626 557 email.: jirami@seznam.cz www.jirami.cz
Ing. Tomáš Vajčner Vlárská 22 627 00 Brno tel.:731 150 017 email.: prodej@egardena.cz www.egardena.cz	KIS PLUS v.o.s. Želetická 305/3 412 01 Litoměřice tel.:416 715 511, 416 715 523 fax: 416 739 115 email.: info@kisplus.cz www.kisplus.cz





**Deutschland / Germany**  
GARDENA  
Manufacturing GmbH  
Central Service  
Hans-Lorenser-Straße 40  
D-89079 Ulm  
Produktfragen:  
(+49) 731 490-123  
Reparaturen:  
(+49) 731 490-290  
service@gardena.com

**Albania**  
COBALT Sh.p.k.  
Rr. Siri Kodra  
1000 Tirana

**Argentina**  
Husqvarna Argentina S.A.  
Av.del Libertador 5954 –  
Piso 11 – Torre B  
(C1428ARP) Buenos Aires  
Phone: (+54) 11 5194 5000  
info.gardena@  
ar.husqvarna.com

**Armenia**  
Garden Land Ltd.  
61 Tigran Mets  
0005 Yerevan

**Australia**  
Husqvarna Australia Pty. Ltd.  
Locked Bag 5  
Central Coast BC  
NSW 2252  
Phone: (+61) (0) 2 4352 7400  
customer.service@  
husqvarna.com.au

**Austria / Österreich**  
Husqvarna Austria GmbH  
Industriezeile 36  
4010 Linz  
Tel.: (+43) 732 77 01 01-485  
service.gardena@  
husqvarnagroup.com

**Azerbaijan**  
Firm Progress  
a. Aliyev Str. 26A  
1052 Baku

**Belgium**  
Husqvarna België nv/sa  
Gardena Division  
Rue Egide Van Ophem 111  
1180 Uccle / Ukkel  
Tel.: (+32) 2 720 92 12  
info@gardena.be

**Bosnia / Herzegovina**  
SILK TRADE d.o.o.  
Industrijska zona Bukva bb  
74260 Tešanj

**Brazil**  
Husqvarna do Brasil Ltda  
Av. Francisco Matarazzo,  
1400 – 19º andar  
São Paulo – SP  
CEP: 05001-903  
Tel: 0800-112252  
marketing.br.husqvarna@  
husqvarna.com.br

**Bulgaria**  
AGROLAND България АД  
бул. 8 Декември, №13  
Офис 5  
1700 Студентски град  
София  
Тел.: (+359) 24 66 69 10  
info@agroland.eu

**Canada / USA**  
GARDENA Canada Ltd.  
100 Summerlea Road  
Brampton, Ontario L6T 4X3  
Phone: (+1) 905 792 93 30  
info@gardenacanada.com

**Chile**  
Maquinarias Agroforestales  
Ltda. (Maga Ltda.)  
Santiago, Chile  
Avda. Chesterton  
# 8355 comuna Las Condes  
Phone: (+56) 2 202 4417  
Dalton@maga.cl  
Zipcode: 7560330

**China**  
Husqvarna (Shanghai)  
Management Co., Ltd.  
富世华 (上海) 管理有限公司  
3F, Benq Square B,  
No207, Song Hong Rd.,  
Chang Ning District,  
Shanghai, PRC. 200335  
上海市长宁区淞虹路207号明  
基广场B座3楼, 邮编: 200335

**Colombia**  
Husqvarna Colombia S.A.  
Calle 18 No. 68 D-31, zona  
Industrial de Montevideo  
Bogotá, Cundinamarca  
Tel. 571 2922700 ext. 105  
jairo.salazar@  
husqvarna.com.co

**Costa Rica**  
Compania Exim  
Euroberoamericana S.A.  
Los Colegios, Moravia,  
200 metros al Sur del Colegio  
Saint Francis – San José  
Phone: (+506) 297 68 83  
exim\_euro@racsa.co.cr

**Croatia**  
Husqvarna Austria GmbH  
Industriezeile 36  
4010 Linz  
Tel.: (+43) 732 77 01 01-485  
service.gardena@  
husqvarnagroup.com

**Cyprus**  
Med Marketing  
17 Digeni Akrita Ave  
P.O. Box 27017  
1641 Nicosia

**Czech Republic**  
Husqvarna Česko s.r.o.  
Türkova 2319/5b  
149 00 Praha 4 – Chodov  
Bezplatná infolinka:  
800 100 425  
servis@cz.husqvarna.com

**Denmark**  
GARDENA DANMARK  
Lejrvej 19, st.  
3500 Værløse  
Tlf.: (+45) 70 26 47 70  
husqvarna@husqvarna.dk  
www.gardena.com/dk

**Dominican Republic**  
BOSQUESA, S.R.L  
Carretera Santiago Licey  
Km. 5 ½  
Esquina Copal II.  
Santiago  
Dominican Republic  
Phone: (+809) 736-0333  
joserbosquesa@claro.net.do

**Ecuador**  
Husqvarna Ecuador S.A.  
Arupos E1-181 y 10 de  
Agosto Quito, Pichincha  
Tel. (+593) 22800739  
francisco.jacome@  
husqvarna.com.ec

**Estonia**  
Husqvarna Eesti OÜ  
Valdeku 132  
EE-11216 Tallinn  
info@gardena.ee

**Finland**  
Oy Husqvarna Ab  
Gardena Division  
Lautatarhankatu 8 B / PL 3  
00581 HELSINKI  
www.gardena.fi

**France**  
Husqvarna France  
9/11 Allée des pierres mayettes  
92635 Gennevilliers Cedex  
France  
http://www.gardena.com/fr  
N° AZUR: 0 810 00 78 23  
(Prix d'un appel local)

**Georgia**  
Transporter LLC  
8/57 Beliashvili street  
0159 Tbilisi, Georgia  
Phone: (+995) 322 14 71 71

**Great Britain**  
Husqvarna UK Ltd  
Preston Road  
Aycliffe Industrial Park  
Newton Aycliffe  
County Durham  
DL5 6UP  
info.gardena@  
husqvarna.co.uk

**Greece**  
Π. ΠΑΠΑΔΟΠΟΥΛΟΣ ΑΕΒΕ  
Λεωφ. Αθηνών 92  
Αθήνα  
T.K.104 42  
Ελλάδα  
Τηλ. (+30) 210 51 93 100  
info@papadopoulos.com.gr

**Hungary**  
Husqvarna Magyarország Kft.  
Ezred u. 1-3  
1044 Budapest  
Telefon: (+36) 1 251-4161  
vevoszolgalat.husqvarna@  
husqvarna.hu

**Iceland**  
Ó. Johnson & Kaaber  
Tunguhalsi 1  
110 Reykjavik  
ooj@ojk.is

**Ireland**  
Husqvarna UK Ltd  
Preston Road  
Aycliffe Industrial Park  
Newton Aycliffe  
County Durham  
DL5 6UP  
info.gardena@  
husqvarna.co.uk

**Italy**  
Husqvarna Italia S.p.A.  
Via Santa Vecchia 15  
23868 VALMADRERA (LC)  
Phone: (+39) 0341.203.111  
assistenza.italia@  
it.husqvarna.com

**Japan**  
KAKUICHI Co. Ltd.  
Sumitomo Realty &  
Development Kojimachi  
BLDG., 8F  
5-1 Nibannycyo  
Chiyoda-ku  
Tokyo 102-0084  
Phone: (+81) 33 264 4721  
m\_ishihara@kaku-ichi.co.jp

**Kazakhstan**  
LAMED Ltd.  
155/1, Tazhibayevoy Str.  
050060 Almaty  
IP Schmidt  
Abayavenue 3B  
110 005 Kostanay

**Korea**  
Kyung Jin Trading CO.,LTD.  
107-4, SunDuk Bld.,  
YangJae-dong,  
Seocho-gu,  
Seoul, (zipcode: 137-891)  
Phone: (+82) (0)2 574-6300

**Kyrgyzstan**  
Alye Maki  
av. Moladaya Guardir J 3  
720014  
Bishkek

**Latvia**  
Husqvarna Latvija SIA  
Ulbrokas 19A  
LV-1021 Rīga  
info@gardena.lv

**Lithuania**  
UAB Husqvarna Lietuva  
Ateities pl. 77C  
LT-52104 Kaunas  
info@gardena.lt

**Luxembourg**  
Magasins Jules Neuberger  
39, rue Jacques Stas  
Luxembourg-Gasperich 2549  
Case Postale No. 12  
Luxembourg 2010  
Phone: (+352) 40 14 01  
api@neuberger.lu

**Mexico**  
AFOSA  
Av. Lopez Mateos Sur # 5019  
Col. La Calma 45070  
Zapopan, Jalisco  
Mexico  
Phone: (+52) 33 3818-3434  
icornejo@afosa.com.mx

**Moldova**  
Convel S.R.L.  
290A Muncesti Str.  
2002 Chisinau

**Netherlands**  
Husqvarna Nederland B.V.  
GARDENA Division  
Postbus 50131  
1305 AC ALMERE  
Phone: (+31) 36 521 00 10  
info@gardena.nl

**Neth. Antilles**  
Jonka Enterprises N.V.  
Sta. Rosa Weg 196  
P.O. Box 8200  
Curaçao  
Phone: (+599) 9 767 66 55  
pgm@jonka.com

**New Zealand**  
Husqvarna New Zealand Ltd.  
PO Box 76-437  
Manukau City 2241  
Phone: (+64) (0) 9 9202410  
support.nz@husqvarna.co.nz

**Norway**  
Husqvarna Norge AS  
Gardena Division  
Trøskensveien 36  
1708 Sarpsborg  
info@gardena.no

**Peru**  
Husqvarna Perú S.A.  
Jr. Ramón Cárcamo 710  
Lima 1  
Tel: (+51) 1 3320400 ext. 416  
juan.remuzgo@  
husqvarna.com

**Poland**  
Husqvarna  
Poland Spółka z o.o.  
ul. Wysockiego 15 b  
03-371 Warszawa  
Phone: (+48) 22 330 96 00  
gardena@husqvarna.com.pl

**Portugal**  
Husqvarna Portugal, SA  
Lagoa - Albarraque  
2635 - 595 Rio de Mouro  
Tel.: (+351) 21 922 85 30  
Fax : (+351) 21 922 85 36  
info@gardena.pt

**Romania**  
Madex International Srl  
Soseaua Odaii 117-123,  
RO 013603 București, S1  
Phone: (+40) 21 352.76.03  
madex@ines.ro

**Russia / Россия**  
ООО „Хускварна“  
141400, Московская обл.,  
г. Химки,  
улица Ленинградская,  
владение 39, стр.6  
Бизнес Центр  
„Химки Бизнес Парк“,  
помещение ОВ02\_04  
http://www.gardena.ru

**Serbia**  
Domel d.o.o.  
Autoput za Novi Sad bb  
11 273 Belgrade  
Phone: (+381) 1 18 48 88 12  
miroslav.jejina@domel.rs

**Singapore**  
Hy-Ray PRIVATE LIMITED  
40 Jalan Pemimpin  
#02-08 Tat Ann Building  
Singapore 577185  
Phone: (+65) 6253 2277  
shiyiing@hyray.com.sg

**Slovak Republic**  
Husqvarna Česko s.r.o.  
Türkova 2319/5b  
149 00 Praha 4 – Chodov  
Bezplatná infolinka:  
800 154 044  
servis@sk.husqvarna.com

**Slovenia**  
Husqvarna Austria GmbH  
Industriezeile 36  
4010 Linz  
Tel.: (+43) 732 77 01 01-485  
service.gardena@  
husqvarnagroup.com

**South Africa**  
Husqvarna  
South Africa (Pty) Ltd  
Postnet Suite 250  
Private Bag X6,  
Cascades, 3202  
South Africa  
Phone: (+27) 33 846 9700  
info@gardena.co.za

**Spain**  
Husqvarna España S.A.  
Calle de Rivas nº 10  
28052 Madrid  
Phone: (+34) 91 708 05 00  
atencioncliente@gardena.es

**Suriname**  
Agrofrix n.v.  
Verlengde Hogestraat #22  
Phone: (+597) 472426  
agrofrix@sr.net  
Pobox : 2006  
Paramaribo  
Suriname – South America

**Sweden**  
Husqvarna AB  
Gardena Division  
S-561 82 Husqvarna  
Gardenaorder@husqvarna.se

**Switzerland / Schweiz**  
Husqvarna Schweiz AG  
Consumer Products  
Industriestrasse 10  
5506 Mägenwil  
Phone: (+41) (0) 62 887 37 90  
info@gardena.ch

**Turkey**  
Dost Bahçe Diş Ticaret  
Mümesillik A.Ş  
Yunus Mah. Adil Sok. No:3  
Ic Kapi No: 1 Kartal  
34873 Istanbul  
Phone: (+90) 216 38 93 939  
info@dostbahce.com.tr

**Ukraine / Україна**  
ТОВ «Хускварна Україна»  
вул. Васильківська, 34,  
офіс 204-г  
03022, м. Київ  
Тел. (+38) 044 498 39 02  
info@gardena.ua

**Uruguay**  
FELI SA  
Entre Rios 1083 CP 11800  
Montevideo – Uruguay  
Tel: (+598) 22 03 18 44  
info@felisa.com.uy

**Venezuela**  
Corporación Casa y Jardín C.A.  
Av. Caroní, Edif. Trezmen, PB.  
Colinas de Bello Monte.  
1050 Caracas.  
Tlf: (+58) 212 992 33 22  
info@casayjardin.net.ve

5032-20.960.03/0118  
© GARDENA  
Manufacturing GmbH  
D-89070 Ulm  
http://www.gardena.com