

PowerMax Li-40/37

Art. 5038

**DE Betriebsanleitung**

Akku-Rasenmäher

**EN Operator's manual**

Battery Lawnmower

**FR Mode d'emploi**

Tondeuse sur batterie

**NL Gebruiksaanwijzing**

Accu-grasmaaier

**SV Bruksanvisning**

Accu-gräsklippare

**DA Brugsanvisning**

Accu-plæneklipper

**FI Käyttöohje**

Akkukäyttöinen ruohonleikkuri

**NO Bruksanvisning**

Batteridrevet gressklipper

**IT Istruzioni per l'uso**

Rasaerba a batteria

**ES Instrucciones de empleo**

Cortacésped de batería recargable

**PT Manual de instruções**

Máquina de cortar relva a bateria

**PL Instrukcja obsługi**

Akumulatorowe kosiarki do trawy

**HU Használati utasítás**

Akkumulátoros fűnyíró

**CS Návod k obsluze**

Akumulátorová sekačka na trávník

**SK Návod na obsluhu**

Akumulátorová kosačka

**EL Οδηγίες χρήσης**

Χλοοκοπτικό μπαταρίας

**RU Инструкция по эксплуатации**

Аккумуляторная газонокосилка

**SL Navodilo za uporabo**

Akumulatorska kosilnica

**HR Upute za uporabu**

Baterijska kosilica za travu

**SR/ Uputstvo za rad**
**BS** Baterijska kosilica za travu

**UK Інструкція з експлуатації**

Акумуляторна газонокосарка

**RO Instrucțiuni de utilizare**

Mașină de tuns iarbă

**TR Kullanma Kılavuzu**

Akülü çim biçme makinesi

**BG Инструкция за експлоатация**

Аккумуляторна косачка

**SQ Manual përdorimi**

Korrëse bari me bateri

**ET Kasutusjuhend**

Akuga muruniiduk

**LT Eksploatavimo instrukcija**

Akumuliatorinė vejapjovė

**LV Lietošanas instrukcija**

Ar akumulatoru darbināms zāles pļāvējs

A1

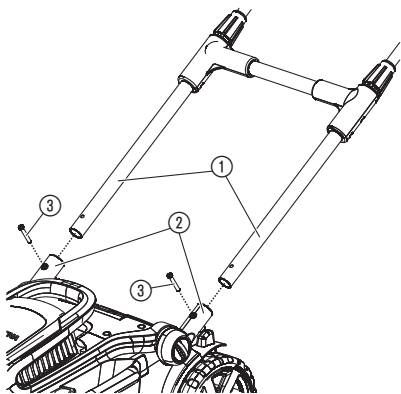

A2

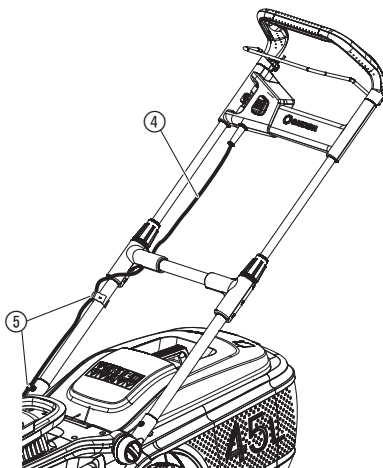

A3

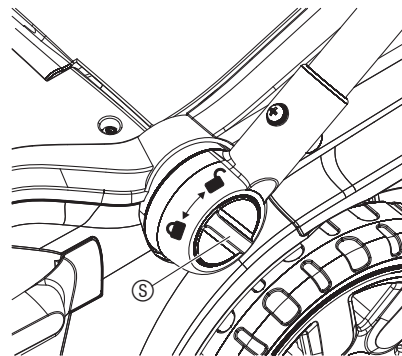

A4

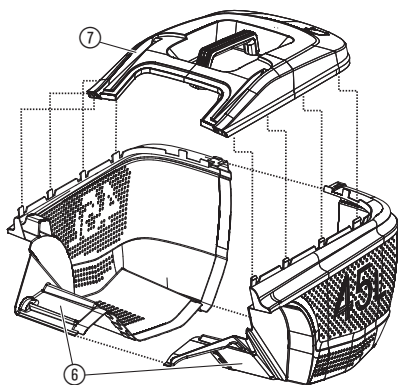

O1

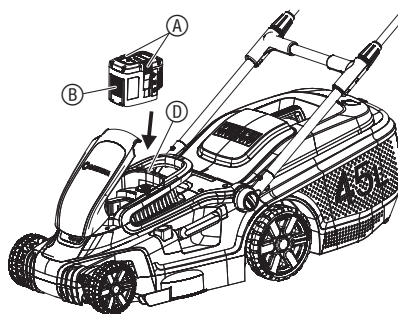

O2

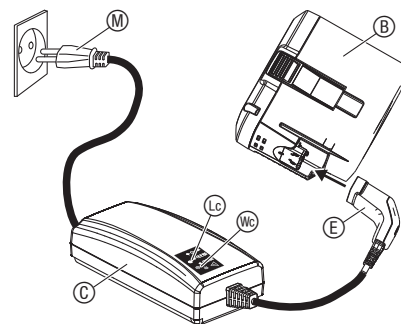

O3

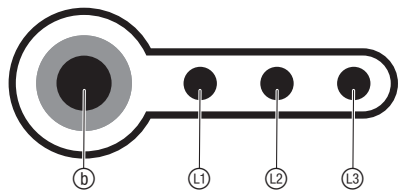

O4

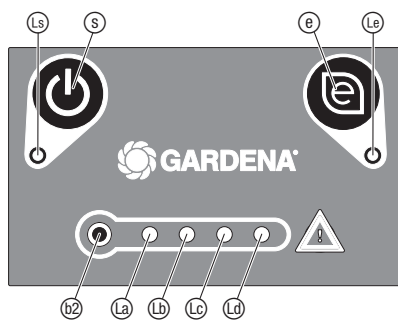

O5

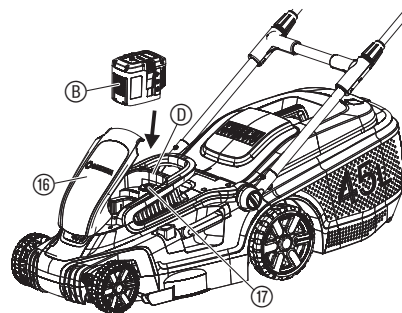

06

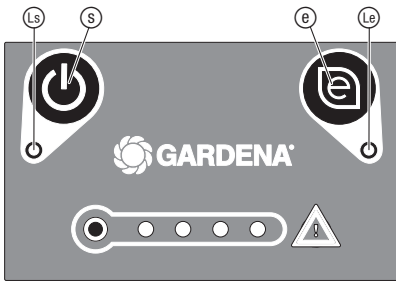

07

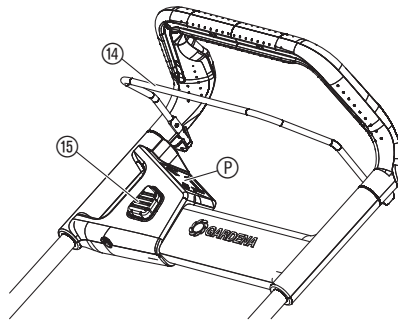

08

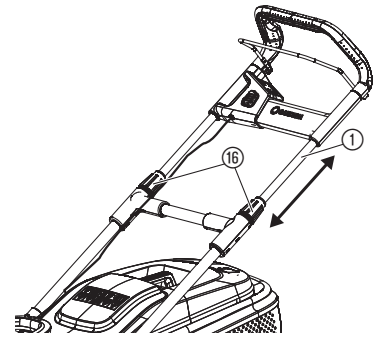

09

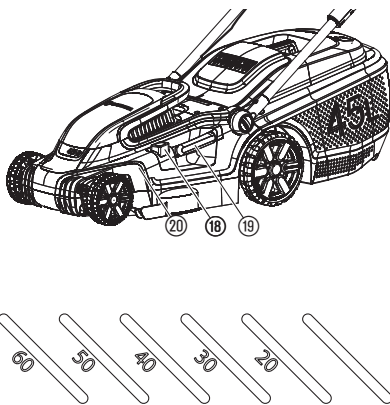

010

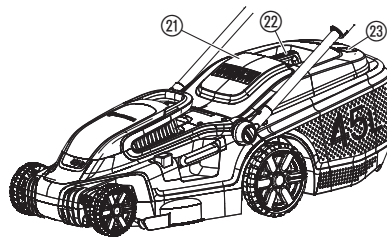

M1

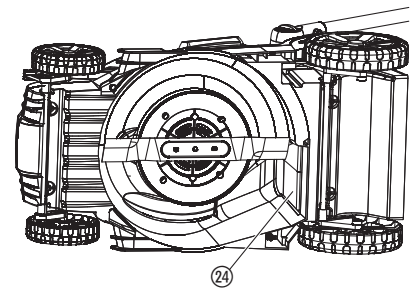

S1

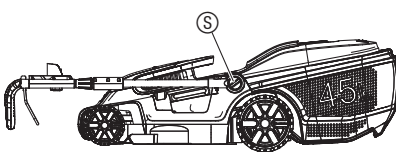

T1

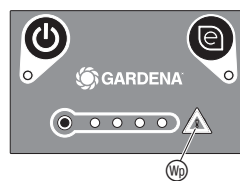

T2

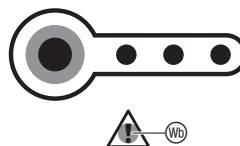

T3

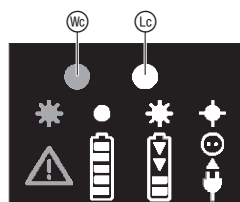

## DA

## Oversættelse af den originale vejledning.

 Dette produkt må godt bruges af børn fra og med 8 år, samt af personer med nedsatte fysiske, sensoriske eller mentale evner eller manglende erfaring og viden under forudsætning af, at de vejledes i brugen af apparatet og instrueres i de risici, der er forbundet dermed. Desuden må de kun bruge apparatet under opsyn. Børn må ikke lege med produktet. Rengøring og vedligeholdelse må kun gennemføres af børn, hvis de er under opsyn. Vi anbefaler, at produktet ikke anvendes af unge under 16 år.

## Tilsigtet anvendelse

GARDENA-plæneklipperen er beregnet til at slå græs i private haver ved hjemmet og i kolonihaver.

Produktet er ikke egnet til langtidsbrug.

**FARE! Legemsbeskadigelse! Undlad at bruge produktet til at klippe buske, hække, buskadser og stauder, til at skære klatrende planter eller græs på tage eller på altanen, til fin-deling af grene og kviste samt til udjævning af ujævnheder i jordoverfladen. Undlad at bruge produktet på skråninger med en hældning på mere end 20°.**

## 1. SIKKERHED

## VIGTIGT!

Læs brugsanvisningen omhyggeligt, og opbevar den i nærheden til senere brug.

## Symboler på produktet:



Læs brugsvejledningen.



Hold afstand.



Forsigtigt – skarpe knive – knivene bliver ved med at køre et stykke tid, efter plæneklipperen er slukket.



Træk i afspærringen før vedligeholdelsesarbejde.



Arbejdsområdet skal sikres før arbejdet påbegyndes. Vær opmærksom på skjulte kabler.



**Brandfare! Fare for kortslutning!**  
Undlad at slutte accuens kontakter til metaldele.



Inden rengøring eller vedligeholdelse skal accuen tages af.



Beskyt produktet mod regnvand og andre former for fugt.

## Generelle sikkerhedshenvisninger

## Elektrisk sikkerhed



**FARE! Elektrisk stød!**  
Fare for personskader pga. elektrisk stød.

→ Produktet skal forsynes med strøm via et FI-relæ (RCD) med en nominal brydestrøm på højst 30 mA.

## Uddannelse

- Læs brugsanvisningen omhyggelig igennem. Gør dig fortrolig med betjeningsgrebene og maskinens korrekte anvendelse.
- Tillad aldrig, at børn eller andre personer, som ikke kender brugsanvisningen, bruger plæneklipperen. Lokale bestemmelser kan fastlægge brugerens laveste tilladte alder.
- Slå aldrig græsplænen, mens der er personer og især børn eller dyr i nærheden.
- Husk, at maskinens fører eller bruger er ansvarlig for, at andre personer eller deres ejendom ikke kommer til skade.

## Forberedende forholdsregler

- Gå altid i faste sko og lange bukser, når du bruger maskinen. Undlad at bruge maskinen, mens du er i bare tæer eller går med lette sandaler. Undlad at gå i løst tøj eller tøj med hængende snører eller bæltter.
- Kontroller området, hvor maskinen skal bruges, og fjern alle genstande, som maskinen kan gribe fat i og slynge væk.
- Før hver brug skal skæreknivene, fikseringsboltene og hele skæreenheden inspiceres og kontrolleres for slitage og skader. For at undgå en ubalance må slidte eller skadede skæreknive og fikseringsbolte kun udskiftes i sæt. Slidte eller skadede henvisningsskilte skal udskiftes.
- Kontroller altid el-ledningen og forlængerledningen for tegn på skader og slitage før brug. Hvis ledningen skades under brugen, er det nødvendigt straks at trække stikket ud af stikdåsen.  
UNDLAD AT RØRE VED LEDNINGEN, FØR STIKKET ER TRUKKET UD AF STIKDÅSEN. Undlad at bruge maskinen, hvis ledningen er slidt eller skadet.

## Håndtering

- Slå kun græsplænen i dagslys eller ved god, kunstig belysning.
  - Hvis det er muligt, bør det undgås at bruge apparatet, når græsset er vådt.
  - Sørg altid for at stå sikker på skråninger.
  - Før kun maskinen i skridttempo.
  - Slå græsset på tværs af skråningen, aldrig opad eller nedad.
  - Vær især forsigtig, mens du skifter køreretningen på skråningen.
  - Undlad at slå græs på for stejle skråninger.
  - Vær især forsigtig, når du vender plæneklipperen eller trækker den hen til dig.
  - Stop skæreknivene, når plæneklipperen skal tippes, transporteres over andre flader end græs eller bevæges derhen eller derfra, hvor den skal slå en flade.
  - Brug aldrig plæneklipperen, når sikkerhedsindretningerne eller sikkerhedsgitteret er skadet eller uden påsatte sikkerhedsindretninger, som f.eks. preplader og/eller græsfanger.
  - Start eller betjen tændingen forsigtigt, svarende til producentens anvisninger. Sørg for, at fødderne er i tilstrækkelig afstand fra skæreknivene.
  - Plæneklipperen må ikke tippes, når der tændes for motoren, med mindre plæneklipperen skal løftes i den forbindelse. I så fald tippes den kun så meget, som det er ubetinget nødvendigt, og løft kun den side, som vender væk fra brugeren.
  - Undlad at starte motoren, mens du står foran udkastkanalen.
  - Hold aldrig hænder eller fødder hen imod eller under dele, der drejer sig. Hold dig altid på afstand fra udkaståbningen.
  - Løft eller bær aldrig en plæneklipper med kørende motor.
  - Sluk for motoren og træk startnøglen ud. Kontrollér, at alle bevægelige dele står helt stille:
    - når som helst du går fra plæneklipperen;
    - før du løsner blokeringer eller rydder en tilstoppet udkastkanal;
    - før du kontrollerer, rengør eller arbejder på plæneklipperen;
    - hvis et fremmedlegeme er blevet ramt. Se efter skader på plæneklipperen og udfør de nødvendige reparationer, før du igen starter plæneklipperen og arbejder med den.
- Hvis plæneklipperen begynder at vibrere usædvanligt stærkt, skal den straks kontrolleres:
- se efter eventuelle skader;
  - udfør den nødvendige reparation af skadede dele;
  - sørg for, at alle møtrikker, bolte og skruer er spændt fast.

## Vedligeholdelse og opbevaring

- Sørg for, at alle møtrikker, bolte og skruer er spændt fast, og at apparatet er i en sikker arbejdstilstand.
- Kontroller med jævne mellemrum græsfangeren for slid eller tab af funktionsevne.
- Udskift af sikkerhedsgrunde slidte eller skadede dele.
- Vær opmærksom på, at bevægelsen af en skærekniv ved maskiner med flere skæreknive kan føre til at de øvrige skæreknive også drejer rundt.
- Sørg ved indstillingen af maskinen for, ikke at klemme fingrene imellem de bevægelige skæreknive og maskinens faste dele.
- Lad motoren køle ned, før du slukker for maskinen.
- Vær under vedligeholdelsen af skæreknivene opmærksom på, at disse kan bevæge sig, selv om der er slukket for strømforsyningen.
- Brug udelukkende originale reservedele og originalt tilbehør.

## Yderligere sikkerhedshenvisninger

### Sikker håndtering af accuen



#### FARE! Brandfare!

Under opladningen skal accuen stå på et varmebestandigt underlag, som hverken er brændbart eller ledende.

Batteriopladeren og accuen må ikke komme i nærheden af ætsende, brændbare og letantændelige genstande.

Batteriopladeren og accuen må ikke dækkes til under opladningen.

Afbryd straks strømmen til batteriopladeren i tilfælde af røgdannelse eller brand.

Brug kun en original batterioplader fra GARDENA til opladning af accuen. Hvis der anvendes andre batteriopladere, kan det medføre varige skader på accuen og endda forårsage brand.

Brug udelukkende originale GARDENA accuer til GARDENA's accu-produkter.

Oplad ikke fremmede accuer. Der er risiko for brand og eksplosion!

I tilfælde af brand: Sluk ilden med iltreducerende slukningsmidler.



#### FARE! Eksplosionsfare!

Beskyt accuen mod varme og ild. Læg ikke accuerne på varmeapparater, og udsæt dem ikke for direkte sol i længere tid.

Brug dem ikke i eksplosive miljøer f.eks. i nærheden af antændelige væsker, gasser eller støvansamlinger. Ved brug af accuer kan der ske gnistdannelse, hvilket kan antænde støv eller dampe.

Kontroller den ekstra accu inden hver brug. Gennemfør en visuel kontrol af accuen inden hver brug. En defekt accu skal bortskaffes korrekt. Send det ikke med posten. Du finder yderligere informationer hos din affaldshåndteringsvirksomhed.

Brug ikke accuen som strømkilde til andre produkter. Der er fare for kvæstelser. Brug udelukkende accuer til de beregnede GARDENA produkter.

Accuen må kun oplades og anvendes ved omgivelsestemperaturer mellem 0 °C og 40 °C. Lad accuen afkøle efter længere tids brug.

Kontroller ladekablet regelmæssigt for tegn på skader og aldring (porøsitet).

Brug kun kablet, hvis det ikke er defekt.

Opbevar og transportér under ingen omstændigheder accuen ved temperaturer over 45 °C eller i direkte sol. Det bedste er at opbevare accuen ved temperaturer under 25 °C, så selvafładningen er så lille som mulig.

Accuen må ikke udsættes for hverken regn eller fugtighed. Hvis der kommer vand ind i accuen, øges risikoen for elektrisk stød.

Hold accuen ren, specielt ventilationsslidserne.

Hvis accuen ikke bliver brugt i længere tid (om vinteren), skal den oplades helt, for at undgå at den bliver fuldt afladet.

Opbevar ikke accuen i maskinen, for at undgå misbrug og uheld.

Opbevar ikke accuen i rum, hvor der kan ske elektrostatisk udladning.

### Elektrisk sikkerhed



#### FARE! Hjertestop!

Produktet opretter et elektromagnetisk felt under driften. Dette felt kan under bestemte betingelser have indflydelse på funktionen af aktive eller passive medicinske implantater. For at udelukke livsfarlige situationer, der kan medføre alvorlige kvæstelser med døden til følge, bør personer med et medicinsk implantat sætte sig i forbindelse med en læge eller implantatets producent, inden dette produkt anvendes.

Undlad at bruge produktet, når der er fugtigt.

### Personlig sikkerhed



#### FARE! Fare for kvælning!

Små dele kan nemt sluges. Der er risiko for, at små børn kan blive kvælt i polyposen. Hold små børn på afstand under monteringen.

Skil ikke produktet ad i flere dele end det blev leveret.

Bær handsker, skridsikre sko og sikkerhedsbriller.

Start kun plæneklipperen med oprejst monteret greb.

Undlad at overbelaste plæneklipperen.

Undlad at arbejde med produktet, når du er træt eller syg eller påvirket af alkohol, narko eller medicin.

## 2. MONTERING



#### FARE! Legemsbeskadigelse!

Risiko for snitsår hvis plæneklipperen starter utilsigtet.

→ Vent indtil kniven står stille, fjern så sikkerhedsnøglen og tag handsker på, før du monterer plæneklipperen.

### Montering af håndtaget [fig. A1]:

- Skub håndtaget ① ind i optagningsrørene ②.  
Sørg for at håndtaget ① er stukket helt ind, og at hullerne i håndtaget vender samme vej som hullerne i optagningsrørene.
- Stik de to skruer ③ ind i hullerne i optagningsrørene.
- Spænd begge skruer ③ fast med en skrue drejer.  
Sørg for, at skruerne ③ er spændt helt fast.

### Fastgørelse af kablet på håndtaget [fig. A2/A3]:

- Fastgør kablet ④ på håndtaget med klemmerne ⑤.  
Sørg for, at kablet ikke er klemt fast imellem håndtaget og plæneklipperen.
- Drej låsen ⑥ mod uret, indtil håndtaget hørbart går i hak.

### Montering af græsfanget [fig. A4]:

- Forbind græsfangkurvens to dele ⑦, indtil det kan høres, at forbindelsen falder i hak. Sørg for, at alle forbindelser er faldet i hak.
- Sæt dækslet ⑧ på græsfangerkurven.  
Sørg for, at dækslet flugter med græsfangerkurven.
- Tryk dækslet ⑧ på græsfangerkurven, indtil det kan høres, at forbindelsen falder i hak.  
Sørg for, at alle forbindelser er faldet i hak.

## 3. BETJENING



#### FARE! Legemsbeskadigelse!

Risiko for snitsår hvis plæneklipperen starter utilsigtet.

→ Vent indtil kniven står stille, fjern så sikkerhedsnøglen og tag handsker på, før du indstiller eller transporterer plæneklipperen.

### Oplad accuen [fig. O1/O2]:



#### BEMÆRK!

Overspænding skader den genopladelige accu og accuopladeren.

→ Vær opmærksom på at bruge den rigtige netspænding.

Ved GARDENA accu plæneklipperen, varenr. 5038-55, er accuen ikke inkluderet i leveringen.

Inden første anvendelse skal accuen være helt ladet op.

Lithium-ion accuen kan oplades i enhver opladningstilstand, og opladningen kan til enhver tid afbrydes, uden at accuen ødelægges (ingen memory-effekt).

- Tryk på begge åbnings-taster ①, og tag accuen ② ud af batteri-åbningen ③.
- Tilslut ledningen ④ til opladeren ⑤.
- Tilslut ledningen ④ til en 230-V-stikdåse.
- Tilslut accuopladerens kabel ⑥ til den genopladelige accu ②.

Når opladningskontrollampen ⑦ på opladeren blinker grøn en gang i sekundet, bliver accuen ladet op.

Når opladningskontrollampen ⑦ på opladeren lyser grøn, er accuen ladet helt op (opladningstid, se 7. TEKNISKE DATA).

- Kontroller ind imellem hvordan opladningen skrider frem.
- Når accuen ② er opladet helt, trækkes accuens stik ⑧ ud af opladeren ⑤.
- Træk opladerens stik ⑥ ud af stikdåsen.

### Accu-opladningsindikator [fig. O3]:

Accu-opladningsindikator under opladning:

100 % opladet	①, ② og ③ lyser
66 – 99 % opladet	① og ② lyser, ③ blinker
33 – 65 % opladet	① lyser, ② blinker
0 – 32 % opladet	① blinker



### Accu-opladningsindikator under drift:

→ Tryk på knap ① på accuen.

66 – 99 % opladet	①, ② og ③ lyser
33 – 65 % opladet	① og ② lyser
10 – 32 % opladet	① lyser
0 – 10 % opladet	① blinker

### Kontrolpanel [fig. O4]:

#### Tænd-/sluk-knap:

→ Tryk på tænd-/sluk-knappen ⑤ på kontrolpanelet.

Når der er tændt for plæneklipperen, lyser tændt-LED'en ⑤.

Plæneklipperen slukkes automatisk efter 1 minut.

#### Eco-taste:

→ Tryk på Eco-tasten ⑥ på kontrolpanelet.

Når **eco-tilstanden** er aktiveret, lyser LED'en ⑥.

**Eco-tilstanden** mindsker motorens omdrejningstal for accuens maksimal løbetid.

### Accu-opladningsindikator under drift:

→ Tryk på tasten ⑭ på kontrolpanelet (LED'erne lyser 5 sekunder senere).

76 – 100 % opladet	⑭, ⑮, ⑯ og ⑰ lyser
51 – 75 % opladet	⑭, ⑮ og ⑯ lyser
26 – 50 % opladet	⑭ og ⑮ lyser
6 – 25 % opladet	⑭ lyser
0 – 5 % opladet	⑭ blinker

### Start af plæneklipperen [fig. O5/O6/O7]:



#### FARE! Legemsbeskadigelse!

Der er fare for personskader, hvis plæneklipperen ikke standser, når starthåndtaget slippes.

→ Ignorer ikke sikkerhedsanordningerne eller kontakterne. F. eks. må du ikke fastgøre starthåndtaget til håndtaget.

#### Start:

Produktet har en tohånds-sikkerhedsanordning (starthåndtag og sikkerhedsspærring), som forhindrer, at man utilsigtet tænder produktet.

1. Åbn dækslet ⑩.
2. Sæt accuen ① i batteriåbningen ⑪, indtil det hørbart går i hak.
3. Stik sikkerhedsnøglen ⑰ i plæneklipperen og indstil den på 1.
4. Tryk på tænd-/sluk-knappen ⑤ på kontrolpanelet ⑥, indtil tænd-LED'en ⑤ lyser grøn.
5. Tryk på sikkerhedsspærringen ⑮ med en hånd og træk i starthåndtaget ⑭ med den anden hånd.  
Plæneklipperen starter.
6. Slip sikkerhedsspærringen ⑮.

#### Stop:

1. Slip starthåndtaget ⑭.  
Plæneklipperen standser.
2. Tryk på tænd-/sluk-knappen ⑤ på kontrolpanelet ⑥, indtil tænd-LED'en ⑤ er slukket.
3. Drej sikkerhedsnøglen ⑰, så den står på 0 og tag den ud.

### Indstille håndtagets længde [fig. O8]:

Håndtagets længde kan indstilles efter din højde.

1. Løsn de to orange møtrikker ⑩.
2. Indstil håndtaget ① til den ønskede længde.
3. Spænd de to orange møtrikker ⑩ fast igen.

### Indstille snithøjden [fig. O9]:

Snithøjden kan indstilles i 5 stillinger fra 20 – 60 mm.

1. Tryk justeringsknappen ⑮.
2. Hold på justeringshåndtaget ⑰ for at indstille snithøjden.
3. Slip justeringshåndtaget ⑰ i den nye stilling.

### Brug af plæneklipperen med græsfangkurv [fig. O10]:



#### FARE! Legemsbeskadigelse!

Risiko for snitsår, hvis kniven drejer rundt, eller plæneklipperen starter utilsigtet.

→ Vent, indtil kniven står still, fjern så sikkerhedsnøglen og tag handsker på, før du åbner sikkerhedsdækslet.

→ Grib ikke med hænderne ind i udkaståbningen.

1. Løft sikkerhedsklappen ⑳.
2. Isæt græsfangkurven i plæneklipperen ved håndtaget ㉑.  
Sørg for, at græsfangkurven sidder fast.
3. Start plæneklipperen.

Under plæneklippingen åbnes visningen af påfyldningsstanden ㉒. Hvis denne lukkes under plæneklippingen, er græsfangerkurven fyldt.

4. Stop plæneklipperen.
5. Løft sikkerhedsklappen ⑳.
6. Fjern græsfangkurven ved håndtaget ㉑.
7. Tøm græsfangkurven.

#### Tip til brugen af plæneklipperen:

Hvis der er græsrester i udkaståbningen, træk plæneklipperen ca. 1 m tilbage, så græsresterne kan falde ned og ud.

For at få en velplejet græsplæne anbefaler vi at slå græsset med jævne mellemrum og helst en gang om ugen. Græsplænen bliver tættere, hvis den slås med jævne mellemrum.

Slå efter længere pauser i græsslåningen (ferieplæne) først med den højeste skærehøjde i en retning og derefter på tværs i den ønskede skærehøjde.

Slå om muligt kun græsset, når det er tørt. Når græsset er fugtigt, får man et uregelmæssigt skæremønster.

#### Klippeydelse og batteriopladning:

Hvor meget græs man kan slå med en batteriopladning, afhænger af forskellige faktorer som fugtighed, græstæthed og klippehøjde. For at kunne slå så stort et område som muligt bør græsslåmaskinen ikke tændes og slukkes for ofte, da det nedsætter batteriets varighed. Klippeydelsen kan udnyttes optimalt under batteriets varighed ved at hæve klippehøjden og slå græs noget oftere.

## 4. VEDLIGEHOLDELSE



#### FARE! Legemsbeskadigelse!

Risiko for snitsår hvis plæneklipperen starter utilsigtet.

→ Vent indtil kniven står stille, fjern så sikkerhedsnøglen og tag handsker på, før du vedligeholder plæneklipperen.

#### Rengøring af plæneklipperen:



#### FARE! Legemsbeskadigelse!

Fare for personskader og risiko for beskadigelse af plæneklipperen.

→ Plæneklipperen må ikke rengøres med vand eller med en vandstråle (især ikke under højtryk).

→ Må ikke renses med kemikalier samt benzin eller opløsningsmidler. Nogle af disse kan ødelægge vigtige kunststofdele.

Ventilationsslidserne skal altid være rene.

#### Rengøring af plæneklipperens underside [fig. M1]:

Undersiden rengøres nemmest straks efter plæneklippingen.

1. Læg forsigtigt plæneklipperen på siden.
2. Rengør undersiden, kniven og udkaståbningen ㉑ med en børste (undlad at bruge skarpe genstande).

#### Rengøring af plæneklipperens overside og græsfangkurven:

1. Rengør oversiden med en fugtig klud.
2. Rengør luftslidserne og græsfangkurven med en blød børste (undlad at bruge skarpe genstande).

#### Rengøring af den genopladelige accu og accuopladeren:

Sørg for, at den genopladelige accu og accuopladerens overflader og kontakter altid er rene og tørre, før du tilslutter accuopladeren.

#### Brug ikke flydende vand.

→ Rengør kontakterne og plastikdelene med en blød, tør klud.

## 5. OPBEVARING

### Afbrydelse af brugen [fig. S1]:

Produktet skal opbevares utilgængeligt for børn.

1. Drej sikkerhedsnøglen, så den står på **0**, og tag den ud.
2. Tag accuen ud.
3. Oplad accuen.
4. Rengør plæneklipperen, accuen og opladeren (se 4. VEDLIGEHOLDELSE).
5. Til en pladsbesparende opbevaring drejes låsen (S) med uret, indtil håndtaget nemt kan vippe over.  
Sørg for, at kablet ikke er klemt fast imellem håndtaget og plæneklipperen.
6. Opbevar plæneklipperen, accuen og opladeren på et tørt, lukket og frostsikret sted.

### Bortskaffelse:

(iht. Dir. 2012/19/EU)

Produktet må ikke bortskaffes via normalt husholdningsaffald. Det skal bortskaffes iht. de gældende lokale miljøforskrifter.



### VIGTIGT!

→ Bring produktet hen til en miljøstation i nærheden.

### Bortskaffelse af accuerne:

GARDENA accuen har lithium-ion-celler, som ikke må bortskaffes i normalt husholdningsaffald, når de ikke kan bruges mere.



Li-ion

### VIGTIGT!

→ Bring accuen hen til en miljøstation i nærheden.

1. Aflad lithium-ion-cellerne helt (henvend dig til din GARDENA service).
2. Sikr lithium-ion-cellerne mod kortslutning.
3. Bortskaf lithium-ion-cellerne korrekt.

## 6. FEJLAFHJÆLPNING



### FARE! Legemsbeskadigelse!

Risiko for snitsår hvis plæneklipperen starter utilsigtet.

→ Vent indtil kniven står stille, fjern så sikkerhedsnøglen og tag handsker på, før du udbedrer fejl ved plæneklipperen.

### Udskift kniven:



### FARE! Legemsbeskadigelse!

Fare for snitsår, hvis kniven skades, bøjes, eller drejes med ubalance eller med stoppede skærekanten.

→ Undlad at bruge plæneklipperen, hvis kniven er skadet eller bøjet, hvis den er i ubalance eller har stoppede skærekanten.  
→ Undlad at slibe kniven.

GARDENA-reservedele fås hos din GARDENA-forhandler eller hos din GARDENA-service.

### Brug kun en original GARDENA-kniv:

- GARDENA reservekniv varenr. 4103.

→ Lad GARDENA's service eller en af GARDENA autoriseret kontraktforhandler udskifte kniven.

Problem	Mulig årsag	Afhjælpning
Plæneklipperen starter ikke	Accuen er ikke sat rigtigt ind i holderen.	→ Sæt accuen i holderen, indtil det hørbart går i hak.
	En LED er slukket.	→ Tryk på tænd/sluk-knappen.
	Sikkerhedsnøglen står ikke på 1.	→ Drej sikkerhedsnøglen, så den står på 1.
Motoren er blokeret og laver en lyd	Kniven er blokeret.	→ Fjern forhindringen.
	Skærehøjden er for lav.	→ Indstil en højere skærehøjde.
Høje lyde og plæneklipperen klapper	Skruer på motoren, fikseringen eller på plæneklipperens hus er løse.	→ Lad en autoriseret kontraktforhandler eller GARDENA's service spænde skrueerne.

Problem	Mulig årsag	Afhjælpning
Plæneklipperen kører ujævnt eller vibrerer meget	Kniven er skadet/slidt eller knivholderen sidder løs.	→ Lad en autoriseret kontraktforhandler eller GARDENA's service spænde kniven fast eller udskifte den.
	Kniven er meget snavset.	→ Rengør plæneklipperen (se 4. VEDLIGEHOLDELSE). Hvis dette ikke fjerner problemet, henvend dig til GARDENA's service.
Græsplænen er ikke slået rent	Kniven er sløv eller beskadiget.	→ Få GARDENA Service til at udskifte kniven.
	Skærehøjden er for lav.	→ Indstil en højere skærehøjde.
Fejl-LED'en (M) på kontrolpanelet blinker [fig. T1]	Overstrøm, motoren er blokeret.	→ Tag accuen ud og fjern blokeringen.
	Overtemperatur	→ Lad produktet køle ned.
Fejl-LED'en (M) på accuen blinker [fig. T2]	Underspænding	→ Oplad accuen.
	Accuens temperatur ligger udenfor det tilladte område.	→ Brug den genopladelige accu ved omgivende temperaturer imellem 0 °C og 40 °C.
Fejl-LED'en (M) på accuen lyser	Accufejl/accu defekt.	→ Henvend dig til GARDENA Service.
Opladningskontrollampen (C) på opladeren lyser ikke [fig. T3]	Opladeren eller ladekablet er ikke sat rigtigt til.	→ Tilslut opladeren og ladekablet rigtigt.
Opladningskontrollampen (C) på opladeren blinker hurtigt (4 gange pr. sekund)	Accuens temperatur ligger udenfor det tilladte område.	→ Brug den genopladelige accu ved omgivende temperaturer imellem 0 °C og 40 °C.
Fejl-LED'en (M) på opladeren blinker	Fejl ved accuen.	→ Fjern accuen og kontroller, om du bruger en original accu fra GARDENA.
Fejl-LED'en (M) på opladeren lyser	Temperatur i opladeren for høj.	→ Henvend dig til GARDENA Service.



**BEMÆRK:** Henvend dig til dit GARDENA Servicecenter i tilfælde af andre fejl. Reparationer må kun udføres af GARDENA Servicecentre eller af forhandlere, som er autoriseret af GARDENA.

## 7. TEKNISKE DATA

Accu-plæneklipper	Enhed	Værdi (Varenr. 5038)
Knivens omdrejningstal (normalt/eco)	0/min.	3550 / 3200
Skærebredde	cm	37
Indstilling af skærehøjden (5 positioner)	mm	20 – 60
Græsfangerkurvens volumen	l	45
Vægt (uden genopladelig accu)	kg	14,3
Lydtrykkniveau $L_{pA}^{1)}$ Usikkerhed $k_{pA}$	dB (A)	79,2 3
Lydeffektniveau $L_{WA}^{2)}$ : målt/garanteret Usikkerhed $k_{WA}$	dB (A)	91 / 92 0,5
Håndarmsvibration $a_{vhw}^{1)}$ Usikkerhed $k_a$	$m/s^2$	< 2,5 1,5

Målemetode iht.: <sup>1)</sup> EN 60335-2-77 <sup>2)</sup> RL 2000/14/EC



**BEMÆRK:** Den anførte vibrationsemissionsværdi blev målt iht. en standardiseret kontrolmetode og kan bruges til at sammenligne elektriske værktøjer med hinanden. Denne værdi kan også bruges til en foreløbig vurdering af eksponeringen. Vibrationsemissionsværdien kan variere under værktøjets virkelige anvendelse.

System-accu / smart accu BLI-40	Enhed	Værdi (Varenr. 9842/19090)	Værdi (Varenr. 9843/19091)
Græsareal pr. batteriopladning • 60 mm til 40 mm • 80 mm til 40 mm	$m^2$ (ca.)	280	450
		200	350
Den maksimale spænding i accuen	V (AC)	40 (den oprindelige maksimale spænding uden belastning af accuen er 40 V, den nominelle spænding er 36 V)	40 (den oprindelige maksimale spænding uden belastning af accuen er 40 V, den nominelle spænding er 36 V)

System-accu / smart accu BLi-40	Enhed	Værdi (Varenr. 9842/19090)	Værdi (Varenr. 9843/19091)
Accukapacitet	Ah	2,6	4,2
Accuens opladningstid 80% / 100% (ca.)	min.	65 / 90	105 / 140

Accuoplader QC40	Enhed	Værdi (Varenr. 9845)
Netspænding	V (AC)	230
Netfrekvens	Hz	50
Nominal styrke	W	100
Udgangsspænding	V (DC)	42
Maks. udgangsstrøm	A	1,8

## 8. TILBEHØR

GARDENA Ekstra accu BLi-40/100; BLi-40/160	Accu til ekstra brug eller til udskift.	Varenr. 9842/9843
GARDENA smart accu BLi-40/100; BLi-40/160	smart accu til det smarte system.	Varenr. 19090/19091
GARDENA Accuoplader QC40	Til opladning af GARDENA's accu BLi-40.	Varenr. 9845
GARDENA reservekniv	Som reserve for stumpe knive.	Varenr. 4103

## 9. SERVICE/GARANTI

### Service:

Kontakt venligst adressen på bagsiden.

### Garanti:

I tilfælde af et I tilfælde af et garantikrav pålægges du ikke nogen gebyrer for de leverede tjenester.

GARDENA Manufacturing GmbH tilbyder to års garanti (gælder fra købsdatoen) på dette produkt. Garantien omfatter alle væsentlige defekter på produktet, som kan henføres til materiale- eller produktionsfejl. Garantien vil blive opfyldt ved levering af et funktionsdygtigt erstatningsprodukt, når følgende betingelser er opfyldt:

- Produktet blev brugt til sin tilsigtede anvendelse i henhold til anbefalingerne i betjeningsvejledningen.
- Hverken køber eller en tredjemand må have forsøgt at reparere produktet.

Producentens garanti påvirker ikke eksisterende garantikrav mod forhandleren.

Ved fejlfinding kan du kontakte vores serviceafdeling (kontaktoplysninger på næste side). Det er ikke tilladt at sende et produkt til os uden forudgående aftale.

### Sliddele:

Kniven og hjulene er sliddele og dermed undtaget fra garantien.



<p><b>DE Produkthaftung</b> Wir weisen ausdrücklich darauf hin, dass wir in Übereinstimmung mit dem Produkthaftungsgesetz nicht für Schäden haften, die durch unsere Produkte entstehen, wenn diese unsachgemäß und nicht durch einen von uns autorisierten Servicepartner repariert wurden oder wenn keine Original GARDENA Teile oder von uns zugelassene Teile verwendet wurden.</p>
<p><b>EN Product liability</b> In accordance with the German Product Liability Act, we hereby expressly declare that we accept no liability for damage incurred from our products where said products have not been properly repaired by a GARDENA-approved service partner or where original GARDENA parts or parts authorised by GARDENA were not used.</p>
<p><b>FR Responsabilité</b> Conformément à la loi relative à la responsabilité du fait des produits défectueux, nous déclarons expressément par la présente que nous déclinons toute responsabilité pour les dommages résultant de nos produits, si lesdits produits n'ont pas été correctement réparés par un partenaire d'entretien agréé GARDENA ou si des pièces d'origine GARDENA ou des pièces agréées GARDENA n'ont pas été utilisées.</p>
<p><b>NL Productaansprakelijkheid</b> Conform de Duitse wet inzake productaansprakelijkheid verklaren wij hierbij uitdrukkelijk dat wij geen aansprakelijkheid aanvaarden voor schade ontstaan uit onze producten waarbij deze producten niet zijn gerepareerd door een GARDENA-erkende servicepartner of waarbij geen originele GARDENA-onderdelen of onderdelen die door GARDENA zijn goedgekeurd zijn gebruikt.</p>
<p><b>SV Produktansvar</b> I enlighet med tyska produktansvarslagar förklarar vi härmed uttryckligen att vi inte åtar oss något ansvar för skador som orsakas av våra produkter där produkterna inte har genomgått korrekt reparation från en GARDENA-godkänd servicepartner eller där originaldelar från GARDENA eller delar godkända av GARDENA inte använts.</p>
<p><b>DA Produktansvar</b> I overensstemmelse med den tyske produktansvarslav erklærer vi hermed udtrykkeligt, at vi ikke påtager os noget ansvar for skader på vores produkter, hvis de pågældende produkter ikke er blevet repareret korrekt af en GARDENA-godkendt servicepartner, eller hvor der ikke er brugt originale GARDENA-reservedele eller godkendte reservedele fra GARDENA.</p>
<p><b>FI Tuotevastuu</b> Saksan tuotevastuulain mukaisesti emme ole vastuussa laitteiden vaurioista, jos korjauksia ei ole tehnyt GARDENAn hyväksymä huoltoliike tai jos niiden syynä on muiden kuin alkuperäisten GARDENA-varaosien tai GARDENAn hyväksymien varaosien käyttö.</p>
<p><b>IT Responsabilità del prodotto</b> In conformità con la Legge tedesca sulla responsabilità del prodotto, con la presente dichiariamo espressamente che decliniamo qualsiasi responsabilità per danni causati dai nostri prodotti qualora non siano stati correttamente riparati presso un partner di assistenza approvato GARDENA o laddove non siano stati utilizzati ricambi originali o autorizzati GARDENA.</p>
<p><b>ES Responsabilidad sobre el producto</b> De acuerdo con la Ley de responsabilidad sobre productos alemana, por la presente declaramos expresamente que no aceptamos ningún tipo de responsabilidad por los daños ocasionados por nuestros productos si dichos productos no han sido reparados por un socio de mantenimiento aprobado por GARDENA o si no se han utilizado piezas originales GARDENA o piezas autorizadas por GARDENA.</p>
<p><b>PT Responsabilidade pelo produto</b> De acordo com a lei alemã de responsabilidade pelo produto, declaramos que não nos responsabilizamos por danos causados pelos nossos produtos, caso os tais produtos não tenham sido devidamente reparados por um parceiro de assistência GARDENA aprovado ou se não tiverem sido utilizadas peças GARDENA originais ou peças autorizadas pela GARDENA.</p>
<p><b>PL Odpowiedzialność za produkt</b> Zgodnie z niemiecką ustawą o odpowiedzialności za produkt, niniejszym wyraźnie oświadczamy, że nie ponosimy żadnej odpowiedzialności za szkody poniesione na skutek użytkowania naszych produktów, w przypadku gdy naprawa tych produktów nie była odpowiednio przeprowadzana przez zatwierdzonego przez firmę GARDENA partnera serwisowego lub nie stosowano oryginalnych części GARDENA albo części autoryzowanych przez tę firmę.</p>
<p><b>HU Termékszavatosság</b> A németországi termékszavatossági törvénnyel összhangban ezennel nyomatékosan kijelentjük, hogy nem vállalunk felelősséget a termékeinkben keletkezett olyan károkért, amelyek valamely GARDENA által jóváhagyott szervizpartner által nem megfelelően végzett javításból adódtak, vagy amely során nem eredeti GARDENA alkatrészeket vagy a GARDENA által jóváhagyott alkatrészeket használtak fel.</p>
<p><b>CS Odpovědnost za výrobek</b> V souladu s německým zákonem o odpovědnosti za výrobek tímto výslovně prohlašujeme, že nepřijímáme žádnou odpovědnost za poškození vzniklá na našich výrobcích, kdy zmíněné výrobky nebyly řádně opraveny schváleným servisním partnerem GARDENA nebo kdy nebyly použity originální náhradní díly GARDENA nebo náhradní díly autorizované společností GARDENA.</p>
<p><b>SK Zodpovednosť za produkt</b> V súlade s nemeckými právnymi predpismi upravujúcimi zodpovednosť za výrobok týmto výslovné prehlasujeme, že nenesieme žiadnu zodpovednosť za škody spôsobené našimi výrobkami, v prípade ktorých neboli náležite opravy vykonané servisným partnerom schváleným spoločnosťou GARDENA alebo neboli použité diely spoločnosti GARDENA alebo diely schválené spoločnosťou GARDENA.</p>
<p><b>EL Ευθύνη προϊόντος</b> Σύμφωνα με τον γερμανικό νόμο περί Ευθύνης για τα Προϊόντα, με το παρόν δηλώνουμε ρητώς ότι δεν αποδεχόμαστε καμία ευθύνη για τυχόν ζημιές που προκύπτουν από τα προϊόντα μας εάν αυτά δεν έχουν επισκευαστεί σωστά από κάποιον εγκεκριμένο συνεργάτη επισκευών της GARDENA ή εάν δεν έχουν χρησιμοποιηθεί αυθεντικά εξαρτήματα GARDENA ή εξαρτήματα εγκεκριμένα από την GARDENA.</p>
<p><b>SL Odgovornost proizvajalca</b> V skladu z nemškimi zakoni o odgovornosti za izdelke, izrecno izjavljajo, da ne sprejemamo nobene odgovornosti za škodo, ki jo povzročijo naši izdelki, če teh niso ustrezno popravili GARDENINI odobreni servisni partnerji ali pri tem niso bili uporabljeni originalni GARDENINI nadomestni deli ali GARDENINIMI homologiranimi nadomestnimi deli.</p>
<p><b>HR Pouzdanost proizvoda</b> Sukladno njemačkom zakonu o pouzdanosti proizvoda, ovime izričito izjavljujemo kako ne prihvaćamo nikakvu odgovornost za oštećenja na našim proizvodima nastala uslijed neispravnog popravka od strane servisnog partnera kojeg odobrava GARDENA ili uslijed nekorištenja originalnih GARDENA dijelova ili dijelova koje odobrava GARDENA.</p>
<p><b>RO Răspunderea pentru produs</b> În conformitate cu Legea germană privind răspunderea pentru produs, declarăm în mod expres prin prezentul document că nu acceptăm nicio răspundere pentru defecțiunile suferite de produsele noastre atunci când acestea nu au fost reparate în mod corect de un atelier de service partener, aprobat de GARDENA, sau când nu au fost utilizate piese GARDENA originale sau piese autorizate de GARDENA.</p>
<p><b>BG Отговорност за вреди, причинени от стоки</b> Съгласно германския Закон за отговорността за вреди, причинени от стоки, с настоящото изрично декларираме, че не носим отговорност за щети, причинени от нашите продукти, ако те не са били правилно ремонтирани от одобрен от GARDENA сервиз или ако не са използвани оригинални части на GARDENA или части, одобрени от GARDENA.</p>
<p><b>ET Tootevastutus</b> Vastavalt Saksamaa tootevastutusseadusele deklareerime käesolevaga selgesõnaliselt, et me ei kanna mingisugust vastutust meie toodetest tingitud kahjude eest, kui need tooted ei ole korrektselt parandatud GARDENA heakskiidetud hoolduspartneri poolt või kui parandamisel ei ole kasutatud GARDENA originaalosi või GARDENA volitatud osi.</p>
<p><b>LT Gaminio patikimumas</b> Mes aiškiai pareiškiame, kad, atsižvelgiant į Vokietijos gaminių patikimumo įstatymą, nepriisiame atsakomybės dėl bet kokios žalos, patirtos dėl mūsų gaminių, jeigu jie buvo netinkamai taisomi arba jų dalys buvo pakeistos neoriginaliomis GARDENA dalimis ar nepatvirtintomis dalimis, arba jeigu remonto darbai buvo atliekami ne GARDENA techninės priežiūros centro specialistų.</p>
<p><b>LV Atbildība par produkcijas kvalitāti</b> Saskaņā ar Vācijas likumu par atbildību par produkcijas kvalitāti ar šo mēs paziņojam, ka neuzņemamies atbildību par bojājumiem, kas radušies, lietojot mūsu izstrādājumu, kuru remontu nav veicis uzņēmuma GARDENA apstiprināts apkopes partneris vai kuru remontam netika izmantotas oriģinālās GARDENA detaļas vai detaļas, kuru lietošanu apstiprinājis uzņēmums GARDENA.</p>

<p><b>DE EU-Konformitätserklärung</b> Der Unterzeichner, GARDENA Germany AB, PO Box 7454, S-103 92 Stockholm, Schweden, bescheinigt hiermit, dass die nachstehend aufgeführten Produkte bei Verlassen des Werks die harmonisierten EU-Leitlinien, EU-Normen für Sicherheit und besondere Normen erfüllen. Dieses Zertifikat verliert seine Gültigkeit, wenn die Produkte ohne unsere Genehmigung verändert werden.</p>	<p><b>HU EK megfeleloségi nyilatkozat</b> Alulírott GARDENA Germany AB, PO Box 7454, S-103 92 Stockholm, Svédország, ezzel tanúsítja, hogy az alábbiakban leírt egységek a gyár elhagyásakor megfeleltek a harmonizált uniós előírásoknak és biztonságai és termék-specifikus szabványoknak. Ez a tanúsítvány érvényét veszti, ha az egységeket jóváhagyásunk nélkül átalakítják.</p>
<p><b>EN EC Declaration of Conformity</b> The undersigned, GARDENA Germany AB, PO Box 7454, S-103 92 Stockholm, Sweden, hereby certifies that, when leaving our factory, the units indicated below are in accordance with the harmonised EU guidelines, EU standards of safety and product specific standards. This certificate becomes void if the units are modified without our approval.</p>	<p><b>CS Prohlášení o shodě ES</b> Niže uvedená společnost GARDENA Germany AB, PO Box 7454, S-103 92 Stockholm, Švédsko, tímto potvrzuje, že při opuštění naší továrny jsou jednotky uvedené níže v souladu s harmonizovanými pokyny EU, normami EU ohledně bezpečnosti a specifickými produktovými standardy. Tento certifikát pozbyvá platnosti, pokud dojde k úpravě jednotek bez našeho schválení.</p>
<p><b>FR Déclaration de conformité CE</b> Le constructeur, soussigné : GARDENA Germany AB, PO Box 7454, S-103 92 Stockholm, Suède, déclare qu'à la sortie de ses usines le matériel neuf désigné ci-dessous était conforme aux prescriptions des directives européennes énoncées ci-après et conforme aux règles de sécurité et autres règles qui lui sont applicables dans le cadre de l'Union européenne. Toute modification apportée à cet appareil sans notre accord annule la validité de ce certificat.</p>	<p><b>SK EÚ vyhlásenie o zhode</b> Dolňu podpísaná spoločnosť GARDENA Germany AB, PO Box 7454, S-103 92 Stockholm, týmto osvedčuje, že nižšie uvedené jednotky boli v súlade s harmonizovanými usmerneniami EÚ, normami EÚ v oblasti bezpečnosti a špecifickými normami týkajúcimi sa produktu v čase opustenia výrobného závodu. Toto osvedčenie stráca platnosť, ak boli jednotky zmenené bez nášho súhlasu.</p>
<p><b>NL EG-conformiteitsverklaring</b> De ondergetekende, GARDENA Germany AB, PO Box 7454, S-103 92 Stockholm, Zweden, verklaart hierbij dat de producten die hierna worden vermeld, wanneer ze onze fabriek verlaten, in overeenstemming zijn met de geharmoniseerde Europese richtlijnen, EU-normen voor veiligheid en productspecifieke normen. Dit certificaat vervalt als de producten worden aangepast zonder onze toestemming.</p>	<p><b>EL Δήλωση Συμμόρφωσης EK</b> Η υπογεγραμμένη εταιρεία, GARDENA Germany AB, PO Box 7454, S-103 92 Stockholm, Σουηδία, πιστοποιεί ότι, κατά την έξοδο από το εργοστάσιο, οι μονάδες που αναφέρονται κατωτέρω συμμορφώνονται με τις εφαρμοστέες οδηγίες ΕΕ, τα πρότυπα ασφαλείας της ΕΕ και τα συγκεκριμένα πρότυπα προϊόντος. Αυτό το πιστοποιητικό καθίσταται άκυρο εάν οι μονάδες έχουν τροποποιηθεί χωρίς την έγκρισή μας.</p>
<p><b>SV EG-försäkran om överensstämmelse</b> Undertecknad firma GARDENA Germany AB, PO Box 7454, S-103 92 Stockholm, Sverige, intyggar härmed att nedan nämnda produkter, när de lämnar vår fabrik, överensstämmer med EUs riktlinjer, EUs säkerhetsstandarder och produktspecifika standarder. Detta intyg skall ogiltigförklaras om produkten ändras utan vårt godkännande.</p>	<p><b>SL Izjava ES o skladnosti</b> Spodaj podpisana, GARDENA Germany AB, PO Box 7454, S-103 92 Stockholm, Švedska, s to izjavo potrjuje, da je bila spodaj navedena enota ob izhodu iz tovarne skladna z usklajenimi smernicami EU, standardi EU za varnost in standardi, specifičnimi za izdele. Izjava postane neveljavna v primeru neodobrene spremembe enote.</p>
<p><b>DA EU-overensstemmelseserklæring</b> Undertegnede, GARDENA Germany AB, PO Box 7454, S-103 92 Stockholm, Sverige, erklærer hermed, at nedenfor anførte enheder er i overensstemmelse med de harmoniserede EU-retningslinjer, EU-standarder for sikkerhed og produktspecifikke standarder, når de forlader fabrikken. Denne erklæring ugyldiggøres, hvis enhederne ændres uden vores godkendelse.</p>	<p><b>HR Izjava o usklađenosti EZ</b> Niže potpisana GARDENA Germany AB, PO Box 7454, S-103 92 Stockholm, Švedska, ovime potvrđuje kako su u nastavku navedene jedinice prilikom napuštanja tvornice bile u skladu s usklađenim smjernicama EU, EU sigurnosnim standardima i standardima specifičnima za proizvod. Ova certifikacija poništava se ako se jedinice izmjenjuju bez odobrenja.</p>
<p><b>FI EY-vaatimustenmukaisuusvakuutus</b> GARDENA Germany AB, PO Box 7454, S-103 92 Stockholm, Ruotsi, vakuuttaa täten, että alla mainitut laitteet ovat tehtaalta lähtessään yhdenmukaistettujen EU-säännösten, EU:n turvastandardien ja tuotekohtaisten standardien mukaisia. Tämä vakuutus mitätöityy, jos laitteita muutetaan ilman hyväksyntäämme.</p>	<p><b>RO Declarație de conformitate CE</b> Subscrisa, GARDENA Germany AB, PO Box 7454, S-103 92 Stockholm, Suedia, certifică prin prezenta că, la momentul ieșirii din fabrica noastră, unitățile indicate mai jos sunt în conformitate cu directivele UE armonizate, cu standardele UE de siguranță și cu standardele specifice ale produsului. Prezentul certificat devine nul dacă unitățile sunt modificate fără aprobarea noastră.</p>
<p><b>IT Dichiarazione di conformità CE</b> La sottoscritta GARDENA Germany AB, PO Box 7454, S-103 92 Stockholm, Svezia, certifica che il prodotto qui di seguito indicato, nei modelli da noi commercializzati, è conforme alle direttive armonizzate UE nonché agli standard di sicurezza UE e agli standard specifici di prodotto. Qualunque modifica apportata al prodotto senza nostra specifica autorizzazione invalida la presente dichiarazione.</p>	<p><b>BG Декларация за съответствие на EO</b> С настоящото допълнително подписана, GARDENA Germany AB, PO Box 7454, S-103 92 Stockholm, Швеция, удостоверява, че при напускане на фабриката модулите, посочени по-долу, са в съответствие с хармонизираните директиви на ЕС, стандартите на ЕС за безопасност и специфичните за продукта стандарти. Този сертификат става невалиден, ако модулите са променени без нашето одобрение.</p>
<p><b>ES Declaración de conformidad CE</b> El abajo firmante, GARDENA Germany AB, PO Box 7454, S-103 92 Stockholm, Suecia, certifica por la presente que, cuando salen de la fábrica, las unidades indicadas a continuación cumplen las normas de armonización de la UE, las normas de la UE sobre seguridad y las normas específicas del producto. Este certificado quedará sin efecto si se modifican las unidades sin nuestra autorización.</p>	<p><b>ET EÜ vastavusdeklaratsioon</b> Allakirjutuna GARDENA Germany AB, PO Box 7454, S-103 92 Stockholm, Rootsis, kinnitab käesolevaga, et tehased väljumisel vastavad allpool nimetatud seadmed harmoneeritud EL-i suunistele, EL-i ohutusstandarditele ja tootele eriomastele standarditele. See vastavusvõttes kaotab kehtivuse, kui seadmed muudetakse ilma meie heakskiiduta.</p>
<p><b>PT Declaração de conformidade CE</b> O abaixo-assinado, GARDENA Germany AB, PO Box 7454, S-103 92 Stockholm, Suécia, certifica por este meio que, ao sair da nossa fábrica, as unidades indicadas acima estão em conformidade com as diretrizes uniformizadas da UE, os padrões de segurança da UE e os padrões específicos do produto. Este certificado deixa de ser válido se as unidades forem modificadas sem a nossa aprovação.</p>	<p><b>LT EB atitikties deklaracija</b> GARDENA Germany AB, PO Box 7454, S-103 92 Stockholm, Sweden, garantuoja, kad iš gamyklos siunčiami toliau nurodyti įrenginiai atitinka suderintus EB reikalavimus, EB saugos ir konkretus gaminio standartus. Pakeitus gaminį be mūsų patvirtinimo, nutraukiamas šio sertifikato galiojimas.</p>
<p><b>PL Deklaracja zgodności WE</b> Niżej podpisany przedstawiciel firmy GARDENA Germany AB, PO Box 7454, S-103 92 Stockholm, Szwecja, niniejszym oświadcza, że podane poniżej wyroby opuszczające fabrykę są zgodne ze zharmonizowanymi normami UE oraz z obowiązującymi w UE przepisami bezpieczeństwa i normami dotyczącymi danego produktu. Modyfikacja wyrobów bez naszej zgody powoduje u nieważnienie niniejszego certyfikatu.</p>	<p><b>LV EK atbilstības deklarācija</b> Uzņēmums GARDENA Germany AB, PO Box 7454, S-103 92 Stockholm, Zviedrija, ar parakstu apliecinā, ka tālāk minētās vienības, pamatot rūpniecībā, atbilst saskaņotajām ES vadlīnijām, ES drošības standartiem un izstrādājuma specifiskajiem standartiem. Šis sertifikāts tiek anulēts, ja šīs vienības tiek modificētas bez mūsu apstiprinājuma.</p>

<p>Produktbezeichnung: Description of the product: Désignation du produit : Beschrijving van het product: Beskrivning av produkten: Beskrivelse af produktet: Tuotteen kuvaus: Descripción del producto: Descrição do produto: Opis produktu: A termék leírása: Popis výrobku: Popis produktu: Περιγραφή του προϊόντος: Opis izdelka: Opis proizvoda: Descrierea produsului: Описание на продукта: Toote kirjeldus: Gaminio aprašas: Izstrādājuma apraksts:</p>	<p><b>Akku-Rasenmäher</b> <b>Battery Lawnmower</b> <b>Tondeuse sur batterie</b> <b>Accu-grasmaaler</b> <b>Accu-gräsklippare</b> <b>Accu-plæneklipper</b> <b>Akkukäyttöinen ruohonleikkuri</b> <b>Rasaerba a batteria</b> <b>Cortacésped de batería recargable</b> <b>Máquina de cortar relva a batería</b> <b>Akumulátorowe kosiarzki do trawy</b> <b>Akkumulátoros fűnyíró</b> <b>Akumulátorová sekačka na trávnik</b> <b>Akumulátorová kosačka</b> <b>Χλοκοπτικό μπαταρίας</b> <b>Akumulatorksa kosiлица</b> <b>Baterijska kosilica za travu</b> <b>Maşină de tuns iarbă</b> <b>Акумуляторна косачка</b> <b>Akuga muruniiduk</b> <b>Akumulátorinė vejapjovė</b> <b>Ar akumulatūru darbināms zāles plāvējs</b></p>	<p>Harmonisierte EN-Normen / Harmonised EN: <b>EN ISO 12100</b> Batterie/Battery: <b>EN 60335-1</b> <b>EN 60335-2-77</b> <b>EN 62133</b> Ladegerät/Charger: <b>EN 60335-1</b> <b>EN 60335-2-29</b></p> <p>Schall-Leistungspegel: gemessen/garantiert Noise level: measured/guaranteed Niveau sonore : mesuré/garanti Geluidsniveau: gemeten/gegarandeerd Ljudnivå: uppmätt/garanterad Støjniveau: målt/garanteret Áánitos: mitattu/taattu Livello acustico: misurato/garantito Nivel de ruido: medido/garantizado Nivel de ruído: medido/garantido Poziom hałas: zmierzony/gwarantowany Zajsint: mērt/garantālt</p> <p>Hladina hluku: naměřená/zaručená Hladiny hluku: namērēnā/zaručenē Επίπεδο θορύβου: μετρημένο/εγγυημένο Raven zvocne moči: izmerjena/zagotovljena Razina buke: mjerena/zajamčena Nivel de zgomot: măsurat/garant Ниво на шум: измерено/гарантирано Műratase: mődözetul/garanteeritud Triukšmo lygis: išmatuotas/garantuojamas Trokšņa līmenis : mērītais/garantētais</p> <p><b>Art. 5038</b> <b>91 dB(A) / 92 dB(A)</b></p>
<p>Produkttyp: Product type: Type de produit: Producttype: Producttype: Producttype: Typotüüpi: Tipo adii produs: Tipo de producto: Tipo de produto: Typ produktu:</p>	<p>Terméktípus: Druh výrobku: Typ produktu: Típusođ prűońntűs: Vrsta izdelka: Vrsta proizvoda: Tip produs: Tip produs: Típusođ prűońntűs: Típusođ prűońntűs: Gaminio tipas: Produkta veids:</p>	<p>Anbringningsjår der CE-Kennzeichnung: Year of CE marking: Année d'apposition du marquage CE : Installatiejaar van de CE-aanduiding: Mårkningsår: Mårkningsår: CE-merkin kiinnitysvuosi: Anno di applicazione della certificazione CE: Colocación del distintivo CE: Ano de marcação pela CE: Rok nadania oznakowania CE:</p> <p>CE-jelzés elhelyezésének éve: Rok umístění znaky CE: Rok udelenia znaky CE: Ετος οήµατος CE: Leto namestitve CE-oznake: Godina dobivanja CE oznake: Anul de marcare CE: Година на поставяне на CE-маркировка: CE-mårgistuse paigaldamise aasta: Metai, kada pařymėta CE-ženku: CE-markejuma uzlikšanas gads: <b>2017</b></p>
<p><b>PowerMax Li-40/37</b></p> <p>EU-Richtlinien: EC-Directives: Directives CE : EG-richtlijnen: EU-direktiv: EF-direktiver: EY-direktiivit: Directive UE: Directiva CE: Diretivas CE: Dyrektivty WE: EK-irányelvek: Predpisy ES: Smernice EU: Oñnyics EK: Direktive EU: EC direktive: Directive CE: Директиви на EO: EU direktiivi: EB direktivos: EK direktivas:</p>	<p><b>2006/42/EC</b> <b>2014/30/EC</b> <b>2000/14/EC</b> <b>2011/65/EC</b></p> <p>Ladegerät/Charger: <b>2014/35/EC</b> <b>2014/30/EG</b> <b>2011/65/EG</b></p> <p>Batterie/Battery: <b>2014/35/EC</b> <b>2014/30/EG</b> <b>2011/65/EG</b></p>	<p>Artikelnnummer: Article number: Réfarence : Artikelnnummer: Artikelnnummer: Tutunero: Codice articolo: Referencia: Número de referència: Numer katalogowy:</p> <p>Cikkszámok: Objednacii číslo: Objednávacia číslo: Κωδικός είδος: Številka izdelka: Kataloški broj: Cod article: Artıkynl nomenr: Artiklnummer: Dalies numeris: Artikula numurs:</p> <p>5038</p> <p>Hinterlegte Dokumentation: Dokumentation: GARDENA Technische Dokumentation, M. Kugler 89079 Ulm</p> <p>Deposited Documentation: GARDENA Technical Documentation, M. Kugler 89079 Ulm</p> <p>Conformity Assessment Procedure: according to 2000/14/EC Art.14 Annex VI</p> <p>Documentation déposée: Documentation technique GARDENA, M. Kugler 89079 Ulm</p> <p>Procédure d'évaluation de la conformité : Selon 2000/14/CE art. 14 Annexe VI</p> <p>Ulm, den 30.10.2017 Ulm, 30.10.2017 Fait à Ulm, le 30.10.2017 Ulm, 30-10-2017 Ulm, 2017.10.30. Ulm, 30.10.2017</p> <p>Der Bevollmächtigte Authorised representative Le mandataire De gevolmachtigde Auktoriserad representant Autoriseret repræsntant Valtuutettu edustaja Persona delegata La persona autorizada O reprezentante Pelnomocnik Meghatalmazott Zpřnomoćenec Srlnomocnený O εξουιοδοτημένος Poołaszēnec Ovlaštena osoba Conducerea tehnică Упълномощен Volitatud esindaja Igalotasis atstovas Pilvarotā persona</p> <p><i>Reinhard Pompe</i> <b>Reinhard Pompe</b> Vice President</p>

**Deutschland / Germany**

GARDENA  
Manufacturing GmbH  
Central Service  
Hans-Lorenser-Straße 40  
D-89079 Ulm  
Produktfragen:  
(+49) 731 490-123  
Reparaturen:  
(+49) 731 490-290  
service@gardena.com

**Albania**

COBALT Sh.p.k.  
Rr. Siri Kodra  
1000 Tirana

**Argentina**

Husqvarna Argentina S.A.  
Av.del Libertador 5954 –  
Piso 11 – Torre B  
(C1428ARP) Buenos Aires  
Phone: (+54) 11 5194 5000  
info.gardena@  
ar.husqvarna.com

**Armenia**

Garden Land Ltd.  
61 Tigran Mets  
0005 Yerevan

**Australia**

Husqvarna Australia Pty. Ltd.  
Locked Bag 5  
Central Coast BC  
NSW 2252  
Phone: (+61) (0) 2 4352 7400  
customer.service@  
husqvarna.com.au

**Austria / Österreich**

Husqvarna Austria GmbH  
Industriezeile 36  
4010 Linz  
Tel.: (+43) 732 77 01 01-485  
service.gardena@  
husqvarnagroup.com

**Azerbaijan**

Firm Progress  
a. Aliyev Str. 26A  
1052 Baku

**Belgium**

Husqvarna België nv/sa  
Gardena Division  
Rue Eglise Van Ophem 111  
1180 Uccle/Ukkel  
Tel.: (+32) 2 720 92 12  
info@gardena.be

**Bosnia / Herzegovina**

SILK TRADE d.o.o.  
Industrijska zona Bukva bb  
74260 Tešanj

**Brazil**

Husqvarna do Brasil Ltda  
Av. Francisco Matarazzo,  
1400 – 19º andar  
São Paulo – SP  
CEP: 05001-903  
Tel: 0800-112252  
marketing.br.husqvarna@  
husqvarna.com.br

**Bulgaria**

AGROLAND България АД  
бул. 8 Декември, №13  
Офис 5  
1700 Студентски град  
София  
Тел.: (+359) 2466 69 10  
info@agroland.eu

**Canada / USA**

GARDENA Canada Ltd.  
100 Summerlea Road  
Brampton, Ontario L6T 4X3  
Phone: (+1) 905 792 9330  
info@gardenacanada.com

**Chile**

Maquinarias Agroforestales  
Ltda. (Maga Ltda.)  
Santiago, Chile  
Avda. Chesterton  
# 8355 comuna Las Condes  
Phone: (+56) 2 202 4417  
Dalton@maga.cl  
Zipcode: 7560330

**China**

Husqvarna (Shanghai)  
Management Co., Ltd.  
富世华 (上海) 管理有限公司  
3F, Benq Square B,  
No207, Song Hong Rd.,  
Chang Ning District,  
Shanghai, PRC. 200335  
上海市市长宁区淞虹路207号明  
基广场B座3楼, 邮编: 200335

**Colombia**

Husqvarna Colombia S.A.  
Calle 18 No. 68 D-31, zona  
Industrial de Montevideo  
Bogotá, Cundinamarca  
Tel. 571 2922700 ext. 105  
jairo.salazar@  
husqvarna.com.co

**Costa Rica**

Compania Exim  
Euroiberoamericana S.A.  
Los Colegios, Moravia,  
200 metros al Sur del Colegio  
Saint Francis – San José  
Phone: (+506) 297 68 83  
exim\_euro@racsa.co.cr

**Croatia**

Husqvarna Austria GmbH  
Industriezeile 36  
4010 Linz  
Tel.: (+43) 732 77 01 01-485  
service.gardena@  
husqvarnagroup.com

**Cyprus**

Med Marketing  
17 Digeni Akrita Ave  
P.O. Box 27017  
1641 Nicosia

**Czech Republic**

Husqvarna Česko s.r.o.  
Türkova 2319/5b  
149 00 Praha 4 – Chodov  
Bezplatná infolinka:  
800 100 425  
servis@cz.husqvarna.com

**Denmark**

GARDENA DANMARK  
Lejrvej 19, st.  
3500 Værløse  
Tlf.: (+45) 7026 4770  
husqvarna@husqvarna.dk  
www.gardena.com/dk

**Dominican Republic**

BOSQUESA, S.R.L  
Carretera Santiago Licey  
Km. 5 ½  
Esquina Copal II.  
Santiago  
Dominican Republic  
Phone: (+809) 736-0333  
joserbosquesa@claro.net.do

**Ecuador**

Husqvarna Ecuador S.A.  
Arupos E1-181 y 10 de  
Agosto Quito, Pichincha  
Tel. (+593) 22800739  
francisco.jacome@  
husqvarna.com.ec

**Estonia**

Husqvarna Eesti OÜ  
Valdeku 132  
EE-11216 Tallinn  
info@gardena.ee

**Finland**

Oy Husqvarna Ab  
Gardena Division  
Lautatarhankatu 8 B/PL 3  
00581 HELSINKI  
www.gardena.fi

**France**

Husqvarna France  
9/11 Allée des pierres mayettes  
92635 Gennevilliers Cedex  
France  
http://www.gardena.com/fr  
N° AZUR: 0 810 00 78 23  
(Prix d'un appel local)

**Georgia**

Transporter LLC  
8/57 Beliashvili street  
0159 Tbilisi, Georgia  
Phone: (+995) 322 14 71 71

**Great Britain**

Husqvarna UK Ltd  
Preston Road  
Aycliffe Industrial Park  
Newton Aycliffe  
County Durham  
DL5 6UP  
info.gardena@  
husqvarna.co.uk

**Greece**

Π. ΠΑΠΑΔΟΠΟΥΛΟΣ ΑΕΒΕ  
Λεωφ. Αθηνών 92  
Αθήνα  
T.K.104 42  
Ελλάδα  
Τηλ. (+30) 210 5193 100  
info@papadopoulos.com.gr

**Hungary**

Husqvarna Magyarország Kft.  
Ezred u. 1-3  
1044 Budapest  
Telefon: (+36) 1 251-4161  
vevoszolgalat.husqvarna@  
husqvarna.hu

**Iceland**

Ö. Johnson & Kaaber  
Tunguhalsi 1  
110 Reykjavik  
ooj@ojk.is

**Ireland**

Husqvarna UK Ltd  
Preston Road  
Aycliffe Industrial Park  
Newton Aycliffe  
County Durham  
DL5 6UP  
info.gardena@  
husqvarna.co.uk

**Italy**

Husqvarna Italia S.p.A.  
Via Santa Vecchia 15  
23868 VALMADRERA (LC)  
Phone: (+39) 0341.203.111  
assistenza.italia@  
it.husqvarna.com

**Japan**

KAUICHI Co. Ltd.  
Sumitomo Realty &  
Development Kojimachi  
BLDG., 8F  
5-1 Nibanncyo  
Chiyoda-ku  
Tokyo 102-0084  
Phone: (+81) 33 264 4721  
m\_ishihara@kaku-ichi.co.jp

**Kazakhstan**

LAMED Ltd.  
155/1, Tazhibayevoy Str.  
050060 Almaty  
IP Schmidt  
Abayavenue 3B  
110 005 Kostanay

**Korea**

Kyung Jin Trading CO.,LTD.  
107-4, SunDuk Bld.,  
YangJae-dong,  
Seocho-gu,  
Seoul, (zipcode: 137-891)  
Phone: (+82) (0)2 574-6300

**Kyrgyzstan**

Alye Maki  
av. Moladaya Guardir J 3  
720014  
Bishkek

**Latvia**

Husqvarna Latvija SIA  
Ulbrokas 19A  
LV-1021 Riga  
info@gardena.lv

**Lithuania**

UAB Husqvarna Lietuva  
Ateities pl. 77C  
LT-52104 Kaunas  
info@gardena.lt

**Luxembourg**

Magasins Jules Neuberg  
39, rue Jacques Stas  
Luxembourg-Gasperich 2549  
Case Postale No. 12  
Luxembourg 2010  
Phone: (+352) 40 14 01  
api@neuberg.lu

**Mexico**

AFOSA  
Av. Lopez Mateos Sur # 5019  
Col. La Calma 45070  
Zapopan, Jalisco  
Mexico  
Phone: (+52) 33 3818-3434  
icornejo@afosa.com.mx

**Moldova**

Convel S.R.L.  
290A Muncesti Str.  
2002 Chisinau

**Netherlands**

Husqvarna Nederland B.V.  
GARDENA Division  
Postbus 50131  
1305 AC ALMERE  
Phone: (+31) 36 521 00 10  
info@gardena.nl

**Neth. Antilles**

Jonka Enterprises N.V.  
Sta. Rosa Weg 196  
P.O. Box 8200  
Curaçao  
Phone: (+599) 9 767 66 55  
pgm@jonka.com

**New Zealand**

Husqvarna New Zealand Ltd.  
PO Box 76-437  
Manukau City 2241  
Phone: (+64) (0) 9 9202410  
support.nz@husqvarna.co.nz

**Norway**

Husqvarna Norge AS  
Gardena Division  
Trøskenveien 36  
1708 Sarpsborg  
info@gardena.no

**Peru**

Husqvarna Perú S.A.  
Jr. Ramón Cárcamo 710  
Lima 1  
Tel: (+51) 1 3320400 ext. 416  
juan.remuzgo@  
husqvarna.com

**Poland**

Husqvarna  
Poland Spółka z o.o.  
ul. Wysockiego 15 b  
03-371 Warszawa  
Phone: (+48) 22 330 96 00  
gardena@husqvarna.com.pl

**Portugal**

Husqvarna Portugal, SA  
Lagoa - Albarraque  
2635 - 595 Rio de Mouro  
Tel.: (+351) 21 922 85 30  
Fax : (+351) 21 922 85 36  
info@gardena.pt

**Romania**

Madex International Srl  
Soseaua Odaii 117-123,  
RO 013603 București, S 1  
Phone: (+40) 21 352.76.03  
madex@ines.ro

**Russia / Россия**

ООО „Хускварна“  
141400, Московская обл.,  
г. Химки,  
улица Ленинградская,  
владение 39, стр.6  
Бизнес Центр  
„Химки Бизнес Парк“,  
помещение ОВ02\_04  
http://www.gardena.ru

**Serbia**

Domel d.o.o.  
Autoput za Novi Sad bb  
11273 Belgrade  
Phone: (+381) 1 18 48 88 12  
miroslav.jejina@domel.rs

**Singapore**

Hy-Ray PRIVATE LIMITED  
40 Jalan Pemimpin  
#02-08 Tat Ann Building  
Singapore 577185  
Phone: (+65) 6253 2277  
shiyang@hyray.com.sg

**Slovak Republic**

Husqvarna Česko s.r.o.  
Türkova 2319/5b  
149 00 Praha 4 – Chodov  
Bezplatná infolinka:  
800 154 044  
servis@sk.husqvarna.com

**Slovenia**

Husqvarna Austria GmbH  
Industriezeile 36  
4010 Linz  
Tel.: (+43) 732 77 01 01-485  
service.gardena@  
husqvarnagroup.com

**South Africa**

Husqvarna  
South Africa (Pty) Ltd  
Postnet Suite 250  
Private Bag X6,  
Cascades, 3202  
South Africa  
Phone: (+27) 33 846 9700  
info@gardena.co.za

**Spain**

Husqvarna España S.A.  
Calle de Rivas nº 10  
28052 Madrid  
Phone: (+34) 91 708 05 00  
atencioncliente@gardena.es

**Suriname**

Agrofix n.v.  
Verlengde Hogestraat #22  
Phone: (+597) 472426  
agrofix@sr.net  
Pobox : 2006  
Paramaribo  
Suriname – South America

**Sweden**

Husqvarna AB  
Gardena Division  
S-561 82 Huskvarna  
gardenaorder@husqvarna.se

**Switzerland / Schweiz**

Husqvarna Schweiz AG  
Consumer Products  
Industriestrasse 10  
5506 Mägenwil  
Phone: (+41) (0) 62 887 37 90  
info@gardena.ch

**Turkey**

Dost Bahçe Diş Ticaret  
Müessesilik A.Ş  
Yunus Mah. Adil Sok. No:3  
Ic Kapi No: 1 Kartal  
34873 Istanbul  
Phone: (+90) 216 38 93 939  
info@dostbahce.com.tr

**Ukraine / Україна**

ТОВ «Хускварна Україна»  
вул. Васильківська, 34,  
офіс 204-г  
03022, м. Київ  
Тел. (+38) 044 498 39 02  
info@gardena.ua

**Uruguay**

FELI SA  
Entre Ríos 1083 CP 11800  
Montevideo – Uruguay  
Tel: (+598) 22 03 18 44  
info@felisa.com.uy

**Venezuela**

Corporación Casa y Jardín C.A.  
Av. Caroní, Edif. Trezmen, PB.  
Colinas de Bello Monte.  
1050 Caracas.  
Tlf: (+58) 212 992 33 22  
info@casayjardin.net.ve

5038-20.960.03/0518  
© GARDENA  
Manufacturing GmbH  
D-89070 Ulm  
http://www.gardena.com