

PowerMax 1200/32 Art. 5032

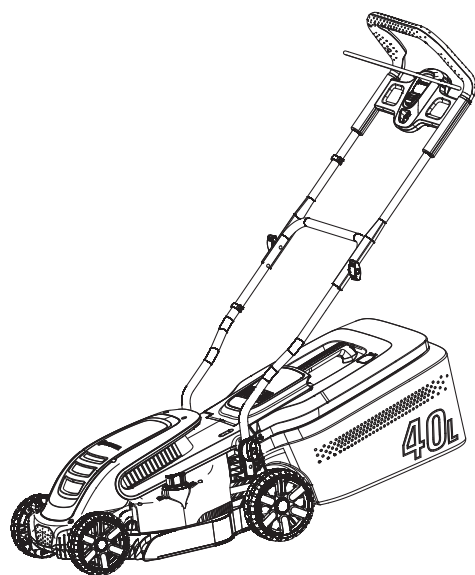

PowerMax 1400/34 Art. 5034

DE Betriebsanleitung

Elektro-Rasenmäher

EN Operator's manual

Electric Lawnmower

FR Mode d'emploi

Tondeuse électrique

NL Gebruiksaanwijzing

Elektrische grasmaaier

SV Bruksanvisning

Elektrisk Gräsklippare

DA Brugsanvisning

Elektrisk Plæneklipper

FI Käyttöohje

Sähkökäyttöinen ruohonleikkuri

NO Bruksanvisning

Elektrisk Gressklipper

IT Istruzioni per l'uso

Rasaerba elettrico

ES Instrucciones de empleo

Cortacésped eléctrico

PT Manual de instruções

Corta-relva eléctrico

PL Instrukcja obsługi

Elektryczna kosiarka

HU Használati utasítás

Elektromos fűnyíró

CS Návod k obsluze

Elektrická sekačka

SK Návod na obsluhu

Elektrická kosačka

EL Οδηγίες χρήσης

Ηλεκτρικό χλοοκοπτικό

RU Инструкция по эксплуатации

Электрическая газонокосилка

SL Navodilo za uporabo

Električna kosilnica

HR Upute za uporabu

Električna kosilica

SR/ Uputstvo za rad

Električna kosilica

UK Інструкція з експлуатації

Електрична газонокосарка

RO Instrucțiuni de utilizare

Mașină electrică de tuns gazonul

TR Kullanma Kılavuzu

Elektrikli Çim Biçme Makinesi

BG Инструкция за експлоатация

Електрокосачка

SQ Manual përdorimi

Prerëse bari elektrike

ET Kasutusjuhend

Elektriline muruniiduk

LT Eksploatavimo instrukcija

Elektrinė vejapjovė

LV Lietošanas instrukcija

Elektriskā zāles pļaujmašina

<p>DE Produkthaftung Wir weisen ausdrücklich darauf hin, dass wir in Übereinstimmung mit dem Produkthaftungsgesetz nicht für Schäden haften, die durch unsere Produkte entstehen, wenn diese unsachgemäß und nicht durch einen von uns autorisierten Servicepartner repariert wurden oder wenn keine Original GARDENA Teile oder von uns zugelassene Teile verwendet wurden.</p>
<p>EN Product liability In accordance with the German Product Liability Act, we hereby expressly declare that we accept no liability for damage incurred from our products where said products have not been properly repaired by a GARDENA-approved service partner or where original GARDENA parts or parts authorised by GARDENA were not used.</p>
<p>FR Responsabilité Conformément à la loi relative à la responsabilité du fait des produits défectueux, nous déclarons expressément par la présente que nous déclinons toute responsabilité pour les dommages résultant de nos produits, si lesdits produits n'ont pas été correctement réparés par un partenaire d'entretien agréé GARDENA ou si des pièces d'origine GARDENA ou des pièces agréées GARDENA n'ont pas été utilisées.</p>
<p>NL Productaansprakelijkheid Conform de Duitse wet inzake productaansprakelijkheid verklaren wij hierbij uitdrukkelijk dat wij geen aansprakelijkheid aanvaarden voor schade ontstaan uit onze producten waarbij deze producten niet zijn gerepareerd door een GARDENA-erkende servicepartner of waarbij geen originele GARDENA-onderdelen of onderdelen die door GARDENA zijn goedgekeurd zijn gebruikt.</p>
<p>SV Produktansvar I enlighet med tyska produktansvarslagar förklarar vi härmed uttryckligen att vi inte åtar oss något ansvar för skador som orsakas av våra produkter där produkterna inte har genomgått korrekt reparation från en GARDENA-godkänd servicepartner eller där originaldelar från GARDENA eller delar godkända av GARDENA inte använts.</p>
<p>DA Produktansvar I overensstemmelse med den tyske produktansvarslov erklærer vi hermed udtrykkeligt, at vi ikke påtager os noget ansvar for skader på vores produkter, hvis de pågældende produkter ikke er blevet repareret korrekt af en GARDENA-godkendt servicepartner, eller hvor der ikke er brugt originale GARDENA-reservedele eller godkendte reservedele fra GARDENA.</p>
<p>FI Tuotevastuu Saksan tuotevastuulain mukaisesti emme ole vastuussa laitteiden vaurioista, jos korjauksia ei ole tehnyt GARDENA:n hyväksymä huoltoliike tai jos niiden synnä on muiden kuin alkuperäisten GARDENA-varaosien tai GARDENA:n hyväksymien varaosien käyttö.</p>
<p>IT Responsabilità del prodotto In conformità con la Legge tedesca sulla responsabilità del prodotto, con la presente dichiariamo espressamente che decliniamo qualsiasi responsabilità per danni causati dai nostri prodotti qualora non siano stati correttamente riparati presso un partner di assistenza approvato GARDENA o laddove non siano stati utilizzati ricambi originali o autorizzati GARDENA.</p>
<p>ES Responsabilidad sobre el producto De acuerdo con la Ley de responsabilidad sobre productos alemana, por la presente declaramos expresamente que no aceptamos ningún tipo de responsabilidad por los daños ocasionados por nuestros productos si dichos productos no han sido reparados por un socio de mantenimiento aprobado por GARDENA o si no se han utilizado piezas originales GARDENA o piezas autorizadas por GARDENA.</p>
<p>PT Responsabilidade pelo produto De acordo com a lei alemã de responsabilidade pelo produto, declaramos que não nos responsabilizamos por danos causados pelos nossos produtos, caso os tais produtos não tenham sido devidamente reparados por um parceiro de assistência GARDENA aprovado ou se não tiverem sido utilizadas peças GARDENA originais ou peças autorizadas pela GARDENA.</p>
<p>PL Odpowiedzialność za produkt Zgodnie z niemiecką ustawą o odpowiedzialności za produkt, niniejszym wyraźnie oświadczamy, że nie ponosimy żadnej odpowiedzialności za szkody poniesione na skutek użytkowania naszych produktów, w przypadku gdy naprawa tych produktów nie była odpowiednio przeprowadzana przez zatwierdzonego przez firmę GARDENA partnera serwisowego lub nie stosowano oryginalnych części GARDENA albo części autoryzowanych przez tę firmę.</p>
<p>HU Termékszavatosság A németországi termékszavatossági törvénnyel összhangban ezennel nyomatékosan kijelentjük, hogy nem vállalunk felelősséget a termékeinkben keletkezett olyan károkért, amelyek valamely GARDENA által jóváhagyott szervizpartner által nem megfelelően végzett javításból adódtak, vagy amely során nem eredeti GARDENA alkatrészeket vagy a GARDENA által jóváhagyott alkatrészeket használtak fel.</p>
<p>CS Odpovědnost za výrobek V souladu s německým zákonem o odpovědnosti za výrobek tímto výslovně prohlašujeme, že nepřijímáme žádnou odpovědnost za poškození vzniklá na našich výrobcích, kdy zmíněné výrobky nebyly řádně opraveny schváleným servisním partnerem GARDENA nebo kdy nebyly použity originální náhradní díly GARDENA nebo náhradní díly autorizované společností GARDENA.</p>
<p>SK Zodpovednosť za produkt V súlade s nemeckými právnymi predpismi upravujúcimi zodpovednosť za výrobok týmto výslovné prehlasujeme, že nenesieme žiadnu zodpovednosť za škody spôsobené našimi výrobkami, v prípade ktorých neboli náležité opravy vykonané servisným partnerom schváleným spoločnosťou GARDENA alebo neboli použité diely spoločnosti GARDENA alebo diely schválené spoločnosťou GARDENA.</p>
<p>EL Ευθύνη προϊόντος Σύμφωνα με τον γερμανικό νόμο περί Ευθύνης για τα Προϊόντα, με το παρόν δηλώνουμε ρητώς ότι δεν αποδεχόμαστε καμία ευθύνη για τυχόν ζημιές που προκύπτουν από τα προϊόντα μας εάν αυτά δεν έχουν επισκευαστεί σωστά από κάποιον εγκεκριμένο συνεργάτη επισκευών της GARDENA ή εάν δεν έχουν χρησιμοποιηθεί αυθεντικά εξαρτήματα GARDENA ή εξαρτήματα εγκεκριμένα από την GARDENA.</p>
<p>SL Odgovornost proizvajalca V skladu z nemškimi zakoni o odgovornosti za izdelke, izrecno izjavljajo, da ne sprejemamo nobene odgovornosti za škodo, ki jo povzročijo naši izdelki, če teh niso ustrezno popravili GARDENINI odobreni servisni partnerji ali pri tem niso bili uporabljeni originalni GARDENINI nadomestni deli ali GARDENINIMI homologiranimi nadomestnimi deli.</p>
<p>HR Pouzdanost proizvoda Sukladno njemačkom zakonu o pouzdanosti proizvoda, ovime izričito izjavljujemo kako ne prihvaćamo nikakvu odgovornost za oštećenja na našim proizvodima nastala uslijed neispravnog popravka od strane servisnog partnera kojeg odobrava GARDENA ili uslijed nekorištenja originalnih GARDENA dijelova ili dijelova koje odobrava GARDENA.</p>
<p>RO Răspunderea pentru produs În conformitate cu Legea germană privind răspunderea pentru produs, declarăm în mod expres prin prezentul document că nu acceptăm nicio răspundere pentru defecțiunile suferite de produsele noastre atunci când acestea nu au fost reparate în mod corect de un atelier de service partener, aprobat de GARDENA, sau când nu au fost utilizate piese GARDENA originale sau piese autorizate de GARDENA.</p>
<p>BG Отговорност за вреди, причинени от стоки Съгласно германския Закон за отговорността за вреди, причинени от стоки, с настоящото изрично декларираме, че не носим отговорност за щети, причинени от нашите продукти, ако те не са били правилно ремонтирани от одобрен от GARDENA сервиз или ако не са използвани оригинални части на GARDENA или части, одобрени от GARDENA.</p>
<p>ET Tootevastutus Vastavalt Saksamaa tootevastutusseadusele deklareerime käesolevaga selgesõnaliselt, et me ei kanna mingisugust vastutust meie toodetest tingitud kahjude eest, kui need tooted ei ole korrektselt parandatud GARDENA heakskiidetud hoolduspartneri poolt või kui parandamisel ei ole kasutatud GARDENA originaalosi või GARDENA volitatud osi.</p>
<p>LT Gaminio patikimumas Mes aiškiai pareiškiame, kad, atsižvelgiant į Vokietijos gaminių patikimumo įstatymą, nepriisiame atsakomybės dėl bet kokios žalos, patirtos dėl mūsų gaminių, jeigu jie buvo netinkamai taisomi arba jų dalys buvo pakeistos neoriginaliomis GARDENA dalimis ar nepatvirtintomis dalimis, arba jeigu remonto darbai buvo atliekami ne GARDENA techninės priežiūros centro specialistų.</p>
<p>LV Atbildība par produkcijas kvalitāti Saskaņā ar Vācijas likumu par atbildību par produkcijas kvalitāti ar šo mēs paziņojam, ka neuzņemamies atbildību par bojājumiem, kas radušies, lietojot mūsu izstrādājumus, kuru remontu nav veicis uzņēmuma GARDENA apstiprināts apkopes partneris vai kuru remontam netika izmantotas oriģinālās GARDENA detaļas vai detaļas, kuru lietošanu apstiprinājis uzņēmums GARDENA.</p>

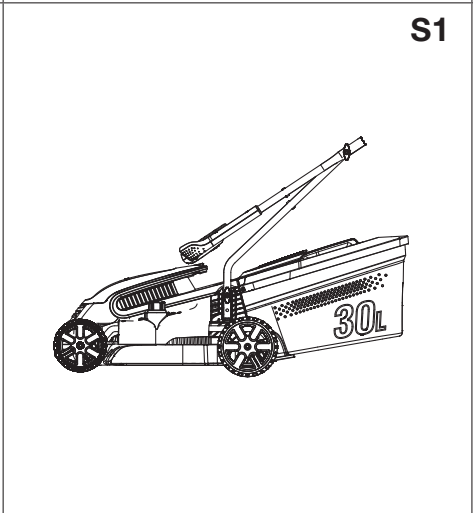
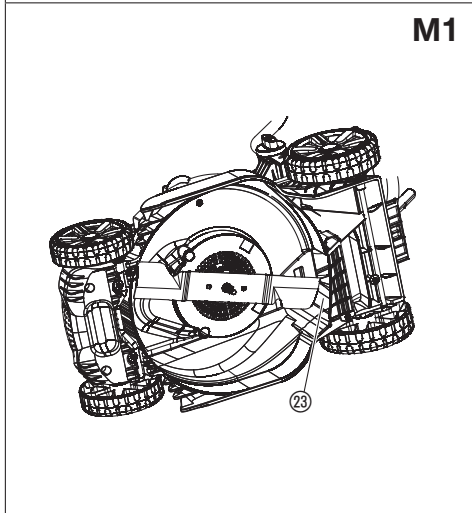
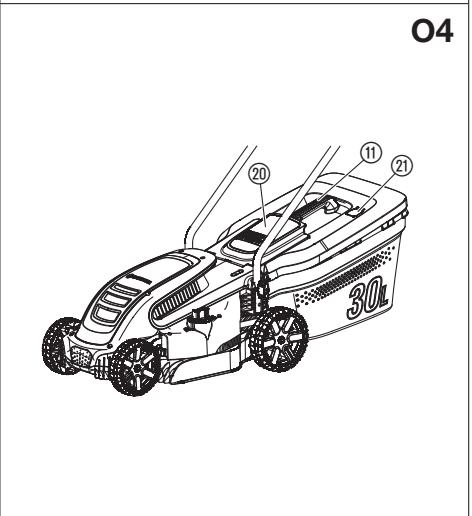
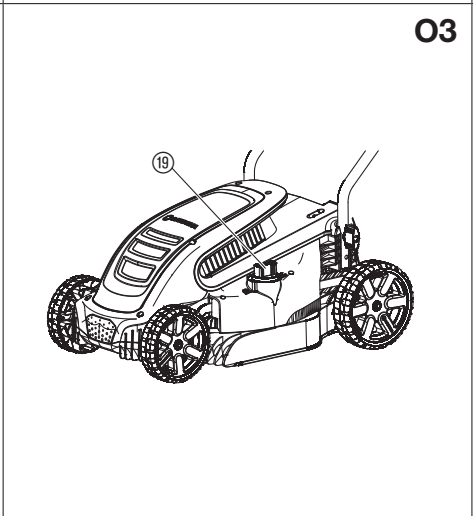
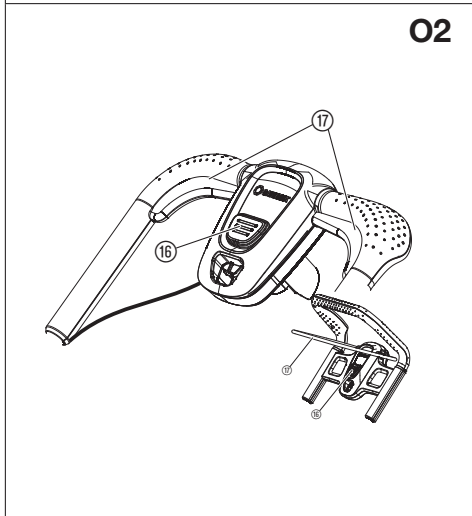
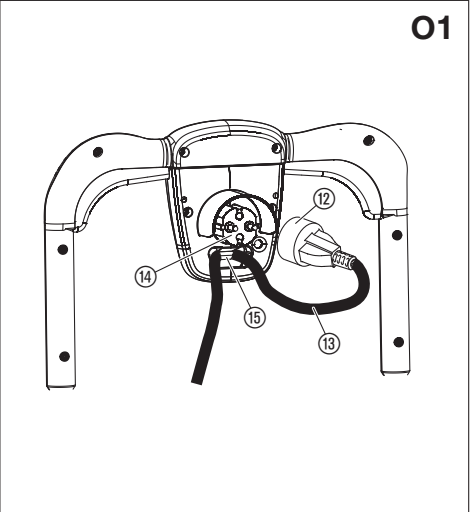
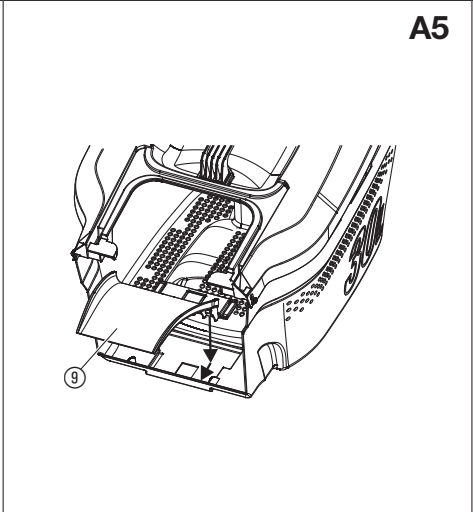
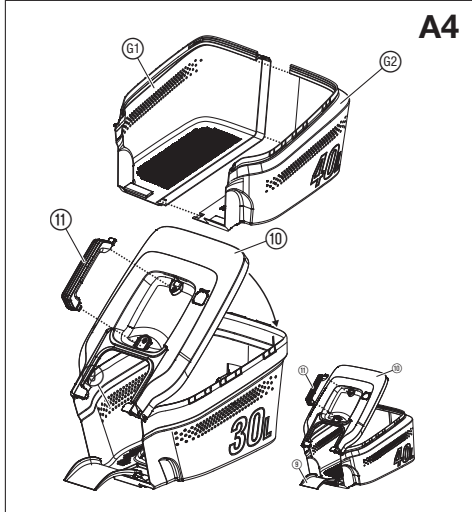
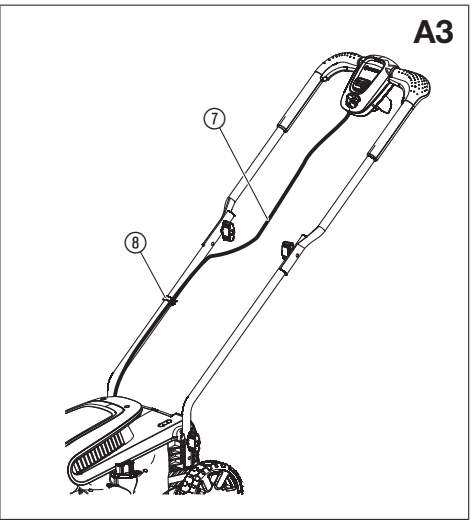
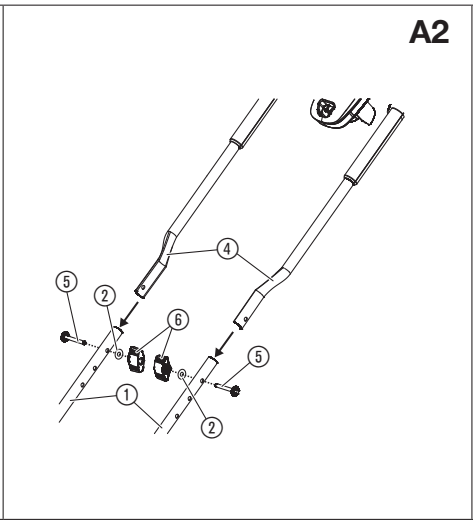
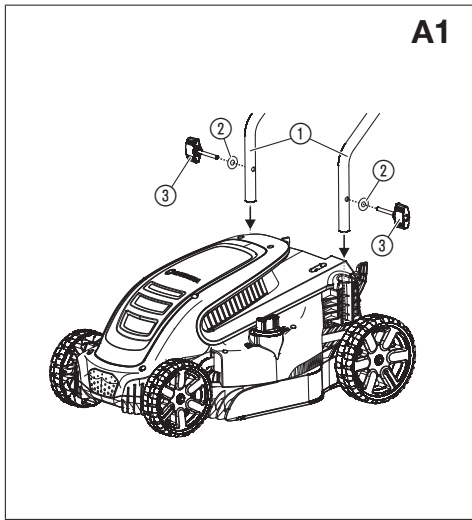

ET

Instruktsioonide algupärandi tõlge.



Seda toodet võivad kasutada vähemalt 8 aasta vanused ja vanemad lapsed ning piiratud füüsiliste, sensoorsete või vaimsete võimetega isikud ning puudulike kogemuste ja teadmistega isikud, kui neil on järelevaataja või

kui neid on toote turvalise kasutamise osas juhendatud ning nad mõistavad sellest tulenevaid ohtusid. Lapsed ei tohi tootega mängida. Puhastust ega kasutaja poolset hooldust ei tohi lapsed teha ilma järelevaatajata. Me soovime, et toodet kasutavad noored oleksid vähemalt 16-aastased.

Otstarbele vastav kasutamine:

Elektrilist muruniidukit GARDENA kasutatakse muru niitmiseks eraaedades ja kruntidel.

Toode ei sobi pikaajaliseks käitamiseks.

OHT! Kehavigastuste oht! Ärge kasutage seda niidukit põõsaste, hekkide või võsa lõikamiseks, ronitaimede või rohu niitmiseks katustel või rõdukastides ega okste saagimiseks või maapinna ebatasasuste tasandamiseks. Ärge kasutage niidukit kaldpindadel, mille kalle ületab 20°.

1. OHUTUS

TÄHTIS!

Lugege kasutusjuhend hoolikalt läbi ja hoidke see uuesti lugemiseks alles.

Tootel olevad sümbolid:



TÄHELEPANU!

Ebaõigel kasutamisel võib see toode olla ohtlik. Toote mõistliku ohutuse ja efektiivsuse tagamiseks tuleb järgida toote kohta toodud hoiatusi ja ohutusjuhiseid. Muruniiduki kasutaja vastutab käesolevas juhendis ja tootel toodud hoiatuste ja juhiste järgimise eest. Ärge kasutage niidukit, kui tootja poolt ettenähtud kaitsed ei ole õiges asendis. Hooletus või masina vale kasutamine võib põhjustada kasutajale või muudele inimestele vigastusi. Lugege kasutusjuhend läbi ja veenduge, et olete sellel täielikult aru saanud. Hoidke kasutusjuhend edaspidiseks kasutamiseks alles.



Lugege kasutusjuhendit.



Hoidke kõrvalised isikud muruniidukist eemal.



Olge terava lõiketera suhtes ettevaatlik. Lõiketera jätkab pöörämist ka pärast mootori väljalülitamist. Ühendage toitekaabel lahti enne hooldustööde tegemist või kui kaabel saab kahjustada või kui miski lõikab sellesse sisse.



See ei kehti elektrilise muruniiduki puhul.



Hoidke toitekaabel lõiketerast eemal.

Üldised ohutusjuhised

Elektriohutus



OHT! Elektrilöögi oht!

Vigastuste oht elektrilöögi tõttu.

→ Toode peab saama voolutoite rikkevoolukaitselüliti (FI-lüliti, RCD) kaudu, mille nimivool on maksimaalselt 30 mA.



OHT! Elektrilöögi oht!

Vigastuste oht elektrilöögi tõttu.

→ Enne hooldus- või parandustööde alustamist lahutage toote peatoiteallikast. Lahutatud pistik peab kogu aeg olema nägemisulatuses.

Juhtmed

Kui kasutate pikenduskaableid, peavad need vastama allpool tabelis toodud minimaalsetele ristlõigetetele:

Pinge	Kaabli pikkus	Ristlõige
220 – 240 V/50 Hz	kuni 20 m	1,5 mm ²
220 – 240 V/50 Hz	20 – 50 m	2,5 mm ²

- Toite- ja pikenduskaableid saab meie kohalikust volitatud hoolduskeskusest.
- Kasutage ainult spetsiaalselt õues kasutamiseks ettenähtud pikenduskaableid, mis vastavad ühele alljärgnevatest spetsifikatsioonidest: tavaline kummi (60245 IEC 53), tavaline PVC (60227 IEC 53) või tavaline PCP (60245 IEC 57).
- Kui toitejuhe on kahjustunud, tuleb see lasta ohu vältimiseks tootjal, tema hooldusesindusel või samaväärse kvalifikatsiooniga isikul välja vahetada.

Väljaõpe

- Lugege ohutusjuhiseid hoolikalt. Õppige põhjalikult tundma juhtseadiseid ja masina nõuetekohast kasutamist.
- Ärge lubage lastel ega isikutel, kes ei ole selle juhendiga kursis, masinat kasutada. Kohalikud kehtivad eeskirjad võivad piirata kasutaja lubatud vanust.
- Ärge kasutage masinat kõrvaliste isikute, eelkõige laste, või koduloomade lähedal.
- Ärge unustage, et seadme kasutaja vastutab seadmest tingitud õnnetuste ja ohtude ning varakahju eest.

Ettevalmistus tööks

- Masina kasutamise ajal kandke alati tugevaid jalatseid ja pikki pükse. Ärge olge masina kasutamise ajal paljajalu ega lahtistes sandaalides. Vältige avaralt istuvate või rippuvate paelte või nõõridega riietusesemete kandmist.
- Kontrollige masina töötsoon põhjalikult üle ning eemaldage sealt kõik esemed, mida masin võib eemale paisata.
- Enne masina kasutamist kontrollige alati visuaalselt, ega tera, terapolt või terakoost ei ole kulunud ega kahjustunud. Tasakaalu säilitamiseks vahetage kulunud või kahjustunud komponendid välja komplektina. Paigaldage kahjustunud või loetamatuks muutunud siitide asemele uued sildid.
- Veenduge enne masina kasutamist, et toite- ja pikendusjuhtmel ei ole kahjustuse või vananemise märke. Kui juhe saab kasutamise ajal kahjustada, ühendage juhe kohe elektrivõrgust lahti. ENNE PUUDUTAGE JUHET ENNE SELLE ELEKTRIVÕRGUST LAHTIÜHENDAMIST. Ärge kasutage masinat, kui selle toitejuhe on kahjustunud või kulunud.

Töötamine

- Kasutage masinat ainult päevavalguses või hea kunstliku valgustusega.
 - Vältige masina kasutamist märja rohuga.
 - Nõlval töötades hoolitsege alati oma kindla jalgealuse eest.
 - Kõndige ja ärge kunagi jookske.
 - Niitke nõlvaga risti ja mitte kunagi nõlvast üles või alla.
 - Kaldpinnal suunda muutes olge äärmiselt ettevaatlik.
 - Ärge niitke väga järskuldel nõlvadel.
 - Tagurdamisel ja masina enda poole tõmbamisel olge väga ettevaatlik.
 - Peatage tera(d), kui masin tuleb transportimiseks üles tõsta näiteks muude kui rohipindade ületamiseks, samuti masina teisaldamiseks kasutuskohta ja sealt ära.
 - Ärge kasutage masinat kunagi, kui selle kaitsed või ekraanid on defektsed, või kui masinal puuduvad kaitseseadised, näiteks hajutid ja/või rohkogurid.
 - Lülitage mootorit ettevaatlikult vastavalt juhendile ja nii, et jalad oleksid tera(de)st piisavalt kaugel.
 - Ärge kallutage masinat mootori käivitamise ajal, välja arvatud juhul, kui seda peab käivitamiseks kallutama. Sellisel juhul ärge kallutage masinat rohkem kui hädavajalik ja tõstke ainult seda osa, mis asub kasutajast kaugemal.
 - Ärge seiske masina käivitamise ajal selle väljalaskeava ees.
 - Ärge pange oma käsi või jalgu pöörlevate osade alla või lähedale. Hoiduge väljalaskeavast alati eemale.
 - Ärge transportige masinat, kui selle mootor töötab.
 - Seisake masin ja eemaldage selle pistik pistikupesast. Hoolitsege selle eest, et kõik liukvad osad oleksid täielikult seiskunud:
 - kui lahkute masina juurest;
 - enne ummistuste kõrvaldamist ja väljalaskerenni puhastamist;
 - enne masina kontrollimist või puhastamist või selle juures tööde tegemist;
 - pärast mingi võõrkeha vastu löömist. Kontrollige enne masina taaskäivitamist ja kasutamist, ega masinal ei ole kahjustusi ja tehke vajalikud remonditööd;
- kui masin hakkab ebanormaalselt vibreerima (kontrollige otsekohe):
- kontrollige kahjustuste suhtes;
 - vahetage kahjustatud osad välja või remontige neid;
 - kontrollige lahtitunud osade olemasolu ja keerake need kinni.

Hooldus ja ladustamine

- Masina turvaliste töötingimuste tagamiseks peavad kõik mutrid, poldid ja kruvid olema korralikult kinni.
- Kontrollige rohkogurit sageli kulumise või kahjustumise suhtes.
- Olge mitme lõiketeraga masinate puhul ettevaatlik, sest üks pöörlev tera võib panna ka muud terad pöörlema.
- Olge masina reguleerimise ajal ettevaatlik, et vältida sõrmede kinnijäämist masina liikuvate terade ja fikseeritud osade vahele.
- Enne masina hoiukohta panekut laske sellel alati jahtuda.
- Terade hooldamisel arvestage, et ka siis, kui elektritoite allikas on välja lülitatud, võivad terad endiselt liikuda.
- Vahetage kulunud või kahjustunud detailid kohe välja. Kasutage ainult originaalvaruosi ja -tarvikuid.

Täiendavad ohutusjuhised

Elektriohutus



OHT! Südameseiskuse oht!

Antud toode tekitab käitamisel elektromagnetvälja. See väli võib teatud tingimustes mõjustada aktiivsete või passiivsete meditsiiniliste implantaatide toimimist. Et

vältada olukordade tekkimise oht, mis võivad kutsuda esile raskeid või surmavaid vigastusi, peaksid meditsiinilise implantaadiga isikud enne antud toote kasutamist konsulteerima oma arstiga ja implantaadi tootjaga.

Veenduge enne kasutamist, et kaabli ei ole kahjustumise või vananemise märke. Kui kaabel on defektne, viige see volitatud hoolduskeskusesse ja laske kaabel välja vahetada.

Ärge kasutage masinat, kui selle toitejuhe on kahjustunud või kulunud.

Kui kaabli on sisselõige või kui kaabli isolatsioon on kahjustunud, ühendage seade kohe vooluvõrgust välja. Ärge puudutage elektrikaablit enne, kui kaabel on vooluvõrgust lahti ühendatud. Ärge remontige katkilõigatud või kahjustunud kaablit. Asendage kaabel uuega.

Pikenduskaablit ei tohi rulli kerida. Rulli keritud kaablid võivad üle kuumeneda ja vähendada muruniiduki efektiivsust.

Hoidke pikenduskaabel masinast eemal, töötage alati toitepunktist eemal, niites üles ja alla ja mitte kunagi ringidena.

Ärge tõmmake kaablit teravate esemete vastu.

Enne mis tahes pistiku, kaabliühenduse või pikenduskaabli lahtiühendamist lülitage masina elektritoide alati välja.

Seisake mootor, ühendage masin vooluvõrgust lahti ja kontrollige kaablit kahjustuste või vananemise suhtes enne, kui kerite kaabli hoiukohta panekuks kokku. Ärge remontige kahjustunud kaablid, vaid asendage see uuega. Kasutage ainult originaal-asenduskaablit.

Keerdumise vältimiseks kerige kaablit alati ettevaatlikult.

Ärge kandke masinat kaablist.

Ärge tõmmake pistiku lahtiühendamiseks kaablist.

Kasutage ainult masina andmesiltil näidatud vahelduvtoitepinget.

Meie tooted on kahekordse isolatsiooniga vastavalt standardile EN 60335.

Ärge ühendage maandust masina mis tahes punktiga.

Veenduge, et tööpiirkonnas ei ole peidetud kaableid.

Ärge kasutage masinat tiigi ümbruse hooldamiseks ega vee lähedal.

Isiklik ohutus



OHT! Lämmumise oht!

Väiksemaid osi on võimalik kergesti alla neelata. Mitmikottide puhul esineb lämbumise oht väikelastele. Hoidke väikelapsed montaaži ajal eemal.

Ärge kasutage masinat plahvatusohtlikus keskkonnas.

Ärge kunagi kasutage toodet, kui olete väsinud või haige või tarvitanud alkoholi, narkootikume või ravimeid.

Ärge koormake muruniidukit üle.

Kandke kindaid, kasutage libisemist takistavaid jalatseid ja kandke kaitseprille.

Ärge kasutage märgades tingimustes.

Ärge võtke masinat rohkem koost lahti kui kuni tarnehetke olekuni.

Käivitage muruniidukit vaid siis, kui käepide on pööratud üles.

Ärge kasutage käivitushoobasid kordamööda.

Kasutage käepidemeid ettevaatlikult.

Avariiväljalülitus

Mootorit kaitseb ohutusväljalülituse funktsioon, mis aktiveeritakse, kui tera külib kinni või kui mootoril on ülekoormus. Sel juhul seisake mootor ja ühendage masin vooluvõrgust lahti. Avariiväljalülitus lähtestatakse ainult käivitus-/seiskamishoova vabastamisel. Kõrvaldage võimalik ummistus ja oodake enne masina kasutamise jätkamist mõni minut, kuni avariiseiskamisüliti lähtestatakse.

2. MONTAAŽ



OHT! Kehavigastuste oht!

Lõikevigastuse oht, kui tera pöörleb või masin hakkab ootamatult tööle.

→ Enne hooldustööde alustamist oodake ära tera seiskumine, ühendage masin vooluvõrgust lahti ja pange kätte kindad.

Alumise käepideme ühendamine [joonis A1]:

- Paigaldage masinale mõlemad alumised käepidemed ①.
Veenduge, et käepidemed on täielikult oma kohal ja et käepideme auk on keermestatud auguga ühel joonel.
- Pange mõlemad seibid ② tiibkrvidele ③.
- Pange mõlemad tiibkrvid ③ masina keermestatud aukudesse.
- Keerake tiibkrvid kinni ③.

Ülemise käepideme ühendamine [joonis A2]:

- Pange ülemine käepide ④ alumisele käepidemele ①.
Veenduge, et käepidemed on täielikult oma kohal ja et käepideme augud on ühel joonel.
- Suruge kruvid ⑤ läbi aukude.
- Asetage seibid ② ja tiibmutrid ⑥ kruvidele ⑤.
- Pingutage tiibmutreid ⑥.

Kaabli kinnitamine käepideme külge [joonis A3]:

- Kinnitage kaabel ⑦ klambriga ⑧ käepideme külge.
- Veenduge, et kaabel ⑦ ei ole alumise ja ülemise käepideme vahel kinni.

Rohukasti montaaž [joonis A4/A5]:

- Ainult mudelitel PowerMax 1400/34:** Ühendage rohukasti mõlemad osad ⑩/⑪, kuni nende ühendus sulgub klõpsuga.
Veenduge, et kõik ühendused on ühendatud.
- Pöörake rohukasti katet ⑩.
Veenduge, et kate ⑩ on rohukastiga joondatud.
- Suruge kate ⑩ rohukasti sisse, kuni kate kinnitub klõpsuga.
Veenduge, et kõik ühendused on ühendatud.
- Suruge käepide ⑪ kattesisse, kuni käepide kinnitub klõpsuga.
- Suruge kanal ⑨ murukogurisse ja tõmmake kanalit ⑨ ettepoole, kuni kuulete selle rakendumist.

3. KASUTAMINE



OHT! Kehavigastuste oht!

Lõikevigastuse oht, kui tera pöörleb või masin hakkab ootamatult tööle.

→ Enne masina ühendamist või transportimist oodake ära tera seiskumine, ühendage masin vooluvõrgust lahti ja pange kätte kindad.

Niiduki ühendamine [joonis O1]:



OHT! Elektrilöögi oht!

Pistiku ⑭ kahjustamise vältimiseks tuleb pikendusjuhe ⑬ sisestada juhtmelukku ⑮.

→ Enne töö alustamist sisestage pikenduskaabel ⑬ kaabliukku ⑮.

- Ühendage pikenduskaabli ⑬ pistik ⑭ pistikupessa ⑮.
- Tehke pikenduskaablist ⑬ silmus, sisestage silmus kaabliukku ⑮ ja tõmmake pingule.
- Ühendage pikenduskaabel ⑬ 230 V vooluvõrgu pistikupessa.

Rasenmäher starten [joonis O2]:



OHT! Kehavigastuste oht!

Vigastusoht, kui masin käivitushoova vabastamisel ei seisku.

→ Ärge blokeerige ohutusseadisid või -lülitid. Ärge näiteks kinnitage käivitushooba ⑰ käepideme külge.

Käivitamine:

Masin on varustatud kahekäelise ohutusseadisega (ohutusluku-ga ⑱ käivitushoovaga ⑰), et vältida masina kogemata sisselülitamist. Kui masinal ei ole seda ohutusseadist GARDENA, pöörduge teeninduskeskuse poole.

Masinale on paigaldatud kaks käivitushooba ⑰. Käivitamiseks tuleb kasutada ühte neist.

- Suruge ühe käega kaitselukku ⑱ ja tõmmake teise käega käivitushooba ⑰.
- Vabastage kaitselukku ⑱.
Masin käivitub.

Peatamine:

- Vabastage käivitushoob ⑰.

Lõikekõrguse reguleerimine [joonis O3]:

Lõikekõrgust saab reguleerida 12 astmena vahemikus 2 – 6 cm.

- Lõikekõrguse vähendamiseks suruge reguleerimisratas ⑲ ja pöörake seda päripäeva.
- Lõikekõrguse suurendamiseks suruge reguleerimisratas ⑲ ja pöörake seda vastupäeva.

Muruniiduki kasutamine koos rohukastiga [joonis O4]:



OHT! Kehavigastuste oht!

Lõikevigastuse oht, kui tera pöörleb või masin hakkab ootamatult tööle.

→ Enne kaitsekatte ⑳ avamist oodake ära tera seiskumine, ühendage masin vooluvõrgust lahti ja pange kätte kindad.
→ Ärge pange käsi rohu väljalaskevasse.

1. Tõstke kaitsekate üles ⑩.
2. Pange rohukast käepideme ⑪ abil masinasse.
3. Veenduge, et rohukast on kindlalt ühendatud.
4. Käivitage masin.
Tasemeindikaator ⑫ avab muru niitmise ajal kaane. Kui tasemeindikaator ⑬ sulgeb kaane, on rohukast täis.
5. Seisake niiduk.
6. Tõstke kaitsekate ⑭ üles.
7. Eemaldage rohukast käepideme ⑮ abil masinast.
8. Tühjendage rohukast.

Nõuanded muruniiduki kasutamiseks:

Kui rohuäägid jäävad väljastusavasse, tõmmake muruniidukit umbes 1 m tagasi nii, et rohuäägid pääseksid allapoole välja.

Hästihooldatud muru saamiseks soovitage muru niita regulaarselt, võimaluse korral kord nädalas. Muru muutub tihedamaks, kui seda regulaarselt niidetakse.

Pärast suhteliselt pikka niitmisintervalli (puhkuse ajal) niitke esmalt ühes suunas kõrgeima lõikekõrgusega ja seejärel ristisuunas soovitud lõikekõrgusega.

Võimaluse korral niitke ainult kuiva muru. Kui muru on märg, on lõikemuster ebahütlane.

4. HOOLDUS

OHT! Kehavigastuste oht!
Lõikevigastuse oht, kui tera pöörleb või masin hakkab ootamatult tööle.
→ Enne hooldustööde alustamist oodake ära tera seiskumine, ühendage masin vooluvõrgust lahti ja pange kätte kindad.

Masina puhastamine:

OHT! Elektrilöögi oht!
Vigastuste oht ja toote kahjustuste risk.
→ Ärge puhastage toodet vee ega veejoaga (iseäranis kõrgsurve veejoaga).

Masina põhja puhastamine [joonis M1]:

Masina põhja on kõige lihtsam puhastada pärast niitmist.

Kandke kindaid.

1. Pange masin ettevaatlikult küllii.
2. Puhastage masina põhja, lõiketera ja õhuvoopülisid ⑳ harjaga (ärge kasutage teravaid esemeid).

Masina pealispinna ja rohukasti puhastamine:

Ärge puhastage kemikaalidega, sealhulgas bensiini või lahustitega.

1. Puhastage pealispinda niiske lapiga.
2. Puhastage õhupülisid ja rohukasti pehme harjaga (ärge kasutage teravaid esemeid).

5. HOIULEPANEK

Kasutuselt kõrvaldamine: [joonis S1]:

Toodet peab säilitama lastele ligipääsmatuna.

1. Lahutage toode toitevõrgust.
2. Puhastage masinat (vt punkti 4. HOOLDUS).
3. Ruumi säätamiseks keerake lahti käepidemete tiibmutrid, kuni liigendid saab lihtsasti kokku voltida.
Kahjustuste vältimiseks veenduge, et kaabel oleks korrektselt hoiukohta pandud.
4. Hoidke masinat kuivas, kaitstud ja turvalises kohas.



Jäätmekäitlus:

(vastavalt direktiivile 2012/19/EL)

Toodet ei tohi kasutuselt kõrvaldada koos tavaliste majapidamisjäätmetega. Selle peab kasutuselt kõrvaldama vastavalt kehtivatele kohalikele keskkonnakaitse eeskirjadele.



TÄHTIS!

→ Kõrvaldage toode kasutuselt oma kohaliku taaskasutuse kogumisaama kaudu või selle abil.

6. TÕRGETE KÕRVALDAMINE



OHT! Kehavigastuste oht!

Lõikevigastuse oht, kui tera pöörleb või masin hakkab ootamatult tööle.

→ Enne hooldustööde alustamist oodake ära tera seiskumine, ühendage masin vooluvõrgust lahti ja pange kätte kindad.

Lõiketera vahetamiseks tehke järgmist:



OHT! Kehavigastuste oht!

Lõikevigastus, kui lõiketera pöörleb ja on kahjustatud, paindunud, tasakaalust väljas või kui selle servadel on sälgud.

→ Ärge kasutage masinat, kui lõiketera on kahjustatud, paindunud, tasakaalust väljas või kui selle servadel on sälgud.

→ Ärge teritage lõiketera.

GARDENA Varuosadid saate GARDENA lähimalt edasimüüjalt või GARDENA hoolduskeskusest.

Kasutage ainult originaallõiketera GARDENA:

- GARDENA asendustera PowerMax 1200/32 tootenumbriga 4080 [5822340-01].
- GARDENA asendustera PowerMax 1400/34 tootenumbriga 4101 [5822654-01].

1. Laske tera välja vahetada GARDENA hoolduskeskuses või GARDENA poolt volitatud spetsialiseeritud edasimüüjal.

Probleem	Võimalik põhjus	Kõrvaldamine
Mootor ei käivitu	Pikenduskaabel on lahti ühendatud või kahjustunud Lõiketera on blokeeritud.	→ Ühendage pikenduskaabel või vahetage see vajaduse korral välja. → Eemaldage takistus.
Mootor on blokeeritud ja teeb müra	Lõiketera on blokeeritud. Lõikamiskõrgus on liiga väike.	→ Eemaldage takistus. → Suurendage lõikekõrgust.
Suur müra, muruniiduk koliseb	Mootori, selle kinnituse või niiduki korpusse kruvid on lahti.	→ Laske kruvisid pingutada volitatud spetsialistil või GARDENA hoolduskeskuses.
Muruniiduk töötab ebahütlaselt või vibreerib tugevasti	Lõiketera on kahjustunud või tera kinnitus on lahti tulnud. Lõiketera on väga määrdunud.	→ Laske lõiketera pingutada või välja vahetada volitatud spetsialistil või GARDENA hoolduskeskuses. → Puhastage muruniidukit (vt punkti 4. HOOLDUS). Kui see ei kõrvalda probleemi, pöörduge GARDENA hoolduskeskuse poole.
Muru ei ole puhtalt niidetud	Lõiketera on nüri või kahjustunud. Lõikamiskõrgus on liiga väike.	→ Laske tera GARDENA hoolduskeskuses välja vahetada. → Suurendage lõikekõrgust.



JUHIS: Palun pöörduge teiste rikete korral oma GARDENA teeninduskeskusesse. Parandusi tohivad teha ainult GARDENA teeninduskeskused ning GARDENA poolt volitatud spetsialiseerunud jaemüüjad.

7. TEHNILISED ANDMED

Elektriline muruniiduk	Ühik	Väärtus (art. nr. 5032)	Väärtus (art. nr. 5034)
Nimivõimsus	W	1200	1400
Võrgupinge	V	230	230
Võrgusagedus	Hz	50	50
Tera pöörlemisagedus	p/min	3600	3600
Lõikelaius	cm	32	34
Lõikekõrguse seadistamine (12 asendit)	cm	2 kuni 6	2 kuni 6
Rohukogumiskorvi maht	l	30	40
Kaal	kg	8,3	9,7
Helirõhutase $L_{PA}^{1)}$ Ebakiindlus K_{PA}	dB (A)	77 3	81 3
Helivõimsus $L_{WA}^{2)}$: möödetud / garanteeritud Ebakiindlus K_{WA}	dB (A)	91 / 92 0,86	91 / 93 1,79
Käe vibratsioon $a_{whv}^{1)}$ Ebakiindlus k_b	m/s^2	2,51 1,5	1,89 1,5

Mõõtemetod vastavalt: ¹⁾ EN 60335-2-77; ²⁾ RL 2000/14/EG



JUHI: Näidatud vibratsiooni emissiooni väärtus on mõõdetud vastavalt standarditud katsemeetodile ja seda saab kasutada elektritööriistade omavaheliseks võrdluseks. Seda väärtust saab kasutada ka kokkupuute esialgseks hindamiseks. Vibratsiooni emissiooni väärtus võib elektritööriista tegeliku kasutamise käigus varieeruda.

8. LISATARVIKUD

GARDENA vahetustera seadmele PowerMax 1200/32	Vahetustera nüri tera asemele.	art. nr. 4080 [5822340-01]
GARDENA vahetustera seadmele PowerMax 1400/34	Vahetustera nüri tera asemele.	art. nr. 4101 [5822654-01]

9. TEENINDUS/GARANTII

Teenindus:

Palun võtke ühendust tagaküljel toodud aadressil.

Garanti:

Garantiinõude korral ei nõuta teilt pakutud teenuste eest tasu.

GARDENA Manufacturing GmbH annab sellele tootele kahe aasta pikkuse garantii (jõustub alates ostukuupäevast). Garantii hõlmab toote kõiki olulisi defekte, mis on tõestatult tingitud materjali- või tootmisvigadest. Kui see garantii kuulub täitmisele, siis kas tarnitakse täisfunktsionaalne asendus- toode või parandatakse meile saadetud toode tasuta; jätame endale õiguse valida kahe nimetatud variandi vahel. Teenusele kehtivad järgmised eeldused.

- Toodet on kasutatud sihtotstarbeliselt, järgides kasutusjuhendis toodud soovitusi.
- Ostja ega kolmas osapool ei ole proovinud toodet iseseisvalt parandada.

Käesolev tootja garantii ei mõjuta garantiioigusi edasimüüja/jaemüüja suhtes.

Kui selle tootega seoses ilmneb probleeme, pöörduge meie hooldusosakonna poole või saatke defektne toode koos vea lühikirjeldusega ettevõttele GARDENA Manufacturing GmbH, veendudes, et kõik saatmiskulud oleksid piisavalt kaetud ja kõik asjakohased postitamis- ja pakkimisjuhised oleksid täidetud. Garantiinõudega peab kaasas olema ostutõendi koopia.

Kuluosad:

Lõiketera on kuluosa ja ei kuulu garantii alla.

Deutschland / Germany

GARDENA
Manufacturing GmbH
Central Service
Hans-Lorenser-Straße 40
D-89079 Ulm
Produktfragen:
(+49) 731 490-123
Reparaturen:
(+49) 731 490-290
service@gardena.com

Albania

COBALT Sh.p.k.
Rr. Siri Kodra
1000 Tirana

Argentina

Husqvarna Argentina S.A.
Av.del Libertador 5954 –
Piso 11 – Torre B
(C1428ARP) Buenos Aires
Phone: (+54) 11 5194 5000
info.gardena@
ar.husqvarna.com

Armenia

Garden Land Ltd.
61 Tigran Mets
0005 Yerevan

Australia

Husqvarna Australia Pty. Ltd.
Locked Bag 5
Central Coast BC
NSW 2252
Phone: (+61) (0) 2 4352 7400
customer.service@
husqvarna.com.au

Austria / Österreich

Husqvarna Austria GmbH
Industriezeile 36
4010 Linz
Tel.: (+43) 732 77 01 01-485
service.gardena@
husqvarnagroup.com

Azerbaijan

Firm Progress
a. Aliyev Str. 26A
1052 Baku

Belgium

Husqvarna België nv/sa
Gardena Division
Rue Egide Van Ophem 111
1180 Uccle / Ukkel
Tel.: (+32) 2 720 92 12
info@gardena.be

Bosnia / Herzegovina

SILK TRADE d.o.o.
Industrijska zona Bukva bb
74260 Tešanj

Brazil

Husqvarna do Brasil Ltda
Av. Francisco Matarazzo,
1400 – 19º andar
São Paulo – SP
CEP: 05001-903
Tel: 0800-112252
marketing.br.husqvarna@
husqvarna.com.br

Bulgaria

AGROLAND България АД
бул. 8 Декември, №13
Офис 5
1700 Студентски град
София
Тел.: (+359) 24 66 69 10
info@agroland.eu

Canada / USA

GARDENA Canada Ltd.
100 Summerlea Road
Brampton, Ontario L6T 4X3
Phone: (+1) 905 792 93 30
info@gardenacanada.com

Chile

Maquinarias Agroforestales
Ltda. (Maga Ltda.)
Santiago, Chile
Avda. Chesterton
8355 comuna Las Condes
Phone: (+56) 2 202 4417
Dalton@maga.cl
Zipcode: 7560330

China

Husqvarna (Shanghai)
Management Co., Ltd.
富世华 (上海) 管理有限公司
3F, Benq Square B,
No207, Song Hong Rd.,
Chang Ning District,
Shanghai, PRC. 200335
上海市长宁区淞虹路207号明
基广场B座3楼, 邮编: 200335

Colombia

Husqvarna Colombia S.A.
Calle 18 No. 68 D-31, zona
Industrial de Montevideo
Bogotá, Cundinamarca
Tel. 571 2922700 ext. 105
jairo.salazar@
husqvarna.com.co

Costa Rica

Compania Exim
Euroberoamericana S.A.
Los Colegios, Moravia,
200 metros al Sur del Colegio
Saint Francis – San José
Phone: (+506) 297 68 83
exim_euro@racsa.co.cr

Croatia

Husqvarna Austria GmbH
Industriezeile 36
4010 Linz
Tel.: (+43) 732 77 01 01-485
service.gardena@
husqvarnagroup.com

Cyprus

Med Marketing
17 Digeni Akrita Ave
P.O. Box 27017
1641 Nicosia

Czech Republic

Husqvarna Česko s.r.o.
Türkova 2319/5b
149 00 Praha 4 – Chodov
Bezplatná infolinka:
800 100 425
servis@cz.husqvarna.com

Denmark

GARDENA DANMARK
Lejrvej 19, st.
3500 Værløse
Tlf.: (+45) 70 26 47 70
husqvarna@husqvarna.dk
www.gardena.com/dk

Dominican Republic

BOSQUESA, S.R.L
Carretera Santiago Licey
Km. 5 ½
Esquina Copal II.
Santiago
Dominican Republic
Phone: (+809) 736-0333
joserbosquesa@claro.net.do

Ecuador

Husqvarna Ecuador S.A.
Arupos E1-181 y 10 de
Agosto Quito, Pichincha
Tel. (+593) 22800739
francisco.jacome@
husqvarna.com.ec

Estonia

Husqvarna Eesti OÜ
Valdeku 132
EE-11216 Tallinn
info@gardena.ee

Finland

Oy Husqvarna Ab
Gardena Division
Lautatarhankatu 8 B/PL 3
00581 HELSINKI
www.gardena.fi

France

Husqvarna France
9/11 Allée des pierres mayettes
92635 Gennevilliers Cedex
France
http://www.gardena.com/fr
N° AZUR: 0 810 00 78 23
(Prix d'un appel local)

Georgia

Transporter LLC
8/57 Beliashvili street
0159 Tbilisi, Georgia
Phone: (+995) 322 14 71 71

Great Britain

Husqvarna UK Ltd
Preston Road
Aycliffe Industrial Park
Newton Aycliffe
County Durham
DL5 6UP
info.gardena@
husqvarna.co.uk

Greece

Π. ΠΑΠΑΔΟΠΟΥΛΟΣ ΑΕΒΕ
Λεωφ. Αθηνών 92
Αθήνα
T.K.104 42
Ελλάδα
Τηλ. (+30) 210 51 93 100
info@papadopoulos.com.gr

Hungary

Husqvarna Magyarország Kft.
Ezred u. 1-3
1044 Budapest
Telefon: (+36) 1 251-4161
vevoszolgalat.husqvarna@
husqvarna.hu

Iceland

Ó. Johnson & Kaaber
Tunguhalsi 1
110 Reykjavik
ooj@ojk.is

Ireland

Husqvarna UK Ltd
Preston Road
Aycliffe Industrial Park
Newton Aycliffe
County Durham
DL5 6UP
info.gardena@
husqvarna.co.uk

Italy

Husqvarna Italia S.p.A.
Via Santa Vecchia 15
23868 VALMADRERA (LC)
Phone: (+39) 0341.203.111
assistenza.italia@
it.husqvarna.com

Japan

KAKUICHI Co. Ltd.
Sumitomo Realty &
Development Kojimachi
BLDG., 8F
5-1 Nibannco
Chiyoda-ku
Tokyo 102-0084
Phone: (+81) 33 264 4721
m_ishihara@kaku-ichi.co.jp

Kazakhstan

LAMED Ltd.
155/1, Tazhibayevoi Str.
050060 Almaty
IP Schmidt
Abayavenue 3B
110 005 Kostanay

Korea

Kyung Jin Trading CO.,LTD.
107-4, SunDuk Bld.,
YangJae-dong,
Seocho-gu,
Seoul, (zipcode: 137-891)
Phone: (+82) (0)2 574-6300

Kyrgyzstan

Alye Maki
av. Moladaya Guardir J 3
720014
Bishkek

Latvia

Husqvarna Latvija SIA
Ulbrokas 19A
LV-1021 Rīga
info@gardena.lv

Lithuania

UAB Husqvarna Lietuva
Ateities pl. 77C
LT-52104 Kaunas
info@gardena.lt

Luxembourg

Magasins Jules Neuberger
39, rue Jacques Stas
Luxembourg-Gasperich 2549
Case Postale No. 12
Luxembourg 2010
Phone: (+352) 40 14 01
api@neuberger.lu

Mexico

AFOSA
Av. Lopez Mateos Sur # 5019
Col. La Calma 45070
Zapopan, Jalisco
Mexico
Phone: (+52) 33 3818-3434
icornejo@afosa.com.mx

Moldova

Convel S.R.L.
290A Muncesti Str.
2002 Chisinau

Netherlands

Husqvarna Nederland B.V.
GARDENA Division
Postbus 50131
1305 AC ALMERE
Phone: (+31) 36 521 00 10
info@gardena.nl

Neth. Antilles

Jonka Enterprises N.V.
Sta. Rosa Weg 196
P.O. Box 8200
Curaçao
Phone: (+599) 9 767 66 55
pgm@jonka.com

New Zealand

Husqvarna New Zealand Ltd.
PO Box 76-437
Manukau City 2241
Phone: (+64) (0) 9 9202410
support.nz@husqvarna.co.nz

Norway

Husqvarna Norge AS
Gardena Division
Trøskenveien 36
1708 Sarpsborg
info@gardena.no

Peru

Husqvarna Perú S.A.
Jr. Ramón Cárcamo 710
Lima 1
Tel: (+51) 1 3320400 ext. 416
juan.remuzgo@
husqvarna.com

Poland

Husqvarna
Poland Spółka z o.o.
ul. Wysockiego 15 b
03-371 Warszawa
Phone: (+48) 22 330 96 00
gardena@husqvarna.com.pl

Portugal

Husqvarna Portugal, SA
Lagoa - Albarraque
2635 - 595 Rio de Mouro
Tel.: (+351) 21 922 85 30
Fax : (+351) 21 922 85 36
info@gardena.pt

Romania

Madex International Srl
Soseaua Odaii 117-123,
RO 013603 București, S1
Phone: (+40) 21 352.76.03
madex@ines.ro

Russia / Россия

ООО „Хускварна“
141400, Московская обл.,
г. Химки,
улица Ленинградская,
владение 39, стр.6
Бизнес Центр
„Химки Бизнес Парк“,
помещение ОВ02_04
http://www.gardena.ru

Serbia

Domel d.o.o.
Autoput za Novi Sad bb
11 273 Belgrade
Phone: (+381) 1 18 48 88 12
miroslav.jejina@domel.rs

Singapore

Hy-Ray PRIVATE LIMITED
40 Jalan Pemimpin
#02-08 Tat Ann Building
Singapore 577185
Phone: (+65) 6253 2277
shiyiing@hyray.com.sg

Slovak Republic

Husqvarna Česko s.r.o.
Türkova 2319/5b
149 00 Praha 4 – Chodov
Bezplatná infolinka:
800 154 044
servis@sk.husqvarna.com

Slovenia

Husqvarna Austria GmbH
Industriezeile 36
4010 Linz
Tel.: (+43) 732 77 01 01-485
service.gardena@
husqvarnagroup.com

South Africa

Husqvarna
South Africa (Pty) Ltd
Postnet Suite 250
Private Bag X6,
Cascades, 3202
South Africa
Phone: (+27) 33 846 9700
info@gardena.co.za

Spain

Husqvarna España S.A.
Calle de Rivas nº 10
28052 Madrid
Phone: (+34) 91 708 05 00
atencioncliente@gardena.es

Suriname

Agrofix n.v.
Verlengde Hogestraat #22
Phone: (+597) 472426
agrofix@sr.net
Pobox : 2006
Paramaribo
Suriname – South America

Sweden

Husqvarna AB
Gardena Division
S-561 82 Husqvarna
Gardenaorder@husqvarna.se

Switzerland / Schweiz

Husqvarna Schweiz AG
Consumer Products
Industriestrasse 10
5506 Mägenwil
Phone: (+41) (0) 62 887 37 90
info@gardena.ch

Turkey

Dost Bahçe Diş Ticaret
Mümesillik A.Ş
Yunus Mah. Adil Sok. No:3
Ic Kapi No: 1 Kartal
34873 Istanbul
Phone: (+90) 216 38 93 939
info@dostbahce.com.tr

Ukraine / Україна

ТОВ «Хускварна Україна»
вул. Васильківська, 34,
офіс 204-г
03022, м. Київ
Тел. (+38) 044 498 39 02
info@gardena.ua

Uruguay

FELI SA
Entre Rios 1083 CP 11800
Montevideo – Uruguay
Tel: (+598) 22 03 18 44
info@felisa.com.uy

Venezuela

Corporación Casa y Jardín C.A.
Av. Caroní, Edif. Trezmen, PB.
Colinas de Bello Monte.
1050 Caracas.
Tlf: (+58) 212 992 33 22
info@casayjardin.net.ve

5032-20.960.03/0118
© GARDENA
Manufacturing GmbH
D-89070 Ulm
http://www.gardena.com