

Classic 3500/4 Art. 1757

DE	Betriebsanleitung Haus- & Gartenautomat
EN	Operator's manual Automatic Home & Garden Pump
FR	Mode d'emploi Automate pour la maison et le jardin
NL	Gebruiksaanwijzing Elektronische hydrofoorpomp
SV	Bruksanvisning Pumpautomat för hem och trädgård
DA	Brugsanvisning Hus- & haveautomat
FI	Käyttöohje Paine- ja puutarhapumppu
NO	Bruksanvisning Hus- og hageautomat
IT	Istruzioni per l'uso Pompa automatica per uso domestico e giardino
ES	Instrucciones de empleo Estación de bombeo para casa y jardín
PT	Manual de instruções Bomba de pressão para casa e jardim
PL	Instrukcja obsługi Hydrofor elektroniczny
HU	Használati utasítás Háztartási- és kerti automata szivattyú
CS	Návod k obsluze Domácí a zahradní automat
SK	Návod na obsluhu Domáci a záhradný automat

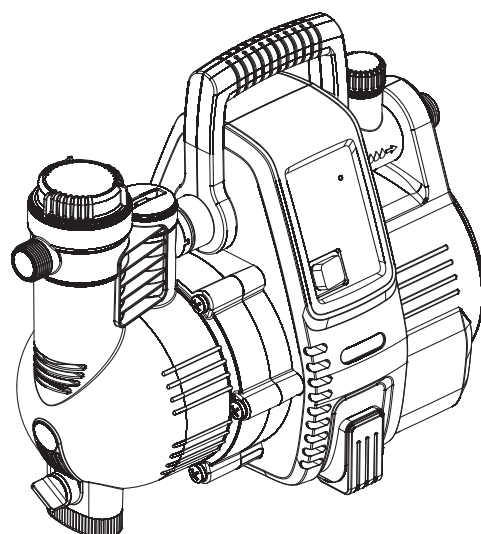

Comfort 4000/5 Art. 1758

EL	Οδηγίες χρήσης Πιεστική αντλία νερού οικιακής χρήσης & κήπου
RU	Инструкция по эксплуатации Автоматический напорный насос
SL	Navodilo za uporabo Hišni in vrtni avtomat
HR	Upute za uporabu Kućni & vrtni automat
SR/BS	Uputstvo za rad Kućni i baštenski hidropak
UK	Інструкція з експлуатації Автоматична станція побутового й садового водопостачання
RO	Instrucțiuni de utilizare Pompa automată pentru casă & grădină
TR	Kullanma Kılavuzu Ev ve bahçe otomati
BG	Инструкция за експлоатация Автоматична помпа за дома и градината
SQ	Manual përdorimi Pompë automatike për shtëpi & kopsht
ET	Kasutusjuhend Automaatne majapidamis- ja aiapump
LT	Ekspluatavimo instrukcija Buitinis ir sodo siurblys
LV	Lietošanas instrukcija Ūdens apgādes automāts mājai un dārzam

<p>DE Produkthaftung Wir weisen ausdrücklich darauf hin, dass wir in Übereinstimmung mit dem Produkthaftungsgesetz nicht für Schäden haften, die durch unsere Produkte entstehen, wenn diese unsachgemäß und nicht durch einen von uns autorisierten Servicepartner repariert wurden oder wenn keine Original GARDENA Teile oder von uns zugelassene Teile verwendet wurden.</p>
<p>EN Product liability In accordance with the German Product Liability Act, we hereby expressly declare that we accept no liability for damage incurred from our products where said products have not been properly repaired by a GARDENA-approved service partner or where original GARDENA parts or parts authorised by GARDENA were not used.</p>
<p>FR Responsabilité Conformément à la loi relative à la responsabilité du fait des produits défectueux, nous déclarons expressément par la présente que nous déclinons toute responsabilité pour les dommages résultant de nos produits, si lesdits produits n'ont pas été correctement réparés par un partenaire d'entretien agréé GARDENA ou si des pièces d'origine GARDENA ou des pièces agréées GARDENA n'ont pas été utilisées.</p>
<p>NL Productaansprakelijkheid Conform de Duitse wet inzake productaansprakelijkheid verklaren wij hierbij uitdrukkelijk dat wij geen aansprakelijkheid aanvaarden voor schade ontstaan uit onze producten waarbij deze producten niet zijn gerepareerd door een GARDENA-erkende servicepartner of waarbij geen originele GARDENA-onderdelen of onderdelen die door GARDENA zijn goedgekeurd zijn gebruikt.</p>
<p>SV Produktansvar I enlighet med tyska produktansvarslagar förklarar vi härmed uttryckligen att vi inte åtar oss något ansvar för skador som orsakas av våra produkter där produkterna inte har genomgått korrekt reparation från en GARDENA-godkänd servicepartner eller där originaldelar från GARDENA eller delar godkända av GARDENA inte använts.</p>
<p>DA Produktansvar I overensstemmelse med den tyske produktansvarslov erklærer vi hermed udtrykkeligt, at vi ikke påtager os noget ansvar for skader på vores produkter, hvis de pågældende produkter ikke er blevet repareret korrekt af en GARDENA-godkendt servicepartner, eller hvor der ikke er brugt originale GARDENA-reservedele eller godkendte reservedele fra GARDENA.</p>
<p>FI Tuotevastuu Saksan tuotevastuulain mukaisesti emme ole vastuussa laitteiden vaurioista, jos korjauksia ei ole tehnyt GARDENA:n hyväksymä huoltoliike tai jos niiden synnä on muiden kuin alkuperäisten GARDENA-varaosien tai GARDENA:n hyväksymien varaosien käyttö.</p>
<p>IT Responsabilità del prodotto In conformità con la Legge tedesca sulla responsabilità del prodotto, con la presente dichiariamo espressamente che decliniamo qualsiasi responsabilità per danni causati dai nostri prodotti qualora non siano stati correttamente riparati presso un partner di assistenza approvato GARDENA o laddove non siano stati utilizzati ricambi originali o autorizzati GARDENA.</p>
<p>ES Responsabilidad sobre el producto De acuerdo con la Ley de responsabilidad sobre productos alemana, por la presente declaramos expresamente que no aceptamos ningún tipo de responsabilidad por los daños ocasionados por nuestros productos si dichos productos no han sido reparados por un socio de mantenimiento aprobado por GARDENA o si no se han utilizado piezas originales GARDENA o piezas autorizadas por GARDENA.</p>
<p>PT Responsabilidade pelo produto De acordo com a lei alemã de responsabilidade pelo produto, declaramos que não nos responsabilizamos por danos causados pelos nossos produtos, caso os tais produtos não tenham sido devidamente reparados por um parceiro de assistência GARDENA aprovado ou se não tiverem sido utilizadas peças GARDENA originais ou peças autorizadas pela GARDENA.</p>
<p>PL Odpowiedzialność za produkt Zgodnie z niemiecką ustawą o odpowiedzialności za produkt, niniejszym wyraźnie oświadczamy, że nie ponosimy żadnej odpowiedzialności za szkody poniesione na skutek użytkowania naszych produktów, w przypadku gdy naprawa tych produktów nie była odpowiednio przeprowadzana przez zatwierdzonego przez firmę GARDENA partnera serwisowego lub nie stosowano oryginalnych części GARDENA albo części autoryzowanych przez tę firmę.</p>
<p>HU Termékszavatosság A németországi termékszavatossági törvénnyel összhangban ezennel nyomatékosan kijelentjük, hogy nem vállalunk felelősséget a termékeinkben keletkezett olyan károkért, amelyek valamely GARDENA által jóváhagyott szervizpartner által nem megfelelően végzett javításból adódtak, vagy amely során nem eredeti GARDENA alkatrészeket vagy a GARDENA által jóváhagyott alkatrészeket használtak fel.</p>
<p>CS Odpovědnost za výrobek V souladu s německým zákonem o odpovědnosti za výrobek tímto výslovně prohlašujeme, že nepřijímáme žádnou odpovědnost za poškození vzniklá na našich výrobcích, kdy zmíněné výrobky nebyly řádně opraveny schváleným servisním partnerem GARDENA nebo kdy nebyly použity originální náhradní díly GARDENA nebo náhradní díly autorizované společností GARDENA.</p>
<p>SK Zodpovednosť za produkt V súlade s nemeckými právnymi predpismi upravujúcimi zodpovednosť za výrobok týmto výslovné prehlasujeme, že nenesieme žiadnu zodpovednosť za škody spôsobené našimi výrobkami, v prípade ktorých neboli náležité opravy vykonané servisným partnerom schváleným spoločnosťou GARDENA alebo neboli použité diely spoločnosti GARDENA alebo diely schválené spoločnosťou GARDENA.</p>
<p>EL Ευθύνη προϊόντος Σύμφωνα με τον γερμανικό νόμο περί Ευθύνης για τα Προϊόντα, με το παρόν δηλώνουμε ρητώς ότι δεν αποδεχόμαστε καμία ευθύνη για τυχόν ζημιές που προκύπτουν από τα προϊόντα μας εάν αυτά δεν έχουν επισκευαστεί σωστά από κάποιον συγκεκριμένο συνεργάτη επισκευών της GARDENA ή εάν δεν έχουν χρησιμοποιηθεί αυθεντικά εξαρτήματα GARDENA ή εξαρτήματα συγκεκριμένα από την GARDENA.</p>
<p>SL Odgovornost proizvajalca V skladu z nemškimi zakoni o odgovornosti za izdelke, izrecno izjavljajo, da ne sprejemamo nobene odgovornosti za škodo, ki jo povzročijo naši izdelki, če teh niso ustrezno popravili GARDENINI odobreni servisni partnerji ali pri tem niso bili uporabljeni originalni GARDENINI nadomestni deli ali GARDENINIMI homologiranimi nadomestnimi deli.</p>
<p>HR Pouzdanost proizvoda Sukladno njemačkom zakonu o pouzdanosti proizvoda, ovime izričito izjavljujemo kako ne prihvaćamo nikakvu odgovornost za oštećenja na našim proizvodima nastala uslijed neispravnog popravka od strane servisnog partnera kojeg odobrava GARDENA ili uslijed nekorištenja originalnih GARDENA dijelova ili dijelova koje odobrava GARDENA.</p>
<p>RO Răspunderea pentru produs În conformitate cu Legea germană privind răspunderea pentru produs, declarăm în mod expres prin prezentul document că nu acceptăm nicio răspundere pentru defecțiunile suferite de produsele noastre atunci când acestea nu au fost reparate în mod corect de un atelier de service partener, aprobat de GARDENA, sau când nu au fost utilizate piese GARDENA originale sau piese autorizate de GARDENA.</p>
<p>BG Отговорност за вреди, причинени от стоки Съгласно германския Закон за отговорността за вреди, причинени от стоки, с настоящото изрично декларираме, че не носим отговорност за щети, причинени от нашите продукти, ако те не са били правилно ремонтирани от одобрен от GARDENA сервиз или ако не са използвани оригинални части на GARDENA или части, одобрени от GARDENA.</p>
<p>ET Tootevastutus Vastavalt Saksamaa tootevastutusseadusele deklareerime käesolevaga selgesõnaliselt, et me ei kanna mingisugust vastutust meie toodetest tingitud kahjude eest, kui need tooted ei ole korrektselt parandatud GARDENA heakskiidetud hoolduspartneri poolt või kui parandamisel ei ole kasutatud GARDENA originaalosi või GARDENA volitatud osi.</p>
<p>LT Gaminio patikimumas Mes aiškiai pareiškiame, kad, atsižvelgiant į Vokietijos gaminių patikimumo įstatymą, nepriisiame atsakomybės dėl bet kokios žalos, patirtos dėl mūsų gaminių, jeigu jie buvo netinkamai taisomi arba jų dalys buvo pakeistos neoriginaliomis GARDENA dalimis ar nepatvirtintomis dalimis, arba jeigu remonto darbai buvo atliekami ne GARDENA techninės priežiūros centro specialistų.</p>
<p>LV Atbildība par produkcijas kvalitāti Saskaņā ar Vācijas likumu par atbildību par produkcijas kvalitāti ar šo mēs paziņojam, ka neuzņemamies atbildību par bojājumiem, kas radušies, lietojot mūsu izstrādājumus, kuru remontu nav veicis uzņēmuma GARDENA apstiprināts apkopes partneris vai kuru remontam netika izmantotas oriģinālās GARDENA detaļas vai detaļas, kuru lietošanu apstiprinājis uzņēmums GARDENA.</p>

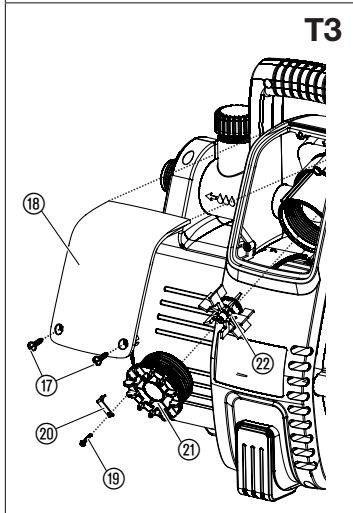
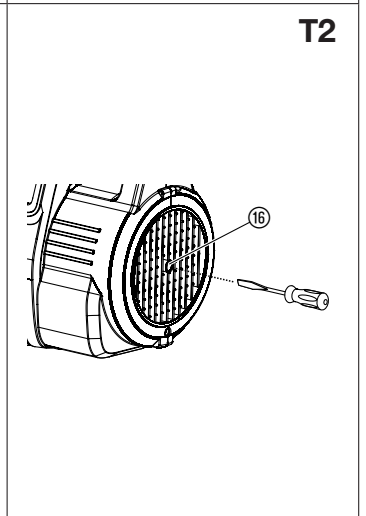
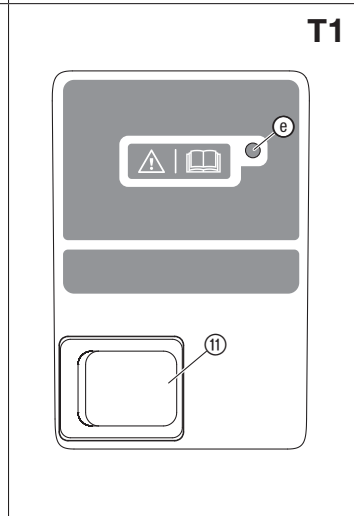
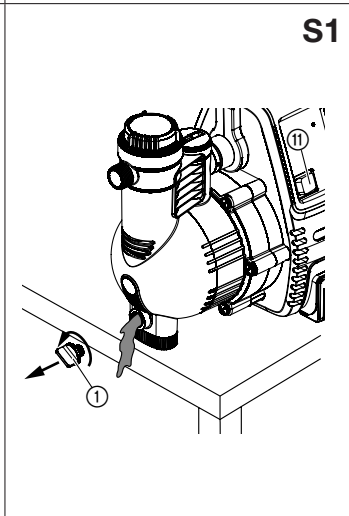
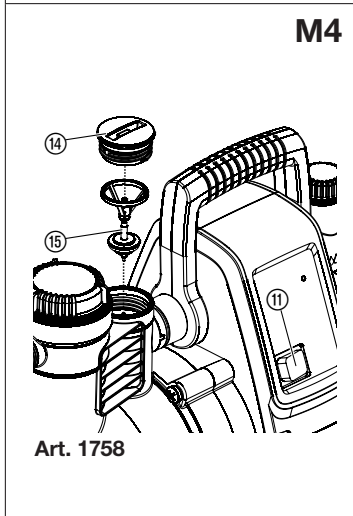
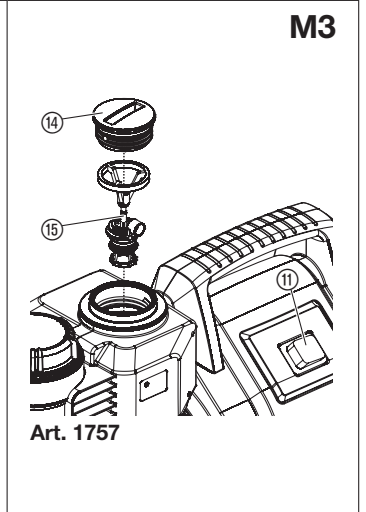
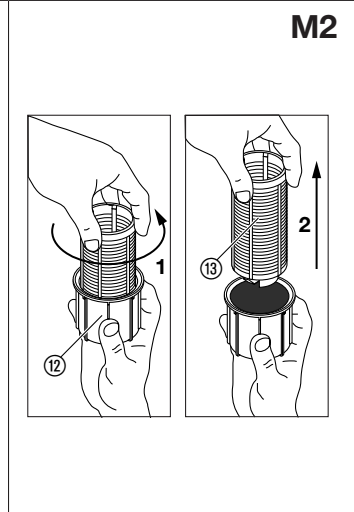
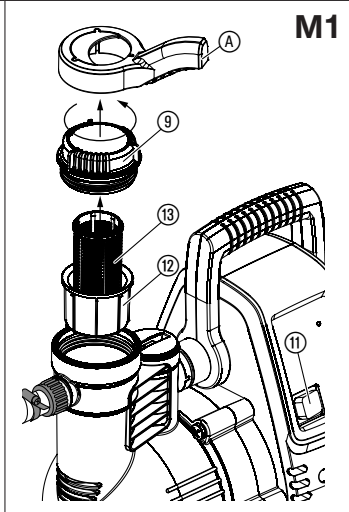
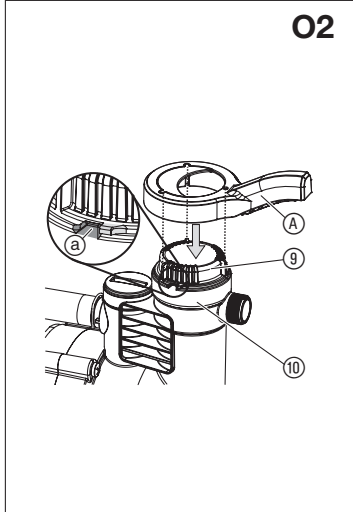
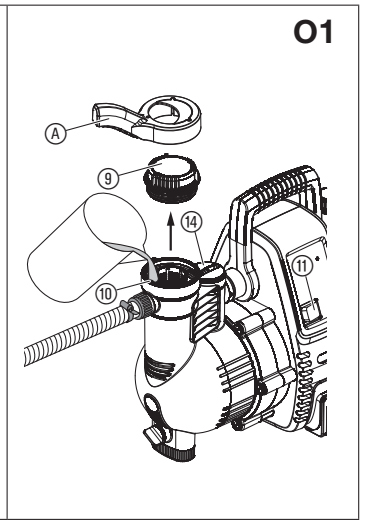
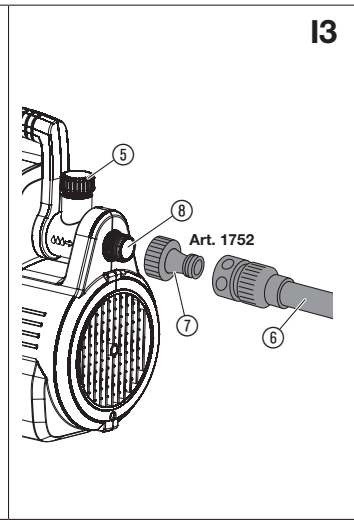
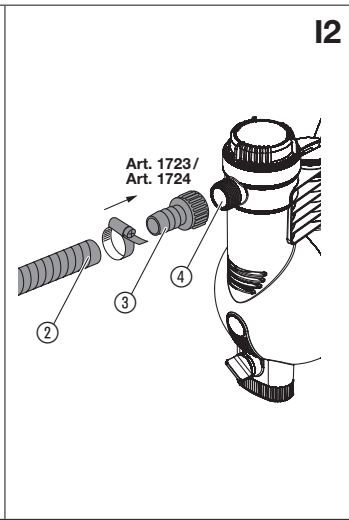
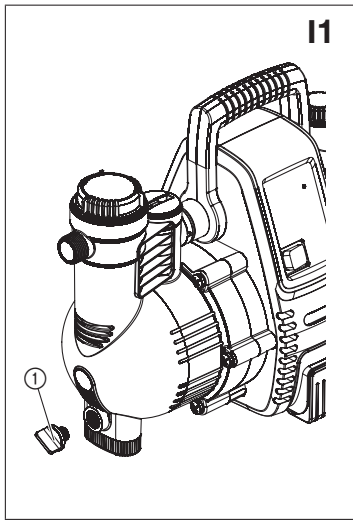

julkisissa puutarhoissa ja puistoissa. Sitä voidaan käyttää sadeveden, vesijohtoveden ja klooriveden pumppaukseen.

Tuote ei sovellu pitkäaikaiseen käyttöön (esim. teollisuudessa, jatkuvaan kiertokäyttöön).

VAARA! Sillä ei saa pumpata syövyttäviä, helposti syttyviä, hyvin voimakkaita tai räjähtäviä nesteitä (kuten bensiiniä, petrolia tai nitroliuottimia), suolavettä eikä nautittavaksi tarkoitettuja elintarvikkeita.

Paineen nosto:

Jos pumppua käytetään paineen nostoon, 6 baarin suurinta sallittua sisäistä painetta (painepuolella) ei saa ylittää. Tämän vuoksi pumpun paine on lisättävä nostettavaan paineeseen.

- Esimerkki: paine hanassa = 2,0 baaria.
Paine- ja puutarhapumpun Classic 3500/4 maksimipaine = 3,5 baaria.
Kokonaispaine = 5,5 baaria.

1. TURVALLISUUS

TÄRKEÄÄ!

Lue käyttöohje huolellisesti ja säilytä se myöhempää tarvetta varten.

Tuotteessa olevat merkit:



Lue käyttöohje.

Yleiset turvaohjeet

Sähköturvallisuus



VAARA! Sähköisku!

Loukkaantumisvaara sähkövirrasta.

→ Virta on syötettävä tuotteeseen vikavirtasuojakytkimellä (vvs), jonka nimellinen laukaisuvirta on enintään 30 mA.



VAARA! Sähköisku!

Loukkaantumisvaara sähkövirrasta.

→ Irrota tuote verkosta ennen huoltotöitä tai osien vaihtamista. Pistorasian on tällöin aina oltava näkymätäisyydellä.

Turvallinen käyttö

Veden lämpötila ei saa olla yli 35 °C.

Pumppua ei saa käyttää, jos vedessä on ihmisiä.

Ulosvaluva voiteluaine voi aiheuttaa pumpattavan nesteen likaantumisen.

Suojakytkin

Kuivakäyntisuoja: jos vettä ei pumpata, (alivirta) kytkee pumpun automaattisesti pois päältä.

Lukkiutumissuoja: Jos moottori lukkiutuu, (ylivirta) kytkee pumpun automaattisesti pois päältä.

Lisänä olevat turvaohjeet

Sähköturvallisuus



VAARA! Sydämenpysähdys!

Tämä tuote tuottaa käytössä sähkömagneettisen kentän. Kenttä voi tiettyissä olosuhteissa vaikuttaa aktiivisten tai passiivisten lääkinnällisten implanttien toimintaan. Jotta vakaviin loukkaantumisiin tai kuolemaan johtavien tilanteiden vaara voidaan välttää, lääkinnällistä implanttia käyttävien henkilöiden tulisi ennen tuotteen käyttöä kääntyä lääkärinsä ja implantin valmistajan puoleen.



VAARA! Sähköisku!

Laitetta ei saa käyttää, jos uima-altaassa tai puutarhalammassa on ihmisiä.

→ Varmista, että sähköliitännät on asennettu alueelle, joka on suojassa tulvavedeltä.

→ Suojaa sähköpistoke kosteudelta.

Verkkokaapeli



VAARA! Sähköisku!

Jos verkkopistoke on irrotettu johdosta, sähköosiin voi päästä kosteutta verkkojohdon kautta, mikä voi aiheuttaa oikosulun.

→ Älä irrota verkkopistoketta johdosta (esimerkiksi seinän läpi tapahtuva virransyöttöä varten).

Jos virtajohto on vaurioitunut, sen vaihtaminen on turvallisuussyistä annettava valmistajan, huoltoliikkeen tai vastaavan ammattilaisen tehtäväksi.

FI

1. TURVALLISUUS	28
2. ASENNUKSEEN	29
3. KÄYTTÖ	29
4. HUOLTO	30
5. SÄILYTYS	30
6. VIKOJEN KORJAUS	30
7. TEKNISET TIEDOT	31
8. LISÄTARVIKKEET	31
9. HUOLTOPALVELU/TAKUU	31

Alkuperäisohjeen käännös.



Tätä tuotetta saavat käyttää yli 8-vuotiaat lapset sekä henkilöt, joilla on alentunut fyysinen, aistinvainainen tai psyykinen toimintakyky tai puutteelliset tiedot, kun heitä tällöin valvotaan tai kun he ovat saaneet tuotteen turvallista käyttöä koskevat ohjeet ja ymmärtävät käyttöön liittyvät vaarat. Lapset eivät saa leikkiä tuotteen kanssa. Lapset eivät saa ilman valvontaa tehdä laitteen puhdistusta eikä käyttäjän tehtäviin kuuluvaa huoltoa. Suosittelemme, että tuotetta käyttävät vasta yli 16-vuotiaat.

Määräystenmukainen käyttö:

GARDENA Paine- ja puutarhapumppu on tarkoitettu yksityiseen käyttöön kotona ja puutarhassa eikä kastelulaitteiden ja -järjestelmien käyttöön

Saksan sähköinsinöörien liiton DIN VDE 0620 -standardin mukaan verkkojohtojen ja jatkojohtojen läpimitta ei saa olla pienempi kuin kumipäälysteisten johtojen, joiden merkintä on H07RN-F.

Johtojen pituuden on oltava vähintään 10 m.

Tyyppikilven tietojen on vastattava sähköverkon arvoja.

Irrota laite verkkovirrasta, kun se ei ole käytössä.

Suojaa pistoke ja virtajohto lämmöltä, öljyltä ja teräviltä reunoilta.

Älä käytä virtajohtoa pumpun kantamiseen tai irrottamiseen pistorasiasta.

Lisäturvallitteena voidaan käyttää hyväksytyä turvakytintä.

→ Kysy lisätietoja sähköasentajalta.

Käytä pumpun kanssa vain maadoitusliittimellä varustettuja jatkojohtoja.

Vaurioitunutta pumpputta ei saa käyttää.

Tarkista ennen pumpun käyttöä, onko siinä vaurioita. Tarkista erityisesti virtajohto ja pistoke.

→ Jos vaurioita on, toimita pumpputta tarkistettavaksi GARDENA-huoltopalveluun.

Henkilökohtainen turvallisuus



VAARA! Tukehtumisvaara!

Pienet osat voidaan niellä helposti. Muovipussin vuoksi pienten lasten tukehtumisvaara. Pidä pienet lapset kaukana kokoamisen aikana.



VAARA! Kuumien veden aiheuttama tapaturman vaara!

Jos elektroniseen kytkimeen tai pumpun tulopuolen vedensyöttöön tulee toimintahäiriö, pumpputta jäänyt vesi saattaa kuumentua ja aiheuttaa tapaturman vaaran, mikäli kuumaa vettä pääsee vuotamaan ulos.

→ Irrota pumpputta verkkovirrasta, anna veden jäähtyä (noin 10 – 15 min) ja tarkista tulopuolen vedensyöttö, ennen kuin otat pumpun uudelleen käyttöön.

Älä käytä tuotetta, jos olet väsynyt, tai jos olet alkoholin, huumeiden tai lääkeaineiden vaikutuksen alaisena. Yksikin hetki, jolloin tarkkaavaisuus on herpaantunut, voi johtaa vakaviin vammoihin.

Pumpun liittännässä vesijohtoverkostoon on noudatettava maakohtaisia saniteettilaitteistojen määräyksiä, jotta juomakelvottoman veden takaisinimiminen estetään.

Kun vesi virtaa pumpun läpi, se ei ole enää juomakelpoista.

Kun käytät laitetta, peitä hiuksesi äläkä käytä huiveja tai muita löysiä vaatekappaleita.

Varmista, että pumpun tai pumpattavan nesteen läheisyydessä ei ole lapsia tai asiaankuulumattomia henkilöitä ilman valvontaa.

Jotta pumpputta ei pääse käymään kuivana, varmista aina, että imuletkun pää on upotettu veteen.

→ Täytä pumpputta pumpattavalla nesteellä (noin 2 – 3 l) ennen jokaista käyttökertaa.

Pumpputta on sijoitettava tasaiselle ja tukevalle alustalle, jossa se on suojassa tulvavedeltä. Varmista, että pumpputta ei pääse putoamaan veteen.

Hyvin hienokokoinen hiekka saattaa päästä integroidun suodattimen (silmäkoko 0,45 mm) läpi ja aiheuttaa hydraulisten osien nopeampaa kulumista.

→ Hiekkapitoisen veden yhteydessä on käytettävä lisäksi **GARDENA-Pumpun esisuodatinta, tuotenro 1730** (silmäkoko 0,1 mm).

Pumpattavan nesteen lämpötilan on oltava 2 – 35 °C.

Laitteen säilytyslämpötilan on oltava 2 – 70 °C.

2. ASENNUS



VAARA! Sähköisku!

Loukkaantumisvaara sähkövirrasta.

→ Irrota tuote verkosta ennen tuotteen asennusta.

Asennuspaikka [kuva I1]:

Huolehdi riittävästä tuuletuksesta tuuletusrakojen alueella. Pumpun ja seinän välisen etäisyyden on oltava vähintään 5 cm. Ilmanvaihtoaukkojen kautta ei saa päästä sisään epäpuhtauksia (esim. hiekkaa tai multaa).

Sijoita pumpputta niin, että se ei pääse luistamaan. Lisäksi tyhjennysruuvien ① alle on mahdollista riittävän iso tyhjennysastia pumpun tai järjestelmän tyhjentämistä varten.

Asenna pumpputta turvallisen välimatkan (väh. 2 m) päähän pumpattavasta nesteestä.

Jos mahdollista, asenna pumpputta pumpattavan veden pintaa ylempäs. Jos tämä ei ole mahdollista, asenna alipainetta kestävä sulkulaite pumpun ja imuletkun väliin integroidun suodattimen puhdistamista varten.

Jos järjestelmä asennetaan pysyvästi, soveltuvat sulkulaitteet on asennettava sekä tulo- että lähtöpuolille. Tämä on tärkeää pumpun huollon ja puhdistamisen sekä sammuttamisen vuoksi.

Liitännät:



HUOMIO!

Imu- ja painepuolen GARDENA-liitokset saa kiristää kiinni vain käsin. Ennen kuin kiinnität imuletkun imusääntuloon tarkasta, että tiivisterengas on paikallaan ja ehjä. Käytettäessä metalliliittimiä voi epäasianmukainen asennus aiheuttaa liitoskierteen vahingoittumisen. Kierrä siksi liitososat erittäin huolellisesti kiinni. Käytä metallisten liitäntäosien tiivistämiseen vain tiivistenauhaa.

Imupuoli:

Älä käytä imupuolella modulaarisia vesiletkun komponentteja!

On käytettävä ilmatiivisiä imuletkua, esim.:

- **GARDENA-Imusarja tuotenro 1411/1418**
- **GARDENA-Putkikaivonimuletku tuotenro 1729**
- **GARDENA Imuletku metritaravana ja GARDENA Letkunkiristin tuotenro 7192/7191.**

Pumpattavan nesteen sisältäessä hyvin hienojakoista likaa on suositeltavaa sisäänrakennetun suodattimen lisäksi käyttää **GARDENA-Pumpun esisuodatinta, tuotenro 1730/1731.**

Imuajan lyhentämiseksi uudelleen käynnistettäessä suosittelemme takaisinvirtauksen estolla varustetun imuletkun käyttöä, joka estää imuletkun itsestään tyhjenemisen pumpun päältäkytkemisen jälkeen.

Tärkeää kiinteässä asennuksessa:

Jos imusyvyys on suurempi, käytä halkaisijaltaan pienempää imuletkua (3/4").

Painepuoli:

Painepuolella on käytettävä painetta kestävä letkua, esim.:

- **GARDENA-Puutarhaletku (3/4") tuotenro 18113 ja GARDENA-Liitinsarja tuotenro 1752.**

Tärkeää kiinteässä asennuksessa:

Jos laite asennetaan pysyvästi suljettuun tilaan, vedensyötön liittämiseen saa käyttää vain joustavia letkuja (esim. vahvistettuja letkuja), ei jäykkiä putkia. Joustavat letkut pienentävät äänitasoa ja estävät paineen nousun aiheuttamat vauriot. Asenna kiinteät putket niin, että ne ovat alkupäässä kahden metrin matkalta ylöspäin osoittavassa kulmassa. Kierteen vaurioiden välttämiseksi, varmista metalliliitäntöjä käytettäessä, että asennus suoritetaan varovasti ja tarkasti sopivaksi.

Imuletkun liittäminen [kuva I2]:

1. Ruuvaa imuletkuliitin ③ imumuhveihin ④ ja kiristä käsin tiukkaan.
2. Työnnä imuletku ② imuletkuliittimeen ③ ja kiinnitä se esim. **GARDENA-Letkunkiristimellä tuotenro 7192/7191.**
3. Kiinnitä imuletku yli 4 m imukorkeuksissa (esim. puutolppaan).
Pumpun ja imuletkun kuormitus keventyy veden painosta.

Paineletkun liittäminen [kuva I3]:

Paineletku voidaan liittää joko 120° käännettävän liittännän ⑤ ja/tai vaakasuoran liittännän ⑥ 33,3-mm-kierteellä (G1).

1. Ruuvaa hanaliitin ⑦ paineulostuloon ⑤/⑥ ja kiristä käsin.
2. Kiinnitä paineletku pikaliittimellä ⑥ hanaliittimeen ⑦.

3. KÄYTTÖ



VAARA! Sähköisku!

Loukkaantumisvaara sähkövirrasta.

→ Irrota tuote verkkovirrasta ennen pumpun täyttämistä.

Paine- ja puutarhapumpun käynnistäminen [kuva O1/O2]:

HUOMAUTUS: Määritetty suurin imusyvyys (katso kohta 7. TEKNISET TIEDOT) saavutetaan vain, kun pumpputta on täynnä ja paineletkua pidetään korkealla suoraan ylävirtaan paineen lähdistä katsoen ensimmäisen käynnistystäytövaiheen aikana. Näin varmistetaan, ettei pumpattava neste pääse vuotamaan paineletkusta. Kun käytössä on täysi imuletku, jossa on suunta-venttiili, paineletkua on pidettävä ylhäällä.

1. Kierrä suodatinkammion kansi ⑨ mukana tulleella avaimella ⑩ auki.
2. Kaada hitaasti pumpattavaa nestettä täyttöliitäntään ⑩ (noin 2 – 3 l), kunnes veden korkeus ei laske enää imupuolen aukon alapuolelle tai kunnes vesi virtaa ulos vaakasuorasta liittännästä.
3. **Kiinteässä asennuksessa:** Irrota suojuus ⑭ ja täytä pumpputta pumpattavalla nesteellä, kunnes sitä valuu vaakasuorasta liittännästä ulos.

4. Tyhjennä jäljelle jäänyt vesi paineeltokusta, jotta ilma pääsee poistumaan täytön ja tyhjennyksen aikana.
5. Avaa kaikki painelinjan sulkulaitteet (esimerkiksi kastelulaitteet ja hana), jotta ilma pääsee poistumaan imun aikana.
6. **Kiinteässä asennuksessa:** Jos syöttöputkea ei voida tyhjentää kiinteän asennuksen vuoksi, irrota suojaus (14). Tästä voi aiheutua huomattava nesteen ulosvaluminen. Pidä lähellä riittävän suuri astia nesteen keräämistä varten.
7. Kiristä suodatinkammion kansi (9) pysäyttimeen (a) asti.
8. **Ilman kiinteää asennusta:** Nosta paineletku suoraan ylävirtaan paineen lähdestä katsoen.
9. Kytke virtajohto pistorasiaan.
10. Paina virtakytkintä (11) asentoon I. *Virtakytkin palaa ja pumppu käynnistyy.*

Imuvaihe voi kestää jopa 6 minuuttia. Jos sen jälkeen ei vettä syötetä, pumppu kytkeytyy pois päältä ja näyttöön tulee vika 2 (katso kohta 6. VIKOJEN KORJAUS).

11. Sulje paine johdon sulkulaitteet heti, kun pumppu alkaa pumppaamaan vettä jatkuvasti.

Pumppu sammuu automaattisesti 10 sekunnin kuluttua sulkulaitteen sulkemisesta.

Pumppu on käyttövalmis (valmiustila).

Elektroninen kytkin:

Pumpussa on sähköinen ohjaus.

Jos painetaso laskee käynnistyspaineen alle, pumppu käynnistyy automaattisesti.

Heti kun vedensyöttöä ei enää tarvita, pumpun virta katkaistaan automaattisesti.

Pienen määrän ohjelma ja vuotovaroitus:

Vuotovaroitus:

Jos hana vuotaa tai tiputtaa, paine putoaa koko ajan kytkentäpaineen alle ja pumppu käynnistyy ja sammuu jatkuvasti.

Jos pumppu käynnistyy ja sammuu koko ajan, pumppu sammuu kokonaan automaattisesti epätoivotun veden ulosvalumisen välttämiseksi (vika 4 "Vuotovaroitus" näytetään).

Pienen määrän ohjelma:

Jotta pumppu ei sammua halutussa käytössä pienillä vesimäärillä (esim. pesukoneet tai pisarakastelulla), vuotovaroitus aktivoidaan vasta 60 minuutin jälkeen (pienen määrän ohjelma).

Säännöllisellä pumpun päälle- ja poiskytkennällä pienen määrän ohjelman aikana ei ole vaikutusta pumpun käyttöikään.

Pesukoneiden käyttö:

Kun pienen määrän vedentulo on pesukoneessa päättynyt, siirtyy pienen määrän ohjelman 60 minuutin käyttö automaattisesti takaisin pumpun normaalikäyttöön, minkä ansiosta pesukonetta voidaan ongelmitta käyttää myös pidempään kuin 60 minuuttia.

Jatkuvalla pisarakastelulla:

Jos pienen määrän ohjelmaa halutaan käyttää pidempään kuin 60 minuuttia, on kastelu keskeytettävä 5 minuutin ajaksi ennen kuin 60 minuuttia on kulunut umpeen. Tämän jälkeen pienen määrän ohjelmaa voidaan käyttää jälleen 60 minuuttia.

4. HUOLTO



VAARA! Sähköisku!

Loukkaantumiskaava sähkövirrasta.

→ Irrota tuote verkkovirrasta ennen tuotteen huoltoa.

Suodattimen puhdistaminen [kuva M1/M2]:

1. Sulje tarvittaessa kaikki sulkulaitteet imupuolella.
2. Avaa suodatinkammion kansi (9) mukana tulevalla avaimella (A).
3. Vedä suodatinyksikkö (10)/(10) pystysuoraan yläkautta ulos.
4. Pidä suodattimen istukasta (12) kiinni, käännä suodatinta (13) vastapäivään 1 ja vedä suodatin 2 ulos (pikasuljin).
5. Puhdista kuppi (12) juoksevan veden alla, ja puhdista suodatin (13) esimerkiksi pehmeällä harjalla.
6. Asenna suodatin takaisin päinvastaisessa järjestyksessä.
7. Käynnistä pumppu (katso kohta 3. KÄYTTÖ).

Takaiskuventtiilin puhdistaminen [kuva M3/M4]:



HUOMIO!

Pumppua ei saa käyttää ilman takaiskuventtiiliä.

1. Sulje tarvittaessa kaikki sulkulaitteet imupuolella.
2. Avaa kaikki haaroituspisteet, jotta paine poistuu painepuolelta. Sulje sitten tyhjennysaukot uudelleen, jotta liitetyt putket eivät tyhjene pumpun kautta.
3. Avaa takaiskuventtiilin kansi (14) sopivalla työkalulla.
4. Poista takaiskuventtiili (15) ja puhdista se juoksevan veden alla.
5. Asenna takaiskuventtiili (15) takaisin päinvastaisessa järjestyksessä.
6. Käynnistä pumppu (katso kohta 3. KÄYTTÖ).

5. SÄILYTYS

Käytöstä poistaminen [kuva S1]:

Tuote on säilytettävä lasten ulottumattomissa.

1. Paina virtakytkin (11) asentoon 0.
2. Irrota pumppu verkkovirrasta.
3. Avaa käyttäjä painepuolella.
4. Irrota paine- ja imupuolien letkut.
5. Avaa tyhjennysruuvi (1).
6. Kallista pumppua paine- ja imupuoleille, kunnes vettä ei enää valu kummaltakaan puolelta.
7. Säilytä pumppua kuivassa, suljetussa ja pakkaselta suojatussa paikassa.

Hävittäminen:

(direktiivin 2012/19/EU mukaan)

Tuotetta ei saa hävittää tavallisen kotitalousjätteen mukana. Se on hävitettävä voimassa olevien paikallisten ympäristönsuojelumääräysten mukaisesti.



TÄRKEÄÄ!

→ Hävitä tuote paikallisen kierrätyskeskuksen kautta.

6. VIKOJEN KORJAUS



VAARA! Sähköisku!

Loukkaantumiskaava sähkövirrasta.

→ Irrota tuote verkkovirrasta ennen kuin korjaat tuotteen vikoja.

Vikojen korjaus vikadiagnosijärjestelmän avulla [kuva T1]:

Pumpussa on vikadiagnosijärjestelmä, joka erottaa eri vikatiloja vika-LED-merkkivalolla (1).

1. **Irrota pumppu verkkovirrasta.**
2. Suorita vastaavat korjaukset alla olevan taulukon mukaan.
3. Käynnistä pumppu uudelleen. *Vikailmoitus on poistettu ja pumppu on jälleen käyttövalmis.*

Ongelma	Mahdollinen syy	Korjaus
Vika-LED vilkkuu 1 kerran (2 sekunnin tauolla)	Pumppu ei imenyt vettä 30 sekunnin ajan ensimmäisen käyttökerran aikana.	
Pumppu ei ime vettä	Pumpussa ei ole riittävästi pumpattavaa nestettä.	→ Täytä pumppu ja varmista, että vettä ei pääse ulos painepuolelta imuvaiheen aikana (katso kohta 3. KÄYTTÖ).
	Ilma ei pääse ulos painepuolelta, koska painepuolen aukot on suljettu.	→ Avaa painepuolen aukot (katso kohta 3. KÄYTTÖ).
Pumppu ei käynnisty	Pumpun kotelo on kuumennut ja lämpösuojauskytkin on lauennut.	1. Avaa painepuolen aukot mahdollisesti oleva sulkulaitte (vapauta paine). 2. Huolehdi riittävästä tuuletuksesta ja anna pumpun jäähtyä noin 20 minuuttia.
	Pyörä on jumissa.	1. Irrota pyörä (katso "Juoksupyörän vapauttaminen"). 2. Anna pumpun jäähtyä noin 20 minuuttia.

Ongelma	Mahdollinen syy	Korjaus
Vain tuote 1758: Läpivirtauksen anturi-signaalissa on häiriö	Läpivirtauksen anturisiignaali on likaantunut.	→ Puhdista läpivirtausanturi (katso "Läpivirtausanturin puhdistus").
Vika-LED vilkkuu 2 kertaa (2 sekunnin tauolla)	Pumppu ei imenyt vettä 6 minuutin ajan ensimmäisen käyttökerran aikana.	
Pumppu ei ime vettä	Ongelma imupuolella.	→ Upota imuletkun pää veteen. → Varmista, ettei imupuolella ole vuotoja. → Puhdista imuputken suunta-venttiili ja tarkista asennussuunta. → Puhdista imuletkun päässä oleva imusuodatin. → Puhdista suodattimen kannen tiiviste ja käännä kantta pysäyttimeen saakka (katso kohta 4. HUOLTO). → Puhdista pumpun suodatin.
	Imuletku vääntynyt tai taittunut.	→ Vaihda tilalle uusi imuletku.
Pumppu ei käynnisty	Lämpösuojakytin on lauennut (moottori ylikuumentunut).	→ Anna pumpun jäähtyä noin 20 minuuttia.
Vika-LED vilkkuu 3 kertaa (2 sekunnin tauolla)	Pumppu ei imenyt vettä 30 sekunnin ajan nykyisen käyttökerran aikana.	
Imupuolen vedensyötössä häiriö	Ongelma imupuolella.	→ Upota imuletkun pää veteen. → Varmista, ettei imupuolella ole vuotoja. → Puhdista imuputken suunta-venttiili ja tarkista asennussuunta. → Puhdista imuletkun päässä oleva imusuodatin. → Puhdista suodattimen kannen tiiviste ja käännä kantta pysäyttimeen saakka (katso kohta 4. HUOLTO). → Puhdista pumpun suodatin.
	Imuletku vääntynyt tai taittunut.	→ Vaihda tilalle uusi imuletku.
Pumppu ei käynnisty	Lämpösuojakytin on lauennut (moottori ylikuumentunut).	→ Anna pumpun jäähtyä noin 20 minuuttia.
Vain tuote 1758: Läpivirtauksen anturi-signaalissa on häiriö	Läpivirtauksen anturisiignaali on likaantunut.	→ Puhdista läpivirtausanturi (katso "Läpivirtausanturin puhdistus").
Vika-LED vilkkuu 4 kertaa (2 sekunnin tauolla)	Pumppu sammuu käynnistä 60 minuutin kuluttua.	
Vuotovaroitus on aktivoitu	Vuoto painepuolella (esim. vuotava hana).	→ Varmista, ettei painepuolella ole vuotoja
	Säädetyt vuotovaroitusten (pienen määrän ohjelman) maksimikäyttöaika (60 minuuttia) ylitetään.	→ Kun käytät pienen määrän ohjelmaa, lyhennä kaste- luokkaa tai keskeytä käyttö 5 minuutiksi. → Lisää vedenkulutusta.
	Takaiskuventtiili on tukkeutunut.	→ Puhdista takaiskuventtiili (katso "Takaiskuventtiilin puhdistaminen").
Vain tuote 1758: Läpivirtauksen anturi-signaalissa on häiriö	Läpivirtauksen anturisiignaali on likaantunut.	→ Puhdista läpivirtausanturi (katso "Läpivirtausanturin puhdistus").
Pumppu ei käynnisty tai pysähtyy yhtäkkiä käytön aikana	Virtapistoke on kytketty irti.	→ Kytke virtapistoke.
	Virtakatko.	→ Tarkista sulake ja johdot.
	WSK on lauennut (epäpuhdas vettä).	→ Irrota pumppu sähkönjake- lusta ja käännä GARDENA- huoltopalvelun puoleen.
	Sähköhäiriö.	→ Irrota pumppu sähkönjake- lusta ja käännä GARDENA- huoltopalvelun puoleen.

Juoksupyörän vapauttaminen [kuva T2]:

Jos pyörä on jumittunut lian vuoksi, **vika-LED vilkkuu 1 kerran (2 sekunnin tauolla)**.

- Käännä moottorin akselia ⑩ ruuvitalalla.
Kiinni juuttunut juoksupyörä irtaava tämän seurauksena.
- Käynnistä pumppu (katso kohta 3. KÄYTTÖ).

Vain tuote 1758: Läpivirtausanturin puhdistus [kuva T3]:

Jos läpivirtausanturi on tukossa lian vuoksi, **vika-LED vilkkuu (2 sekunnin tauolla)**.

- Avaa kummatkin ruuvit ⑰.
- Poista kansi ⑩.
- Avaa ruuvi ⑱ ja irrota pidike ⑳.
- Irrota suojakupu ㉑ kääntämällä sitä vastapäivään (esim. ruuvinvääntimellä).
- Poista pyörä ㉒ ja puhdista se.
- Puhdista läpivirtausanturin kotelo.
- Asenna pyörä ㉒ jälleen päinvastaisessa järjestyksessä.
- Aseta ensin päälle kansi ⑩ ja kiristä sitten kummatkin alaosassa olevat ruuvit ⑰.
- Käynnistä pumppu (katso kohta 3. KÄYTTÖ).



HUOMAUTUS: Käännä muissa häiriötapahtumissa GARDENA-huoltopalvelun puoleen. Korjaukset saa suorittaa ainoastaan GARDENA-huoltopalvelu tai GARDENAN valtuuttamat erikoisliikkeet.

7. TEKNISET TIEDOT

Paine- ja puutarhapumppu	Yksikkö	Arvo (tuotenumro 1757)	Arvo (tuotenumro 1758)
Verkköjännite	V (AC)	230	230
Verkkotaajuus	Hz	50	50
Nimellisteho/Valmiustila- Tehonkulutus	W	800 / 1,5	1100 / 1,5
Liitäntäkaapeli	m	1,5 (H07RN-F)	1,5 (H07RN-F)
Maksimituotto	l/h	3500	4000
Maksimipaine	bar	4,0	4,5
Maksiminostokorkeus	m	40	45
Maksimi imukorkeus	m	7	8
Kytöntäpaine	bar	1,9 ± 0,2	1,9 ± 0,2
Sallittu sisäpaine (paineen puoleinen)	bar	6	6
Paino	kg	8,1	12,5
Äänitehotaso L_{WA}¹⁾: mitattu/taattu	dB (A)	73 / 76	76 / 78
Epävarmuus k_{WA}¹⁾		2,71	2,32

Mittausmenetelmä: ¹⁾ RL 2000/14/EC

8. LISÄTARVIKKEET

GARDENA-imuletkut	Alipaineenkestävät, taittumattomat, valinnaisesti saatavana metritavarana 19 mm (3/4"), 25 mm (1") tai 32 mm (5/4") läpimitalla ilman liittimiä tai määrämittaisena, varustettuna tarvittavilla liittimillä, imusuodattimella ja takaiskuventtiilillä.	
GARDENA-imuletkuliittimet	Imuletku-metritavaran alipaineenkestävään liitän- tään.	tuotenumro 1723/1724
GARDENA-imusuodatin takaiskuventtiilillä	Metreittäin myytävän imuletkun lisävarusteeksi.	tuotenumro 1726/1727
GARDENA-imuletku	Pumpun alipaineen kestävään liitokseen putkikaivoon tai jäykkiin putkiin. Pituus 0,5 m. Molemmissa päissä 33,3 mm, (G 1) sisäkierre.	tuotenumro 1729
GARDENA-pumpun esisuodatin	Eriyisen suositeltava hiekkapitoisen nesteen pumppauksessa.	tuotenumro 1730/1731
GARDENA-pumppuliitinsarja	Liitinsarja 1/2"-paineletkuille.	tuotenumro 1750
GARDENA-pumppuliitinsarja	Liitinsarja 3/4"-paineletkuille.	tuotenumro 1752

9. HUOLTOPALVELU/TAKUU

Huoltopalvelu:

Ota yhteyttä takasivulla olevaan osoitteeseen.

Takuu:

Jos kyseessä on takuuvaatimus, palvelusta ei peritä maksua.

GARDENA Manufacturing GmbH antaa tuotteelle kahden (2) vuoden takuun (ostopäivästä alkaen), jos tuotetta on käytetty ainoastaan yksityisessä käytössä. Tämä valmistajan takuu ei koske jälkimerkkinoilta ostettuja käytettyjä tuotteita. Tämä takuu koskee kaikkia tuotteiden oleellisia puutteita, jotka johtuvat todistettavasti materiaali- tai tuotantovirheistä. Takuun puitteissa asiakkaalle toimitetaan toimiva, korvaava tuote tai meille lähetetty

viallinen tuote korjataan maksutta. Pidätämme oikeuden valita jomman-
kumman näistä vaihtoehdoista. Palvelua koskevat seuraavat ehdot:

- Tuotetta on käytetty sille määriteltyyn käyttötarkoitukseen käyttöohjeiden mukaisesti.
- Ostaja tai kolmas osapuoli ei ole yrittänyt korjata tuotetta.
- Käytössä on käytetty ainoastaan alkuperäisiä GARDENAn vara- ja kuluvia osia.

Osien ja komponenttien tavallinen kuluminen, optiset muutokset sekä kuluvat osat ja tarvikkeet eivät kuulu takuun piiriin.

Valmistajan myöntämä takuu ei vaikuta jälleenmyyntiliikkeeseen tai välittäjään kohdistuviin takuuvaatimuksiin.

Jos sinulla on ongelmia tämän tuotteen kanssa, käänny huoltopalvelumme puoleen. Takuutapauksissa lähetä viallinen tuote yhdessä ostotositteen kopion ja virhekuvauksen kanssa postimaksu maksettuna kääntöpuolella olevaan GARDENAn huolto-osoitteeseen.

Kuluvat osat:

Pyörä, suodatin ja Jet-suutin ovat kuluvia osia eivätkä siten kuulu takuun piiriin.

Pumpen-Kennlinien
Performance characteristics
Courbes de performance
Prestatiegrafiek
Kapacitetskurva
Ydelses karakteristika
Pumpun ominaiskäyrä
Pumpekarakteristikk
Curva di rendimento
Curva característica de la bomba
Características de performance
Charakterystyka pompy
Szivattyú-jelleggörbe
Charakteristika čerpadla
Charakteristiky čerpadla
Χαρακτηριστικό διάγραμμα
Кривая производительности насоса
Karakteristika črpalke
Obilježja pumpe
Karakteristika pumpe
Крива характеристики насоса
Caracteristică pompă
Pompa karakter eğrisi
Помпена характеристика
Fuqia e pompës
Pumba karakteristik
Siurblio charakteristinė kreivė
Sūkņa raksturlīkne

Classic 3500/4

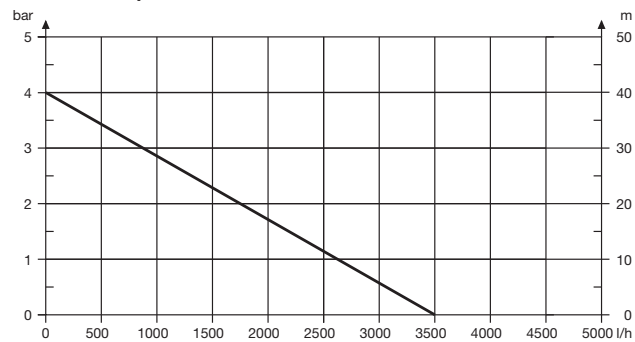

Comfort 4000/5

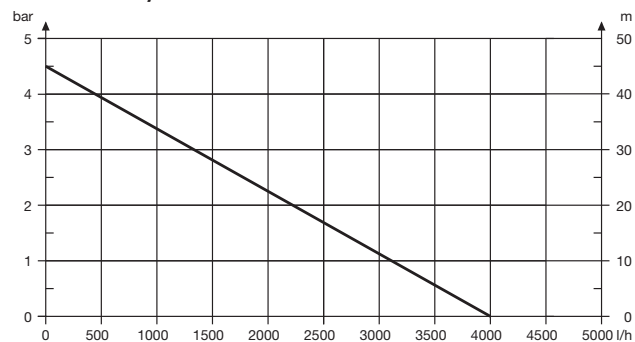

<p>DE EU-Konformitätserklärung Der Unterzeichner, GARDENA Germany AB, PO Box 7454, S-103 92 Stockholm, Schweden, bescheinigt hiermit, dass die nachstehend aufgeführten Produkte bei Verlassen des Werks die harmonisierten EU-Leitlinien, EU-Normen für Sicherheit und besondere Normen erfüllen. Dieses Zertifikat verliert seine Gültigkeit, wenn die Produkte ohne unsere Genehmigung verändert werden.</p>	<p>HU EK megfeleléségi nyilatkozat Alulírott GARDENA Germany AB, PO Box 7454, S-103 92 Stockholm, Svédország, ezzel tanúsítja, hogy az alábbiakban leírt egységek a gyár elhagyásakor megfeleltek a harmonizált uniós előírásoknak és biztonsági és termékspecifikus szabványoknak. Ez a tanúsítvány érvényét veszti, ha az egységeket jóváhagyásunk nélkül átalakítják.</p>
<p>EN EC Declaration of Conformity The undersigned, GARDENA Germany AB, PO Box 7454, S-103 92 Stockholm, Sweden, hereby certifies that, when leaving our factory, the units indicated below are in accordance with the harmonised EU guidelines, EU standards of safety and product specific standards. This certificate becomes void if the units are modified without our approval.</p>	<p>CS Prohlášení o shodě ES Niže uvedená společnost GARDENA Germany AB, PO Box 7454, S-103 92 Stockholm, Švédsko, tímto potvrzuje, že při opuštění naší továrny jsou jednotky uvedené níže v souladu s harmonizovanými pokyny EU, standardy EU ohledně bezpečnosti a specifickými produktovými standardy. Tento certifikát pozbyvá platnosti, pokud dojde k úpravě jednotek bez našeho schválení.</p>
<p>FR Déclaration de conformité CE Le constructeur, soussigné : GARDENA Germany AB, PO Box 7454, S-103 92 Stockholm, Suède, déclare qu'à la sortie de ses usines le matériel neuf désigné ci-dessous était conforme aux prescriptions des directives européennes énoncées ciaprès et conforme aux règles de sécurité et autres règles qui lui sont applicables dans le cadre de l'Union européenne. Toute modification apportée à cet appareil sans notre accord annule la validité de ce certificat.</p>	<p>SK EÚ vyhlásenie o zhode Dotu podpísaná spoločnosť GARDENA Germany AB, PO Box 7454, S-103 92 Stockholm, týmto osvedčuje, že nižšie uvedené jednotky boli v súlade s harmonizovanými usmerneniami EÚ, normami EÚ v oblasti bezpečnosti a špecifickými normami týkajúcimi sa produktu v čase opustenia výrobného závodu. Toto osvedčenie stráca platnosť, ak boli jednotky zmenené bez nášho súhlasu.</p>
<p>NL EG-conformiteitsverklaring De ondergetekende, GARDENA Germany AB, PO Box 7454, S-103 92 Stockholm, Zweden, verklaart hierbij dat de producten die hieronder staan vermeld, wanneer ze onze fabriek verlaten, in overeenstemming zijn met de geharmoniseerde Europese richtlijnen, EU-normen voor veiligheid en productspecifieke normen. Dit certificaat vervalt als de producten worden aangepast zonder onze toestemming.</p>	<p>EL Δήλωση Συμμόρφωσης EK Η υπογεγραμμένη εταιρεία, GARDENA Germany AB, PO Box 7454, S-103 92 Stockholm, Σουηδία, πιστοποιεί ότι, κατά την έξοδο από το εργοστάσιο, οι μονάδες που αναφέρονται κατωτέρω συμμορφώνονται με τις εφαρμοσμένες οδηγίες ΕΕ, τα πρότυπα ασφαλείας της ΕΕ και τα συγκεκριμένα πρότυπα προϊόντος. Αυτό το πιστοποιητικό καθίσταται άκυρο εάν οι μονάδες έχουν τροποποιηθεί χωρίς την έγκρισή μας.</p>
<p>SV EG-försäkran om överensstämmelse Undertecknad firma GARDENA Germany AB, PO Box 7454, S-103 92 Stockholm, Sverige, intygar härmed att nedan nämnda produkter, när de lämnar vår fabrik, överensstämmer med EUs riktlinjer, EUs säkerhetsstandarder och produktspecifika standarder. Detta intyg skall ogiltigförklaras om produkten ändras utan vårt godkännande.</p>	<p>SL Izjava ES o skladnosti Spodaj podpisana, GARDENA Germany AB, PO Box 7454, S-103 92 Stockholm, Švedska, s to izjavo potrjuje, da je bila spodaj navedena enota ob izhodu iz tovarne skladna z usklajenimi smernicami EU, standardi EU za varnost in standardi, specifičnimi za izdelek. Izjava postane neveljavna v primeru neodobrene spremembe enote.</p>
<p>DA EU-overensstemmelseerklæring Undertegnede, GARDENA Germany AB, PO Box 7454, S-103 92 Stockholm, Sverige, erklærer hermed, at nedenfor anførte enheder er i overensstemmelse med de harmoniserede EU-retningslinjer, EU-standarder for sikkerhed og produktspecifikke standarder, når de forlader fabrikken. Denne erklæring ugyldiggøres, hvis enhederne ændres uden vores godkendelse.</p>	<p>HR Izjava o usklađenosti EZ Niže potpisana GARDENA Germany AB, PO Box 7454, S-103 92 Stockholm, Švedska, ovime potvrđuje kako su u nastavku navedene jedinice priklon napuštanja tvornice bile u skladu s uskladenim smjernicama EU, standardi EU za sigurnost i standardima specifičnima za proizvod. Ova certifikacija poništava se ako se jedinice izmjenjuju bez odobrenja.</p>
<p>FI EY-vaatimustenmukaisuusvakuutus GARDENA Germany AB, PO Box 7454, S-103 92 Stockholm, Ruotsi, vakuuttaa täten, että alla mainitut laitteet ovat tehtaalta lähtessään yhdenmukaistettujen EU-säännösten, EU:n turvastandardien ja tuotekohtaisten standardien mukaisia. Tämä vakuutus mitätöityy, jos laitetta muutetaan ilman hyväksyntäämme.</p>	<p>RO Declarație de conformitate CE Subscrisa, GARDENA Germany AB, PO Box 7454, S-103 92 Stockholm, Suedia, certifică prin prezenta că, la momentul ieșirii din fabrică noastră, unitățile indicate mai jos sunt în conformitate cu directivele UE armonizate, cu standardele UE de siguranță și cu standardele specifice ale produsului. Prezentul certificat devine nul dacă unitățile sunt modificate fără aprobarea noastră.</p>
<p>IT Dichiarazione di conformità CE La sottoscritta GARDENA Germany AB, PO Box 7454, S-103 92 Stockholm, Svezia, certifica che il prodotto qui di seguito indicato, nei modelli da noi commercializzati, è conforme alle direttive armonizzate UE nonché agli standard di sicurezza UE e agli standard specifici di prodotto. Qualunque modifica apportata al prodotto senza nostra specifica autorizzazione invalida la presente dichiarazione.</p>	<p>BG Декларация за съответствие на ЕО С настоящото допълнителна, GARDENA Germany AB, PO Box 7454, S-103 92 Stockholm, Швеция, удостоверява, че при напускане на фабриката модулите, посочени по-долу, са в съответствие с хармонизираните директиви на ЕС, стандартите на ЕС за безопасност и специфичните за продукта стандарти. Този сертификат става невалиден, ако модулите са променени без нашето одобрение.</p>
<p>ES Declaración de conformidad CE El abajo firmante, GARDENA Germany AB, PO Box 7454, S-103 92 Stockholm, Suecia, certifica por la presente que, cuando salen de la fábrica, las unidades indicadas a continuación cumplen las normas de armonización de la UE, las normas de la UE sobre seguridad y las normas específicas del producto. Este certificado quedará sin efecto si se modifican las unidades sin nuestra autorización.</p>	<p>ET EÜ vastavusdeklaratsioon Allakirjutatu GARDENA Germany AB, PO Box 7454, S-103 92 Stockholm, Rootsi, kinnitab käesolevaga, et tehased väljumisel vastavad allpool nimetatud seadmed harmoneeritud EL-i suunistele, EL-i ohutusstandarditele ja tootele eriomastele standarditele. See vastavusmäärus kaotab kehtivuse, kui seadmed muudetakse ilma meie heakskiiduta.</p>
<p>PT Declaração de conformidade CE O abaixo-assinado, GARDENA Germany AB, PO Box 7454, S-103 92 Stockholm, Suécia, certifica por este meio que, ao sair da nossa fábrica, as unidades indicadas acima estão em conformidade com as diretrizes uniformizadas da UE, os padrões de segurança da UE e os padrões específicos do produto. Este certificado deixa de ser válido se as unidades forem modificadas sem a nossa aprovação.</p>	<p>LT EB atitikties deklaracija GARDENA Germany AB, PO Box 7454, S-103 92 Stockholm, Sweden, garantuoja, kad is gamyklos siunciami toliau nurodyti reinginiai atitinka suderintus EB reikalavimus, EB saugos ir konkretaus gaminio standartus. Pakeitus gaminių be mūsų patvirtinimo, nutraukiamas šio sertifikato galiojimas.</p>
<p>PL Deklaracja zgodności WE Niżej podpisany przedstawiciel firmy GARDENA Germany AB, PO Box 7454, S-103 92 Stockholm, Szwecja, niniejszym oświadcza, że podane poniżej wyroby opuszczające fabrykę są zgodne ze zharmonizowanymi normami UE oraz z obowiązującymi w UE przepisami bezpieczeństwa i normami dotyczącymi danego produktu. Modyfikacja wyrobów bez naszej zgody powoduje unieważnienie niniejszego certyfikatu.</p>	<p>LV EK atbilstības deklarācija Uzņēmums GARDENA Germany AB, PO Box 7454, S-103 92 Stockholm, Zviedrija, ar parakstu apliecina, ka tālāk minētās vienības, pametot rūpnīcā, atbilst saskaņotajām ES vadlīnijām, ES drošības standartiem un izstrādājuma specifiskajiem standartiem. Šis sertifikāts tiek anulēts, ja šīs vienības tiek modificētas bez mūsu apstiprinājuma.</p>

<p>Produktbezeichnung: Description of the product: Désignation du produit : Beschrijving van het product: Beskrivning av produkten: Beschreibung af produktet: Tuotteen kuvaus: Descrizione del prodotto: Descripción del producto: Descrição do produto: Opis produktu: A termék leírása: Popis výrobku: Popis produktu: Περιγραφή του προϊόντος: Opis izdelka: Opis proizvoda: Descrierea produsului: Описание на продукта: Toote kirjeldus: Gamínio aprašas: Izstrādājuma apraksts:</p>		<p>Harmonisierte EN-Normen / Harmonised EN: EN ISO 12100 EN 60335-1 EN 60335-2-41</p> <p>Schall-Leistungspegel: gemessen / garantiert Noise level: measured / guaranteed Niveau sonore : mesuré / garanti Geluidsniveau: gemeten / gegarandeerd Ljudnivå: uppmätt / garanterad Støjniveau: målt / garanteret Ånitaso: mitattu / taattu Livello acustico: misurato / garantito Nivel de ruido: medido / garantizado Poziom hałas: zmierzony / gwarantowany Zajszint: mért / garantált Hladina hluku: naměřená / zaručená Hladiny hluku: namerané / zaručené</p> <p>Επίπεδο θορύβου: μετρημένο / εγγυημένο Raven zvočne moči: izmerjena / zagotovljena Razina buke: mjerena / zajamčena Nivel de zgomot: măsurat / garantat Ниво на шум: измерено / гарантирано Műratase: mérődetud / garanteeritud Triukšmo lygis: išmatuotas / garantuojamas Trokšņa līmenis : mērītais / garantētais</p> <p>Art. 1757: Art. 1758:</p> <p>73 dB(A) / 76 dB(A) 76 dB(A) / 78 dB(A)</p> <p>Anbringungsjahr der CE-Kennzeichnung: Year of CE marking: Année d'apposition du marquage CE : Installatiejaar van de CE-aanduiding: Märkningsår: CE-Märkningsår: CE-merkin kiinnitysvoosi: Anno di applicazione della certificazione CE: Colocación del distintivo CE: Ano de marcação pela CE: Rok nadania oznakowania CE: CE-jelzés elhelyezésének éve:</p> <p>Rok umístění značky CE: Rok udelenia značky CE: Έτος ομάρτοϋ CE: Leto namestitve CE-oznake: Godina dobivanja CE oznake: Anul de marcare CE: Година на поставяне на CE-маркировка: CE-mārgistuse paigaldamise aasta: Metal, kada pažymėta CE-ženku: CE-marķējuma uzlikšanas gads:</p> <p>2014</p> <p>Ulm, den 07.09.2018 Ulm, 07.09.2018 Fait à Ulm, le 07.09.2018 Ulm, 07-09-2018 Ulm, 2018.09.07. Ulm, 07.09.2018 Ulm, 07.09.2018 Ulm, 07.09.2018 Ulm, 07.09.2018 Ulm, 07.09.2018 Ulm, 07.09.2018 Ulm, 07.09.2018 Ulm, 07.09.2018 Ulm, 07.09.2018 Ulm, 07.09.2018 Ulm, 07.09.2018 Ulm, 07.09.2018 Ulm, 07.09.2018 Ulm, 07.09.2018 Ulm, 07.09.2018</p> <p>Der Bevollmächtigte Authorised representative Le mandataire De gevolmachtigde Auktoriserad representant Autoriseret repræsentant Valtuutettu edustaja Persona delegata La persona autorizada O reprezentante Pārtomocnik Meghatalmazott Zpilnomocnenc Spilnomocneny O εξουσιοδοτημένος Prolaščenec Ovlaštena osoba Conducerea tehnică Уполномощен Volitatud esindaja Igaltoisias atstovas Pilnvarotā persona</p> <p><i>Reinhard Pompe</i> Reinhard Pompe Vice President</p>	
<p>Produkttyp: Product type: Type de produit: Producttype: Producttype: Producttype: Tuotetyyppi: Tipo adi prodotto: Tipo de producto: Tipo de produto: Typ produktu:</p>	<p>Terméktípus: Druh výrobku: Typ produktu: Τύπος προϊόντος: Vrsta izdelka: Vrsta proizvoda: Tip produs: Тип продукт: Tootetüüp: Gaminio tipas: Produkta veids:</p>	<p>Classic 3500/4 Comfort 4000/5</p>	<p>Artikelnummer: Article number: Référéncie : Artikelnummer: Artikelnummer: Artikelnummer: Tuotennumero: Codice articolo: Referencia: Número de referéncia: Numer katalogowy:</p> <p>Cikkszámok: Objednací číslo: Objednávacie číslo: Κωδικός είδους: Številka izdelka: Kataloškí broj: Cod articol: Артикул номер: Artiklinumber: Dalties numeris: Artikula numurs:</p> <p>Hinterlegte Dokumentation: GARDENA Technische Dokumentation, M. Kugler 89079 Ulm</p> <p>Conformitätsbewertungs- verfahren: Nach 2000/14/EG Art. 14 Anhang V</p> <p>Deposited Documentation: GARDENA Technical Documentation, M. Kugler 89079 Ulm</p> <p>Conformity Assessment Procedure: according to 2000/14/EC Art.14 Annex V</p> <p>Documentation déposée: Documentation technique GARDENA, M. Kugler 89079 Ulm</p> <p>Procédure d'évaluation de la conformité : Selon 2000/14/CE art. 14 Annexe V</p>

Deutschland / Germany

GARDENA
Manufacturing GmbH
Central Service
Hans-Lorenser-Straße 40
D-89079 Ulm
Produktfragen:
(+49) 731 490-123
Reparaturen:
(+49) 731 490-290
service@gardena.com

Albania

COBALT Sh.p.k.
Rr. Siri Kodra
1000 Tirana

Argentina

Husqvarna Argentina S.A.
Av.del Libertador 5954 –
Piso 11 – Torre B
(C1428ARP) Buenos Aires
Phone: (+54) 11 5194 5000
info.gardena@
ar.husqvarna.com

Armenia

Garden Land Ltd.
61 Tigran Mets
0005 Yerevan

Australia

Husqvarna Australia Pty. Ltd.
Locked Bag 5
Central Coast BC
NSW 2252
Phone: (+61) (0) 2 4352 7400
customer.service@
husqvarna.com.au

Austria / Österreich

Husqvarna Austria GmbH
Industriezeile 36
4010 Linz
Tel.: (+43) 732 77 01 01-485
service.gardena@
husqvarnagroup.com

Azerbaijan

Firm Progress
a. Aliyev Str. 26A
1052 Baku

Belgium

Husqvarna België nv/sa
Gardena Division
Rue Egide Van Ophem 111
1180 Uccle / Ukkel
Tel.: (+32) 2 720 92 12
info@gardena.be

Bosnia / Herzegovina

SILK TRADE d.o.o.
Industrijska zona Bukva bb
74260 Tešanj

Brazil

Husqvarna do Brasil Ltda
Av. Francisco Matarazzo,
1400 – 19º andar
São Paulo – SP
CEP: 05001-903
Tel: 0800-112252
marketing.br.husqvarna@
husqvarna.com.br

Bulgaria

AGROLAND България АД
бул. 8 Декември, №13
Офис 5
1700 Студентски град
София
Тел.: (+359) 24 66 69 10
info@agroland.eu

Canada / USA

GARDENA Canada Ltd.
100 Summerlea Road
Brampton, Ontario L6T 4X3
Phone: (+1) 905 792 93 30
info@gardenacanada.com

Chile

Maquinarias Agroforestales
Ltda. (Maga Ltda.)
Santiago, Chile
Avda. Chesterton
8355 comuna Las Condes
Phone: (+56) 2 202 4417
Dalton@maga.cl
Zipcode: 7560330

China

Husqvarna (Shanghai)
Management Co., Ltd.
富世华 (上海) 管理有限公司
3F, Benq Square B,
No207, Song Hong Rd.,
Chang Ning District,
Shanghai, PRC. 200335
上海市市长宁区淞虹路207号明
基广场B座3楼, 邮编: 200335

Colombia

Husqvarna Colombia S.A.
Calle 18 No. 68 D-31, zona
Industrial de Montevideo
Bogotá, Cundinamarca
Tel. 571 2922700 ext. 105
jairo.salazar@
husqvarna.com.co

Costa Rica

Compania Exim
Euroberoamericana S.A.
Los Colegios, Moravia,
200 metros al Sur del Colegio
Saint Francis – San José
Phone: (+506) 297 68 83
exim_euro@racsa.co.cr

Croatia

Husqvarna Austria GmbH
Industriezeile 36
4010 Linz
Tel.: (+43) 732 77 01 01-485
service.gardena@
husqvarnagroup.com

Cyprus

Med Marketing
17 Digeni Akrita Ave
P.O. Box 27017
1641 Nicosia

Czech Republic

Husqvarna Česko s.r.o.
Türkova 2319/5b
149 00 Praha 4 – Chodov
Bezplatná infolinka:
800 100 425
servis@cz.husqvarna.com

Denmark

GARDENA DANMARK
Lejrvej 19, st.
3500 Værløse
Tlf.: (+45) 70 26 47 70
husqvarna@husqvarna.dk
www.gardena.com/dk

Dominican Republic

BOSQUESA, S.R.L
Carretera Santiago Licey
Km. 5 ½
Esquina Copal II.
Santiago
Dominican Republic
Phone: (+809) 736-0333
joserbosquesa@claro.net.do

Ecuador

Husqvarna Ecuador S.A.
Arupos E1-181 y 10 de
Agosto Quito, Pichincha
Tel. (+593) 22800739
francisco.jacome@
husqvarna.com.ec

Estonia

Husqvarna Eesti OÜ
Valdeku 132
EE-11216 Tallinn
info@gardena.ee

Finland

Oy Husqvarna Ab
Gardena Division
Lautatarhankatu 8 B/PL 3
00581 HELSINKI
www.gardena.fi

France

Husqvarna France
9/11 Allée des pierres mayettes
92635 Gennevilliers Cedex
France
http://www.gardena.com/fr
N° AZUR: 0 810 00 78 23
(Prix d'un appel local)

Georgia

Transporter LLC
8/57 Beliasvili street
0159 Tbilisi, Georgia
Phone: (+995) 322 14 71 71

Great Britain

Husqvarna UK Ltd
Preston Road
Aycliffe Industrial Park
Newton Aycliffe
County Durham
DL5 6UP
info.gardena@
husqvarna.co.uk

Greece

Π. ΠΑΠΑΔΟΠΟΥΛΟΣ ΑΕΒΕ
Λεωφ. Αθηνών 92
Αθήνα
T.K.104 42
Ελλάδα
Τηλ. (+30) 210 51 93 100
info@papadopoulos.com.gr

Hungary

Husqvarna Magyarország Kft.
Ezred u. 1-3
1044 Budapest
Telefon: (+36) 1 251-4161
vevoszolgalat.husqvarna@
husqvarna.hu

Iceland

Ó. Johnson & Kaaber
Tunguhalsi 1
110 Reykjavik
ooj@ojk.is

Ireland

Husqvarna UK Ltd
Preston Road
Aycliffe Industrial Park
Newton Aycliffe
County Durham
DL5 6UP
info.gardena@
husqvarna.co.uk

Italy

Husqvarna Italia S.p.A.
Via Santa Vecchia 15
23868 VALMADRERA (LC)
Phone: (+39) 0341.203.111
assistenza.italia@
it.husqvarna.com

Japan

KAKUICHI Co. Ltd.
Sumitomo Realty &
Development Kojimachi
BLDG., 8F
5-1 Nibannco
Chiyoda-ku
Tokyo 102-0084
Phone: (+81) 33 264 4721
m_ishihara@kaku-ichi.co.jp

Kazakhstan

LAMED Ltd.
155/1, Tazhibayevoy Str.
050060 Almaty
IP Schmidt
Abayavenue 3B
110 005 Kostanay

Korea

Kyung Jin Trading CO.,LTD.
107-4, SunDuk Bld.,
YangJae-dong,
Seocho-gu,
Seoul, (zipcode: 137-891)
Phone: (+82) (0)2 574-6300

Kyrgyzstan

Alye Maki
av. Moladaya Guardir J 3
720014
Bishkek

Latvia

Husqvarna Latvija SIA
Ulbrokas 19A
LV-1021 Rīga
info@gardena.lv

Lithuania

UAB Husqvarna Lietuva
Ateities pl. 77C
LT-52104 Kaunas
info@gardena.lt

Luxembourg

Magasins Jules Neuberger
39, rue Jacques Stas
Luxembourg-Gasperich 2549
Case Postale No. 12
Luxembourg 2010
Phone: (+352) 40 14 01
api@neuberger.lu

Mexico

AFOSA
Av. Lopez Mateos Sur # 5019
Col. La Calma 45070
Zapopan, Jalisco
Mexico
Phone: (+52) 33 3818-3434
icornejo@afosa.com.mx

Moldova

Convel S.R.L.
290A Muncesti Str.
2002 Chisinau

Netherlands

Husqvarna Nederland B.V.
GARDENA Division
Postbus 50131
1305 AC ALMERE
Phone: (+31) 36 521 00 10
info@gardena.nl

Neth. Antilles

Jonka Enterprises N.V.
Sta. Rosa Weg 196
P.O. Box 8200
Curaçao
Phone: (+599) 9 767 66 55
pgm@jonka.com

New Zealand

Husqvarna New Zealand Ltd.
PO Box 76-437
Manukau City 2241
Phone: (+64) (0) 9 9202410
support.nz@husqvarna.co.nz

Norway

Husqvarna Norge AS
Gardena Division
Trøskensveien 36
1708 Sarpsborg
info@gardena.no

Peru

Husqvarna Perú S.A.
Jr. Ramón Cárcamo 710
Lima 1
Tel: (+51) 1 3320400 ext. 416
juan.remuzgo@
husqvarna.com

Poland

Husqvarna
Poland Spółka z o.o.
ul. Wysockiego 15 b
03-371 Warszawa
Phone: (+48) 22 330 96 00
gardena@husqvarna.com.pl

Portugal

Husqvarna Portugal, SA
Lagoa - Albarraque
2635 - 595 Rio de Mouro
Tel.: (+351) 21 922 85 30
Fax : (+351) 21 922 85 36
info@gardena.pt

Romania

Madex International Srl
Soseaua Odaii 117-123,
RO 013603 București, S1
Phone: (+40) 21 352.76.03
madex@ines.ro

Russia / Россия

ООО „Хускварна“
141400, Московская обл.,
г. Химки,
улица Ленинградская,
владение 39, стр.6
Бизнес Центр
„Химки Бизнес Парк“,
помещение ОВ02_04
http://www.gardena.ru

Serbia

Domel d.o.o.
Autoput za Novi Sad bb
11 273 Belgrade
Phone: (+381) 1 18 48 88 12
miroslav.jejina@domel.rs

Singapore

Hy-Ray PRIVATE LIMITED
40 Jalan Pemimpin
#02-08 Tat Ann Building
Singapore 577185
Phone: (+65) 6253 2277
shiyiing@hyray.com.sg

Slovak Republic

Husqvarna Česko s.r.o.
Türkova 2319/5b
149 00 Praha 4 – Chodov
Bezplatná infolinka:
800 154 044
servis@sk.husqvarna.com

Slovenia

Husqvarna Austria GmbH
Industriezeile 36
4010 Linz
Tel.: (+43) 732 77 01 01-485
service.gardena@
husqvarnagroup.com

South Africa

Husqvarna
South Africa (Pty) Ltd
Postnet Suite 250
Private Bag X6,
Cascades, 3202
South Africa
Phone: (+27) 33 846 9700
info@gardena.co.za

Spain

Husqvarna España S.A.
Calle de Rivas nº 10
28052 Madrid
Phone: (+34) 91 708 05 00
atencioncliente@gardena.es

Suriname

Agrofix n.v.
Verlengde Hogestraat #22
Phone: (+597) 472426
agrofix@sr.net
Pobox : 2006
Paramaribo
Suriname – South America

Sweden

Husqvarna AB
Gardena Division
S-561 82 Husqvarna
Gardenaorder@husqvarna.se

Switzerland / Schweiz

Husqvarna Schweiz AG
Consumer Products
Industriestrasse 10
5506 Mägenwil
Phone: (+41) (0) 62 887 37 90
info@gardena.ch

Turkey

Dost Bahçe Diş Ticaret
Müessesilik A.Ş
Yunus Mah. Adil Sok. No:3
Ic Kapi No: 1 Kartal
34873 Istanbul
Phone: (+90) 216 38 93 939
info@dostbahce.com.tr

Ukraine / Україна

ТОВ «Хускварна Україна»
вул. Васильківська, 34,
офіс 204-г
03022, м. Київ
Тел. (+38) 044 498 39 02
info@gardena.ua

Uruguay

FELI SA
Entre Rios 1083 CP 11800
Montevideo – Uruguay
Tel: (+598) 22 03 18 44
info@felisa.com.uy

Venezuela

Corporación Casa y Jardín C.A.
Av. Caroní, Edif. Trezmen, PB.
Colinas de Bello Monte.
1050 Caracas.
Tlf: (+58) 212 992 33 22
info@casayjardin.net.ve

1757-20.960.07/0818

© GARDENA
Manufacturing GmbH
D-89070 Ulm
http://www.gardena.com