

PowerMax 1200/32 Art. 5032

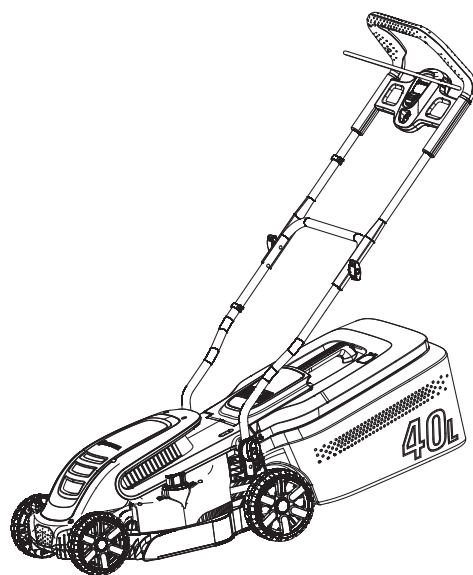

PowerMax 1400/34 Art. 5034

DE Betriebsanleitung

Elektro-Rasenmäher

EN Operator's manual

Electric Lawnmower

FR Mode d'emploi

Tondeuse électrique

NL Gebruiksaanwijzing

Elektrische grasmaaier

SV Bruksanvisning

Elektrisk Gräsklippare

DA Brugsanvisning

Elektrisk Plæneklipper

FI Käyttöohje

Sähkökäyttöinen ruohonleikkuri

NO Bruksanvisning

Elektrisk Gressklipper

IT Istruzioni per l'uso

Rasaerba elettrico

ES Instrucciones de empleo

Cortacésped eléctrico

PT Manual de instruções

Corta-relva eléctrico

PL Instrukcja obsługi

Elektryczna kosiarka

HU Használati utasítás

Elektromos fűnyíró

CS Návod k obsluze

Elektrická sekačka

SK Návod na obsluhu

Elektrická kosačka

EL Οδηγίες χρήσης

Ηλεκτρικό χλοοκοπτικό

RU Инструкция по эксплуатации

Электрическая газонокосилка

SL Navodilo za uporabo

Električna kosilnica

HR Upute za uporabu

Električna kosilica

SR/ Uputstvo za rad

Električna kosilica

UK Інструкція з експлуатації

Електрична газонокосарка

RO Instrucțiuni de utilizare

Mașină electrică de tuns gazonul

TR Kullanma Kılavuzu

Elektrikli Çim Biçme Makinesi

BG Инструкция за експлоатация

Електрокосачка

SQ Manual përdorimi

Prerëse bari elektrike

ET Kasutusjuhend

Elektriline muruniiduk

LT Eksploatavimo instrukcija

Elektrinė vejapjovė

LV Lietošanas instrukcija

Elektriskā zāles pļaujmašina

<p>DE Produkthaftung Wir weisen ausdrücklich darauf hin, dass wir in Übereinstimmung mit dem Produkthaftungsgesetz nicht für Schäden haften, die durch unsere Produkte entstehen, wenn diese unsachgemäß und nicht durch einen von uns autorisierten Servicepartner repariert wurden oder wenn keine Original GARDENA Teile oder von uns zugelassene Teile verwendet wurden.</p>
<p>EN Product liability In accordance with the German Product Liability Act, we hereby expressly declare that we accept no liability for damage incurred from our products where said products have not been properly repaired by a GARDENA-approved service partner or where original GARDENA parts or parts authorised by GARDENA were not used.</p>
<p>FR Responsabilité Conformément à la loi relative à la responsabilité du fait des produits défectueux, nous déclarons expressément par la présente que nous déclinons toute responsabilité pour les dommages résultant de nos produits, si lesdits produits n'ont pas été correctement réparés par un partenaire d'entretien agréé GARDENA ou si des pièces d'origine GARDENA ou des pièces agréées GARDENA n'ont pas été utilisées.</p>
<p>NL Productaansprakelijkheid Conform de Duitse wet inzake productaansprakelijkheid verklaren wij hierbij uitdrukkelijk dat wij geen aansprakelijkheid aanvaarden voor schade ontstaan uit onze producten waarbij deze producten niet zijn gerepareerd door een GARDENA-erkende servicepartner of waarbij geen originele GARDENA-onderdelen of onderdelen die door GARDENA zijn goedgekeurd zijn gebruikt.</p>
<p>SV Produktansvar I enlighet med tyska produktansvarslagar förklarar vi härmed uttryckligen att vi inte åtar oss något ansvar för skador som orsakas av våra produkter där produkterna inte har genomgått korrekt reparation från en GARDENA-godkänd servicepartner eller där originaldelar från GARDENA eller delar godkända av GARDENA inte använts.</p>
<p>DA Produktansvar I overensstemmelse med den tyske produktansvarslov erklærer vi hermed udtrykkeligt, at vi ikke påtager os noget ansvar for skader på vores produkter, hvis de pågældende produkter ikke er blevet repareret korrekt af en GARDENA-godkendt servicepartner, eller hvor der ikke er brugt originale GARDENA-reservedele eller godkendte reservedele fra GARDENA.</p>
<p>FI Tuotevastuu Saksan tuotevastuulain mukaisesti emme ole vastuussa laitteiden vaurioista, jos korjauksia ei ole tehnyt GARDENA:n hyväksymä huoltoliike tai jos niiden syynä on muiden kuin alkuperäisten GARDENA-varaosien tai GARDENA:n hyväksymien varaosien käyttö.</p>
<p>IT Responsabilità del prodotto In conformità con la Legge tedesca sulla responsabilità del prodotto, con la presente dichiariamo espressamente che decliniamo qualsiasi responsabilità per danni causati dai nostri prodotti qualora non siano stati correttamente riparati presso un partner di assistenza approvato GARDENA o laddove non siano stati utilizzati ricambi originali o autorizzati GARDENA.</p>
<p>ES Responsabilidad sobre el producto De acuerdo con la Ley de responsabilidad sobre productos alemana, por la presente declaramos expresamente que no aceptamos ningún tipo de responsabilidad por los daños ocasionados por nuestros productos si dichos productos no han sido reparados por un socio de mantenimiento aprobado por GARDENA o si no se han utilizado piezas originales GARDENA o piezas autorizadas por GARDENA.</p>
<p>PT Responsabilidade pelo produto De acordo com a lei alemã de responsabilidade pelo produto, declaramos que não nos responsabilizamos por danos causados pelos nossos produtos, caso os tais produtos não tenham sido devidamente reparados por um parceiro de assistência GARDENA aprovado ou se não tiverem sido utilizadas peças GARDENA originais ou peças autorizadas pela GARDENA.</p>
<p>PL Odpowiedzialność za produkt Zgodnie z niemiecką ustawą o odpowiedzialności za produkt, niniejszym wyraźnie oświadczamy, że nie ponosimy żadnej odpowiedzialności za szkody poniesione na skutek użytkowania naszych produktów, w przypadku gdy naprawa tych produktów nie była odpowiednio przeprowadzana przez zatwierdzonego przez firmę GARDENA partnera serwisowego lub nie stosowano oryginalnych części GARDENA albo części autoryzowanych przez tę firmę.</p>
<p>HU Termékszavatosság A németországi termékszavatossági törvénnyel összhangban ezennel nyomatékosan kijelentjük, hogy nem vállalunk felelősséget a termékeinkben keletkezett olyan károkért, amelyek valamely GARDENA által jóváhagyott szervizpartner által nem megfelelően végzett javításból adódtak, vagy amely során nem eredeti GARDENA alkatrészeket vagy a GARDENA által jóváhagyott alkatrészeket használtak fel.</p>
<p>CS Odpovědnost za výrobek V souladu s německým zákonem o odpovědnosti za výrobek tímto výslovně prohlašujeme, že nepřijímáme žádnou odpovědnost za poškození vzniklá na našich výrobcích, kdy zmíněné výrobky nebyly řádně opraveny schváleným servisním partnerem GARDENA nebo kdy nebyly použity originální náhradní díly GARDENA nebo náhradní díly autorizované společností GARDENA.</p>
<p>SK Zodpovednosť za produkt V súlade s nemeckými právnymi predpismi upravujúcimi zodpovednosť za výrobok týmto výslovné prehlasujeme, že nenesieme žiadnu zodpovednosť za škody spôsobené našimi výrobkami, v prípade ktorých neboli náležité opravy vykonané servisným partnerom schváleným spoločnosťou GARDENA alebo neboli použité diely spoločnosti GARDENA alebo diely schválené spoločnosťou GARDENA.</p>
<p>EL Ευθύνη προϊόντος Σύμφωνα με τον γερμανικό νόμο περί Ευθύνης για τα Προϊόντα, με το παρόν δηλώνουμε ρητώς ότι δεν αποδεχόμαστε καμία ευθύνη για τυχόν ζημιές που προκύπτουν από τα προϊόντα μας εάν αυτά δεν έχουν επισκευαστεί σωστά από κάποιον εγκεκριμένο συνεργάτη επισκευών της GARDENA ή εάν δεν έχουν χρησιμοποιηθεί αυθεντικά εξαρτήματα GARDENA ή εξαρτήματα εγκεκριμένα από την GARDENA.</p>
<p>SL Odgovornost proizvajalca V skladu z nemškimi zakoni o odgovornosti za izdelke, izrecno izjavljajo, da ne sprejemamo nobene odgovornosti za škodo, ki jo povzročijo naši izdelki, če teh niso ustrezno popravili GARDENINI odobreni servisni partnerji ali pri tem niso bili uporabljeni originalni GARDENINI nadomestni deli ali GARDENINIMI homologiranimi nadomestnimi deli.</p>
<p>HR Pouzdanost proizvoda Sukladno njemačkom zakonu o pouzdanosti proizvoda, ovime izričito izjavljujemo kako ne prihvaćamo nikakvu odgovornost za oštećenja na našim proizvodima nastala uslijed neispravnog popravka od strane servisnog partnera kojeg odobrava GARDENA ili uslijed nekorištenja originalnih GARDENA dijelova ili dijelova koje odobrava GARDENA.</p>
<p>RO Răspunderea pentru produs În conformitate cu Legea germană privind răspunderea pentru produs, declarăm în mod expres prin prezentul document că nu acceptăm nicio răspundere pentru defecțiunile suferite de produsele noastre atunci când acestea nu au fost reparate în mod corect de un atelier de service partener, aprobat de GARDENA, sau când nu au fost utilizate piese GARDENA originale sau piese autorizate de GARDENA.</p>
<p>BG Отговорност за вреди, причинени от стоки Съгласно германския Закон за отговорността за вреди, причинени от стоки, с настоящото изрично декларираме, че не носим отговорност за щети, причинени от нашите продукти, ако те не са били правилно ремонтирани от одобрен от GARDENA сервиз или ако не са използвани оригинални части на GARDENA или части, одобрени от GARDENA.</p>
<p>ET Tootevastutus Vastavalt Saksamaa tootevastutusseadusele deklareerime käesolevaga selgesõnaliselt, et me ei kanna mingisugust vastutust meie toodetest tingitud kahjude eest, kui need tooted ei ole korrektselt parandatud GARDENA heakskiidetud hoolduspartneri poolt või kui parandamisel ei ole kasutatud GARDENA originaalosi või GARDENA volitatud osi.</p>
<p>LT Gaminio patikimumas Mes aiškiai pareiškiame, kad, atsižvelgiant į Vokietijos gaminių patikimumo įstatymą, nepriisiame atsakomybės dėl bet kokios žalos, patirtos dėl mūsų gaminių, jeigu jie buvo netinkamai taisomi arba jų dalys buvo pakeistos neoriginaliomis GARDENA dalimis ar nepatvirtintomis dalimis, arba jeigu remonto darbai buvo atliekami ne GARDENA techninės priežiūros centro specialistų.</p>
<p>LV Atbildība par produkcijas kvalitāti Saskaņā ar Vācijas likumu par atbildību par produkcijas kvalitāti ar šo mēs paziņojam, ka neuzņemamies atbildību par bojājumiem, kas radušies, lietojot mūsu izstrādājumus, kuru remontu nav veicis uzņēmuma GARDENA apstiprināts apkopes partneris vai kuru remontam netika izmantotas oriģinālās GARDENA detaļas vai detaļas, kuru lietošanu apstiprinājis uzņēmums GARDENA.</p>

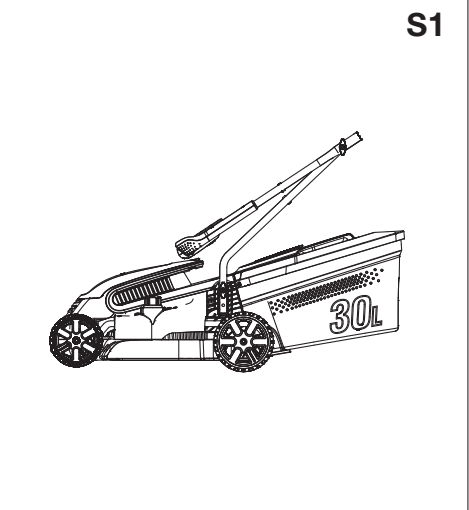
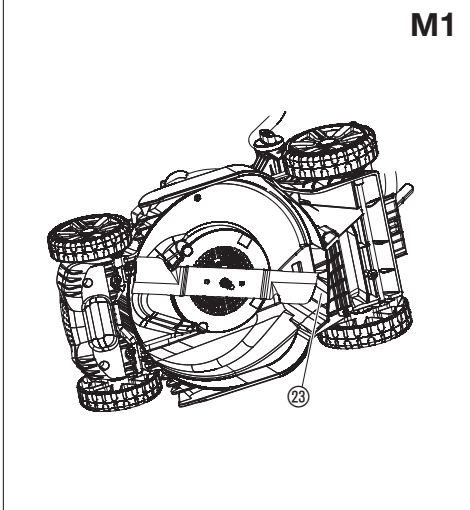
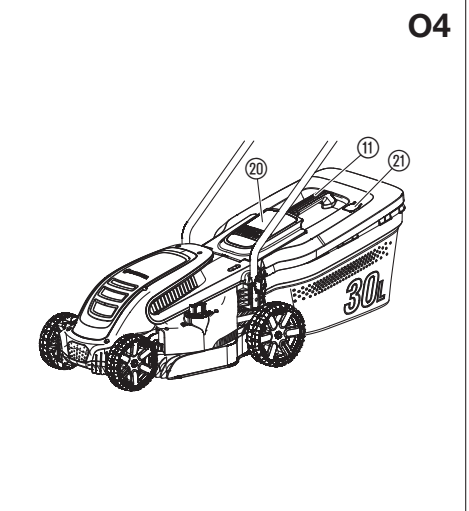
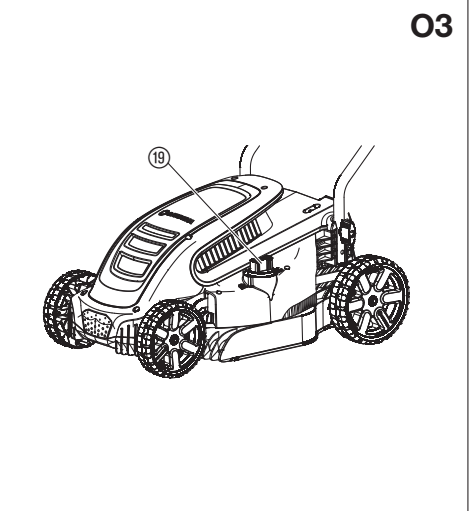
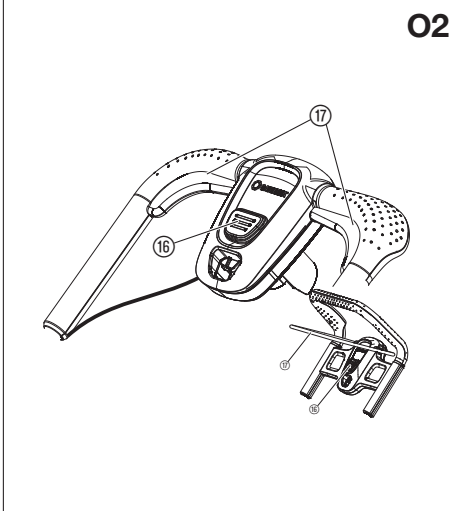
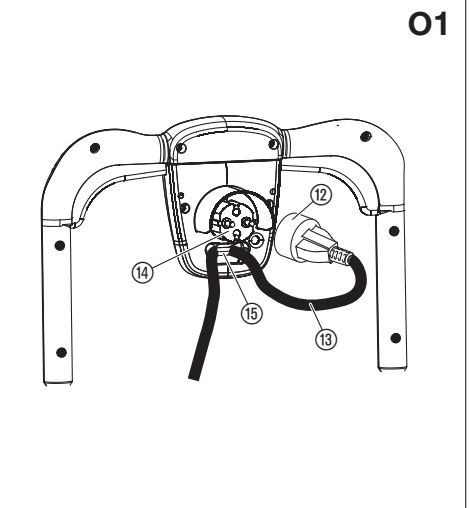
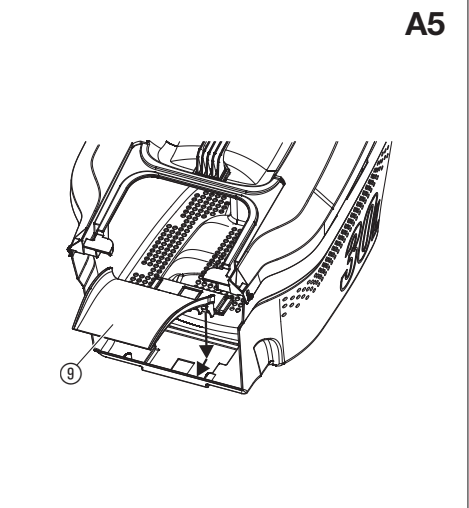
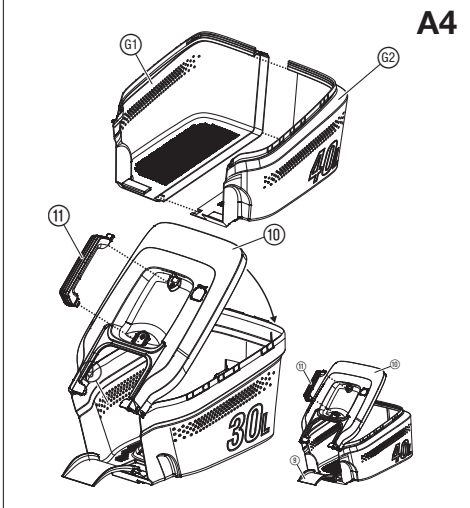
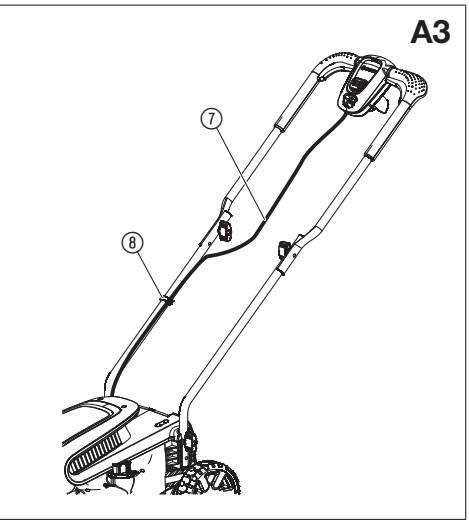
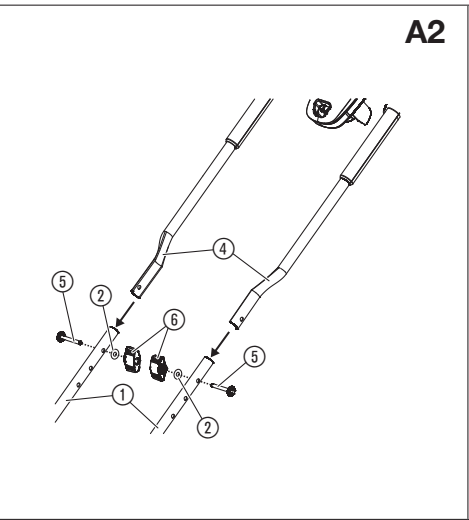
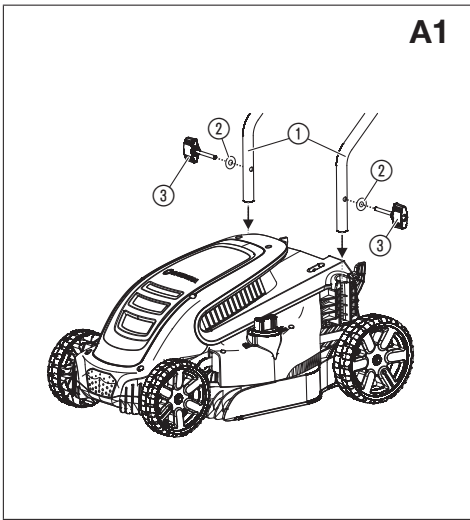

suus on noudattaa tämän käyttöohjeen sisältämiä ja laitteessa olevia varoituksia ja ohjeita. Älä koskaan käytä laitetta, elleivät valmistajan toimittamat suojukset ole oikein paikoillaan. Laitteen huolimaton tai virheellinen käyttö voi aiheuttaa vahinkoa käyttäjälle tai muille henkilöille. Lue käyttöohjekirja huolellisesti. Säilytä käyttöohjekirja myöhempää käyttöä varten.



Lue käyttöohje.



Pidä muut henkilöt etäällä.



Varo teräviä teriä. Terät jatkavat pyörimistä sen jälkeen, kun moottori on sammutettu. Irrota laitteen sähköjohto ennen huoltotöitä tai jos johto on vaurioitunut tai katkennut.



Ei koske sähkökäyttöistä ruohonleikkuria.



Pidä virtajohto etäällä leikkuuteristä.

Yleiset turvaohjeet

Sähköturvallisuus



VAARA! Sähköisku!

Loukkaantumiswaara sähköiskusta.

→ **Virta on syötettävä tuotteeseen vikavirtasuojakytkimellä (vvsk), jonka nimellinen laukaisuvirta on enintään 30 mA.**



VAARA! Sähköisku!

Loukkaantumiswaara sähköiskusta.

→ **Irrota kone verkkovirrasta ennen huoltotöiden tekemistä tai osien vaihtamista. Irrotetun pistokkeen on oltava näkyvillä.**

Kaapelit

Jatkojohtoja käytettäessä niiden täytyy täyttää alla olevassa taulukossa esitetyt vähimmäislämpimät:

Jännite Lämpimä	Johdon pituus	Lämpimä
220 – 240 V/50 Hz	Jopa 20 m	1,5 mm ²
220 – 240 V/50 Hz	20 – 50 m	2,5 mm ²

1. Virtajohtoja ja jatkojohtoja saa paikallisesta valtuutetusta huoltopisteestä.
2. Käytä ainoastaan erityisesti ulkokäyttöön suunniteltuja jatkojohtoja, jotka täyttävät jonkin seuraavista määrittämissä: Tavallinen kumi (60245 IEC 53), tavallinen PVC (60227 IEC 53) tai tavallinen PCP (60245 IEC 57)
3. Jos lyhyt liitäntäjohto on vaurioitunut, sen vaihtaminen on turvallisuussyistä annettava valmistajan, huoltoilikeen tai vastaavan ammattilaisen tehtäväksi.

Koulutus

1. Lue ohjeet huolellisesti. Tutustu koneen hallintalaitteisiin ja oikeaan käyttötapaan.
2. Älä anna lasten tai näitä ohjeita tuntemattomien henkilöiden käyttää konetta. Paikalliset määräykset saattavat rajoittaa käyttäjän ikää.
3. Älä koskaan käytä konetta, kun lähistöllä on ihmisiä, etenkin lapsia, tai lemmikkieläimiä.
4. Muista, että käyttäjä on vastuussa muille ihmisille tai heidän omaisuudelleen aiheutuneista vahingoista tai niistä uhkaavista vaaroista.

Valmistelu

1. Käytä aina koneen käytön aikana tukevia kenkiä ja pitkiä housuja. Älä käytä konetta avojaloin tai avoimet sandaalit jalassa. Vältä käyttämästä löysiä vaatteita tai vaatteita, joissa on roikkuvia naruja.
2. Tarkasta koneen käyttöalue huolellisesti ennen käyttöä ja poista kaikki esineet, jotka kone voisi singota.
3. Tarkasta aina ennen käyttöä silmämääräisesti, että terä, teräpultti ja teräko-koonpano eivät ole kuluneet tai vaurioituneet. Vaihda kuluneet tai vaurioituneet osat sarjina tasapainon säilyttämiseksi. Vaihda vahingoittuneet tai lukukelvottomat tarrat.
4. Tarkasta virtajohto ja jatkojohto ennen käyttöä vaurioiden tai kulumisen varalta. Jos johto vaurioituu käytön aikana, katkaise johdon virransyöttö välittömästi. ÄLÄ KOSKE JOHTOON, ENNEN KUIN VIRRANSYÖTTÖ ON KATKAISTU. Älä käytä konetta, jos johto on vaurioitunut tai kulunut.

Toiminta

1. Käytä konetta ainoastaan päivänvalossa tai hyvässä keinovalaistuksessa.
2. Vältä koneen käyttöä märässä ruohossa.
3. Varmista, että pystyt aina kävelemään vakaasti rinteissä.
4. Liiku kävelyvauhtia, ei juosten.
5. Leikkaa ruohoa rinteessä sivuttaissuunnassa, älä koskaan pystysuunnassa.
6. Noudata erityistä varovaisuutta muuttaessasi ajosuuntaa rinnemaastossa.

FI

Alkuperäisohjeen käännös.



Tätä tuotetta saavat käyttää yli 8-vuotiaat lapset sekä henkilöt, joilla on alentunut fyysinen, aistinvarainen tai psyykinen toimintakyky tai puutteelliset tiedot, kun heitä tällöin valvotaan tai kun he ovat saaneet tuotteen turvallista käyttöä koskevat ohjeet ja ymmärtävät käyttöön liittyvät vaarat. Lapset eivät saa leikkiä tuotteen kanssa. Lapset eivät saa ilman valvontaa tehdä laitteen puhdistusta eikä käyttäjän tehtäviin kuuluvaa huoltoa. Suosittelemme, että tuotetta käyttävät vasta yli 16-vuotiaat.

Tarkoituksenmukainen käyttö:

GARDENA Sähkökäyttöinen ruohonleikkuri on tarkoitettu nurmikon leikkaamiseen kotipihoilla ja -tonteilla.

Tuotetta ei sovellu pitkäaikaiseen käyttöön.

VAARA! Henkilövammat! Laitetta ei saa käyttää pensaikkojen, pensasaitojen tai pensaiden leikkaamiseen, köynnösten tai ruohon leikkaamiseen katoilla tai parvekelaatikoissa, oksien tai risujen silppuamiseen eikä maaperän epätasaisuuksien tasoittamiseen. Laitetta ei saa käyttää rinteissä, joiden kaltevuus on yli 20°.

1. TURVALLISUUS

TÄRKEÄÄ!

Lue käyttöohje huolellisesti ja säilytä se myöhempää käyttöä varten.

Tuotteessa olevat merkit:



HUOMIO!

Väärin käytettynä laite voi olla vaarallinen. Varoituksia ja turvallisuusohjeita on noudatettava laitteen käyttöturvallisuuden ja tehon takaamiseksi. Käyttäjän velvolli-

- Älä leikkaa ruohoa erittäin jyrkissä rinteissä.
- Noudata äärimmäistä varovaisuutta, kun peruutat tai vedät konetta itseesi päin.
- Pysäytä terä(t), jos konetta täytyy kallistaa kuljettaessa sitä muun kuin ruohopinnan yli ja kuljettaessa konetta käyttöalueelle ja käyttöalueelta.
- Älä koskaan käytä konetta, jossa on vialliset suojukset tai jossa ei ole asennettuna turvalaitteita, kuten ruohonohjaimia ja/tai ruohonkerääjää.
- Käynnistä moottori varovasti ohjeiden mukaan ja pidä jalat huolellisesti terän/terien ulottumattomissa.
- Älä kallista konetta, kun käynnistät moottoria, paitsi jos se on käynnistämisen kannalta välttämätöntä. Kallista konetta tällöin niin vähän kuin mahdollista ja nosta vain etäällä käyttäjistä olevaa osaa.
- Älä käynnistä konetta, kun seisot poistoaukon edessä.
- Älä laita käsiäsi tai jalkojasi pyörivien osien lähelle tai alapuolelle. Pysytele aina poissa poistoaukon läheltä.
- Älä kuljeta konetta, kun virtalähde on käynnissä.
- Pysäytä kone ja irrota pistoke pistorasiasta. Varmista, että kaikki liikkuvat osat ovat pysähtyneet kokonaan
 - aina, kun poistut koneen luota
 - ennen kuin selvität tukoksia tai puhdistat tukkeutunutta kourua
 - ennen koneen tarkastamista, puhdistamista tai muita toimenpiteitä
 - vieraaseen esineeseen törmäämisen jälkeen. Tarkasta kone vaurioiden varalta ja korjaa vauriot, ennen kuin käynnistät koneen uudelleen tai käytät sitä.

jos kone alkaa täristä epänormaalisti (tarkasta välittömästi)

- tarkasta vaurioiden varalta
- vaihda tai korjaa vaurioituneet osat
- tarkasta, onko löystyneitä osia, ja kiristä tarvittaessa.

Huolto ja varastointi

- Pidä kaikki mutterit, pultit ja ruuvit kiristettyinä varmistaaksesi koneen turvallisen toimintakunnon.
- Tarkasta ruohonkerääjä usein kulumisen tai heikkenemisen varalta.
- Ole varovainen, jos koneessa on useita teriä, sillä yhden terän kääntäminen saattaa saada muut terät kääntymään.
- Ole varovainen koneen säädön aikana, jotta sormet eivät jää kiinni liikkuvien terien ja koneen kiinteiden osien väliin.
- Anna koneen jäähtyä aina ennen varastointia.
- Terien huollon yhteydessä on huomattava, että vaikka virtalähde olisi katkaistu, terät voivat silti liikkua.
- Vaihda turvallisuuden vuoksi kaikki kuluneet tai vioittuneet osat. Käytä ainoastaan alkuperäisiä varaosia ja varusteita.

Ylimääräiset turvaohjeet

Sähköturvallisuus



VAARA! Sydämenpysähdys!

Tuote luo käytössä sähkömagneettisen kentän. Kenttä voi tietyissä olosuhteissa vaikuttaa aktiivisten tai passiivisten lääketieteellisten implanttien toimintaan. Jotta vakaviin loukkaantumisiin tai kuolemaan johtavien tilanteiden vaara voidaan välttää, lääketieteellistä implanttia käyttävien henkilöiden tulisi ennen tuotteen käyttöä kääntyä lääkärinsä ja implantin valmistajan puoleen.

Tarkista ennen käyttöä, ettei johdossa ole merkkejä vaurioitumisesta tai kulumisesta. Jos johto on viallinen, tuote on toimitettava valtuutettuun huoltoliikkeeseen johdon vaihtoa varten.

Älä käytä tuotetta, jos sähköjohdot ovat vaurioituneet tai kuluneet.

Irrota tuote sähköverkosta välittömästi, jos johto on katkennut tai jos sen eristeessä on vaurioita. Älä kosketa sähköjohtoa, ennen kuin johto on irrotettu. Älä korjaa katkennutta tai vaurioitunutta johtoa. Vaihda se uuteen.

Jatkojohto täytyy kerää auki. Kerällä olevat johdot voivat kuumentua ja heikentää leikkurin tehoa.

Pidä jatkojohto etäällä tuotteesta ja työskentele aina pistorasiasta pois päin leikkamalla ylös ja alas. Älä koskaan leikkaa ympyrän muodossa.

Älä vedä johtoa terävien esineiden ympärillä.

Sammuta verkkojännite aina ennen pistokkeen, johtoliittimen tai jatkojohdon irrottamista.

Pysäytä moottori, katkaise verkkovirta ja tarkasta johto vaurioiden tai kulumisen varalta, ennen kuin kelaat johdon varastoimista varten. Älä korjaa vaurioitunutta johtoa vaan vaihda se uuteen. Käytä ainoastaan alkuperäistä vaihtojohtoa.

Kelaa johto aina varovasti ja vältä sykkyröitä.

Älä kanna laitetta johdosta.

Älä irrota mitään pistokkeita vetämällä johdosta.

Käytä vain vaihtovirtasyöttöä, jonka jännite vastaa arvokilven tietoja.

Tuotteemme on kaksoiseristetty EN60335:n mukaisesti. Laitteen mihinkään osaan ei saa kytkeä maattoa.

Tarkasta työalue piilossa olevien johtojen varalta.

Älä käytä altaan hoitoon äläkä veden lähellä.

Henkilökohtainen turvallisuus



VAARA! Tukeutumisaava!

Pienet osat voidaan niellä helposti. Muovipussi aiheuttaa tukeutumisaavaan pienille lapsille. Pidä pienet lapset kaukana kokoamisen aikana.

Älä käytä räjähdysriskissä ympäristössä.

Älä käytä laitetta ollessasi väsynyt tai sairas tai jos olet alkoholin, huumaavien aineiden tai lääkkeiden vaikutuksen alaisena.

Älä ylikuormita leikkuria.

Käytä käsineitä, liukumattomia kenkiä ja silmäsuojaimia.

Älä käytä märissä olosuhteissa.

Älä pura konetta pidemmälle kuin se oli toimitettaessa.

Käynnistä leikkuri vain pystyyn nostetulla kahvalla.

Älä käytä käynnistysvipuja vuorotellen.

Käytä kahvoja varovasti.

Varmuuskatkaisin

Moottorin suojana on varmuuskatkaisin, joka aktivoituu, jos terä juuttuu kiinni tai jos moottori ylikuormittuu. Kun näin tapahtuu, pysäytä kone ja irrota se verkkovirrasta. Varmuuskatkaisin nollautuu vasta, kun vapautat käynnistys-/pysäytysvivun. Poista mahdolliset tukokset ja odota muutaman minuutin ajan, että varmuuskatkaisin nollautuu, ennen kuin jatkat laitteen käyttöä.

2. KOKOONPANO



VAARA! Henkilövammat!

Viiltovamma, kun terä kääntyy tai laite käynnistyy vahingossa.

→ Odota, että terä pysähtyy, irrota laite verkkovirrasta ja pue käsineet ennen asentamista.

Alakahvan liittäminen [kuva A1]:

- Aseta kumpikin alakahva ① laitteeseen. Varmista, että kahvat ovat täysin paikoillaan ja että kahvojen aukot ovat kohdakkain kierteisiin aukkoihin nähden.
- Aseta kumpikin aluslevy ② siipiruuveihin ③.
- Aseta kumpikin siipiruuvi ③ koneen kierteisiin aukkoihin.
- Kiristä siipiruuvit ③.

Yläkahvan liittäminen [kuva A2]:

- Aseta yläkahva ④ alakahvaan ①. Varmista, että kahvat ovat täysin paikoillaan ja että kahvojen aukot ovat kohdakkain.
- Työnnä ruuvit ⑤ aukkojen läpi.
- Aseta aluslevyt ② ja siipimutterit ⑥ ruuveihin ⑤.
- Kiristä siipimutterit ⑥.

Kaapelin kiinnittäminen kahvaan [kuva A3]:

- Kiinnitä kaapeli ⑦ kahvaan pidikkeellä ⑧.
- Varmista, että kaapeli ⑦ ei jää kiinni ala- ja yläkahvan väliin.

Keruulaatikon asentaminen [kuva A4/A5]:

- Koskee vain mallia PowerMax 1400/34:** Yhdistä keruulaatikon kahta osaa ⑩/⑪, kunnes liitokset lokahtavat. Varmista, että kaikki liitoskohdat on yhdistetty.
- Käännä kansi ⑩ keruulaatikon päälle. Varmista, että kansi ⑩ on kohdakkain keruulaatikkoon nähden.
- Paina kantta ⑩ keruulaatikkoon, kunnes liitokset lokahtavat. Varmista, että kaikki liitoskohdat on yhdistetty.
- Paina kahvaa ⑪ kanteen ⑩, kunnes se lokahtaa.
- Paina kouru ⑨ ruohonkerääjään ja vedä kourua ⑨ eteenpäin, kunnes se napsahtaa paikalleen.

3. KÄYTTÖ



VAARA! Henkilövammat!

Viiltovamma, kun terä kääntyy tai laite käynnistyy vahingossa.

→ Odota, että terä pysähtyy, irrota laite verkkovirrasta ja pue käsineet ennen laitteen kytkemistä tai kuljettamista.

Leikkurin kytkeminen [kuva O1]:



VAARA! Sähköisku!

Pistokkeen ⑭ vaurioitumisen välttämiseksi jatkojohto ⑬ on asetettava johtolukkoon ⑮.

→ Aseta jatkojohto ⑬ johtolukkoon ⑮ ennen käyttöä.

1. Kytke jatkojohdon ⑬ pistoke ⑭ pistorasiaan ⑯.
2. Tee jatkojohtoon ⑬ silmukka, aseta silmukka johtolukkoon ⑮ ja kiristä vetämällä.
3. Liitä jatkojohto ⑬ 230 V:n seinäpistorasiaan.

Leikkurin käynnistäminen [kuva O2]:



VAARA! Henkilövammat!

Tapaturmien vaara, jos tuote ei pysähdy, kun käynnistysvipu vapautetaan.

→ Älä ohita turvalaitteita tai -kytkimiä. Älä esimerkiksi kiinnitä käynnistysvipua ⑰ kahvaan.

Käynnistys:

Laitteessa on kahden käden turvalaite (käynnistysvipu ⑰ ja turvalukitus ⑮) laitteen tahattoman käynnistymisen estämiseksi. Ota yhteys GARDENA -huoltoon, jos toiminta ei ole varmaa.

Laitteessa on kaksi käynnistysvipua ⑰. Käynnistämiseen on käytettävä kumpaakin.

1. Paina turvalukitusta ⑮ toisella kädellä ja vedä käynnistysvipua ⑰ toisella kädellä.
2. Vapauta turvalukitus ⑮.
Laitte käynnistyy.

Pysäytys:

1. Vapauta käynnistysvipu ⑰.

Leikkuukorkeuden säätäminen [kuva O3]:

Leikkuukorkeudeksi voi säätää 2 – 6 cm, ja säätöasentoja on 12.

1. Laske leikkuukorkeutta painamalla ja kääntämällä säätöpyörää ② myötäpäivään.
2. Nosta leikkuukorkeutta painamalla ja kääntämällä säätöpyörää ② vastapäivään.

Keruulaatikon käyttö leikkuria käytettäessä [kuva O4]:



VAARA! Henkilövammat!

Viiltovamma, kun terä kääntyy tai laite käynnistyy vahingossa.

→ Odota, että terä pysähtyy, irrota laite verkkovirrasta ja pue käsineet ennen suojaläpän ⑳ avaamista.

→ Älä aseta käsiäsi poistoaukkoon.

1. Nosta suojaläppä ⑳.
2. Aseta keruulaatikko laitteeseen kahvasta ⑪.
3. Varmista, että keruulaatikko on kunnolla kiinni.
4. Käynnistä laite.
Tason ilmaisimella ⑳ avaa kannen leikkaamisen aikana. Kun tason ilmaisimella ⑳ sulkee kannen, keruulaatikko on täynnä.
5. Pysäytä laite.
6. Nosta suojaläppä ⑳.
7. Poista keruulaatikko laitteesta käyttämällä kahvaa ⑪.
8. Tyhjennä keruulaatikko.

Vinkkejä leikkurin käyttöön:

Jos poistoaukkoon jää ruohojäämiä, vedä leikkuria taaksepäin noin 1 m, jotta ruohojäämät voivat pudota alaspäin.

Hyvin hoidetun nurmen saavuttamiseksi suosittelemme leikkaamaan nurmen säännöllisesti kerran viikossa, mikäli mahdollista. Ruohosta tulee tiheämpi, jos sitä leikataan säännöllisesti.

Normaalia pitemmän leikkuuvälän jälkeen (loma) leikkaa ensin yhteen suuntaan käyttämällä korkeinta leikkuukorkeutta ja leikkaa sitten poikittais-suuntaan käyttämällä haluttua leikkuukorkeutta.

Jos mahdollista, leikkaa vain kuivaa ruohoa. Jos ruoho on kostea, leikkujäljistä tulee epätasainen.

4. HUOLTO



VAARA! Henkilövammat!

Viiltovamma, kun terä kääntyy tai laite käynnistyy vahingossa.

→ Odota, että terä pysähtyy, irrota laite verkkovirrasta ja pue käsineet ennen huoltamista.

Laitteen puhdistaminen:



VAARA! Sähköisku!

Loukkaantumisaara ja tuotteen vaurioitumisriski.

→ Älä puhdista laitetta vedellä tai vesisuihkulla (varsinkaan painepesurin vesisuihkulla).

Laitteen alapuolen puhdistaminen [kuva M1]:

Alapuoli on helppoin puhdistaa leikkaamisen jälkeen.

Käytä käsineitä.

1. Aseta laite varovasti kyljelleen.
2. Puhdista alapuoli, terä ja ilmavirta-aukot ⑳ harjalla (älä käytä teräviä esineitä).

Laitteen yläpuolen ja keruulaatikon puhdistaminen:

Älä käytä puhdistamiseen bensiiniä, liuottimia tai muita kemikaaleja.

1. Puhdista yläpuoli kostealla liinalla.
2. Puhdista ilmavirta-aukot ja keruulaatikko pehmeällä harjalla (älä käytä teräviä esineitä).

5. SÄILYTYS

Käytöstä poistaminen [kuva S1]:

Tuote on säilytettävä lasten ulottumattomissa.

1. Irrota laite verkkovirrasta.
2. Puhdista laite (katso kohtaa 4. HUOLTO).
3. Tilan säätämiseksi avaa kahvojen siipimuttereita, kunnes liitoskohdat voidaan taistaa helposti yhteen.
Varmista, että kaapeli on oikeassa asennossa vaurioiden välttämiseksi.
4. Varastoi laite kuivaan, suljettuun ja suojattuun paikkaan.



Hävitys:

(standardin RL2012/19/EU mukaan)

Tuotetta ei saa hävittää tavallisen kotitalousjätteen mukana.

Se on hävitettävä voimassa olevien paikallisten ympäristönsuojelumääräysten mukaisesti.



TÄRKEÄÄ!

→ Hävitä tuote paikallisen kierrätyskeskuksen kautta.

6. VIRHEIDEN KORJAUS



VAARA! Henkilövammat!

Viiltovamma, kun terä kääntyy tai laite käynnistyy vahingossa.

→ Odota, että terä pysähtyy, irrota laite verkkovirrasta ja pue käsineet ennen vianmääritystä.

Terän vaihtaminen:



VAARA! Henkilövammat!

Viiltovamma, kun terä kääntyy ja on vaurioitunut, taipunut, epätasapainossa tai reunoiltaan lohkeillut.

→ Älä käytä laitetta, kun terä on vaurioitunut, taipunut, epätasapainossa tai reunoiltaan lohkeillut.

→ Älä hio terää uudelleen.

GARDENA -varaosia on saatavana GARDENA -jälleenmyyjältä tai GARDENA -huollosta.

Käytä vain alkuperäistä GARDENA -terää:

- GARDENA -vaihtoterä mallille PowerMax 1200/32, tuotenro 4080 [5822340-01].
- GARDENA -vaihtoterä mallille PowerMax 1400/34, tuotenro 4101 [5822654-01].

1. Anna GARDENA -huollon tai GARDENA n valtuuttaman asiantuntevan jälleenmyyjän vaihtaa terä.

Ongelma	Mahdollinen syy	Korjaus
Moottori ei käynnisty	Jatkojohto on irronnut tai vaurioitunut.	→ Kytke jatkojohto tai vaihda se tarvittaessa.
	Terä on juuttunut.	→ Poista este.

Ongelma	Mahdollinen syy	Korjaus
Moottori on juuttunut ja pitää ääntä	Terä on juuttunut.	→ Poista este.
	Leikkuukorkeus on liian alhainen.	→ Nosta leikkuukorkeutta.
Kovia ääniä, leikkurirämisee	Moottorin, sen kiinnikkeen tai leikkurin rungon ruuvit ovat löysällä.	→ Anna valtuutetun jälleenmyyjän tai GARDENA -huollon kiristää ruuvit.
Leikkuri käy epätasaisesti tai tärahtelee voimakkaasti	Terä on vaurioitunut tai terän kiinnike on irronnut.	→ Anna valtuutetun jälleenmyyjän tai GARDENA -huollon kiristää tai vaihtaa terä.
	Terä on erittäin liikainen.	→ Puhdista leikkuri (katso kohta 4. HUOLTO). Jos ongelma ei korjaudu, ota yhteys GARDENA -huoltoon.
Nurmikko ei leikkauksiin	Terä on tylsä tai vaurioitunut.	→ Anna GARDENA -huollon vaihtaa terä.
	Leikkuukorkeus on liian alhainen.	→ Nosta leikkuukorkeutta.



HUOMAUTUS: Käänny muissa häiriötapauksissa GARDENA-huoltopalvelun puoleen. Korjaukset saa suorittaa ainoastaan GARDENA-huoltopalvelu tai GARDENAN valtuuttamat erikoisliikkeet.

- tuotetta on käytetty sille määriteltyyn käyttötarkoitukseen käyttöohjeiden mukaisesti.
- ostaja tai kolmas osapuoli ei ole yrittänyt korjata tuotetta.

Valmistajan myöntämä takuu ei vaikuta jälleenmyyntiliikkeeseen tai välittämiseen kohdistuviin takuuvaatimuksiin.

Jos tuotteen kanssa ilmenee ongelmia, ota yhteys asiakaspalveluumme tai lähetä viallinen tuote ja vian lyhyt kuvaus GARDENA Manufacturing GmbH:lle. Toimituskulut ovat lähettäjän vastuulla ja postitusta ja pakkausta koskevia ohjeita on noudatettava. Takuuvaatimuksen mukana on toimitettava kopio ostotositteesta.

Kuluvat osat:

Terä on kulutustuote, eikä takuu kata sitä.

7. TEKNISET TIEDOT

Sähkökäyttöinen ruohonleikkuri	Yksikkö	Arvo (tuoteno 5032)	Arvo (tuoteno 5034)
Nimellisteho	W	1200	1400
Verkköjännite	V	230	230
Verkkotaajuus	Hz	50	50
Terän pyörimisnopeus	Kierroksia minuutissa	3600	3600
Leikkuleveys	cm	32	34
Leikkuukorkeuden säätö (12 asentoa)	cm	2 – 6	2 – 6
Ruohonkerääjän tilavuus	l	30	40
Paino	kg	8,3	9,7
Äänenpainetaso $L_{pa}^{1)}$ Epävarmuus k_{pa}	dB (A)	77 3	81 3
Äänitehotaso $L_{WA}^{2)}$ mitattu / taattu Epävarmuus k_{WA}	dB (A)	91 / 92 0,86	91 / 93 1,79
Käsiin kohdistuva tärinä $a_{vhw}^{1)}$ Epävarmuus k_a	m/s ²	2,51 1,5	1,89 1,5

Mittausmenetelmä: ¹⁾ EN 60335-2-77; ²⁾ RL 2000/14/EG



HUOMAUTUS: Ilmoitettu tärinäpäästöarvo mitattiin määräysten mukaisen tarkastusmenetelmän mukaisesti ja sitä voidaan käyttää vertailussa muiden sähkötyökalujen kanssa. Tätä arvoa voidaan käyttää myös altistumisen väliaikaiseen arviointiin. Tärinäpäästöarvo voi muuttua sähkötyökalun todellisen käytön aikana.

8. LISÄTARVIKKEET

GARDENA -vaihtoterä mallille PowerMax 1200/32	Tylsän terän tilalle.	tuoteno 4080 [5822340-01]
GARDENA -vaihtoterä mallille PowerMax 1400/34	Tylsän terän tilalle.	tuoteno 4101 [5822654-01]

9. HUOLTOPALVELU/TAKUU

Huoltopalvelu:

Ota yhteyttä takasivulla olevaan osoitteeseen.

Takuu:

Jos kyseessä on takuuvaatimus, palvelusta ei peritä maksua.

GARDENA Manufacturing GmbH myöntää tälle tuotteelle kahden vuoden takuun (ostopäivämäärästä alkaen). Takuu kattaa kaikki laitteen merkittävät viat, joiden voidaan todistaa johtuvan materiaali- tai valmistusvirheistä. Takuun puitteissa asiakkaalle toimitetaan toimiva, korvaava tuote tai meille lähetetty viallinen tuote korjataan maksutta. Pidätämme oikeuden valita jommankumman näistä vaihtoehdoista. Palvelua koskevat seuraavat ehdot:

Deutschland / Germany

GARDENA
Manufacturing GmbH
Central Service
Hans-Lorenser-Straße 40
D-89079 Ulm
Produktfragen:
(+49) 731 490-123
Reparaturen:
(+49) 731 490-290
service@gardena.com

Albania

COBALT Sh.p.k.
Rr. Siri Kodra
1000 Tirana

Argentina

Husqvarna Argentina S.A.
Av.del Libertador 5954 –
Piso 11 – Torre B
(C1428ARP) Buenos Aires
Phone: (+54) 11 5194 5000
info.gardena@
ar.husqvarna.com

Armenia

Garden Land Ltd.
61 Tigran Mets
0005 Yerevan

Australia

Husqvarna Australia Pty. Ltd.
Locked Bag 5
Central Coast BC
NSW 2252
Phone: (+61) (0) 2 4352 7400
customer.service@
husqvarna.com.au

Austria / Österreich

Husqvarna Austria GmbH
Industriezeile 36
4010 Linz
Tel.: (+43) 732 77 01 01-485
service.gardena@
husqvarnagroup.com

Azerbaijan

Firm Progress
a. Aliyev Str. 26A
1052 Baku

Belgium

Husqvarna België nv/sa
Gardena Division
Rue Egide Van Ophem 111
1180 Uccle / Ukkel
Tel.: (+32) 2 720 92 12
info@gardena.be

Bosnia / Herzegovina

SILK TRADE d.o.o.
Industrijska zona Bukva bb
74260 Tešanj

Brazil

Husqvarna do Brasil Ltda
Av. Francisco Matarazzo,
1400 – 19º andar
São Paulo – SP
CÉP: 05001-903
Tel: 0800-112252
marketing.br.husqvarna@
husqvarna.com.br

Bulgaria

AGROLAND България АД
бул. 8 Декември, №13
Офис 5
1700 Студентски град
София
Тел.: (+359) 24 66 69 10
info@agroland.eu

Canada / USA

GARDENA Canada Ltd.
100 Summerlea Road
Brampton, Ontario L6T 4X3
Phone: (+1) 905 792 93 30
info@gardenacanada.com

Chile

Maquinarias Agroforestales
Ltda. (Maga Ltda.)
Santiago, Chile
Avda. Chesterton
8355 comuna Las Condes
Phone: (+56) 2 202 4417
Dalton@maga.cl
Zipcode: 7560330

China

Husqvarna (Shanghai)
Management Co., Ltd.
富世华 (上海) 管理有限公司
3F, Benq Square B,
No207, Song Hong Rd.,
Chang Ning District,
Shanghai, PRC. 200335
上海市长宁区淞虹路207号明
基广场B座3楼, 邮编: 200335

Colombia

Husqvarna Colombia S.A.
Calle 18 No. 68 D-31, zona
Industrial de Montevideo
Bogotá, Cundinamarca
Tel. 571 2922700 ext. 105
jairo.salazar@
husqvarna.com.co

Costa Rica

Compania Exim
Euroberoamericana S.A.
Los Colegios, Moravia,
200 metros al Sur del Colegio
Saint Francis – San José
Phone: (+506) 297 68 83
exim_euro@racsa.co.cr

Croatia

Husqvarna Austria GmbH
Industriezeile 36
4010 Linz
Tel.: (+43) 732 77 01 01-485
service.gardena@
husqvarnagroup.com

Cyprus

Med Marketing
17 Digeni Akrita Ave
P.O. Box 27017
1641 Nicosia

Czech Republic

Husqvarna Česko s.r.o.
Türkova 2319/5b
149 00 Praha 4 – Chodov
Bezplatná infolinka:
800 100 425
servis@cz.husqvarna.com

Denmark

GARDENA DANMARK
Lejrvej 19, st.
3500 Værløse
Tlf.: (+45) 70 26 47 70
husqvarna@husqvarna.dk
www.gardena.com/dk

Dominican Republic

BOSQUESA, S.R.L
Carretera Santiago Licey
Km. 5 ½
Esquina Copal II.
Santiago
Dominican Republic
Phone: (+809) 736-0333
joserbosquesa@claro.net.do

Ecuador

Husqvarna Ecuador S.A.
Arupos E1-181 y 10 de
Agosto Quito, Pichincha
Tel. (+593) 22800739
francisco.jacome@
husqvarna.com.ec

Estonia

Husqvarna Eesti OÜ
Valdeku 132
EE-11216 Tallinn
info@gardena.ee

Finland

Oy Husqvarna Ab
Gardena Division
Lautatarhankatu 8 B/PL 3
00581 HELSINKI
www.gardena.fi

France

Husqvarna France
9/11 Allée des pierres mayettes
92635 Gennevilliers Cedex
France
http://www.gardena.com/fr
N° AZUR: 0 810 00 78 23
(Prix d'un appel local)

Georgia

Transporter LLC
8/57 Beliashvili street
0159 Tbilisi, Georgia
Phone: (+995) 322 14 71 71

Great Britain

Husqvarna UK Ltd
Preston Road
Aycliffe Industrial Park
Newton Aycliffe
County Durham
DL5 6UP
info.gardena@
husqvarna.co.uk

Greece

Π. ΠΑΠΑΔΟΠΟΥΛΟΣ ΑΕΒΕ
Λεωφ. Αθηνών 92
Αθήνα
T.K.104 42
Ελλάδα
Τηλ. (+30) 210 51 93 100
info@papadopoulos.com.gr

Hungary

Husqvarna Magyarország Kft.
Ezred u. 1-3
1044 Budapest
Telefon: (+36) 1 251-4161
vevoszolgalat.husqvarna@
husqvarna.hu

Iceland

Ó. Johnson & Kaaber
Tunguhalsi 1
110 Reykjavik
ooj@ojk.is

Ireland

Husqvarna UK Ltd
Preston Road
Aycliffe Industrial Park
Newton Aycliffe
County Durham
DL5 6UP
info.gardena@
husqvarna.co.uk

Italy

Husqvarna Italia S.p.A.
Via Santa Vecchia 15
23868 VALMADRERA (LC)
Phone: (+39) 0341.203.111
assistenza.italia@
it.husqvarna.com

Japan

KAKUICHI Co. Ltd.
Sumitomo Realty &
Development Kojimachi
BLDG., 8F
5-1 Nibannco
Chiyoda-ku
Tokyo 102-0084
Phone: (+81) 33 264 4721
m_ishihara@kaku-ichi.co.jp

Kazakhstan

LAMED Ltd.
155/1, Tazhibayevoi Str.
050060 Almaty
IP Schmidt
Abayavenue 3B
110 005 Kostanay

Korea

Kyung Jin Trading CO.,LTD.
107-4, SunDuk Bld.,
YangJae-dong,
Seocho-gu,
Seoul, (zipcode: 137-891)
Phone: (+82) (0)2 574-6300

Kyrgyzstan

Alye Maki
av. Moladaya Guardir J 3
720014
Bishkek

Latvia

Husqvarna Latvija SIA
Ulbrokas 19A
LV-1021 Rīga
info@gardena.lv

Lithuania

UAB Husqvarna Lietuva
Ateities pl. 77C
LT-52104 Kaunas
info@gardena.lt

Luxembourg

Magasins Jules Neuberger
39, rue Jacques Stas
Luxembourg-Gasperich 2549
Case Postale No. 12
Luxembourg 2010
Phone: (+352) 40 14 01
api@neuberger.lu

Mexico

AFOSA
Av. Lopez Mateos Sur # 5019
Col. La Calma 45070
Zapopan, Jalisco
Mexico
Phone: (+52) 33 3818-3434
icornejo@afosa.com.mx

Moldova

Convel S.R.L.
290A Muncesti Str.
2002 Chisinau

Netherlands

Husqvarna Nederland B.V.
GARDENA Division
Postbus 50131
1305 AC ALMERE
Phone: (+31) 36 521 00 10
info@gardena.nl

Neth. Antilles

Jonka Enterprises N.V.
Sta. Rosa Weg 196
P.O. Box 8200
Curaçao
Phone: (+599) 9 767 66 55
pgm@jonka.com

New Zealand

Husqvarna New Zealand Ltd.
PO Box 76-437
Manukau City 2241
Phone: (+64) (0) 9 9202410
support.nz@husqvarna.co.nz

Norway

Husqvarna Norge AS
Gardena Division
Trøskenveien 36
1708 Sarpsborg
info@gardena.no

Peru

Husqvarna Perú S.A.
Jr. Ramón Cárcamo 710
Lima 1
Tel: (+51) 1 3320400 ext. 416
juan.remuzgo@
husqvarna.com

Poland

Husqvarna
Poland Spółka z o.o.
ul. Wysockiego 15 b
03-371 Warszawa
Phone: (+48) 22 330 96 00
gardena@husqvarna.com.pl

Portugal

Husqvarna Portugal, SA
Lagoa - Albarraque
2635 - 595 Rio de Mouro
Tel.: (+351) 21 922 85 30
Fax : (+351) 21 922 85 36
info@gardena.pt

Romania

Madex International Srl
Soseaua Odaii 117-123,
RO 013603 București, S1
Phone: (+40) 21 352.76.03
madex@ines.ro

Russia / Россия

ООО „Хускварна“
141400, Московская обл.,
г. Химки,
улица Ленинградская,
владение 39, стр.6
Бизнес Центр
„Химки Бизнес Парк“,
помещение ОВ02_04
http://www.gardena.ru

Serbia

Domel d.o.o.
Autoput za Novi Sad bb
11 273 Belgrade
Phone: (+381) 1 18 48 88 12
miroslav.jejina@domel.rs

Singapore

Hy-Ray PRIVATE LIMITED
40 Jalan Pemimpin
#02-08 Tat Ann Building
Singapore 577185
Phone: (+65) 6253 2277
shiyiing@hyray.com.sg

Slovak Republic

Husqvarna Česko s.r.o.
Türkova 2319/5b
149 00 Praha 4 – Chodov
Bezplatná infolinka:
800 154 044
servis@sk.husqvarna.com

Slovenia

Husqvarna Austria GmbH
Industriezeile 36
4010 Linz
Tel.: (+43) 732 77 01 01-485
service.gardena@
husqvarnagroup.com

South Africa

Husqvarna
South Africa (Pty) Ltd
Postnet Suite 250
Private Bag X6,
Cascades, 3202
South Africa
Phone: (+27) 33 846 9700
info@gardena.co.za

Spain

Husqvarna España S.A.
Calle de Rivas nº 10
28052 Madrid
Phone: (+34) 91 708 05 00
atencioncliente@gardena.es

Suriname

Agrofix n.v.
Verlengde Hogestraat #22
Phone: (+597) 472426
agrofix@sr.net
Pobox : 2006
Paramaribo
Suriname – South America

Sweden

Husqvarna AB
Gardena Division
S-561 82 Husqvarna
Gardenaorder@husqvarna.se

Switzerland / Schweiz

Husqvarna Schweiz AG
Consumer Products
Industriestrasse 10
5506 Mägenwil
Phone: (+41) (0) 62 887 37 90
info@gardena.ch

Turkey

Dost Bahçe Diş Ticaret
Müessesilik A.Ş
Yunus Mah. Adil Sok. No:3
Ic Kapi No: 1 Kartal
34873 Istanbul
Phone: (+90) 216 38 93 939
info@dostbahce.com.tr

Ukraine / Україна

ТОВ «Хускварна Україна»
вул. Васильківська, 34,
офіс 204-г
03022, м. Київ
Тел. (+38) 044 498 39 02
info@gardena.ua

Uruguay

FELI SA
Entre Rios 1083 CP 11800
Montevideo – Uruguay
Tel: (+598) 22 03 18 44
info@felisa.com.uy

Venezuela

Corporación Casa y Jardín C.A.
Av. Caroní, Edif. Trezmen, PB.
Colinas de Bello Monte.
1050 Caracas.
Tlf: (+58) 212 992 33 22
info@casayjardin.net.ve

5032-20.960.03/0118

© GARDENA
Manufacturing GmbH
D-89070 Ulm
http://www.gardena.com