

ComfortCut Li-18/50 Art. 9837
ComfortCut Li-18/60 Art. 9838

DE Betriebsanleitung Akku-Heckenschere	SK Návod na obsluhu Akumulátorové nožnice na živý plot
EN Operator's manual Battery Hedge Trimmer	EL Οδηγίες χρήσης Μπορντούροψάλιδο μπαταρίας
FR Mode d'emploi Taille-haies à batterie	RU Инструкция по эксплуатации Аккумуляторный кусторез
NL Gebruiksaanwijzing Accu-heggenschaar	SL Navodilo za uporabo Akumulatorske škarje za živo mejo
SV Bruksanvisning Accu-häcksax	HR Upute za uporabu Baterijske škare za živicu
DA Brugsanvisning Hækkeklipper med genopladelig accu	SR/ Uputstvo za rad BS Baterijske makaze za živicu
FI Käyttöohje Akkukäyttöinen pensasleikkuri	UK Інструкція з експлуатації Акумуляторний садовий секатор
NO Bruksanvisning Batteridreven hekksaks	RO Instrucțiuni de utilizare Trimmer de gard viu cu baterie
IT Istruzioni per l'uso Tagliasiepi a batteria	TR Kullanma Kılavuzu Akülü çit budayıcı
ES Instrucciones de empleo Recortasetos con Accu	BG Инструкция за експлоатация Аккумуляторна ножица за жив плет
PT Manual de instruções Corta sebes a bateria	SQ Manual përdorimi Prerëse ligustrash me bateri
PL Instrukcja obsługi Akumulatorowe nożyce do żywopłotu	ET Kasutusjuhend Akuga hekilõikur
HU Használati utasítás Akkumulátoros sövénynyíró	LT Ekspluatavimo instrukcija Akumuliatorinės gyvatvorių žirklės
CS Návod k obsluze Akumulátorové nůžky na živý plot	LV Lietošanas instrukcija Ar akumulatoru darbināmas dzīvžoga šķēres

<p>DE Produkthaftung Wir weisen ausdrücklich darauf hin, dass wir in Übereinstimmung mit dem Produkthaftungsgesetz nicht für Schäden haften, die durch unsere Produkte entstehen, wenn diese unsachgemäß und nicht durch einen von uns autorisierten Servicepartner repariert wurden oder wenn keine Original GARDENA Teile oder von uns zugelassene Teile verwendet wurden.</p>
<p>EN Product liability In accordance with the German Product Liability Act, we hereby expressly declare that we accept no liability for damage incurred from our products where said products have not been properly repaired by a GARDENA-approved service partner or where original GARDENA parts or parts authorised by GARDENA were not used.</p>
<p>FR Responsabilité Conformément à la loi relative à la responsabilité du fait des produits défectueux, nous déclarons expressément par la présente que nous déclinons toute responsabilité pour les dommages résultant de nos produits, si lesdits produits n'ont pas été correctement réparés par un partenaire d'entretien agréé GARDENA ou si des pièces d'origine GARDENA ou des pièces agréées GARDENA n'ont pas été utilisées.</p>
<p>NL Productaansprakelijkheid Conform de Duitse wet inzake productaansprakelijkheid verklaren wij hierbij uitdrukkelijk dat wij geen aansprakelijkheid aanvaarden voor schade ontstaan uit onze producten waarbij deze producten niet zijn gerepareerd door een GARDENA-erkende servicepartner of waarbij geen originele GARDENA-onderdelen of onderdelen die door GARDENA zijn goedgekeurd zijn gebruikt.</p>
<p>SV Produktansvar I enlighet med tyska produktansvarslagar förklarar vi härmed uttryckligen att vi inte åtar oss något ansvar för skador som orsakas av våra produkter där produkterna inte har genomgått korrekt reparation från en GARDENA-godkänd servicepartner eller där originaldelar från GARDENA eller delar godkända av GARDENA inte använts.</p>
<p>DA Produktansvar I overensstemmelse med den tyske produktansvarslov erklærer vi hermed udtrykkeligt, at vi ikke påtager os noget ansvar for skader på vores produkter, hvis de pågældende produkter ikke er blevet repareret korrekt af en GARDENA-godkendt servicepartner, eller hvor der ikke er brugt originale GARDENA-reservedele eller godkendte reservedele fra GARDENA.</p>
<p>FI Tuotevastuu Saksan tuotevastuulain mukaisesti emme ole vastuussa laitteiden vaurioista, jos korjauksia ei ole tehnyt GARDENA:n hyväksymä huoltoliike tai jos niiden syynä on muiden kuin alkuperäisten GARDENA-varaosien tai GARDENA:n hyväksymien varaosien käyttö.</p>
<p>IT Responsabilità del prodotto In conformità con la Legge tedesca sulla responsabilità del prodotto, con la presente dichiariamo espressamente che decliniamo qualsiasi responsabilità per danni causati dai nostri prodotti qualora non siano stati correttamente riparati presso un partner di assistenza approvato GARDENA o laddove non siano stati utilizzati ricambi originali o autorizzati GARDENA.</p>
<p>ES Responsabilidad sobre el producto De acuerdo con la Ley de responsabilidad sobre productos alemana, por la presente declaramos expresamente que no aceptamos ningún tipo de responsabilidad por los daños ocasionados por nuestros productos si dichos productos no han sido reparados por un socio de mantenimiento aprobado por GARDENA o si no se han utilizado piezas originales GARDENA o piezas autorizadas por GARDENA.</p>
<p>PT Responsabilidade pelo produto De acordo com a lei alemã de responsabilidade pelo produto, declaramos que não nos responsabilizamos por danos causados pelos nossos produtos, caso os tais produtos não tenham sido devidamente reparados por um parceiro de assistência GARDENA aprovado ou se não tiverem sido utilizadas peças GARDENA originais ou peças autorizadas pela GARDENA.</p>
<p>PL Odpowiedzialność za produkt Zgodnie z niemiecką ustawą o odpowiedzialności za produkt, niniejszym wyraźnie oświadczamy, że nie ponosimy żadnej odpowiedzialności za szkody poniesione na skutek użytkowania naszych produktów, w przypadku gdy naprawa tych produktów nie była odpowiednio przeprowadzana przez zatwierdzonego przez firmę GARDENA partnera serwisowego lub nie stosowano oryginalnych części GARDENA albo części autoryzowanych przez tę firmę.</p>
<p>HU Termékszavatosság A németországi termékszavatossági törvénnyel összhangban ezennel nyomatékosan kijelentjük, hogy nem vállalunk felelősséget a termékeinkben keletkezett olyan károkért, amelyek valamely GARDENA által jóváhagyott szervizpartner által nem megfelelően végzett javításból adódtak, vagy amely során nem eredeti GARDENA alkatrészeket vagy a GARDENA által jóváhagyott alkatrészeket használtak fel.</p>
<p>CS Odpovědnost za výrobek V souladu s německým zákonem o odpovědnosti za výrobek tímto výslovně prohlašujeme, že nepřijímáme žádnou odpovědnost za poškození vzniklá na našich výrobcích, kdy zmíněné výrobky nebyly řádně opraveny schváleným servisním partnerem GARDENA nebo kdy nebyly použity originální náhradní díly GARDENA nebo náhradní díly autorizované společností GARDENA.</p>
<p>SK Zodpovednosť za produkt V súlade s nemeckými právnymi predpismi upravujúcimi zodpovednosť za výrobok týmto výslovné prehlasujeme, že nenesieme žiadnu zodpovednosť za škody spôsobené našimi výrobkami, v prípade ktorých neboli náležité opravy vykonané servisným partnerom schváleným spoločnosťou GARDENA alebo neboli použité diely spoločnosti GARDENA alebo diely schválené spoločnosťou GARDENA.</p>
<p>EL Ευθύνη προϊόντος Σύμφωνα με τον γερμανικό νόμο περί Ευθύνης για τα Προϊόντα, με το παρόν δηλώνουμε ρητώς ότι δεν αποδεχόμαστε καμία ευθύνη για τυχόν ζημιές που προκύπτουν από τα προϊόντα μας εάν αυτά δεν έχουν επισκευαστεί σωστά από κάποιον εγκεκριμένο συνεργάτη επισκευών της GARDENA ή εάν δεν έχουν χρησιμοποιηθεί αυθεντικά εξαρτήματα GARDENA ή εξαρτήματα εγκεκριμένα από την GARDENA.</p>
<p>SL Odgovornost proizvajalca V skladu z nemškimi zakoni o odgovornosti za izdelke, izrecno izjavljajo, da ne sprejemamo nobene odgovornosti za škodo, ki jo povzročijo naši izdelki, če teh niso ustrezno popravili GARDENINI odobreni servisni partnerji ali pri tem niso bili uporabljeni originalni GARDENINI nadomestni deli ali GARDENINIMI homologiranimi nadomestnimi deli.</p>
<p>HR Pouzdanost proizvoda Sukladno njemačkom zakonu o pouzdanosti proizvoda, ovime izričito izjavljujemo kako ne prihvaćamo nikakvu odgovornost za oštećenja na našim proizvodima nastala uslijed neispravnog popravka od strane servisnog partnera kojeg odobrava GARDENA ili uslijed nekorištenja originalnih GARDENA dijelova ili dijelova koje odobrava GARDENA.</p>
<p>RO Răspunderea pentru produs În conformitate cu Legea germană privind răspunderea pentru produs, declarăm în mod expres prin prezentul document că nu acceptăm nicio răspundere pentru defecțiunile suferite de produsele noastre atunci când acestea nu au fost reparate în mod corect de un atelier de service partener, aprobat de GARDENA, sau când nu au fost utilizate piese GARDENA originale sau piese autorizate de GARDENA.</p>
<p>BG Отговорност за вреди, причинени от стоки Съгласно германския Закон за отговорността за вреди, причинени от стоки, с настоящото изрично декларираме, че не носим отговорност за щети, причинени от нашите продукти, ако те не са били правилно ремонтирани от одобрен от GARDENA сервиз или ако не са използвани оригинални части на GARDENA или части, одобрени от GARDENA.</p>
<p>ET Tootevastutus Vastavalt Saksamaa tootevastutusseadusele deklareerime käesolevaga selgesõnaliselt, et me ei kanna mingisugust vastutust meie toodetest tingitud kahjude eest, kui need tooted ei ole korrektselt parandatud GARDENA heakskiidetud hoolduspartneri poolt või kui parandamisel ei ole kasutatud GARDENA originaalosi või GARDENA volitatud osi.</p>
<p>LT Gaminio patikimumas Mes aiškiai pareiškiame, kad, atsižvelgiant į Vokietijos gaminių patikimumo įstatymą, nepriisiame atsakomybės dėl bet kokios žalos, patirtos dėl mūsų gaminių, jeigu jie buvo netinkamai taisomi arba jų dalys buvo pakeistos neoriginaliomis GARDENA dalimis ar nepatvirtintomis dalimis, arba jeigu remonto darbai buvo atliekami ne GARDENA techninės priežiūros centro specialistų.</p>
<p>LV Atbildība par produkcijas kvalitāti Saskaņā ar Vācijas likumu par atbildību par produkcijas kvalitāti ar šo mēs paziņojam, ka neuzņemamies atbildību par bojājumiem, kas radušies, lietojot mūsu izstrādājumus, kuru remontu nav veicis uzņēmuma GARDENA apstiprināts apkopes partneris vai kuru remontam netika izmantotas oriģinālās GARDENA detaļas vai detaļas, kuru lietošanu apstiprinājis uzņēmums GARDENA.</p>

A1

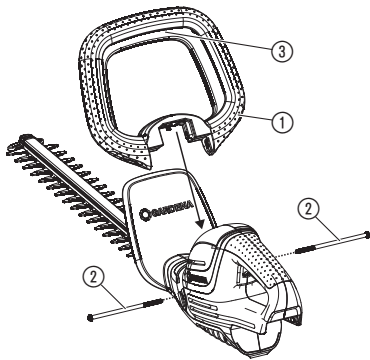

O1

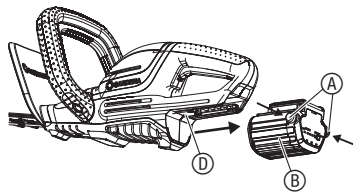

O2

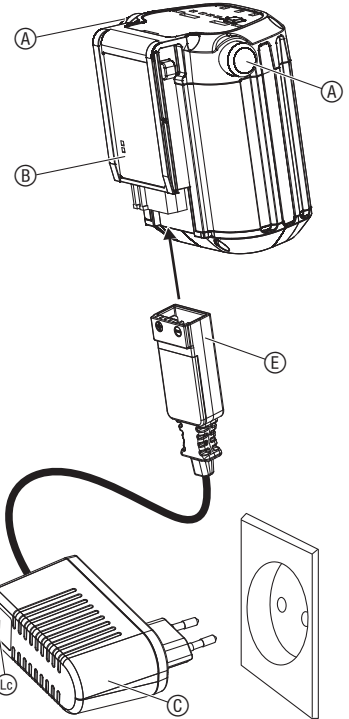

O3

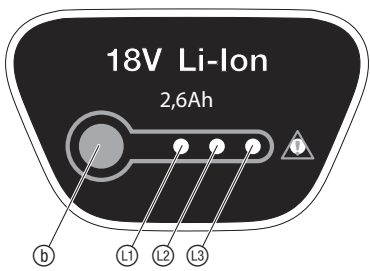

O4

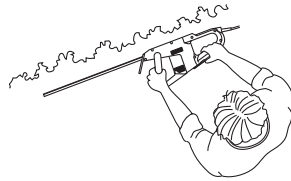

O5

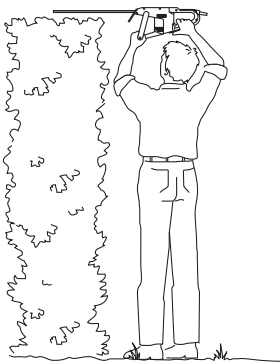

O6

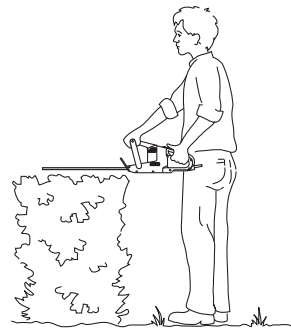

O7

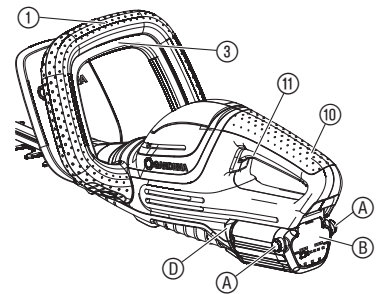

M1

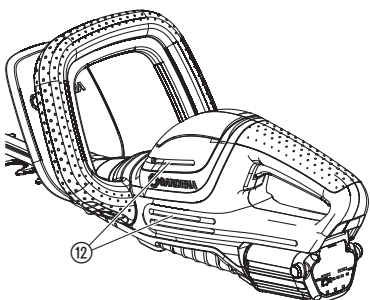

T1



T2

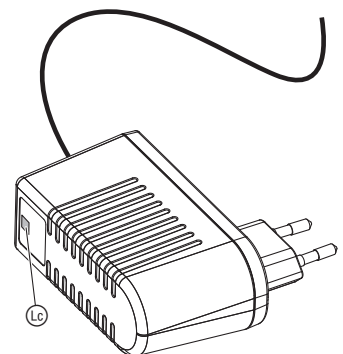



Älä altista sateelle.



Laturi:
Irrota pistoke välittömästi verkosta, jos johto on vaurioitunut tai katkennut.

Yleiset turvaohjeet

Yleiset turvaohjeet sähkötyökaluille



VAROITUS!

Lue kaikki turva- ja muut ohjeet. Puutteet turva- tai muiden ohjeiden noudattamisessa voivat aiheuttaa sähköiskun, tulipalon ja/tai vakavia loukkaantumisia.

Säilytä kaikki turva- ja muut ohjeet tulevaisuutta varten.

Turvaohjeissa käytetty termi "sähkötyökalu" viittaa verkkokäyttöisiin sähkötyökaluihin (verkkojohdon kanssa) ja akkukäyttöisiin sähkötyökaluihin (ilman verkkojohtoa).

1) Työpaikan turvallisuus

- Pidä työskentelyalueesi puhtaana ja hyvin valaistuna.**
Epäsiistit tai valaisemattomat työskentelyalueet voivat johtaa onnettomuuksiin.
- Älä työskentele sähkötyökaluilla räjähdysalttiissa ympäristössä, jossa on palavia nesteitä, kaasuja tai pölyjä.**
Sähkötyökalut aiheuttavat kipinöitä, jotka voivat sytyttää pölyn tai höyryä.
- Pidä lapset ja muut henkilöt kaukana sähkötyökalua käytettäessä.**
Häiriöt voivat aiheuttaa laitteen hallinnan menetyksen.

2) Sähköturvallisuus

- Sähkötyökalun liitinpistokkeen on sovittava pistorasiaan. Pistoketta ei saa muuttaa mitenkään. Älä käytä väliliitintä yhdessä suojamaadoitetun sähkötyökalun kanssa.** Muuttamattomat pistokkeet ja sopivat pistorasiat pienentävät sähköiskun riskiä.
- Vältä fyysistä kontaktia maadoitettujen pintojen, kuten putkien, lämpöpatterien, liesien ja jääkaappien kanssa.** Maadoitettu keho aiheuttaa suuremman sähköiskun riskin.
- Pidä sähkötyökalut kuivana, loitolla sateesta ja kosteudelta.** Veden pääseminen sähkötyökaluun aiheuttaa suuremman sähköiskun vaaran.
- Älä käytä johtoa muulla tavalla, kuten sähkötyökalun kantamiseen, ripustamiseen tai pistokkeen vetämiseen pistorasiasta. Pidä johto loitolla kuumuudesta, öljystä, terävistä reunoista tai liikkuvista laitteiden osista.** Vaurioitunut tai solmussa oleva johto suurentaa sähköiskun riskiä.
- Jos käytät sähkötyökalua ulkona, käytä vain ulkokäyttöön sopivia jatkojohtoja.**
Ulkokäyttöön sopivan jatkojohdon käyttö pienentää sähköiskun vaaraa.
- Jos sähkötyökalun käyttöä kosteassa ympäristössä ei voida välttää, käytä vikavirtasuojakytkintä.** Vikavirtasuojakytkimen käyttö pienentää sähköiskun vaaraa.

3) Henkilöturvallisuus

- Ole tarkkaavainen ja tietoinen tekemisestäsi ja työskentele järkevästi sähkötyökalulla. Älä käytä sähkötyökalua, kun olet väsynyt tai huumeiden, alkoholin tai lääkeaineiden vaikutuksen alaisena.** Sähkötyökalun käytössä voi yksikin hetki, jolloin tarkkaavaisuus on herpaantunut, johtaa huomattaviin vammoihin.
- Käytä henkilökohtaisia suojarusteita ja aina suojalaseja.** Henkilökoh- taisten suojarusteiden, kuten pölysuojaimien, liukumattomien turvakengien, suojakypärän tai kuulosuojaimien käyttö sähkötyökalun tyypin ja käyttötarkoi- tuksen mukaan pienentää loukkaantumisriskiä.
- Vältä tahatonta käyttöönottoa. Varmista, että sähkötyökalu on sam- mutettu ennen kuin kytket sen virtalähteeseen ja/tai kiinnität akun, otat sen käteen tai kannat sitä.**
Onnettomuuksia voi aiheutua, jos pidät sormeja kytkimellä sähkötyökalua kan- nettaessa tai kytket sen virtalähteeseen sen ollessa kytkettynä päälle.
- Poista kaikki säätötyökalut tai kiintoavaimet ennen sähkötyökalun päälle kytkemistä.**
Työkalu tai avain, joka on pyörivässä laitteen osassa, voi aiheuttaa loukkaantu- misia.
- Vältä epänormaalia kehon asentoa. Huolehdi tukevasta asennosta ja säilytä aina tasapaino.** Näin voit hallita sähkötyökalua paremmin odottamat- tomissa tilanteissa.
- Käytä aina sopivia vaatteita. Älä käytä väljiä vaatteita tai koruja. Pidä hiukset, vaatteet ja käsineet poissa liikkuvista osista.** Liikkuvat osat voi- vat vetää väljät vaatteet, korut tai pitkät hiukset sisään.
- Jos pölynimu- tai keruujärjestelmien asennus on mahdollista, varmista, että ne on kytketty kiinni ja että niitä käytetään oikein.** Pölynimun käyttö voi pienentää pölyn aiheuttamia vaaroja.

4) Sähkötyökalun käyttö ja käsittely

- Älä ylikuormita laitetta. Käytä työohsi tarkoitukseen sopivaa sähkötyö- kalua.** Sopivalla sähkötyökalulla työskentelet paremmin ja turvallisemmin ilmoi- tetulla tehoalueella.
- Älä käytä sähkötyökalua, jonka kytkin on rikki.** Sähkötyökalu, jota ei enää voida kytkeä päälle tai pois päältä, on vaarallinen ja se on korjattava.
- Vedä pistoke pistorasiasta ja/tai poista akku ennen kuin teet asetuksia laitteeseen, vaihdat lisätarvikkeita tai asetat laitteen siviin.** Tämä varotoimenpide estää sähkötyökalun tahatonta käynnistämistä.
- Säilytä käyttämättömiä sähkötyökaluja lasten ulottumattomissa. Älä anna laitetta henkilöiden käyttöön, jotka eivät tunne sitä tai jotka eivät**

FI

Alkuperäisohjeen käännös.



Tätä tuotetta ei ole tarkoitettu sellaisten henkilöiden (mukaan lukien lapset) käyttöön, joiden fyysiset, aistiperäiset tai henkiset kyvyt ovat rajoittuneet, tai joilla ei ole käyttöön tarvittavaa kokemusta ja/tai taitoja, paitsi jos heidän turvallisuudestaan vastuussa oleva henkilö tai he saavat tältä ohjeet siitä, miten tuotetta on käytettävä. Lapsia tulee valvoa, jotta he eivät missään tapauksessa leiki tuotteella. Suosittelemme, että tuotetta käytävät vasta yli 16-vuotiaat.

Määräystenmukainen käyttö:

GARDENA Pensasleikkuri on tarkoitettu pensasaitojen, pensaiden, pusi- koiden ja aluskasvillisuuden leikkaamiseen yksityisissä koti- ja harrastus- puutarhoissa.

Tuote ei sovellu pitkäaikaiseen käyttöön.

VAARA! Henkilövammat! Älä käytä tuotetta nurmikon/nurmikon reunojen leikkaamiseen, materiaalien silppuamiseen tai kompos- toimiseen.

1. TURVALLISUUS

TÄRKEÄÄ!

Lue käyttöohje huolellisesti ja säilytä se myöhempiä tarvetta varten.

Tuotteessa olevat merkit:



Lue käyttöohje.



Käytä aina hyväksytyjä kuulosuojaimia.
Käytä aina hyväksytyjä suojalaseja.



Poista akku ennen puhdistusta tai huoltoa.



Vaara – Pidä kädet kaukana terästä.

ole lukeneet tätä ohjetta. Sähkötyökalut ovat vaarallisia, jos niitä käyttää kokemattomat henkilöt.

e) Hoida sähkötyökaluja huolellisesti. Tarkasta, toimivatko liikkuvat osat moitteettomasti tai etteivät ne ole jumissa, onko osia murtunut tai niin vaurioituneita, että sähkötyökalun toiminta on rajoittunut. Anna vaurioituneet osat korjattavaksi ennen laitteen käyttöä. Monet onnettomuudet ovat seurausta huonosti huolletuista sähkötyökaluista.

f) Pidä leikkuutyökalut terävänä ja puhtaana. Huolellisesti hoidetut leikkuutyökalut, joiden terät ovat teräviä, jumiutuvat vähemmän ja ovat helpommin ohjattavia.

g) Käytä sähkötyökaluja, lisätarvikkeita, käyttötyökaluja ym. näiden ohjeiden mukaan. Huomioi myös työolosuhteet ja suoritettava tehtävä. Sähkötyökalujen käyttö muissa kuin niille tarkoitetuissa sovelluksissa voi johtaa vaarallisiin tilanteisiin.

5) Akkutyökalun käyttö ja käsittely

a) Lataa akut vain valmistajan suosittelemissa latureissa. Laturit, jotka on tarkoitettu ainoastaan tiettytyypisille akuille, aiheuttavat tulipalovaaran, jos sitä käytetään muiden akkujen kanssa.

b) Käytä sähkötyökaluissa ainoastaan niille tarkoitettuja akkuja. Muiden akkujen käyttö voi johtaa loukkaantumisiin ja aiheuttaa tulipalovaaran.

c) Pidä käyttämättömät akut poissa paperiliittimien, kolikoiden, avaimien, naulojen, ruuvien ja muiden pienten metalliesineiden läheisyydestä, jotka voisivat aiheuttaa kontaktien ohituksen. Oikosulku akkukontaktien välillä voi johtaa palovammoihin tai tulipaloon.

d) Väärinkäytössä akusta voi valua nestettä ulos. Vältä kontaktia sen kanssa. Sattumanvaraisessa kontaktissa huuhtelee vedellä. Jos nestetä pääsee silmiin, käänny lisäksi lääkärin puoleen. Ulosvaluva akkuneste voi johtaa ihon ärsytyksiin tai palovammoihin.

6) Huolto

Anna sähkötyökalusi ainoastaan pätevien ammattihenkilökunnan korjattavaksi ja vain alkuperäisillä varaosilla.

Näin varmistetaan, että sähkötyökalun turvallisuus säilyy.

Pensasleikkureiden turvaohjeet:

- Pidä kaikki kehon osat kaukana leikkuuterästä. Älä yritä poistaa leikkauksijätettä käynnissä olevasta terävästä tai pitää kiinni leikattavasta materiaalista. Poista jumiutunut leikkausjäte vain, kun laite on kytketty pois päältä. Pensasleikkurin käytössä voi yksikin hetki, jolloin tarkkaavaisuus on herpaantunut, johtaa vakaviin vammoihin.
- Kanna pensasleikkuria kahvasta terän ollessa pysähtynyt. Pensasleikkuria kuljetettaessa tai säilytettäessä on aina vedettävä suojus päälle. Huolellinen toiminta laitteen kanssa pienentää terän aiheuttamaa loukkaantumisvaaraa.
- Kannattele sähkötyökalua vain eristetyistä kahvapinnoista, sillä leikkuuterä saattaa joutua kosketuksiin piilossa olevien sähköjohtojen tai oman virtakaapelin kanssa. Leikkuuterän kosketus jännitettä johtavaan johtoon voi siirtää jännitteen metallisiin laiteosiin ja aiheuttaa sähköiskun.
- Pidä johto kaukana leikkuualueesta. Työvaiheen aikana johto voi olla pusken peittämä ja se voidaan katkaista vahingossa.

Lisänä olevat turvaohjeet

Akkujen turvallinen käyttö



VAARA! Palovaara!

Ladattavan akun on oltava latauksen aikana syttymättömällä, kuumuutta kestävällä sekä sähköä johtamattomalla alustalla.

Liitäntäkontakteja ei saa oikosulkea.

Pidä syövyttävät, syttyvät sekä helposti palavat esineet kaukana laturista ja akusta.

Laturia ja akkuja ei saa peittää latauksen aikana.

Irrota laturi välittömästi virtalähteestä, jos esiintyy savua tai liekkejä.

Käytä akun lataukseen vain alkuperäistä GARDENA-laturia. Muiden laturien käyttö voi johtaa korjaamattomiin akun vaurioihin ja aiheuttaa jopa tulipalon.

Käytä akkukäyttöisessä GARDENA-tuotteessa ainoastaan alkuperäisiä GARDENA-akkuja.

Älä lataa vieraita akkuja. Tulipalo- ja räjähdysvaara!

Tulipalo: Sammuta liekit happea pienentävillä sammutusmateriaaleilla.



VAARA! Räjähdyksivaara!

Suojaa akkuja kuumuudelta ja tulelta. Älä aseta sitä lämpöpatterin päälle äläkä altista sitä pidemmäksi aikaa voimakkaalle auringonvalolle.

Älä käytä sitä räjähdysalttiissa ympäristössä, esim. herkästi syttyvien nesteiden, kaasujen tai pölykerääntymien lähetyksillä. Akkuja käytettäessä voi muodostua kipinöitä, jotka voivat aiheuttaa pölyn ja höyryjen syttymisen.

Tarkasta vaihtoakku ennen jokaista käyttöä. Suorita akun silmämääräinen tarkastus aina ennen käyttöä. Akku, jota ei voida enää käyttää, on hävitettävä asianmukaisesti. Älä lähetä sitä postitse. Lisätietoja saat paikalliselta jätehuoltoyritykseltä.

Älä käytä akkuja virtalähteenä muille tuotteille. Loukkaantumisvaara. Käytä akkuja ainoastaan sille tarkoitetuille GARDENA-tuotteille.

Lataa ja käytä akkuja ainoastaan ympäristön lämpötilan ollessa 0 – 40 °C. Anna akun jäähtyä pidempiaikaisen käytön jälkeen.

Tarkasta latausjohto säännöllisesti mahdollisten vaurioiden ja vanhentumisen (hapertuminen) varalta. Käytä johtoa ainoastaan moitteettomassa kunnossa.

Älä missään tapauksessa säilytä tai kuljeta akkuja yli 45 °C lämpötilassa tai suorassa auringonpaisteessa. Parhaiten akkuja säilytetään alle 25 °C lämpötilassa, jotta sen itsepurkautuminen pidetään alhaisena.

Älä altista akkuja sateelle tai kosteudelle. Akkuun pääsevä vesi aiheuttaa sähköiskun vaaran.

Pidä akku puhtaana, varsinkin tuuletusraot.

Jos akkuja ei käytetä pidempään aikaan (talvella), lataa akku täyteen syväpurkauksen välttämiseksi.

Älä säilytä akkuja tuotteessa väärinkäytön ja onnettomuuksien välttämiseksi.

Älä säilytä akkuja tiloissa, joissa voi aiheutua sähköstaattinen purkaus.

Sähköturvallisuus



VAARA! Sydämenpysähdys!

Tämä tuote tuottaa käytössä sähkömagneettisen kentän. Kenttä voi tiettyissä olosuhteissa vaikuttaa aktiivisten tai passiivisten lääkinnällisten implanttien toimintaan. Jotta vakaviin loukkaantumisiin tai kuolemaan johtavien tilanteiden vaara voidaan välttää, lääkinnällistä implanttia käyttävien henkilöiden tulisi ennen tuotteen käyttöä käännyä lääkärinsä ja implantin valmistajan puoleen.

Tarkasta alue, jossa tuotetta on tarkoitus käyttää, huolellisesti ja poista kaikki johdot ja vieraat esineet.

Tahattomassa käynnistyksessä (esim. kiinni hitsatussa kytkimessä) poista akku välittömästi tuotteesta ja anna tuote GARDENA-huoltopalveluun korjattavaksi.

Poista akku tuotteesta, jos se alkaa tärähtää epätavallisesti. Voimakas tärinä voi aiheuttaa loukkaantumisia.

Älä käytä tuotetta veden lähellä.

Älä työskentele uima-altaiden tai pihalampien lähellä.

Henkilökohtainen turvallisuus



VAARA! Tukehtumisvaara!

Pienet osat voidaan niellä helposti. Muovipussin vuoksi pienten lasten tukehtumisvaara. Pidä pienet lapset kaukana kokoamisen aikana.

Sinun on tiedettävä, kuinka kytket tuotteen hätätapauksessa välittömästi pois päältä.

Vältä kontaktia terän öljyn kanssa, varsinkin jos olet allerginen sille.

Työskentele ainoastaan päivänvalossa tai hyvällä näkyvyydellä.

Tarkasta tuote aina ennen käyttöä. Suorita ennen jokaista käyttöä tuotteen silmämääräinen tarkastus. Tarkasta, että ilmaraoit ovat vapaina.

Jos tuote kuumenee käytön aikana voimakkaasti, anna sen jäähtyä ennen varastointia.

Varoitus! Käyttäjää ei mahdollisesti huomaa lähestyviä ihmisiä, jos hän käyttää työskennellessä kuulosuojaimia ja tuotteen aiheuttama melun vuoksi.

Käytä aina sopivaa vaateustusta, suojakäsineitä ja tukevia kenkiä.

Varmista, että käytät työskennellessä turvallisia kenkiä.

2. KOKOONPANO



VAARA! Henkilövammat!

Viiltohaavojen vaara, jos pensasleikkuri käynnistyy tahattomasti.

→ Poista akku, työnnä suojus terään ennen pensasleikkurin kokoonpanoa.

Etukahvan asentaminen [kuva A1]:

1. Avaa molemmat ruuvit ② ja poista ne.
2. Työnnä etumainen kahva ① rakoon pensasleikkurissa. Varmista, että etumainen kahva ① on kiinnitetty hyvin ja että kahvan reikä on kohdistettu kierteistettyyn reikään.
3. Pujota molemmat ruuvit ② pensasleikkurin kierteistettyihin reikiin. Älä paina etumaista käynnistysvipua ③.
4. Kiristä molemmat ruuvit ②. Varmista, että ruuvit ② on kiristetty ja että käynnistysvipu ③ voidaan painaa täysin alas.

3. KÄYTTÖ



VAARA! Henkilövammat!

Viiltohaavojen vaara, jos pensasleikkuri käynnistyy tahattomasti.

→ Odota, kunnes terä on pysähtynyt, poista akku ja työnnä suojus terään päälle ennen pensasleikkurin säätämistä tai kuljettamista.

Akun lataus [kuva O1/O2]:



HUOMIO!

Ylijännite vaurioittaa akkua ja laturia.

→ Varmista, että käytät oikeaa verkkojännitettä.

GARDENAN akkukäyttöisten pensasleikkureiden, tuotenro 9837-55/9838-55, toimitus ei sisällä akkua.

Akku on ladattava täyteen ennen ensimmäistä käyttöä.

Litiumioniakku voidaan ladata kaikissa lataustiloissa ja lataustoiminto voidaan aina keskeyttää akkua vaurioittamatta (ei memory-vaikutusta).

1. Paina molempia poistopainikkeita (A) ja poista akku (B) akun kiinnityksestä (D).
2. Kytke akun laturi (C) pistorasiaan.
3. Kytke akun latausjohto (E) akkuun (B).

Jos latauksen merkkivalo (L) vilkkuu laturissa vihreänä, akkua ladataan.

Jos latauksen merkkivalo (L) palaa laturissa vihreänä, akku on täynnä

(Latauksen kesto, katso 7. TEKNISET TIEDOT).

4. Tarkasta lataustila ladattaessa säännöllisesti.
5. Kun akku (B) on ladattu täyteen, irrota akku (B) laturista (C).
6. Irrota akun laturi (C) pistorasiasta.

Akun latausnäyttö [kuva O3]:

Akun latausnäyttö ladattaessa:

100 % ladattu	(L), (M) ja (N) palavat (60 sekuntia)
66 – 99 % ladattu	(L) ja (M) palavat, (N) vilkkuu
33 – 65 % ladattu	(L) palaa, (M) vilkkuu
0 – 32 % ladattu	(L) vilkkuu

Akun latausnäyttö käytössä:

→ Paina akun painiketta (D).

66 – 99 % ladattu	(L), (M) ja (N) palavat
33 – 65 % ladattu	(L) ja (M) palavat
11 – 32 % ladattu	(L) palaa
0 – 10 % ladattu	(L) vilkkuu

Työasennot:

Pensasleikkuria voidaan käyttää kolmessa työasennossa.

- Sivuttainen leikkaus [kuva O4]
- Korkea leikkaus [kuva O5]
- Matala leikkaus [kuva O6]

Pensasleikkurin käynnistäminen [kuva O7]:



VAARA! Henkilövammat!

Loukkaantumisaara, jos pensasleikkuri ei pysähdy käynnistysvipuista irrotettaessa.

→ Älä ohita turvajärjestelmiä tai kytkintä. Älä esimerkiksi kiinnitä käynnistysvipuja kahvaan.

Käynnistys:

Tuote on varustettu kahden käden turvajärjestelmällä (2 käynnistysvipua), joka estää tuotteen tahattoman päällekytkennän.

1. Aseta akku (B) akun kiinnitykseen (D), kunnes se kiinnittyy kuuluvasti paikoilleen.
2. Poista terän suojuus.
3. Pidä etumaisesta kahvasta (1) yhdellä kädellä, ja vedä etumaista käynnistysvipua (3).
4. Pidä pääkahvasta (10) toisella kädellä ja vedä takimmaista käynnistysvipua (11).
Pensasleikkuri käynnistyy.

Pysäytys:

1. Päästä irti molemmista käynnistysvipuista (3)/(11).
Pensasleikkuri pysähtyy.
2. Työnnä suojuus terän päälle.
3. Paina molempia poistopainikkeita (A) ja poista akku (B) akun kiinnityksestä (D).

4. HUOLTO



VAARA! Henkilövammat!

Viiltohaavojen vaara, jos pensasleikkuri käynnistyy tahattomasti.

→ Odota, kunnes terä on pysähtynyt, poista akku ja työnnä suojuus terään ennen pensasleikkurin huoltoa.

Pensasleikkurin puhdistaminen [kuva M1]:



VAARA! Henkilövammat!

Loukkaantumisaara ja pensasleikkurin vaurioitumisriski.

→ Älä puhdistaa pensasleikkuria vedellä tai vesisuihkulla (varsinkaan painepesurin vesisuihkulla).

→ Älä puhdistaa kemikaaleilla, bensiinillä tai liuotinaineilla. Tämä voi tuhota tärkeitä muoviosia.

Tuuletusrakojen on oltava aina puhtaita.

1. Puhdista tuote kostealla liinalla.
2. Puhdista tuuletusraot (2) pehmeällä harjalla (älä käytä ruuvinväännintä).
3. Voitele terä matalaviskositeetisellä öljyllä (esim. GARDENA Huoltoöljy, tuotenro 2366).
Vältä kontaktia muoviosien kanssa.

Akun ja laturin puhdistaminen:

Varmista, että akun ja laturin pinnat ja kontaktit ovat aina puhtaita ja kuivia ennen laturin kiinni kytkemistä.

Älä käytä juoksevaa vettä.

→ Puhdista kosketinpinnat ja muoviosat pehmeällä, kuivalla liinalla.

5. SÄILYTYS

Käytöstä poistaminen:

Tuote on säilytettävä lasten ulottumattomissa.

1. Poista akku.
2. Lataa akku.
3. Puhdista pensasleikkuri, akku ja laturi (katso 4. HUOLTO).
4. Säilytä pensasleikkuria, akkua ja laturia kuivassa, suljetussa ja pakkaselta suojatussa paikassa.

Hävittäminen:

(direktiivin 2012/19/EU mukaan)

Tuotetta ei saa hävittää tavallisen kotitalousjätteen mukana. Se on hävitettävä voimassa olevien paikallisten ympäristönsuojelumääräysten mukaisesti.



TÄRKEÄÄ!

→ Hävitä tuote paikallisen kierrätyskeskuksen kautta.

Akun hävittäminen:

GARDENA-akussa on litiumionikennot, jotka on hävitettävä käyttöiän umpeuduttua erillään tavallisesta kotitalousjätteestä.



TÄRKEÄÄ!

→ Hävitä akut paikallisen kierrätyskeskuksen tai keräyspisteen kautta.

1. Anna litiumionikenttien tyhjäntä täydellisesti (käännä GARDENA-huoltopalvelun puoleen).
2. Varmista litiumionikenttien kontaktit oikosulkua vastaan.
3. Hävitä litiumionikentät asianmukaisesti.





6. VIKOJEN KORJAUS



VAARA! Henkilövammat!

Viiltohaavojen vaara, jos pensasleikkuri käynnistyy tahattomasti.

→ Odota, kunnes terä on pysähtynyt, poista akku ja työnnä suojuus terän päälle ennen pensasleikkurin virheiden korjausta.

Ongelma	Mahdollinen syy	Korjaus
Pensasleikkuri ei käynnisty	Akku ei ole täysin paikoillaan akun kiinnityksessä. Terä on jumissa.	→ Aseta akku täysin paikoilleen akun kiinnitykseen, kunnes se kiinnittyy kuuluvasti paikoilleen. → Poista este.
Pensasleikkuria ei voi sammuttaa	Käynnistysvipu jumissa.	→ Poista akku ja vapauta käynnistysvipu.
Pensaan leikkausjälki ei ole siisti	Terä on tylsä tai vaurioitunut.	→ Anna GARDENA-huoltopalvelun vaihtaa terä.
Vika-LED  akussa vilkkuu [kuva T1]	Akku ylikuormittunut. Alijännite Akun lämpötila ei ole sallitulla alueella.	→ Vapauta käynnistysvipu. Käynnistä uudelleen. → Lataa akku. → Käytä akkua ympäristön lämpötilan ollessa 0 °C ... +40 °C.
Vika-LED  akussa palaa [kuva T1]	Akkuvirhe/ akku viallinen.	→ Käänny GARDENA-huoltopalvelun puoleen.
Latauksen merkkivalo  ei syty laturissa [kuva T2]	Laturia tai latausjohtoa ei ole liitetty oikein.	→ Kytke laturi ja latausjohto oikein paikoilleen.
Latauksen merkkivalo  vilkkuu laturissa punaisena [kuva T2]	Akun lämpötila ei ole sallitulla alueella.	→ Käytä akkua ympäristön lämpötilan ollessa 0 °C ... +40 °C.



HUOMAUTUS: Käänny muissa häiriötapauksissa GARDENA-huoltopalvelun puoleen. Korjaukset saa suorittaa ainoastaan GARDENA-huoltopalvelu tai GARDENAN valtuuttamat erikoisliikkeet.

7. TEKNISET TIEDOT

Akkukäyttöinen pensasleikkuri	Yksikkö	Arvo (tuotenumro 9837)	Arvo (tuotenumro 9838)
Iskut	1/min	2400	2400
Terän pituus	cm	50	60
Terän väli	mm	20	20
Paino (ilman akkua)	kg	2,6	2,7
Äänenpainetaso L_{pA}¹⁾ Epävarmuus K_{pA}	dB (A)	85 3	87 3
Äänitehotaso L_{WA}²⁾: mitattu/taattu Epävarmuus k_{WA}	dB (A)	92 / 95 1,87	94 / 95 0,85
Käsiin kohdistuva tärinä a_{whv}¹⁾ Epävarmuus k_a	m/s ²	1,6 1,5	2,0 1,5

Mittausmenetelmä: ¹⁾ EN 60745-2-15 ²⁾ RL 2000/14/EC



HUOMAUTUS: Ilmoitettu tärinäpäästöarvo mitattiin määräysten mukaisen tarkastusmenetelmän mukaisesti ja sitä voidaan käyttää vertailussa muiden sähkötyökalujen kanssa. Tätä arvoa voidaan käyttää myös altistumisen väliaikaiseen arviointiin. Tärinäpäästöarvo voi vaihdella sähkötyökalun todellisen käytön aikana.

Järjestelmäakku BLi-18	Yksikkö	Arvo (tuotenumro 9839)
Akkujännite	V (DC)	18
Akkukapasiteetti	Ah	2,6
Akun latausaika 80%/100% (noin)	h	3,5 / 5
Laturi 18 V	Yksikkö	Arvo (tuotenumro 9825-00.630.00)
Verkköjännite	V (AC)	230
Verkkotaajuus	Hz	50
Nimellisteho	W	16
Lähtöjännite	V (DC)	18
Maks. antovirta	mA	600

8. LISÄTARVIKKEET

GARDENA-Vaihtoakku BLi-18	Akku käyntiajan pidennystä varten tai vaihtoon.	tuotenumro 9839
GARDENA Laturi 18V	GARDENA akun BLi-18 lataukseen.	tuotenumro 8833
GARDENA-Hoitööljy	Pidentää terän käyttöikää ja akun käyttöaika.	tuotenumro 2366
GARDENA-Leikkuujätteen kerääjä Cut&Collect ComfortCut/PowerCut	Leikkuujätteen yksinkertaiseen ja kätevään keräykseen.	tuotenumro 6002

9. HUOLTOPALVELU/TAKUU

Huoltopalvelu:

Ota yhteyttä takasivulla olevaan osoitteeseen.

Takuu:

Jos kyseessä on takuuvaatimus, palvelusta ei peritä maksua.

GARDENA Manufacturing GmbH antaa tuotteelle kahden (2) vuoden takuun (ostopäivästä alkaen), jos tuotetta on käytetty ainoastaan yksityisessä käytössä. Tämä valmistajan takuu ei koske jälkimarkkinoilta ostettuja käytettyjä tuotteita. Tämä takuu koskee kaikkia tuotteen oleellisia puutteita, jotka johtuvat todistettavasti materiaali- tai tuotantovirheistä. Takuun puitteissa asiakkaalle toimitetaan toimiva, korvaava tuote tai meille lähetetty viallinen tuote korjataan maksutta. Pidätämme oikeuden valita jommankumman näistä vaihtoehdoista. Palvelua koskevat seuraavat ehdot:

- Tuotetta on käytetty sille määritellyn käyttötarkoitukseen käyttöohjeiden mukaisesti.
- Ostaja tai kolmas osapuoli ei ole yrittänyt korjata tuotetta.
- Käytössä on käytetty ainoastaan alkuperäisiä GARDENAn vara- ja kuluvia osia.

Osien ja komponenttien tavallinen kuluminen, optiset muutokset sekä kulumat osat ja tarvikkeet eivät kuulu takuun piiriin.

Valmistajan myöntämä takuu ei vaikuta jälleenmyyntiliikkeeseen tai välittäjään kohdistuviin takuuvaatimuksiin.

Jos sinulla on ongelmia tämän tuotteen kanssa, käänny huoltopalvelumme puoleen. Takuutapauksissa lähetä viallinen tuote yhdessä ostotositteen kopion ja virhekuvausten kanssa postimaksu maksettuna kääntöpuolella olevaan GARDENAn huolto-osoitteeseen.

Kuluvat osat:

Terä ja epäkeskokoneisto ovat kuluvia osia eivätkä sen vuoksi kuulu takuun piiriin.

Deutschland / Germany

GARDENA
Manufacturing GmbH
Central Service
Hans-Lorenser-Straße 40
D-89079 Ulm
Produktfragen:
(+49) 731 490-123
Reparaturen:
(+49) 731 490-290
service@gardena.com

Albania

COBALT Sh.p.k.
Rr. Siri Kodra
1000 Tirana

Argentina

Husqvarna Argentina S.A.
Av.del Libertador 5954 –
Piso 11 – Torre B
(C1428ARP) Buenos Aires
Phone: (+54) 11 5194 5000
info.gardena@
ar.husqvarna.com

Armenia

Garden Land Ltd.
61 Tigran Mets
0005 Yerevan

Australia

Husqvarna Australia Pty. Ltd.
Locked Bag 5
Central Coast BC
NSW 2252
Phone: (+61) (0) 2 4352 7400
customer.service@
husqvarna.com.au

Austria / Österreich

Husqvarna Austria GmbH
Industriezeile 36
4010 Linz
Tel.: (+43) 732 77 01 01-485
service.gardena@
husqvarnagroup.com

Azerbaijan

Firm Progress
a. Aliyev Str. 26A
1052 Baku

Belgium

Husqvarna België nv/sa
Gardena Division
Rue Egide Van Ophem 111
1180 Uccle / Ukkel
Tel.: (+32) 2 720 92 12
info@gardena.be

Bosnia / Herzegovina

SILK TRADE d.o.o.
Industrijska zona Bukva bb
74260 Tešanj

Brazil

Husqvarna do Brasil Ltda
Av. Francisco Matarazzo,
1400 – 19º andar
São Paulo – SP
CEP: 05001-903
Tel: 0800-112252
marketing.br.husqvarna@
husqvarna.com.br

Bulgaria

AGROLAND България АД
бул. 8 Декември, №13
Офис 5
1700 Студентски град
София
Тел.: (+359) 24 66 69 10
info@agroland.eu

Canada / USA

GARDENA Canada Ltd.
100 Summerlea Road
Brampton, Ontario L6T 4X3
Phone: (+1) 905 792 93 30
info@gardenacanada.com

Chile

Maquinarias Agroforestales
Ltda. (Maga Ltda.)
Santiago, Chile
Avda. Chesterton
8355 comuna Las Condes
Phone: (+56) 2 202 4417
Dalton@maga.cl
Zipcode: 7560330

China

Husqvarna (Shanghai)
Management Co., Ltd.
富世华 (上海) 管理有限公司
3F, Benq Square B,
No207, Song Hong Rd.,
Chang Ning District,
Shanghai, PRC. 200335
上海市长宁区淞虹路207号明
基广场B座3楼, 邮编: 200335

Colombia

Husqvarna Colombia S.A.
Calle 18 No. 68 D-31, zona
Industrial de Montevideo
Bogotá, Cundinamarca
Tel. 571 2922700 ext. 105
jairo.salazar@
husqvarna.com.co

Costa Rica

Compania Exim
Euroberoamericana S.A.
Los Colegios, Moravia,
200 metros al Sur del Colegio
Saint Francis – San José
Phone: (+506) 297 68 83
exim_euro@racsa.co.cr

Croatia

Husqvarna Austria GmbH
Industriezeile 36
4010 Linz
Tel.: (+43) 732 77 01 01-485
service.gardena@
husqvarnagroup.com

Cyprus

Med Marketing
17 Digeni Akrita Ave
P.O. Box 27017
1641 Nicosia
Czech Republic
Husqvarna Česko s.r.o.
Türkova 2319/5b
149 00 Praha 4 – Chodov
Bezplatná infolinka:
800 100 425
servis@cz.husqvarna.com

Denmark

GARDENA DANMARK
Lejrvej 19, st.
3500 Værløse
Tlf.: (+45) 70 26 47 70
husqvarna@husqvarna.dk
www.gardena.com/dk

Dominican Republic

BOSQUESA, S.R.L
Carretera Santiago Licey
Km. 5 ½
Esquina Copal II.
Santiago
Dominican Republic
Phone: (+809) 736-0333
joserbosquesa@claro.net.do

Ecuador

Husqvarna Ecuador S.A.
Arupos E1-181 y 10 de
Agosto Quito, Pichincha
Tel. (+593) 22800739
francisco.jacome@
husqvarna.com.ec

Estonia

Husqvarna Eesti OÜ
Valdeku 132
EE-11216 Tallinn
info@gardena.ee

Finland

Oy Husqvarna Ab
Gardena Division
Lautatarhankatu 8 B/PL 3
00581 HELSINKI
www.gardena.fi

France

Husqvarna France
9/11 Allée des pierres mayettes
92635 Gennevilliers Cedex
France
http://www.gardena.com/fr
N° AZUR: 0 810 00 78 23
(Prix d'un appel local)

Georgia

Transporter LLC
8/57 Beliashvili street
0159 Tbilisi, Georgia
Phone: (+995) 322 14 71 71

Great Britain

Husqvarna UK Ltd
Preston Road
Aycliffe Industrial Park
Newton Aycliffe
County Durham
DL5 6UP
info.gardena@
husqvarna.co.uk

Greece

Π. ΠΑΠΑΔΟΠΟΥΛΟΣ ΑΕΒΕ
Λεωφ. Αθηνών 92
Αθήνα
T.K.104 42
Ελλάδα
Τηλ. (+30) 210 51 93 100
info@papadopoulos.com.gr

Hungary

Husqvarna Magyarország Kft.
Ezred u. 1-3
1044 Budapest
Telefon: (+36) 1 251-4161
vevoszolgalat.husqvarna@
husqvarna.hu

Iceland

Ó. Johnson & Kaaber
Tunguhalsi 1
110 Reykjavik
ooj@ojk.is

Ireland

Husqvarna UK Ltd
Preston Road
Aycliffe Industrial Park
Newton Aycliffe
County Durham
DL5 6UP
info.gardena@
husqvarna.co.uk

Italy

Husqvarna Italia S.p.A.
Via Santa Vecchia 15
23868 VALMADRERA (LC)
Phone: (+39) 0341.203.111
assistenza.italia@
it.husqvarna.com

Japan

KAKUICHI Co. Ltd.
Sumitomo Realty &
Development Kojimachi
BLDG., 8F
5-1 Nibannco
Chiyoda-ku
Tokyo 102-0084
Phone: (+81) 33 264 4721
m_ishihara@kaku-ichi.co.jp

Kazakhstan

LAMED Ltd.
155/1, Tazhibayevoi Str.
050060 Almaty
IP Schmidt
Abayavenue 3B
110 005 Kostanay

Korea

Kyung Jin Trading CO.,LTD.
107-4, SunDuk Bld.,
YangJae-dong,
Seocho-gu,
Seoul, (zipcode: 137-891)
Phone: (+82) (0)2 574-6300

Kyrgyzstan

Alye Maki
av. Moladaya Guardir J 3
720014
Bishkek

Latvia

Husqvarna Latvija SIA
Ulbrokas 19A
LV-1021 Rīga
info@gardena.lv

Lithuania

UAB Husqvarna Lietuva
Ateities pl. 77C
LT-52104 Kaunas
info@gardena.lt

Luxembourg

Magasins Jules Neuberger
39, rue Jacques Stas
Luxembourg-Gasperich 2549
Case Postale No. 12
Luxembourg 2010
Phone: (+352) 40 14 01
api@neuberger.lu

Mexico

AFOSA
Av. Lopez Mateos Sur # 5019
Col. La Calma 45070
Zapopan, Jalisco
Mexico
Phone: (+52) 33 3818-3434
icornejo@afosa.com.mx

Moldova

Convel S.R.L.
290A Muncesti Str.
2002 Chisinau

Netherlands

Husqvarna Nederland B.V.
GARDENA Division
Postbus 50131
1305 AC ALMERE
Phone: (+31) 36 521 00 10
info@gardena.nl

Neth. Antilles

Jonka Enterprises N.V.
Sta. Rosa Weg 196
P.O. Box 8200
Curaçao
Phone: (+599) 9 767 66 55
pgm@jonka.com

New Zealand

Husqvarna New Zealand Ltd.
PO Box 76-437
Manukau City 2241
Phone: (+64) (0) 9 9202410
support.nz@husqvarna.co.nz

Norway

Husqvarna Norge AS
Gardena Division
Trøskenveien 36
1708 Sarpsborg
info@gardena.no

Peru

Husqvarna Perú S.A.
Jr. Ramón Cárcamo 710
Lima 1
Tel: (+51) 1 3320400 ext. 416
juan.remuzgo@
husqvarna.com

Poland

Husqvarna
Poland Spółka z o.o.
ul. Wysockiego 15 b
03-371 Warszawa
Phone: (+48) 22 330 96 00
gardena@husqvarna.com.pl

Portugal

Husqvarna Portugal, SA
Lagoa - Albarraque
2635 - 595 Rio de Mouro
Tel.: (+351) 21 922 85 30
Fax : (+351) 21 922 85 36
info@gardena.pt

Romania

Madex International Srl
Soseaua Odaii 117-123,
RO 013603 București, S1
Phone: (+40) 21 352.76.03
madex@ines.ro

Russia / Россия

ООО „Хускварна“
141400, Московская обл.,
г. Химки,
улица Ленинградская,
владение 39, стр.6
Бизнес Центр
„Химки Бизнес Парк“,
помещение ОВ02_04
http://www.gardena.ru

Serbia

Domel d.o.o.
Autoput za Novi Sad bb
11 273 Belgrade
Phone: (+381) 1 18 48 88 12
miroslav.jejina@domel.rs

Singapore

Hy-Ray PRIVATE LIMITED
40 Jalan Pemimpin
#02-08 Tat Ann Building
Singapore 577185
Phone: (+65) 6253 2277
shiyiing@hyray.com.sg

Slovak Republic

Husqvarna Česko s.r.o.
Türkova 2319/5b
149 00 Praha 4 – Chodov
Bezplatná infolinka:
800 154 044
servis@sk.husqvarna.com

Slovenia

Husqvarna Austria GmbH
Industriezeile 36
4010 Linz
Tel.: (+43) 732 77 01 01-485
service.gardena@
husqvarnagroup.com

South Africa

Husqvarna
South Africa (Pty) Ltd
Postnet Suite 250
Private Bag X6,
Cascades, 3202
South Africa
Phone: (+27) 33 846 9700
info@gardena.co.za

Spain

Husqvarna España S.A.
Calle de Rivas nº 10
28052 Madrid
Phone: (+34) 91 708 05 00
atencioncliente@gardena.es

Suriname

Agrofix n.v.
Verlengde Hogestraat #22
Phone: (+597) 472426
agrofix@sr.net
Pobox : 2006
Paramaribo
Suriname – South America

Sweden

Husqvarna AB
Gardena Division
S-561 82 Husqvarna
Gardenaorder@husqvarna.se

Switzerland / Schweiz

Husqvarna Schweiz AG
Consumer Products
Industriestrasse 10
5506 Mägenwil
Phone: (+41) (0) 62 887 37 90
info@gardena.ch

Turkey

Dost Bahçe Diş Ticaret
Müessesilik A.Ş
Yunus Mah. Adil Sok. No:3
Ic Kapi No: 1 Kartal
34873 Istanbul
Phone: (+90) 216 38 93 939
info@dostbahce.com.tr

Ukraine / Україна

ТОВ «Хускварна Україна»
вул. Васильківська, 34,
офіс 204-г
03022, м. Київ
Тел. (+38) 044 498 39 02
info@gardena.ua

Uruguay

FELI SA
Entre Rios 1083 CP 11800
Montevideo – Uruguay
Tel: (+598) 22 03 18 44
info@felisa.com.uy

Venezuela

Corporación Casa y Jardín C.A.
Av. Caroní, Edif. Trezmen, PB.
Colinas de Bello Monte.
1050 Caracas.
Tlf: (+58) 212 992 33 22
info@casayjardin.net.ve

9837-20.960.02/1018

© GARDENA
Manufacturing GmbH
D-89070 Ulm
http://www.gardena.com