

7000/C
Art. 1661

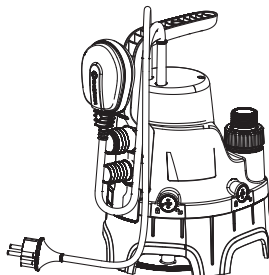

7000/D
Art. 1665

DE Betriebsanleitung

Klarwasser-Tauchpumpe /
Schmutzwasser-Tauchpumpe

EN Operator's manual

Clear Water Submersible Pump /
Dirty Water Submersible Pump

FR Mode d'emploi

Pompe pour eaux claires /
Pompe pour eaux chargées

NL Gebruiksaanwijzing

Dompelpomp / Vuilwaterpomp

SV Bruksanvisning

Dränkbar pump / Spillvattenpump

DA Brugsanvisning

Dykpumpe / Pumpe til snavset vand

FI Käyttöohje

Upporumpu / Likavesipumppu

NO Bruksanvisning

Lensepumpe /
Lensepumpe for urent vann

IT Istruzioni per l'uso

Pompa sommersa /
Pompa sommersa per acqua
sporca

ES Instrucciones de empleo

Bomba sumergible /
Bomba para aguas sucias

PT Manual de instruções

Bomba submersível /
Bomba para esgotos

PL Instrukcja obsługi

Pompa zanurzeniowa /
Pompa do brudnej wody

HU Használati utasítás

Merülószivattyú / Szennyvízszivattyú

CS Návod k obsluze

Ponorné čerpadlo / Kalové čerpadlo

SK Návod na obsluhu

Ponorné čerpadlo / Kalové čerpadlo

EL Οδηγίες χρήσης

Υποβρυχία αντλία / αντλία λυμάτων

RU Инструкция по эксплуатации

Погружной насос / Грязевой насос

SL Navodilo za uporabo

Potopna črpalka /
Črpalka za odpadno vodo

HR Upute za uporabu

Uronjiva pumpa /
Pumpa za prijavu vodu

SR/ Uputstvo za rad

BS Potopna pumpa /
Pumpa za prijavu vodu

UK Інструкція з експлуатації

Занурений насос /
Грязьовий насос

RO Instrucțiuni de utilizare

Pompă submersibilă /
Pompă pentru apă murdară

TR Kullanma Kılavuzu

Dalgıç Pompa / Kirli Su Pompası

BG Инструкция за експлоатация

Потопяема дренажна помпа /
Помпа за мръсна вода

SQ Manual përdorimi

Pompë zhytëse /
Pompë për ujën e ndotur

ET Kasutusjuhend

Uputatav pump / Reoveepump

LT Eksploatavimo instrukcija

Panardinamas siurblys /
Purvino vandens siurblys

LV Lietošanas instrukcija

Legremdējamaais sūkņis /
Netīrā ūdens sūkņis

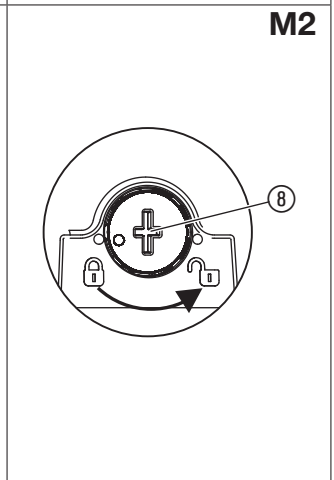
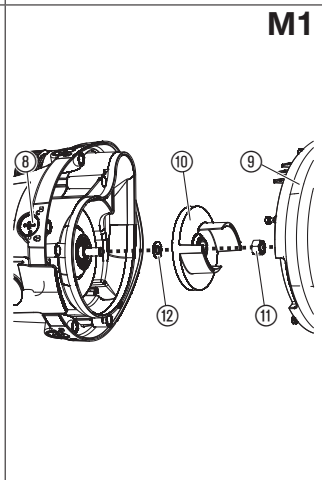
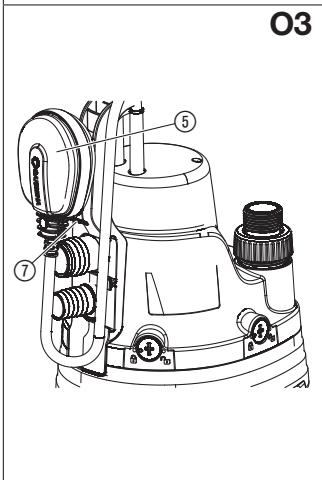
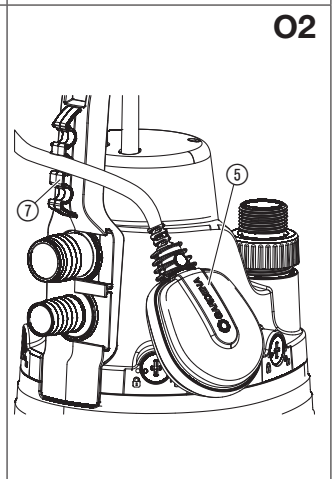
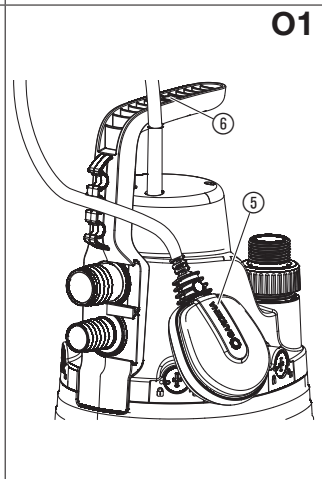
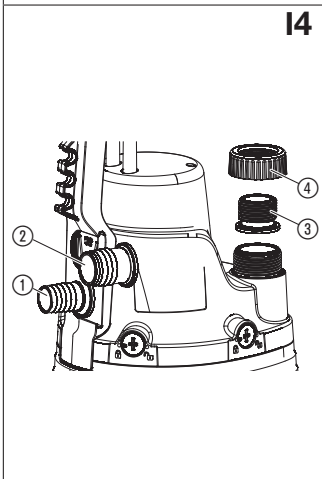
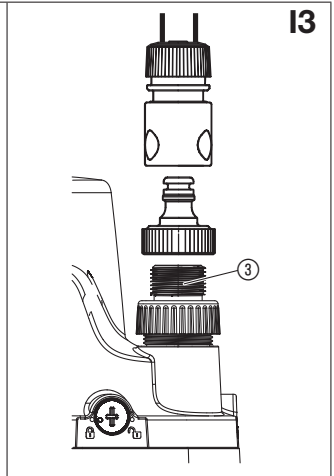
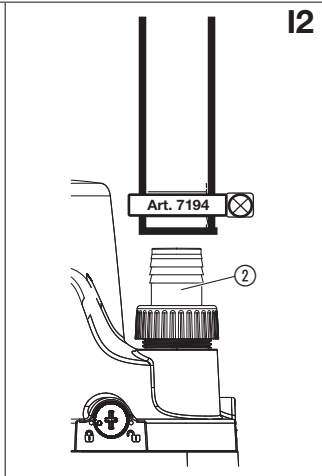
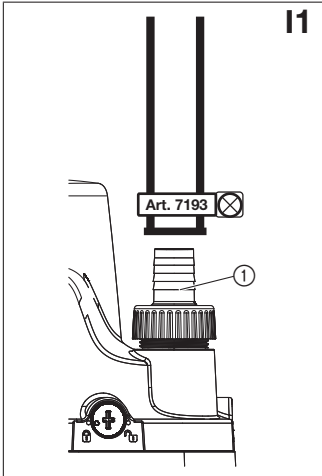

GARDENA Υποβρύχια αντλία 7000/C / Αντλία λυμάτων 7000/D

1. ΑΣΦΑΛΕΙΑ.....	89
2. ΕΓΚΑΤΑΣΤΑΣΗ.....	91
3. ΧΕΙΡΙΣΜΟΣ.....	91
4. ΣΥΝΤΗΡΗΣΗ.....	92
5. ΑΠΟΘΗΚΕΥΣΗ.....	92
6. ΑΝΤΙΜΕΤΩΠΙΣΗ ΒΛΑΒΩΝ.....	92
7. ΤΕΧΝΙΚΑ ΣΤΟΙΧΕΙΑ.....	93
8. ΕΞΑΡΤΗΜΑΤΑ.....	94
9. ΣΕΡΒΙΣ/ΕΓΓΥΗΣΗ.....	94

Προβλεπόμενη χρήση:

Το GARDENA 7000/C / 7000/D προορίζεται για ιδιωτική χρήση στο σπίτι και στον κήπο. Προορίζεται κυρίως για σκοπούς αποστράγγισης εάν προκύψει υπερχειλίση, αλλά και για τη μεταφορά νερού προς και από τα ντεπόζιτα και για την άντληση νερού από αυτά, για άντληση νερού από πηγάδια και φρεάτια, για την αποστράγγιση σκαφών και σκαφών αναμυχής και για την εξερεύνηση και την κυκλοφορία νερού για περιορισμένα χρονικά διαστήματα.

Το προϊόν δεν προορίζεται για μακροχρόνια χρήση (π. χ. χρήση για συνεχή κυκλοφορία) σε λιμνούλα. Η διάρκεια ζωής του προϊόντος θα μειώνεται αντιστοίχα αν χρησιμοποιηθεί με αυτόν τον τρόπο. Διαβρωτικές, εύφλεκτες ή εκρηκτικές ουσίες (π.χ. βενζίνη, παραφίνη, κутταρίνη, διαλυτικά), γράσο, λάδι, αλμυρό νερό και λύματα δεν πρέπει να μεταφέρονται από την αντλία. Η θερμοκρασία του υγρού που μεταφέρεται δεν μπορεί να υπερβαίνει τους 35°C.

Μετάφραση των πρωτότυπων οδηγιών χρήσης.



Αυτό το προϊόν επιτρέπεται να χρησιμοποιείται από παιδιά άνω των 8 ετών καθώς και από άτομα με μειωμένες τις φυσικές, αισθητικές ή διανοητικές ικανότητες ή με έλλειψη πείρας και γνώσεων, εφόσον επιτηρούνται ή έχουν ενημερωθεί για την ασφαλή χρήση του προϊόντος και τους ενδεχόμενους κινδύνους. Τα παιδιά δεν επιτρέπεται να παίζουν με το προϊόν. Ο καθαρισμός και οι εργασίες συντήρησης που εκτελούνται από τον πελάτη δεν επιτρέπεται να εκτελούνται από μη επιτηρούμενα παιδιά. Συνιστούμε τη χρήση του προϊόντος μόνο για άτομα άνω των 16 ετών.

Περιγραφή προϊόντος:

Το προϊόν προορίζεται για την προώθηση των ακόλουθων υλών:

- **Κωδ. 1661 – 7000/C:** καθαρό έως ελαφρώς βρώμικο νερό με μέγιστο μέγεθος σωματιδίων 5 mm,
- **Κωδ. 1665 – 7000/D:** βρώμικο νερό με μέγιστο μέγεθος σωματιδίων 25 mm,

καθώς και χλωριωμένο νερό (υπό την προϋπόθεση ενδεδειγμένης δόσολογίας πρόσθετων) και σαπουνόνερο. Το προϊόν μπορεί να βυθιστεί πλήρως (στεγανή ενθυλάκωση) και μπορεί να κατέβει σε βάθος 7 m μέσα στο νερό.

1. ΑΣΦΑΛΕΙΑ

ΣΗΜΑΝΤΙΚΟ!

Διαβάστε τις οδηγίες χρήσης προσεκτικά και φυλάξτε τις για να τις διαβάσετε αργότερα.

Σύμβολα πάνω στο προϊόν:



ΠΡΟΣΟΧΗ!

Η απρόσεκτη ή λανθασμένη χρήση αυτού του προϊόντος μπορεί να έχει ως αποτέλεσμα τον τραυματισμό του χρήστη ή άλλων ατόμων. Διαβάστε και κατανοήστε το περιεχόμενο του εγχειριδίου χρήσης. Κρατήστε το εγχειρίδιο χρήσης για μελλοντική αναφορά.



Διαβάστε τις οδηγίες χρήσης.

Γενικές υποδείξεις ασφαλείας

Ηλεκτρική ασφάλεια



ΚΙΝΔΥΝΟΣ! Ηλεκτροπληξία!
Κίνδυνος τραυματισμού από ηλεκτροπληξία.

→ Αποσυνδέστε το προϊόν από την πρίζα πριν ξεκινήσετε να κάνετε εργασίες συντήρησης ή αντικατάσταση εξαρτημάτων. Με αυτόν τον τρόπο, η αποσυνδεδεμένη πρίζα πρέπει να βρίσκεται στο οπτικό σας πεδίο.



ΚΙΝΔΥΝΟΣ! Ηλεκτροπληξία!

→ Το προϊόν δεν πρέπει να λειτουργεί, εάν υπάρχουν άτομα μέσα στην πισίνα ή στη λιμνούλα κήπου.

→ Βεβαιωθείτε ότι οι συνδέσεις ηλεκτρικού βύσματος και πρίζας είναι τοποθετημένες σε περιοχή που δεν πλημμυρίζει.

→ Προστατευτείτε το βύσμα από την υγρασία.



ΚΙΝΔΥΝΟΣ! Ηλεκτροπληξία!

→ Εάν υπάρχει κομμένο βύσμα, η υγρασία μπορεί να εισχωρήσει σε ηλεκτρικά εξαρτήματα μέσω του καλωδίου παροχής ρεύματος και να προκαλέσει βραχυκύκλωμα.

→ Μην κόψετε ποτέ το βύσμα (π.χ. για τροφοδοσία μέσω τοίχου).

→ Μην χρησιμοποιείτε το καλώδιο τροφοδοσίας για απασύνδεση.

Το καλώδιο σύνδεσης του προϊόντος δεν μπορεί να αντικατασταθεί. Εάν το καλώδιο είναι κατεστραμμένο, το προϊόν πρέπει να απορριφθεί.



ΚΙΝΔΥΝΟΣ! Ηλεκτροπληξία! Κίνδυνος τραυματισμού από ηλεκτροπληξία.

Το προϊόν πρέπει να τροφοδοτείται με ρεύμα μέσω αντιηλεκτροληξιακού διακόπτη (RCD) με μέγιστο ονομαστικό ρεύμα απόξευξης 30 mA.

Ατομική ασφάλεια

Διαρρέοντα λιπαντικά μπορεί να μολύνουν το αντλούμενο υγρό.

Πρόσθετες υποδείξεις ασφαλείας

Ηλεκτρική ασφάλεια



ΚΙΝΔΥΝΟΣ! Καρδιακή ανακοπή!

Αυτό το προϊόν παράγει ηλεκτρομαγνητικό πεδίο κατά τη διάρκεια λειτουργίας. Αυτό το πεδίο μπορεί υπό ορισμένες συνθήκες να επηρεάσει τη λειτουργία ενεργητικών ή παθητικών ιατρικών εμφυτευμάτων. Για να αποκλειστεί ο κίνδυνος καταστάσεων που μπορούν να οδηγήσουν σε σοβαρούς ή θανάσιμους τραυματισμούς, τα άτομα με ιατρικό εμφύτευμα πρέπει πριν από τη χρήση της συσκευής να συμβουλευτούν το γιατρό τους ή τον κατασκευαστή του εμφυτεύματος.

Πισίνες και λιμνούλες κήπων πρέπει να σχεδιάζονται σύμφωνα με τις διεθνείς και εθνικές κανονιστικές διατάξεις σχεδιασμού.

Σύμφωνα με το πρότυπο DIN VDE (Γερμανική Ένωση Ηλεκτρολόγων Μηχανικών) 0620, τα καλώδια τροφοδοσίας ρεύματος δεν πρέπει να έχουν μικρότερη διατομή από τα καλώδια με μανδύα από ελαστικό που φέρουν την ονομασία H05RN-F. Το μήκος του καλωδίου πρέπει να είναι τουλάχιστον 10 m.

Τα στοιχεία που αναγράφονται στην πινακίδα στοιχείων μηχανήματος πρέπει να ταιριάζουν με τα τεχνικά στοιχεία της τροφοδοσίας ρεύματος.

Αποσυνδέστε το προϊόν από την πρίζα όταν δεν είναι σε χρήση.

Προστατευτείτε το βύσμα και το καλώδιο τροφοδοσίας από θερμότητα, λάδι και αιχμηρές ακμές.

Το καλώδιο τροφοδοσίας ή ο διακόπτης με φλοτέρ δεν πρέπει να χρησιμοποιούνται για τη στερέωση ή τη μεταγκατάσταση της αντλίας. Για τη βύθιση ή την ανύψωση/ασφάλιση της αντλίας, στερεώστε ένα σχοινί στη λαβή μεταφοράς της αντλίας.

Στην Αυστρία, σύμφωνα με το ÖVE B/EN 60 555 τμήματα 1 έως 3, οι αντλίες που χρησιμοποιούνται σε πισίνες και λιμνούλες κήπου, και είναι εφοδιασμένες με σκληρό καλώδιο ρεύματος θα πρέπει να τροφοδοτούνται μέσω ενός μετασχηματιστή απομόνωσης εγκεκριμένο από την ÖVE, με ονομαστική τάση που δεν πρέπει να υπερβαίνει τα 230 V.

Στην Ελβετία, οι κινητές συσκευές που χρησιμοποιούνται σε εξωτερικούς χώρους πρέπει να συνδέονται μέσω μιας διάταξης προστασίας ρεύματος διαρροής.

Μια χαλασμένη αντλία δεν πρέπει να χρησιμοποιείται. Πριν από τη λειτουργία της αντλίας, ελέγξτε εάν υπάρχει ζημιά στην αντλία (ειδικά για το καλώδιο και το βύσμα). Σε περίπτωση βλάβης, φροντίστε για τον έλεγχο της αντλίας από το κέντρο σέρβις της GARDENA.

Ατομική ασφάλεια



ΚΙΝΔΥΝΟΣ! Κίνδυνος ασφυξίας!

Μικρά εξαρτήματα μπορούν να καταποθούν εύκολα. Τα μικρά παιδιά μπορεί να υποστούν ασφυξία από την πλαστική σακούλα. Κρατήστε τα παιδιά μακριά κατά τη διάρκεια της συναρμολόγησης.

Μην χρησιμοποιείτε ποτέ το προϊόν εάν είστε κουρασμένοι, άρρωστοι ή υπό την επήρεια αλκοόλ, ναρκωτικών ή φαρμάκων.

Μην λειτουργείτε ποτέ το προϊόν με λυτά μαλλιά ή εάν φοράτε μαντήλια.

Απομακρύνετε τυχόν παριστάμενα άτομα από το μέσο που αντλείται.

Καθαρίστε τη γραμμή εξόδου πριν από τη χρήση. Αποφύγετε τη λειτουργία της αντλίας με την πλευρά εξόδου κλειστή για περισσότερα από 10 λεπτά.

Βεβαιωθείτε ότι η πλευρά παροχής της αντλίας δεν είναι κλειστή.

Τηρήστε την ελάχιστη στάθμη του νερού και το μέγ. ύψος κατάθλιψης (βλ. 7. ΤΕΧΝΙΚΑ ΣΤΟΙΧΕΙΑ).

Παρατηρείτε την αντλία ανά πάσα στιγμή κατά τη χειροκίνητη λειτουργία. Η λειτουργία χωρίς νερό προκαλεί αυξημένη φθορά και θα πρέπει να αποφεύγεται. Ως εκ τούτου, σε χειροκίνητη λειτουργία η αντλία πρέπει να αποσυνδέεται αμέσως όταν δεν παρατηρείται ροή νερού.

Φροντίστε να βρίσκεται η αντλία σε σημείο όπου τα ανοίγματα εισόδου στη βάση αναρρόφησης δεν είναι πλήρως ή μερικώς φραγμένα.

Τοποθετήστε την αντλία πάνω σε τούβλο εάν τη χρησιμοποιείτε σε λιμνούλα. Χρησιμοποιήστε γάντια όταν αφαιρείτε τη βάση αναρρόφησης.

2. ΕΓΚΑΤΑΣΤΑΣΗ



ΚΙΝΔΥΝΟΣ! Ηλεκτροπληξία!

Κίνδυνος τραυματισμού από ηλεκτροπληξία.

→ Αποσυνδέστε το προϊόν από την πρίζα πριν ξεκινήσετε να κάνετε εγκατάσταση.

Συνδέσεις σωληνών:

Ο σωλήνας μπορεί να συνδεθεί μέσω των 3 συνδέσεων που παρέχονται:

Θηλή σύνδεσης ① 25 mm (1") [Εικ. I1]:

Με σφιγκτήρα σωλήνα GARDENA κωδ. 7193.

Θηλή σύνδεσης ② 32 mm (1 1/4") [Εικ. I2]:

Με σφιγκτήρα σωλήνα GARDENA κωδ. 7194.

Σπειρωμα σύνδεσης ③ 33,3 mm (G1) [Εικ. I3]:

Με το Original GARDENA System.

Σημείωση:

Όταν χρησιμοποιείτε μια σύνδεση με τη μέγιστη διάμετρο σωλήνα, η αντλία έχει τη μέγιστη ικανότητα παροχής.

Συνδέσεις αντλίας για το Original GARDENA System:

Διάμετρος σωλήνα	Σύνδεση αντλίας
13 mm (1/2")	Σετ σύνδεσης αντλίας GARDENA κωδ. 1750
16 mm (5/8")	Σύνδεσμος βάνας GARDENA κωδ. 18202 με Σύνδεσμος σωλήνα κωδ. 18216
19 mm (3/4")	Σετ σύνδεσης αντλίας GARDENA κωδ. 1752

Σημείωση:

Τα εξαρτήματα 13 mm (1/2")/16 mm (3/4") μπορούν επίσης να εξοπλιστούν με μια βαλβίδα ρυθμιστή GARDENA κωδ. No. 2942 για σωλήνα 13 mm (1/2")-και κωδ. 2943 για σωλήνα 16 mm (3/4"), έτσι ώστε τα περιεχόμενα της γραμμής εξόδου να μην ρέουν πίσω μέσω της αντλίας μετά την άντληση. Μπορείτε να παραγγείλετε τις βαλβίδες ρυθμιστή από τον αντιπρόσωπο της GARDENA.

Για να συνδέσετε το σωλήνα [Εικ. I4]:

1. Τοποθετήστε τη σύνδεση ①, ② ή ③ με το κολάρο ④ στην έξοδο της αντλίας.
2. Σφίξτε το κολάρο ④.
3. Συνδέστε το σωλήνα με τη σύνδεση.

3. ΧΕΙΡΙΣΜΟΣ

Η αντλία μπορεί να λειτουργεί τόσο στην αυτόματη λειτουργία όσο και στη χειροκίνητη λειτουργία.

Αυτόματη λειτουργία [Εικ. O1]:

Ο διακόπτης με φλοτέρ ⑤ ενεργοποιεί αυτόματα την αντλία όταν η στάθμη του νερού υπερβεί το ύψος ενεργοποίησης και αντλείται νερό. Ο διακόπτης με φλοτέρ ⑤ απενεργοποιεί την αντλία πάλι μόλις η στάθμη του νερού πέσει κάτω από το ύψος απενεργοποίησης.

1. Τοποθετήστε την αντλία σε μια σταθερή επιφάνεια – ή – χρησιμοποιήστε ένα σχοινί που έχει προσαρτηθεί στο άνοιγμα της κεντρικής οπής ⑥ στη λαβή μεταφοράς για να βυθίσετε την αντλία σε πηγάδι ή σε φρεάτιο. Κατά τη διάρκεια αυτόματης λειτουργίας, βεβαιωθείτε ότι ο διακόπτης με φλοτέρ ⑤ μπορεί να κινείται ελεύθερα.
2. Συνδέστε το καλώδιο τροφοδοσίας σε μια πρίζα.

Για να ρυθμίσετε το ύψος σύνδεσης και αποσύνδεσης [Εικ. O2]:

Μπορείτε να ρυθμίσετε το ύψος σύνδεσης και το ύψος αποσύνδεσης (βλ. 7. ΤΕΧΝΙΚΑ ΣΤΟΙΧΕΙΑ).

- Ωθήστε το καλώδιο του διακόπτη με φλοτέρ ⑤ μέσα σε ένα άνοιγμα της υποδοχής του διακόπτη με φλοτέρ ⑦.
- Για να βεβαιωθείτε ότι η αντλία θα απενεργοποιηθεί με ασφάλεια, να στερεώνετε πάντα το καλώδιο του διακόπτη με φλοτέρ σε μία από τις υποδοχές του διακόπτη με φλοτέρ που βρίσκονται στη λαβή της αντλίας.
 - Μην επιλέξετε μήκος του καλωδίου που είναι υπερβολικά μεγάλο ή μικρό, προκειμένου να διασφαλίσετε

ότι ο διακόπτης με φλοτέρ μπορεί να ενεργοποιείται και να απενεργοποιείται σωστά.

- Όσο υψηλότερο είναι το άνοιγμα της υποδοχής διακόπτη με φλοτέρ ⑦, τόσο υψηλότερο θα είναι το ύψος σύνδεσης και αποσύνδεσης.
- Όσο μικρότερο είναι το μήκος του καλωδίου μεταξύ του διακόπτη με φλοτέρ ⑤ και της υποδοχής διακόπτη με φλοτέρ ⑦, τόσο χαμηλότερο θα είναι το ύψος σύνδεσης και τόσο υψηλότερο το ύψος αποσύνδεσης.
- Το μήκος καλωδίου μεταξύ του διακόπτη με φλοτέρ ⑤ και της υποδοχής διακόπτη με φλοτέρ ⑦ πρέπει να είναι πάντοτε τουλάχιστον 10 cm.

Χειροκίνητη λειτουργία [Εικ. O3]:

Το ελάχιστο υπολειπόμενο βάθος νερού (βλ. 7. ΤΕΧΝΙΚΑ ΣΤΟΙΧΕΙΑ) επιτυγχάνεται μόνο με το χειροκίνητο τρόπο λειτουργίας, επειδή ο διακόπτης με φλοτέρ έχει ήδη απενεργοποιήσει την αντλία πριν από αυτό κατά τον αυτόματο τρόπο λειτουργίας.

1. Ωθήστε το διακόπτη με φλοτέρ ⑤ στην υποδοχή του διακόπτη με φλοτέρ ⑦ με το καλώδιο προς τα κάτω.
 2. Τοποθετήστε την αντλία σε μια σταθερή επιφάνεια – ή – χρησιμοποιήστε ένα σχοινί που έχει προσαρτηθεί στο άνοιγμα της κεντρικής οπής ⑥ στη λαβή μεταφοράς για να βυθίσετε την αντλία σε πηγάδι ή σε φρεάτιο.
 3. Συνδέστε το καλώδιο τροφοδοσίας σε μια πρίζα.
- Η αντλία παραμένει σε συνεχή λειτουργία επειδή ο διακόπτης με φλοτέρ παρακάμπτεται.

4. ΣΥΝΤΗΡΗΣΗ



ΚΙΝΔΥΝΟΣ! Ηλεκτροπληξία!
Κίνδυνος τραυματισμού από ηλεκτροπληξία.

→ Αποσυνδέστε το προϊόν από την πρίζα πριν ξεκινήσετε να κάνετε εργασίες συντήρησης.

Η GARDENA Υποβρύχια αντλία καθαρού νερού/ Υποβρύχια αντλία βρώμικου νερού δεν θα πρέπει να απαιτεί τακτική συντήρηση.

Για να ξεπλύνετε την αντλία:

Μετά την άντληση χλωριωμένου νερού πισίνας ή άλλων υγρών που αφήνουν υπολείμματα, η αντλία πρέπει να ξεπλένεται με καθαρό νερό.

1. Βυθίστε την αντλία σε καθαρό νερό.
2. Ξεπλύνετε την αντλία με καθαρό νερό.

Για να καθαρίσετε τη βάση αναρρόφησης και τη φτερωτή τροφοδοσίας [Εικ. M1/M2]:

1. Απασφαλίστε (αριστερόστροφα) τις 5 περιστροφικές κλειδαριές ⑧ με ένα κατσαβίδι.
2. Αφαιρέστε τη βάση αναρρόφησης ⑨.
3. Χαλαρώστε το παξιμάδι ⑩.
4. Αφαιρέστε τη φτερωτή τροφοδοσίας ⑪ και τη ροδέλα ⑫.
5. Καθαρίστε τη βάση αναρρόφησης ⑨ και τη φτερωτή τροφοδοσίας ⑩.
6. Τοποθετήστε τη ροδέλα ⑫ και τη φτερωτή τροφοδοσίας ⑩ στον άξονα του κινητήρα.
7. Βιδώστε το παξιμάδι ⑩ στον άξονα του κινητήρα.
8. Τοποθετήστε τη βάση αναρρόφησης ⑨ στην αντλία.
9. Ασφαλίστε (δεξιόστροφα) τις περιστροφικές κλειδαριές ⑧ με ένα κατσαβίδι.

5. ΑΠΟΘΗΚΕΥΣΗ

Θέση εκτός λειτουργίας:

→ Το προϊόν πρέπει να φυλάσσεται μακριά από παιδιά.

→ Καθαρίστε και αποθηκεύστε το προϊόν σε χώρο όπου δεν υπάρχει κίνδυνος παγετού πριν από την έλευση του πρώτου παγετού.

Απορριψη:

(σύμφωνα με την Οδηγία 2012/19/ΕΕ)

Το προϊόν δεν επιτρέπεται να απορρίπτεται μέσω των κανονικών οικιακών απορριμμάτων. Πρέπει να απορρίπτεται σύμφωνα με τις ισχύουσες προδιαγραφές προστασίας του περιβάλλοντος.



ΣΗΜΑΝΤΙΚΟ!

Απορρίψτε το προϊόν μέσω της υπηρεσίας ανακύκλωσης της περιοχής σας.

6. ΑΝΤΙΜΕΤΩΠΙΣΗ ΒΛΑΒΩΝ



ΚΙΝΔΥΝΟΣ! Ηλεκτροπληξία!
Κίνδυνος τραυματισμού από ηλεκτροπληξία.

→ Αποσυνδέστε το προϊόν από την πρίζα πριν ξεκινήσετε την αντιμετώπιση προβλημάτων.

Πρόβλημα	Πιθανή αιτία	Λύση
Λειτουργεί η αντλία, αλλά δεν υπάρχει παροχή	Ο αέρας δεν μπορεί να διαφύγει καθώς η γραμμή πίεσης είναι κλειστή (π.χ. τσακισμένος σωλήνας πίεσης).	→ Ανοίξτε τη γραμμή πίεσης.
	Υπάρχει εγκλωβισμένος αέρας στη βάση αναρρόφησης.	→ Περιμένετε για έως και 60 δευτ. μέχρι να εξασερωθεί η αντλία μέσω της βαλβίδας εξαέρωσης. Εάν είναι απαραίτητο, διακόψτε τη λειτουργία της αντλίας και εκκινήστε την πάλι.
	Η φτερωτή τροφοδοσίας είναι φραγμένη.	→ Καθαρίστε τη φτερωτή τροφοδοσίας (βλ. 4. ΣΥΝΤΗΡΗΣΗ).
	Το ύψος νερού πέφτει κάτω από την ελάχιστη στάθμη νερού.	→ Βυθίστε την αντλία πιο βαθιά μέσα στο νερό.

Πρόβλημα	Πιθανή αιτία	Λύση
Η αντλία δεν ξεκινά ή σταματά ξαφνικά κατά τη λειτουργία	Ο διακόπτης θερμικής υπερφόρτωσης έχει απενεργοποιήσει την αντλία εξαιτίας υπερθέρμανσης.	→ Καθαρίστε τη φτερωτή τροφοδοσίας (βλ. 4. ΣΥΝΤΗΡΗΣΗ). → Τηρήστε τη μέγιστη θερμοκρασία νερού 35°C.
	Δεν τροφοδοτείται με ρεύμα.	→ Ελέγξτε την ασφάλεια και τις συνδέσεις ηλεκτρικού βύσματος και πρίζας.
	Σωματίδια ρύπων έχουν φράξει τη βάση αναρρόφησης.	→ Καθαρίστε τη βάση αναρρόφησης (βλ. 4. ΣΥΝΤΗΡΗΣΗ).
Η αντλία λειτουργεί, αλλά η έξοδος ξαφνικά μειώνεται	Η βάση αναρρόφησης είναι φραγμένη.	→ Καθαρίστε τη βάση αναρρόφησης (βλ. 4. ΣΥΝΤΗΡΗΣΗ).



ΥΠΟΔΕΙΞΗ: Σε άλλες βλάβες απευθυνθείτε στο κέντρο Σέρβις **GARDENA**. Επισκευές επιτρέπεται να εκτελούνται μόνο από τα κέντρα Σέρβις της **GARDENA** καθώς και από εξειδικευμένους εμπόρους που είναι εξουσιοδοτημένοι από την **GARDENA**.

7. ΤΕΧΝΙΚΑ ΣΤΟΙΧΕΙΑ

<i>Υποβρύχια αντλία καθαρού νερού/ Υποβρύχια αντλία βρώμικου νερού</i>	Μονάδα	Τιμή (κωδ. 1661)	Τιμή (κωδ. 1665)
Ονομαστική ισχύς	W	300	300
Τάση ηλεκτρικού δικτύου	V	230	230
Συχνότητα ηλεκτρικού δικτύου	Hz	50	50
Μήκος καλωδίου σύνδεσης	m	10	10
Μέγ. χωρητικότητα παροχής	l/h	7000	7000
Μέγ. πίεση	bar	0,5	0,5
Μέγ. ύψος	m	5	5
Μέγ. βάθος βύθισης	m	7	7
Ελάχ./μέγ. βάθος για ενεργοποίηση (περίπου.)	mm	260 / 460	285 / 485
Ελάχ./μέγ. βάθος για απενεργοποίηση (περίπου.)	mm	50 / 150	75 / 175
Υπολειπόμενο βάθος νερού	mm	Αδειάζει στα 5	30
Βρώμικο νερό με μέγ. διάμετρο σωματιδίων	mm	5	25
Συνδέσεις αντλίας		Σπείρωμα 1" / 1 1/4" / 1"	Σπείρωμα 1" / 1 1/4" / 1"
Ελάχ. στάθμη νερού κατά την εκκίνηση	mm	25	40
Βάρος	kg	3,8	4,0
Μέγ. θερμοκρασία νερού	°C	35	35

Ύψος σύνδεσης/αποσύνδεσης:

Το ύψος σύνδεσης και αποσύνδεσης ποικίλλει.
Το υπολειπόμενο ύψος νερού επιτυγχάνεται μόνο κατά τη χειροκίνητη λειτουργία (βλέπε 3. ΧΕΙΡΙΣΜΟΣ).

8. ΕΞΑΡΤΗΜΑΤΑ

Σφιγκτήρας σωλήνα GARDENA	για σωλήνες 25 mm (1")	κωδ. 7193
Σφιγκτήρας σωλήνα GARDENA	για σωλήνες 32 mm (1 1/4")	κωδ. 7194
Σετ σύνδεσης αντλίας GARDENA	για σωλήνες 13 mm (1/2")	κωδ. 1750
Σύνδεσμος βάνας GARDENA με σύνδεσμο σωλήνα GARDENA	για σωλήνες 16 mm (5/8")	κωδ. 18202 με κωδ. 18216
Σετ σύνδεσης αντλίας GARDENA	για σωλήνες 19 mm (3/4")	κωδ. 1752

9. ΣΕΡΒΙΣ/ΕΓΓΥΗΣΗ

Επισκευή:

Παρακαλούμε επικοινωνήστε με τη διεύθυνση στην πίσω σελίδα.

Εγγύηση:

Σε περίπτωση αξίωσης εγγύησης, δεν επιβαρύνεστε με χρεώσεις για τις παρεχόμενες υπηρεσίες.

Η GARDENA Manufacturing GmbH προσφέρει μια διετή εγγύηση (ισχύει από την ημερομηνία αγοράς) για αυτό το προϊόν. Η εγγύηση αυτή καλύπτει όλα τα σοβαρά ελαττώματα του προϊόντος που αφορούν αποδεδειγμένα τα υλικά ή την κατασκευή. Η παρούσα εγγύηση εκπληρώνεται με την παροχή ενός πλήρως λειτουργικού προϊόντος αντικατάστασης ή με τη δωρεάν επισκευή του ελαττωματικού προϊόντος. Διατηρούμε το δικαίωμα επιλογής. Αυτή η υπηρεσία ισχύει εφόσον πληρούνται οι παρακάτω προϋποθέσεις:

- Το προϊόν χρησιμοποιήθηκε για τον προβλεπόμενο σκοπό σύμφωνα με τις συστάσεις στις οδηγίες χειρισμού.

- Ούτε ο αγοραστής, ούτε κάποιο τρίτο μέρος δεν έχει επιχειρήσει να επισκευάσει το προϊόν.

Η παρούσα εγγύηση του κατασκευαστή δεν επηρεάζει δικαιώματα εγγύησης έναντι του αντιπροσώπου/εμπόρου λιανικής πώλησης.

Εάν παρουσιαστούν προβλήματα με το συγκεκριμένο προϊόν, επικοινωνήστε με το τμήμα Τεχνικής Εξυπηρέτησης ή στείλετε το ελαττωματικό προϊόν μαζί με μια σύντομη περιγραφή της βλάβης στην GARDENA Manufacturing GmbH, φροντίζοντας να καλύψετε επαρκώς τυχόν έξοδα αποστολής και να ακολουθήσετε τις σχετικές οδηγίες συσκευασίας και ταχυδρόμησης. Η εγγύηση πρέπει να συνοδεύεται από αντίγραφο της απόδειξης αγοράς.

Αναλώσιμα:

Η φτερωτή είναι αναλώσιμο και δεν περιλαμβάνεται στην εγγύηση.

DE Produkthaftung

Wir weisen ausdrücklich darauf hin, dass wir in Übereinstimmung mit dem Produkthaftungsgesetz nicht für Schäden haften, die durch unsere Produkte entstehen, wenn diese unsachgemäß und nicht durch einen von uns autorisierten Servicepartner repariert wurden oder wenn keine Original GARDENA Teile oder von uns zugelassene Teile verwendet wurden.

EN Product liability

In accordance with the German Product Liability Act, we hereby expressly declare that we accept no liability for damage incurred from our products where said products have not been properly repaired by a GARDENA-approved service partner or where original GARDENA parts or parts authorised by GARDENA were not used.

FR Responsabilité

Conformément à la loi relative à la responsabilité du fait des produits défectueux, nous déclarons expressément par la présente que nous déclinons toute responsabilité pour les dommages résultant de nos produits, si lesdits produits n'ont pas été correctement réparés par un partenaire d'entretien agréé GARDENA ou si des pièces d'origine GARDENA ou des pièces agréées GARDENA n'ont pas été utilisées.

NL Productaansprakelijkheid

Conform de Duitse wet inzake productaansprakelijkheid verklaren wij hierbij uitdrukkelijk dat wij geen aansprakelijkheid aanvaarden voor schade ontstaan uit onze producten waarbij deze producten niet zijn gerepareerd door een GARDENA-erkende servicepartner of waarbij geen originele GARDENA-onderdelen of onderdelen die door GARDENA zijn goedgekeurd zijn gebruikt.

SV Produktsvar

I enlighet med tyska produktansvarslagar förklarar vi härmed uttryckligen att vi inte åtar oss något ansvar för skador som orsakas av våra produkter där produkterna inte har genomgått korrekt reparation från en GARDENA-godkänd servicepartner eller där originaldelar från GARDENA eller delar godkända av GARDENA inte använts.

DA Produktsvar

I overensstemmelse med den tyske produktansvarslov erklærer vi hermed udtrykkeligt, at vi ikke påtager os noget ansvar for skader på vores produkter, hvis de pågældende produkter ikke er blevet repareret korrekt af en GARDENA-godkendt servicepartner, eller hvor der ikke er brugt originale GARDENA-reservedele eller godkendte reservedele fra GARDENA.

FI Tuotevastuu

Saksan tuotevastuulain mukaisesti emme ole vastuussa laitteiden vaurioista, jos korjauksia ei ole tehnyt GARDENAn hyväksymä huoltoliike tai jos niiden syynä on muiden kuin alkuperäisten GARDENA-varaosien tai GARDENAn hyväksymien varaosien käyttö.

IT Responsabilità del prodotto

In conformità con la Legge tedesca sulla responsabilità del prodotto, con la presente dichiariamo espressamente che decliniamo qualsiasi responsabilità per danni causati dai nostri prodotti qualora non siano stati correttamente riparati presso un partner di assistenza approvato GARDENA o laddove non siano stati utilizzati ricambi originali o autorizzati GARDENA.

ES Responsabilidad sobre el producto

De acuerdo con la Ley de responsabilidad sobre productos alemana, por la presente declaramos expresamente que no aceptamos ningún tipo de responsabilidad por los daños ocasionados por nuestros productos si dichos productos no han sido reparados por un socio de mantenimiento aprobado por GARDENA o si no se han utilizado piezas originales GARDENA o piezas autorizadas por GARDENA.

PT Responsabilidade pelo produto

De acordo com a lei alemã de responsabilidade pelo produto, declaramos que não nos responsabilizamos por danos causados pelos nossos produtos, caso os tais produtos não tenham sido devidamente reparados por um parceiro de assistência GARDENA aprovado ou se não tiverem sido utilizadas peças GARDENA originais ou peças autorizadas pela GARDENA.

PL Odpowiedzialność za produkt

Zgodnie z niemiecką ustawą o odpowiedzialności za produkt, niniejszym wyraźnie oświadczamy, że nie ponosimy żadnej odpowiedzialności za szkody poniesione na skutek użytkowania naszych produktów, w przypadku gdy naprawa tych produktów nie była odpowiednio przeprowadzana przez zatwierdzonego przez firmę GARDENA partnera serwisowego lub nie stosowano oryginalnych części GARDENA albo części autoryzowanych przez tę firmę.

HU Termékszavatosság

A németországi termékszavatossági törvénnyel összhangban ezzel nyomatékosan kijelentjük, hogy nem vállalunk felelősséget a termékeinkben keletkezett olyan károkért, amelyek valamely GARDENA által jóváhagyott szervizpartner által nem megfelelően végzett javításból adódtak, vagy amely során nem eredeti GARDENA alkatrészeket vagy a GARDENA által jóváhagyott alkatrészeket használtak fel.

CS Odpovědnost za výrobek

V souladu s německým zákonem o odpovědnosti za výrobek tímto výslovně prohlašujeme, že nepřijímáme žádnou odpovědnost za poškození vzniklá na našich výrobcích, kdy zmíněné výrobky nebyly řádně opraveny schváleným servisním partnerem GARDENA nebo kdy nebyly použity originální náhradní díly GARDENA nebo náhradní díly autorizované společností GARDENA.

SK Zodpovednosť za produkt

V súlade s nemeckými právnymi predpismi upravujúcimi zodpovednosť za výrobok týmto výslovne prehlasujeme, že nenesieme žiadnu zodpovednosť za škody spôsobené našimi výrobkami, v prípade ktorých neboli náležité opravy vykonané servisným partnerom schváleným spoločnosťou GARDENA alebo neboli použité diely spoločnosti GARDENA alebo diely schválené spoločnosťou GARDENA.

EL Ευθύνη προϊόντος

Σύμφωνα με τον γερμανικό νόμο περί Ευθύνης για τα Προϊόντα, με το παρόν δηλώνουμε ρητώς ότι δεν αποδεχόμαστε καμία ευθύνη για τυχόν ζημιές που προκύπτουν από τα προϊόντα μας εάν αυτά δεν έχουν επισκευαστεί σωστά από κάποιον εγκεκριμένο συνεργάτη επισκευών της GARDENA ή εάν δεν έχουν χρησιμοποιηθεί αυθεντικά εξαρτήματα GARDENA ή εξαρτήματα εγκεκριμένα από την GARDENA.

SL Odgovornost proizvajalca

V skladu z nemškimi zakoni o odgovornosti za izdelke, izrecno izjavljajo, da ne sprejemamo nobene odgovornosti za škodo, ki jo povzročijo naši izdelki, če teh niso ustrezno popravili GARDENINI odobreni servisni partnerji ali pri tem niso bili uporabljeni originalni GARDENINI nadomestni deli ali GARDENINIMI homologiranimi nadomestnimi deli.

HR Pouzdanost proizvoda

Sukladno njemačkom zakonu o pouzdanosti proizvoda, ovime izričito izjavljujemo kako ne prihvaćamo nikakvu odgovornost za oštećenja na našim proizvodima nastala uslijed neispravnog popravka od strane servisnog partnera kojeg odobrava GARDENA ili uslijed nekorištenja originalnih GARDENA dijelova ili dijelova koje odobrava GARDENA.

RO Răspunderea pentru produs

În conformitate cu Legea germană privind răspunderea pentru produs, declarăm în mod expres prin prezentul document că nu acceptăm nicio răspundere pentru defecțiunile suferite de produsele noastre atunci când acestea nu au fost reparate în mod corect de un atelier de service partener, aprobat de GARDENA, sau când nu au fost utilizate piese GARDENA originale sau piese autorizate de GARDENA.

BG Отговорност за вреди, причинени от стоки

Съгласно германския Закон за отговорността за вреди, причинени от стоки, с настоящото изрично декларираме, че не носим отговорност за щети, причинени от нашите продукти, ако те не са били правилно ремонтирани от одобрен от GARDENA сервиз или ако не са използвани оригинални части на GARDENA или части, одобрени от GARDENA.

ET Tootevastutus

Vastavalt Saksamaa tootevastutusseadusele deklareerime kaesolevaga selgesõnaliselt, et me ei kannu mingisugust vastutust meie toodetest tingitud kahjude eest, kui need tooted ei ole korrektselt parandatud GARDENA heakskiidetud hoolduspartneri poolt või kui parandamisel ei ole kasutatud GARDENA originaalosi või GARDENA volitatud osi.

LT Gaminio patikimumas

Mes aiškiai pareiškiame, kad, atsižvelgiant į Vokietijos gaminių patikimumo įstatymą, neprisiimame atsakomybės dėl bet kokios žalos, patirtos dėl mūsų gaminių, jeigu jie buvo netinkamai taisomi arba jų dalys buvo pakeistos neoriginaliomis GARDENA dalimis ar nepatvirtintomis dalimis, arba jeigu remonto darbai buvo atliekami ne GARDENA techninės priežiūros centro specialistų.

LV Atbildība par produkcijas kvalitāti

Saskaņā ar Vācijas likumu par atbildību par produkcijas kvalitāti ar šo mēs paziņojam, ka neuzņemamies atbildību par bojājumiem, kas radušies, lietojot mūsu izstrādājumus, kuru remontu nav veicis uzņēmuma GARDENA apstiprināts apkopes partneris vai kuru remontam netika izmantotas oriģinālās GARDENA detaļas vai detaļas, kuru lietošanu apstiprinājis uzņēmums GARDENA.

<p>DE EU-Konformitätserklärung Der Unterzeichner, GARDENA Germany AB, PO Box 7454, S-103 92 Stockholm, Schweden, bescheinigt hiermit, dass die nachstehend aufgeführten Produkte bei Verlassen des Werks die harmonisierten EU-Leitlinien, EU-Normen für Sicherheit und besondere Normen erfüllen. Dieses Zertifikat verliert seine Gültigkeit, wenn die Produkte ohne unsere Genehmigung verändert werden.</p>	<p>HU EK megfelelélösi nyilatkozat Alulírott GARDENA Germany AB, PO Box 7454, S-103 92 Stockholm, Svédország, ezzel tanúsítja, hogy az alábbiakban leírt egységek a gyár elhagyásakor megfelelték a harmonizált unió előírásainak és biztonsági és termékspecifikus szabványoknak. Ez a tanúsítvány érvényét veszti, ha az egységeket jóváhagyásunk nélkül átalakítják.</p>
<p>EN EC Declaration of Conformity The undersigned, GARDENA Germany AB, PO Box 7454, S-103 92 Stockholm, Sweden, hereby certifies that, when leaving our factory, the units indicated below are in accordance with the harmonised EU guidelines, EU standards of safety and product specific standards. This certificate becomes void if the units are modified without our approval.</p>	<p>CS Prohlášení o shodě ES Níže uvedená společnost GARDENA Germany AB, PO Box 7454, S-103 92 Stockholm, Švédsko, tímto potvrzuje, že při opuštění naší továrny jsou jednotky uvedené níže v souladu s harmonizovanými pokyny EU, standardy EU ohledně bezpečnosti a specifickými produktovými standardy. Tento certifikát pozbývá platnosti, pokud dojde k úpravě jednotek bez našeho schválení.</p>
<p>FR Déclaration de conformité CE Le constructeur, soussigné : GARDENA Germany AB, PO Box 7454, S-103 92 Stockholm, Suède, déclare qu'à la sortie de ses usines le matériel neuf désigné ci-dessous est conforme aux prescriptions des directives européennes énoncées ciaprès et conforme aux règles de sécurité et autres règles qui lui sont applicables dans le cadre de l'Union européenne. Toute modification apportée à cet appareil sans notre accord annule la validité de ce certificat.</p>	<p>SK EÚ vyhlásenie o zhode Dolu podpísaná spoločnosť GARDENA Germany AB, PO Box 7454, S-103 92 Stockholm, týmto osvedčuje, že nižšie uvedené jednotky boli v súlade s harmonizovanými usmerneniami EÚ, normami EÚ v oblasti bezpečnosti a špecifickými normami týkajúcimi sa produktu v čase opustenia výrobného závodu. Toto osvedčenie stráca platnosť, ak boli jednotky zmenené bez nášho súhlasu.</p>
<p>NL EG-conformiteitsverklaring De ondergetekende, GARDENA Germany AB, PO Box 7454, S-103 92 Stockholm, Zweden, verklaart hierbij dat de producten die hieronder staan vermeld, wanneer ze onze fabriek verlaten, in overeenstemming zijn met de geharmoniseerde Europese richtlijnen. EU-normen voor veiligheid en productspecifieke normen. Dit certificaat vervalt als de producten worden aangepast zonder onze toestemming.</p>	<p>EL Δήλωση Συμμόρφωσης EK Η υπογεγραμμένη εταιρεία, GARDENA Germany AB, PO Box 7454, S-103 92 Stockholm, Σουηδία, πιστοποιεί ότι, κατά την έξοδο από το εργοστάσιο, οι μονάδες που αναφέρονται παρακάτω συμμορφώνονται με τις εφαρμοσμένες οδηγίες ΕΕ, τα πρότυπα ασφαλείας της ΕΕ και τα συγκεκριμένα πρότυπα προϊόντος. Αυτό το πιστοποιητικό καθίσταται άκυρο εάν οι μονάδες έχουν τροποποιηθεί χωρίς την έγκρισή μας.</p>
<p>SV EG-försäkran om överensstämmelse Undertecknad firma GARDENA Germany AB, PO Box 7454, S-103 92 Stockholm, Sverige, intygar härmed att nedan nämnda produkter, när de lämnar vår fabrik, överensstämmer med EU:s riktlinjer, EU:s säkerhetsstandarder och produktspecifika standarder. Detta intyg skall ogiltigförklaras om produkten ändras utan vårt godkännande.</p>	<p>SL Izjava ES o skladnosti Spodaj podpisana, GARDENA Germany AB, PO Box 7454, S-103 92 Stockholm, Švedska, si to izjavo potrjuje, da je bila spodaj navedena enota ob izhodu iz tovarne skladna z usklajenimi smernicami EU, standardi EU za varnost in standarde, specifičnimi za izdelek. Izjava postane neveljavna v primeru neodobrene spremembe enote.</p>
<p>DA EU-overensstemmelseserklæring Undertegnede, GARDENA Germany AB, PO Box 7454, S-103 92 Stockholm, Sverige, erklærer hermed, at nedennfor anførte enheder er i overensstemmelse med de harmoniserede EU-retningslinjer, EU-standarder for sikkerhed og produktspecifikke standarder, når de forlader fabrikken. Denne erklæring ugyldiggøres, hvis enhederne ændres uden vores godkendelse.</p>	<p>HR Izjava o usklađenosti EZ Níže potpisana GARDENA Germany AB, PO Box 7454, S-103 92 Stockholm, Švedska, ovime potvrđuje kako su u nastavku navedene jedinice prilikom napuštanja tvornice bile u skladu s usklađenim smjernicama EU, EU sigurnosnim standardima i standardima specifičnima za proizvod. Ova certifikacija poništava se ako se jedinice izmjenjuju bez odobrenja.</p>
<p>FI EY-vaatimusten mukaisuusvakuutus GARDENA Germany AB, PO Box 7454, S-103 92 Stockholm, Ruotsi, vakuuttaa täten, että alla mainitut laitteet ovat tehtaalta lähtessään yhdenmukaistettujen EU-sääntöiden, EU:n turvastandardien ja tuotekohtaisten standardien mukaisia. Tämä vakuutus mitätöityy, jos laitteita muutetaan ilman hyväksyntäämme.</p>	<p>RO Declarație de conformitate CE Subscrisa, GARDENA Germany AB, PO Box 7454, S-103 92 Stockholm, Suedia, certifică prin prezenta că, la momentul ieșirii din fabrica noastră, unitățile indicate mai jos sunt în conformitate cu directivele UE armonizate, cu standardele UE de siguranță și cu standardele specifice ale produsului. Prezenta certificată devine nulă dacă unitățile sunt modificate fără aprobarea noastră.</p>
<p>IT Dichiarazione di conformità CE La sottoscritta GARDENA Germany AB, PO Box 7454, S-103 92 Stockholm, Svezia, certifica che il prodotto qui di seguito indicato, nei modelli da noi commercializzati, è conforme alle direttive armonizzate UE nonché agli standard di sicurezza UE e agli standard specifici di prodotto. Qualunque modifica apportata al prodotto senza nostra specifica autorizzazione invalida la presente dichiarazione.</p>	<p>BG Декларация за съответствие на ЕО С настоящото доподписаната, GARDENA Germany AB, PO Box 7454, S-103 92 Stockholm, Швеция, удостоверява, че при напускане на фабриката модулите, посочени по-долу, са в съответствие с хармонизираните директиви на ЕС, стандартите на ЕС за безопасност и специфичните за продукта стандарти. Този сертификат става невалиден, ако модулите са променени без нашето одобрение.</p>
<p>ES Declaración de conformidad CE El abajo firmante, GARDENA Germany AB, PO Box 7454, S-103 92 Stockholm, Suecia, certifica por la presente que, cuando salen de la fábrica, las unidades indicadas a continuación cumplen las normas de armonización de la UE, las normas de la UE sobre seguridad y las normas específicas del producto. Este certificado quedará sin efecto si se modifican las unidades sin nuestra autorización.</p>	<p>ET EÜ vastavusdeklaratsioon Allkirjutanu GARDENA Germany AB, PO Box 7454, S-103 92 Stockholm, Rootsi, kinnitab käesolevaga, et tehased väljumisel vastavad allpool nimetatud seadmed harmoneeritud EL-i suunistele, EL-i ohutusstandarditele ja tootele eriomastele standarditele. See vastavuskinnitus kaotab kehtivuse, kui seadmed muudetakse ilma meie heakskiiduta.</p>
<p>PT Declaração de conformidade CE O abaixo-assinado, GARDENA Germany AB, PO Box 7454, S-103 92 Stockholm, Suécia, certifica por este meio que, ao sair da nossa fábrica, as unidades indicadas acima estão em conformidade com as diretrizes uniformizadas da UE, os padrões de segurança da UE e os padrões específicos do produto. Este certificado deixa de ser válido se as unidades forem modificadas sem a nossa aprovação.</p>	<p>LT EB atitikties deklaracija GARDENA Germany AB, PO Box 7454, S-103 92 Stockholm, Sweden, garantuoja, kad šis gamyklos siūčiami toliau nurodyti įrenginiai atitinka suderintus EB reikalavimus, EB saugos ir konkretaus gaminio standartus. Pakeituis gaminių be mūsų patvirtinimo, nutraukiamas šio sertifikato galiojimas.</p>
<p>PL Deklaracja zgodności WE Niżej podpisany przedstawiciel firmy GARDENA Germany AB, PO Box 7454, S-103 92 Stockholm, Szwecja, niniejszym oświadcza, że podane poniżej wyrobry opuszczające fabrykę są zgodne ze zharmonizowanymi normami UE oraz z obowiązującymi w UE przepisami bezpieczeństwa i normami dotyczącymi danego produktu. Modyfikacja wyrobów bez naszej zgody powoduje unieważnienie niniejszego certyfikatu.</p>	<p>LV EK atbilstības deklarācija Uzņēmums GARDENA Germany AB, PO Box 7454, S-103 92 Stockholm, Zviedrija, ir parakstu apliecinā, ka tālāk minētās vienības, pamatot rūpniec, atbilst saskaņotajām ES vadlīnijām, ES drošības standartiem un izstrādājuma specifiskajiem standartiem. Šis sertifikāts tiek anulēts, ja šīs vienības tiek modificētas bez mūsu apstiprinājuma.</p>

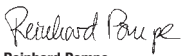
Produktbezeichnung: Description of the product: Désignation du produit : Beschrijving van het product: Beskrivning av produkten: Beskrivelse af produktet: Tuotteen kuvaus: Descrizione del prodotto: Descripción del producto: Descrição do produto: Opis produktu: A termék leírása: Popis výrobku: Popis proizvoda: Περιγραφή του προϊόντος: Opis izdelka: Opis proizvoda: Descrierea produsului: Описание на продукта: Toote kirjeldus: Gaminio aprašas: Izstrādājuma apraksts:		Klarwasser-Tauchpumpe/Schmutzwasser-Tauchpumpe Clear Water Submersible Pump/Dirty Water Submersible Pump Pompe pour eaux claires/Pompe pour eaux chargées Dompelpomp/Vuilwaterpomp Dränkbar pump/Spillvattenpump Dykpumpe/Pumpe til snavset vand Uppropumpu/Likavesipumppu Pompa sommersa/Pompa sommersa per acqua sporca Bomba sumergible/Bomba para aguas sucias Bomba submersivel/Bomba para esgotos Pompa zanurzeniowa/Pompa do brudnej wody Merülőszivattyú/Szennyvízszivattyú Ponorné čerpadlo/Kalové čerpadlo Ponorné čerpadlo/Kalové čerpadlo Υποβρύχια αντλία/αντλία λυμάτων Роторна črpalka/Črpalka za odpadno vodo Uroņjiva pumpa/Pumpa za prļjāvu vodu Pompă submersibilă/Pompă pentru apă murdară Потопляема дренажна помпа/Помпа за мръсна вода Uputatav pump/Reoveerpump Panardinamas siurblys/Purvino vandens siurblys Legredējamaais sūkņis/Netīrā ūdens sūkņis				
Produkttyp: Product type: Type de produit : Producttype: Produkttyp: Produkttyp: Tuotetyypit: Tipo di prodotto: Tipo de pro- ducto: Tipo de produto: Typ produktu:	Terméktypus: Druh výrobku: Typ produktu: Τύπος προϊόντος: Vrsta izdelka: Vrsta proizvoda: Tip produs: Тип продукт: Tooteüüp: Gaminio tipas: Produkta veids:	Artikelnummer: Article number: Référence : Artikelnummer: Artikelnummer: Tuotenumero: Codice articolo: Referencia: Número de referencia: Numer katalogowy:	Cikkszámok: Objednací číslo: Objednávacie číslo: Кодовікός σίδουε: Številka izdelka: Kataloški broj: Cod articol: Артикул номер: Artiklinumber: Dalies numeris: Artikula numurs:	Anbringningsjaar der CE-Kennzeichnung: Year of CE marking: Année d'apposition du marquage CE : Installatiejaar van de CE-aanduiding: Märkningsår: CE-Märkningsår: CE-merkin kiinnitysvuosi: Anno di applicazione della certificazione CE: Colocación del distintivo CE: Ano de marcação pela CE: Rok nadania oznakowania CE: CE-jelzés elhelyezésének éve: Rok umístění značky CE: Rok udelenia značky CE: Έτος σήμαεος CE: Leto nanesitve CE-oznake: Godina dobivanja CE oznake: Anul de marcare CE:	Година на поставяне на CE-маркировка: CE-märkistuse paigaldamise aasta: Metai, kada pažymėta CE-ženku: CE-marķējuma uzlikšanas gads:	
7000/C 7000/D		1661 1665		2016		
EU-Richtlinien: EC-Directives: Directives CE : EG-richtlijnem: EU-direktiv: EF-direktiver: EY-direktiivit: Direttive UE: Directiva CE: Diretivas CE: Dvirektyvy WE: EK-irányelvek: Předpisy ES: Smernice EÚ: Οδηγίες EK:	Direktive EU: EC directive: Directive CE: Директиви на EO: EÚ direktiivid: EB direktivos: EK direktivas:	2014/30/EC 2014/35/EC 2011/65/EC		Ulm, den 28.06.2016 Ulm, 28.06.2016 Fait à Ulm, le 28.06.2016 Ulm, 28-06-2016 Ulm, 2016.06.28. Ulm, 28.06.2016 Ulmissa, 28.06.2016 Ulm, 28.06.2016 Ulm, 28.06.2016 Ulm, 28.06.2016 Ulm, dnā 28.06.2016 Ulm, 28.06.2016 Ulm, 28.06.2016 Ulm, dnā 28.06.2016 Ulm, 28.06.2016 Ulm, 28.06.2016 Ulm, dnā 28.06.2016 Ulm, 28.06.2016 Ulm, dnā 28.06.2016 Ulm, 28.06.2016 Ulm, dnā 28.06.2016 Ulm, 28.06.2016 Ulm, dnā 28.06.2016 Ulm, 28.06.2016 Ulm, dnā 28.06.2016 Ulm, 28.06.2016 Ulm, dnā 28.06.2016 Ulm, 28.06.2016 Ulm, dnā 28.06.2016		Der Bevollmächtigte Authorised representative Le mandataire De gevolmachtigde Auktoriserad representant Autoriseret repræsntant Valtuutettu edustaja Persona delegata La persona autorizada O reprezentante Pelnomocnik Meghatalmazott Zplnomocněnec Spilnomocneny Ο εξουσιοδοτημένος Pooblaščenec Ovlaštena osoba Conducerea tehnică Упълномощен Volitatus esindaja Įgaliotasis atstovas Pilnvarotā persona
Harmonisierte EN-Normen / Harmonised EN:		EN ISO 12100 EN 60335-1 EN 60335-2-41				
Hinterlegte Dokumentation: GARDENA-Technische Dokumentation, M. Kugler 89079 Ulm Deposited Documentation: GARDENA Technical Documentation, M. Kugler 89079 Ulm Documentation déposée: Documentation technique GARDENA, M. Kugler 89079 Ulm				 Reinhard Pompe Vice President		

Pumpen-Kennlinien
Performance characteristics
Courbes de performance
Prestatiegrafiek
Kapacitetskurva
Ydelses karakteristika
Pumpun ominaiskäyrä
Pumpekarakteristikk
Curva di rendimento
Curva característica de la bomba
Características de performance
Charakterystyka pompy
Szivattyú-jelleggörbe
Charakteristika čerpadla
Χαρακτηριστικό διάγραμμα
Характеристика насоса
Karakteristika črpalka
Obilježja pumpe
Karakteristika pumpe
Крива характеристики насоса
Caracteristică pompi
Помпа карактер еђриси
Помпена карактеристика
Fuqia e pompës
Pumba karakteristik
Siurblio charakteristinė kreivė
Σύκφη raksturlikne

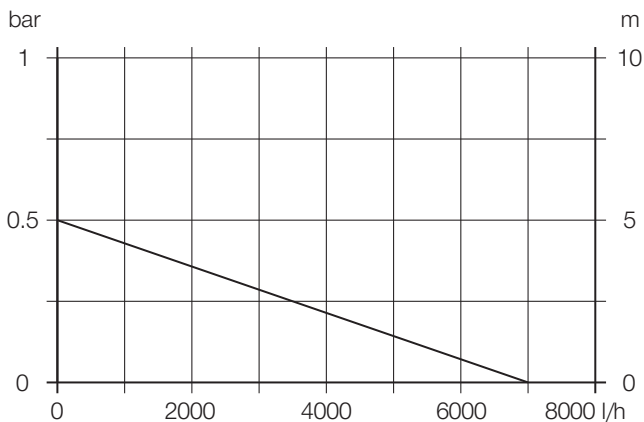

Deutschland / Germany

GARDENA
 Manufacturing GmbH
 Central Service
 Hans-Lorenser-Straße 40
 D-89079 Ulm
 Produktfragen:
 (+49) 731 490-123
 Reparaturen:
 (+49) 731 490-290
 service@gardena.com

Albania

COBALT Sh.p.k.
 Rr. Siri Kodra
 1000 Tirana

Argentina

Husqvarna Argentina S.A.
 Av. del Libertador 5954 –
 Piso 11 – Torre B
 (C1428ARP) Buenos Aires
 Phone: (+54) 11 5194 5000
 info.gardena@
 ar.husqvarna.com

Armenia

Garden Land Ltd.
 61 Tigran Mets
 0005 Yerevan

Australia

Husqvarna Australia Pty. Ltd.
 Locked Bag 5
 Central Coast BC
 NSW 2252
 Phone: (+61) (0) 2 4352 7400
 customer.service@
 husqvarna.com.au

Austria / Österreich

Husqvarna Austria GmbH
 Industriezeile 36
 4010 Linz
 Tel.: (+43) 732 77 01 01-485
 service.gardena@
 husqvarnagroup.com

Azerbaijan

Firm Progress
 a. Aliyev Str. 26A
 1052 Baku

Belgium

Husqvarna België nv/sa
 Gardena Division
 Rue Egide Van Ophem 111
 1180 Uccle/Ukkel
 Tel.: (+32) 2 720 92 12
 info@gardena.be

Bosnia / Herzegovina

SILK TRADE d.o.o.
 Industrijska zona Bukva bb
 74260 Tešanj

Brazil

Husqvarna do Brasil Ltda
 Av. Francisco Matarazzo,
 1400 – 19º andar
 São Paulo – SP
 CEP: 05001-903
 Tel: 0800-112252
 marketing.br.husqvarna@
 husqvarna.com.br

Bulgaria

AGROLAND България АД
 бул. 8 Декември, №13
 Офис 5
 1700 Студентски град
 София
 Tel.: (+359) 246669 10
 info@agroland.eu

Canada / USA

GARDENA Canada Ltd.
 100 Summerlea Road
 Brampton, Ontario L6T 4X3
 Phone: (+1) 905 792 93 30
 info@gardena.canada.com

Chile

Maquinarias Agroforestales
 Ltda. (Maga Ltda.)
 Santiago, Chile
 Avda. Chesterton
 # 8355 comuna Las Condes
 Phone: (+56) 2 202 4417
 Dalton@maga.cl
 Zipcode: 7560330

China

Husqvarna (Shanghai)
 Management Co., Ltd.
 富世华 (上海) 管理有限公司
 3F, Beng Square B,
 No207, Song Hong Rd.,
 Chang Ning District,
 Shanghai, PRC. 200335
 上海市长宁区淞虹路207号明
 基广场B座3楼, 邮编: 200335

Colombia

Husqvarna Colombia S.A.
 Calle 18 No. 68 D-31, zona
 Industrial de Montevideo
 Bogotá, Cundinamarca
 Tel. 571 2922700 ext. 105
 jairo.salazar@
 husqvarna.com.co

Costa Rica

Compania Exim
 Eurobioamericana S.A.
 Los Colegios, Moravia,
 200 metros al Sur del Colegio
 Saint Francis – San José
 Phone: (+506) 297 68 83
 exim_euro@racsa.co.cr

Croatia

Husqvarna Austria GmbH
 Industriezeile 36
 4010 Linz
 Tel.: (+43) 732 77 01 01-485
 service.gardena@
 husqvarnagroup.com

Cyprus

Med Marketing
 17 Digeni Akrita Ave
 P.O. Box 27017
 1641 Nicosia

Czech Republic

Husqvarna Česko s.r.o.
 Türkova 2319/5b
 149 00 Praha 4 – Chodov
 Bezplatná infolinka:
 800 100425
 service@cz.husqvarna.com

Denmark

GARDENA DANMARK
 Lervvej 19, st.
 3500 Værløse
 Tlf.: (+45) 70264770
 husqvarna@husqvarna.dk
 www.gardena.com/dk

Dominican Republic

BOSQUESA, S.R.L.
 Carretera Santiago Licey
 Km. 5 ½
 Esquina Copal II.
 Santiago
 Dominican Republic
 Phone: (+809) 736-0333
 joserbosquesa@claro.net.do

Ecuador

Husqvarna Ecuador S.A.
 Arupos E1-181 y 10 de
 Agosto Quito, Pichincha
 Tel. (+593) 22800739
 francisco.jacom@
 husqvarna.com.ec

Estonia

Husqvarna Eesti OÜ
 Valdeku 132
 EE-11216 Tallinn
 info@gardena.ee

Finland

Oy Husqvarna Ab
 Gardena Division
 Lautarhankatu 8 B / PL 3
 00581 HELSINKI
 www.gardena.fi

France

Husqvarna France
 9/11 Allée des pierres mayettes
 92635 Gennemivilles Cedex
 France
 http://www.gardena.com/fr
 N° AZJUR: 0 810 0 78 23
 (Prix d'un appel local)

Georgia

Transporter LLC
 8/577 Belashvili street
 0159 Tbilisi, Georgia
 Phone: (+995) 322 14 71 71

Great Britain

Husqvarna UK Ltd
 Preston Road
 Aycliffe Industrial Park
 Newton Aycliffe
 County Durham
 DL5 6UP
 info.gardena@
 husqvarna.co.uk

Greece

Π. ΠΑΠΑΔΟΠΟΥΛΟΣ ΑΕΒΕ
 Λεωφ. Αθηνών 92
 Αθήνα
 Τ.Κ. 104 42
 Ελλάδα
 Τηλ. (+30) 210 51 93 100
 info@papadopoulos.com.gr

Hungary

Husqvarna Magyarországi Kft.
 Ezred u. 1-3
 1044 Budapest
 Telefon: (+36) 1 251-4161
 vezoszolgalat.husqvarna@
 husqvarna.hu

Iceland

O. Johnson & Kaaber
 Tunguhsalsí 1
 110 Reykjavík
 ooj@ojk.is

Cyprus

Husqvarna UK Ltd
 Preston Road
 Aycliffe Industrial Park
 Newton Aycliffe
 County Durham
 DL5 6UP
 info.gardena@
 husqvarna.co.uk

Italy

Husqvarna Italia S.p.A.
 Via Santa Vecchia 15
 23868 VALMADRERA (LC)
 Phone: (+39) 0341.203.111
 assistenza.italia@
 it.husqvarna.com

Japan

KAKUICHI Co. Ltd.
 Sumitomo Realty &
 Development Kojimachi
 BLDG., 8F
 5-1 Nibanncyo
 Chiyoda-ku
 Tokyo 102-0084
 Phone: (+81) 33 264 4721
 m_isihara@kaku-ichi.co.jp

Kazakhstan

LAMED Ltd.
 155/1, Tazhibayevoy Str.
 050060 Almaty
 IP Schmidt
 Abayavenue 3B
 110 005 Kostanay

Korea

Kyung Jin Trading Co.,LTD.
 107-4, SunDuk Bld.,
 YangJae-dong,
 Seocho-gu,
 Seoul, (zipcode: 137-891)
 Phone: (+82) (0)2 574-6300

Kyrgyzstan

Alye Maki
 av. Molodaya Garduir J 3
 720014
 Bishkek

Latvia

Husqvarna Latvija SIA
 Ulbrokas 19A
 LV-1021 Riga
 info@gardena.lv

Lithuania

UAB Husqvarna Lietuva
 Ateities pl. 77C
 LT-52104 Kaunas
 info@gardena.lt

Luxembourg

Magasins Jules Neuberg
 39, rue Jacques Stas
 Luxembourg-Gasperich 2549
 Case Postale No. 12
 Luxembourg 2010
 Phone: (+352) 40 14 01
 info@neuberg.lu

Mexico

AFOSA
 Av. Lopez Mateos Sur # 5019
 Col. La Calma 45070
 Zapopan, Jalisco
 Mexico
 Phone: (+52) 33 3818-3434
 icornejo@afoosa.com.mx

Moldova

Convel S.R.L.
 290A Muncestri Str.
 2002 Chisinau

Netherlands

Gardena Nederland B.V.
 GARDENA Division
 Postbus 50131
 1305 AC ALMERE
 Phone: (+31) 36 521 00 10
 info@gardena.nl

Neth. Antilles

Jonka Enterprises N.V.
 Sta. Rosa Weg 196
 P.O. Box 200
 Curaçao
 Phone: (+599) 9 767 66 55
 pgm@jonka.com

New Zealand

Husqvarna New Zealand Ltd.
 PO Box 76-437
 Manukau City 2241
 Phone: (+64) (0) 9 9202410
 support.nz@husqvarna.co.nz

Norway

Husqvarna Norge AS
 Gardena Division
 Trøskeneveien 36
 1708 Sarpsborg
 info@gardena.no

Peru

Husqvarna Perú S.A.
 Jr. Ramón Cárcamo 710
 Lima 1
 Tel: (+51) 1 3320400 ext. 416
 jean_remuoz@
 husqvarna.com

Poland

Husqvarna Poland
 Poland Spółka z o.o.
 ul. Wysockiego 15 b
 03-371 Warszawa
 Phone: (+48) 22 330 96 00
 gardena@husqvarna.pl

Portugal

Husqvarna Portugal, SA
 Lagoa – Albarraque
 2635 – 595 Rio de Mouro
 Tel.: (+351) 21 922 85 30
 Fax: (+351) 21 922 85 36
 info@gardena.pt

Romania

Madex International Srl
 Soseava Odaii 117- 123,
 RO 013603 Bucuresti, S 1
 Phone: (+40) 21 352.76.03
 madex@ines.ro

Russia / Россия

ООО „Хускварна“
 141400, Московская обл.,
 г. Химки,
 улица Ленинградская,
 владение 39, стр.6
 Бизнес Центр
 „Химки Бизнес Парк“,
 помещение ОБО2_04
 http://www.gardena.ru

Serbia

Domel d.o.o.
 Autoput za Novi Sad bb
 11273 Belgrade
 Phone: (+381) 11 848 88 12
 miroslav.jejina@domel.rs

Singapore

Hy-Ray PRIVATE LIMITED
 40 Jalan Pampin
 #02-08 Tat Ann Building
 Singapore 577185
 Phone: (+65) 6253 2277
 shying@hyray.com.sg

Slovak Republic

Husqvarna Česko s.r.o.
 Türkova 2319/5b
 149 00 Praha 4 – Chodov
 Bezplatná infolinka:
 800 154 044
 servis@sk.husqvarna.com

Slovenia

Husqvarna Austria GmbH
 Industriezeile 36
 4010 Linz
 Tel.: (+43) 732 77 01 01-485
 service.gardena@
 husqvarnagroup.com

South Africa

Husqvarna
 Husqvarna (Pty) Ltd
 Postnet Suite 250
 Private Bag X6,
 Cascades, 3202
 South Africa
 Phone: (+27) 33 846 9700
 info@gardena.co.za

Spain

Husqvarna España S.A.
 Calle de Rivas nº 10
 28052 Madrid
 Phone: (+34) 91 708 05 00
 atencioncliente@gardena.es

Suriname

Agrofin n.v.
 Verlengde Hogestraat # 22
 Phone: (+597) 472426
 agrofin@sr.net
 Pobox: 2006
 Paramaribo
 Suriname – South America

Sweden

Husqvarna AB
 Gardena Division
 S-561 82 Huskvarna
 gardenaorder@husqvarna.se

Switzerland / Schweiz

Husqvarna Schweiz AG
 Consumer Products
 Industriestrasse 10
 5506 Mägenwil
 Phone: (+41) (0) 62 887 37 90
 info@gardena.ch

Turkey

Dost Bahçe Diş Ticaret
 Mümesilliik A.Ş.
 Yunus Mah. Adli Sok. No:3
 İK Kapı No: 1 Kartal
 34873 İstanbul
 Phone: (+90) 216 38 93 939
 info@dostbahce.com.tr

Ukraine / Україна

ТОВ „Хускварна Україна“
 вул. Васильківська, 34,
 офіс 204-р
 03022, м. Київ
 Тел. (+38) 044 498 39 02
 info@gardena.ua

Uruguay

FELISA SA
 Entre Rios 1083 CP 1800
 Montevideo – Uruguay
 Tel: (+598) 22 03 18 44
 info@felisa.com.uy

Venezuela

Corporación Casa y Jardín C.A.
 Av. Caroni, Edif. Tрезmen, PB.
 Colinas de Bello Monte.
 1050 Caracas
 Tlf: (+58) 212 992 32 22
 info@casayjardin.net.ve

1661-20.960.03/0318
 © GARDENA
 Manufacturing GmbH
 D-89070 Ulm
 http://www.gardena.com