

ComfortCut 450/25 Art. 9808  
 ComfortCut Plus 500/27 Art. 9809  
 PowerCut Plus 650/30 Art. 9811

**DE Betriebsanleitung**  
 Turbotrimmer

**EN Operator's manual**  
 Turbotrimmer

**FR Mode d'emploi**  
 Coupe-bordures

**NL Gebruiksaanwijzing**  
 Turbotrimmer

**SV Bruksanvisning**  
 Turbotrimmer

**DA Brugsanvisning**  
 Turbotrimmer

**FI Käyttöohje**  
 Turbotrimmeri

**NO Bruksanvisning**  
 Turbotrimmer

**IT Istruzioni per l'uso**  
 Turbotrimmer

**ES Instrucciones de empleo**  
 Recortabordes

**PT Manual de instruções**  
 Aparador de relva Turbotrimmer

**PL Instrukcja obsługi**  
 Podkaszarka

**HU Használati utasítás**  
 Damilos fűszegélynyíró

**CS Návod k obsluze**  
 Turbotrimmer

**SK Návod na obsluhu**  
 Turbotrimmer

**EL Οδηγίες χρήσης**  
 Κουρευτικό πετονιάς

**RU Инструкция по эксплуатации**  
 Турботриммер

**SL Navodilo za uporabo**  
 Turbo obrezovalnik

**HR Upute za uporabu**  
 Turbo trimer za travu

**SR/ BS Uputstvo za rad**  
 Turbo trimer-kosilica

**UK Інструкція з експлуатації**  
 Турботриммер

**RO Instrucțiuni de utilizare**  
 Turbotrimmer

**TR Kullanma Kılavuzu**  
 Turbo Tırpan

**BG Инструкция за експлоатация**  
 Турботриммер

**SQ Manual përdorimi**  
 Kositëse bari turbo

**ET Kasutusjuhend**  
 Turbotrimmer

**LT Eksploatavimo instrukcija**  
 Turbo žoliapjovė

**LV Lietošanas instrukcija**  
 Turbotrimmeris

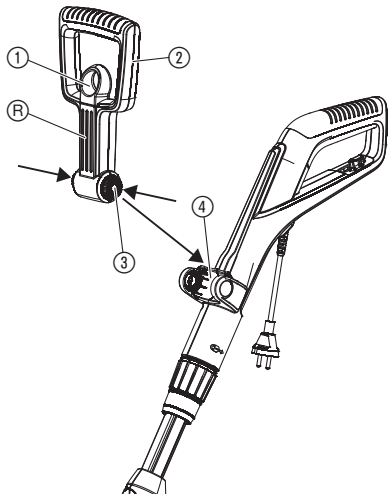
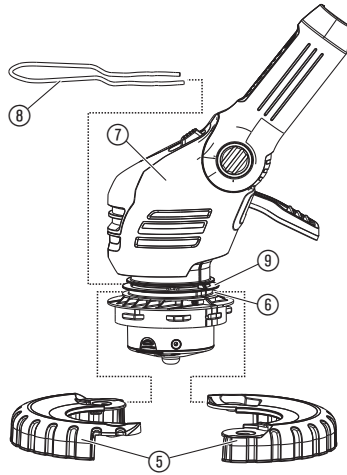
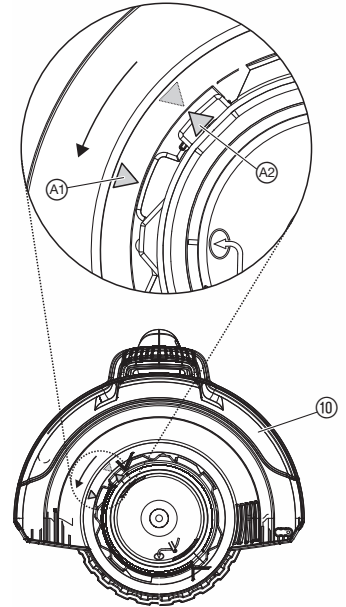
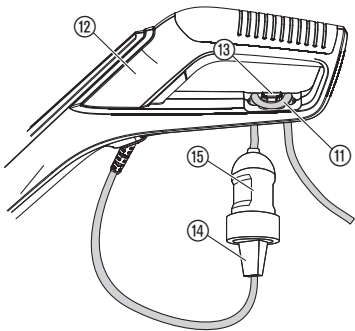
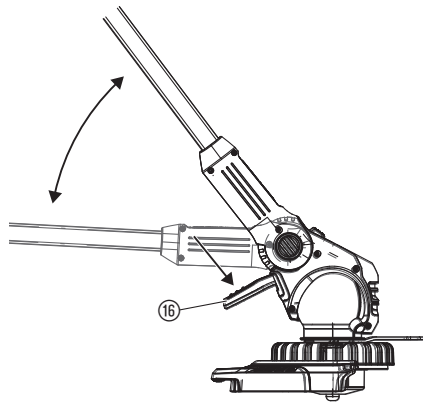
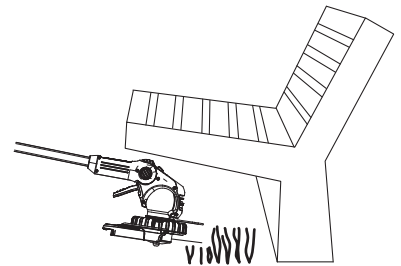
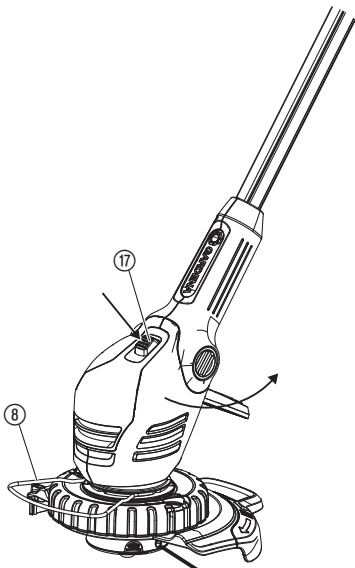
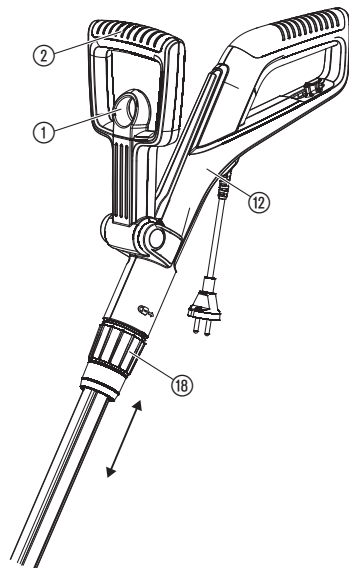
**A1****A2****A3****O1****O5****O2****O3****O6****O7****O4**

O8

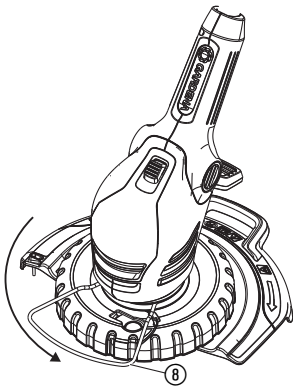

O9

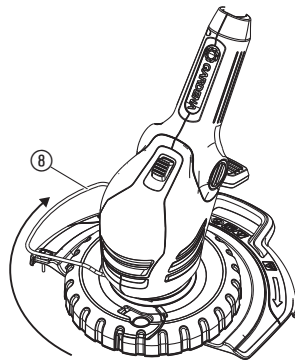

O10

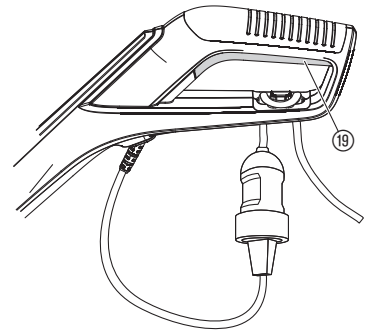

O11

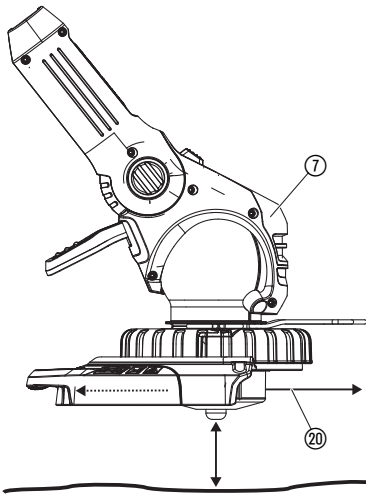

O12

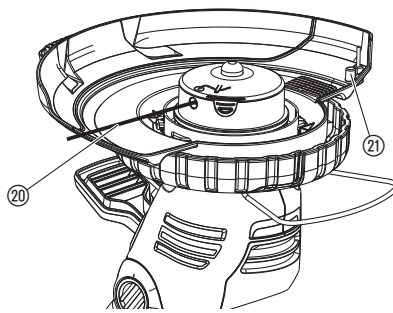

M1

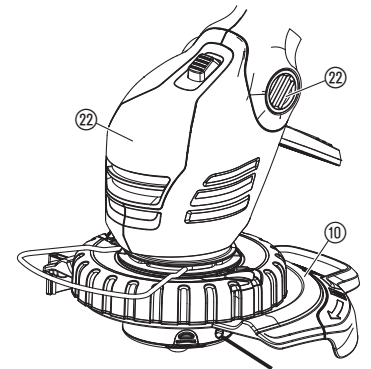

M2

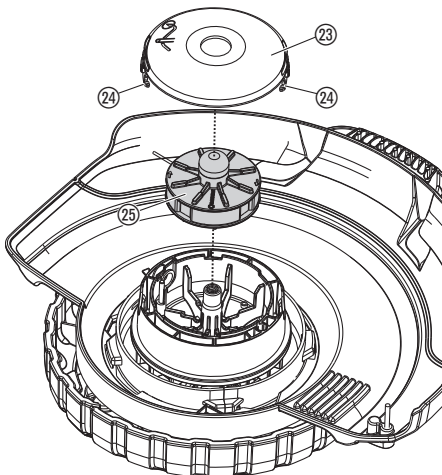

M3

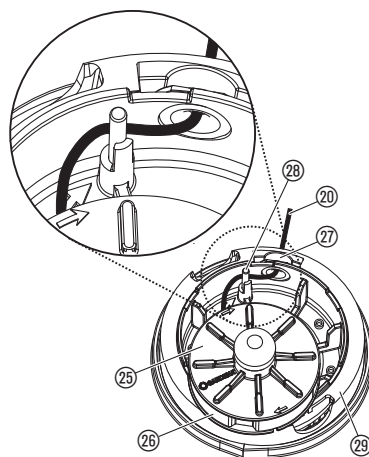

T1

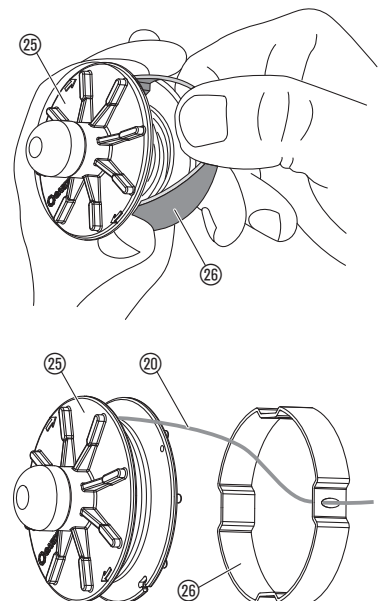

με το προϊόν. Ο καθαρισμός και οι εργασίες συντήρησης που εκτελούνται από τον πελάτη δεν επιτρέπεται να εκτελούνται από μη επιτηρούμενα παιδιά. Συνιστούμε τη χρήση του προϊόντος μόνο για άτομα άνω των 16 ετών. Μη χρησιμοποιείτε ποτέ το προϊόν όταν είστε κουρασμένοι, άρρωστοι ή κάτω από την επιρροή οινοπνεύματος, ναρκωτικών ή φαρμάκων.

#### Προβλεπόμενη χρήση:

Το κουρευτικό πετονιάς της GARDENA προορίζεται για το φινιρίσμα και το κούρεμα του γκαζόν και των εκτάσεων με γρασίδι, για οικιακή χρήση και τον ερασιτέχνη κηπουρό στον κήπο του.

Δεν επιτρέπεται η χρήση του σε δημόσιους χώρους, πάρκα, αθλητικούς χώρους, δίπλα σε δρόμους ή στη γεωργία και δασοκομία.

**ΚΙΝΔΥΝΟΣ! Σωματικός τραυματισμός! Το κουρευτικό πετονιάς της GARDENA δεν επιτρέπεται να χρησιμοποιείται εξαιτίας κινδύνου σωματικής βλάβης για το κούρεμα φράκτων θάμνων ή για τον τεμαχισμό κλαδιών για λιπασματοποίηση.**

## 1. ΑΣΦΑΛΕΙΑ

### ΣΗΜΑΝΤΙΚΟ!

Διαβάστε τις οδηγίες χρήσης προσεκτικά και φυλάξτε τις για να τις διαβάσετε αργότερα.

#### Σύμβολα πάνω στο προϊόν:



#### ΠΡΟΣΟΧΗ!

→ Διαβάστε τις Οδηγίες χρήσης πριν θέσετε σε λειτουργία το κουρευτικό.



#### ΚΙΝΔΥΝΟΣ! Ηλεκτροπληξία!

→ Προστατεύετε το εργαλείο από βροχή και υγρασία!

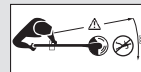

#### ΚΙΝΔΥΝΟΣ! Τραυματισμός τρίτων προσώπων!

→ Διατηρείτε τρίτους μακριά από την περιοχή κινδύνου.



#### ΚΙΝΔΥΝΟΣ! Τραυματισμός ματιών και αυτιών!

→ Φοράτε προστατευτικά γυαλιά και ωτασπίδες!



→ Εάν το καλώδιο της συσκευής παρουσιάζει βλάβη, πρέπει να αποσυνδεθεί αμέσως το βύσμα της συσκευής από το ηλεκτρικό δίκτυο.

#### Έλεγχοι πριν από κάθε χρήση

→ Να κάνετε προσεκτικό οπτικό έλεγχο του κουρευτικού πριν από κάθε χρήση.

→ Να ελέγχετε, αν είναι ελεύθερα τα στόμια αερισμού.

Δεν επιτρέπεται να χρησιμοποιείτε το χορτοκοπτικό εάν παρουσιάζουν βλάβη ή φθορά οι εξοπλισμοί προστασίας (διακόπτης πίεσης, κάλυμμα ασφάλειας) ή/και το πηνίο του νήματος.

→ Μη βάζετε ποτέ τις διατάξεις ασφαλείας εκτός λειτουργίας.

→ Ελέγχετε τα υλικά που πρόκειται να κοπούν προτού αρχίσετε την εργασία. Απομακρύνετε ενδεχόμενα υπάρχοντα αντικείμενα και να προσέχετε κατά την εργασία σας τυχόν υπάρχοντα αντικείμενα (π. χ. κλαδάκια, σπάγγοι, σύρματα, πέτρες).

→ Σε περίπτωση που παρολαυτά αντιμετωπίσετε ένα εμπόδιο, να διακόψετε το κουρευτικό και να βγάλετε το βύσμα σύνδεσης με το δίκτυο. Απομακρύνετε το εμπόδιο, ελέγξτε το κουρευτικό πετονιάς ως προς ενδεχόμενες βλάβες και, αν χρειαστεί, παραδώστε το για επισκευή.

→ Σε περίπτωση που το χορτοκοπτικό αρχίσει να δονείται αφύσικα, παρακαλούμε απενεργοποιείτε το χορτοκοπτικό και βγάψτε το βύσμα από το ηλεκτρικό δίκτυο. Ελέγχετε το χορτοκοπτικό για ενδεχόμενη βλάβη και εν ανάγκη παραβείτε σε ανάθεση επισκευής του.

#### Χρήση/Ευθύνη



#### ΚΙΝΔΥΝΟΣ! Το εργαλείο δεν σταματάει αμέσως μετά από τη διακοπή λειτουργίας!

→ Να κρατάτε τα χέρια και τα πόδια μακριά από την περιοχή εργασίας ώσπου να αδρανήσει η πετονιά!

Αυτό το κουρευτικό πετονιάς μπορεί να προκαλέσει σοβαρούς τραυματισμούς!

→ Να χρησιμοποιείτε το κουρευτικό πετονιάς αποκλειστικά και μόνο για τις εφαρμογές που αναφέρονται σε αυτές τις Οδηγίες χρήσης.

Φέρετε την ευθύνη σχετικά με την ασφάλεια στην περιοχή εργασίας (ακτίνα 2 μέτρων).

EL

#### Μετάφραση των πρωτότυπων οδηγιών χρήσης.



Αυτό το προϊόν επιτρέπεται να χρησιμοποιείται από παιδιά άνω των 8 ετών καθώς και από άτομα με μειωμένες τις φυσικές, αισθητικές ή διανοητικές ικανότητες ή με έλλειψη πείρας και γνώσεων, εφόσον επιτηρούνται ή έχουν ενημερωθεί για την ασφαλή χρήση του προϊόντος και τους ενδεχόμενους κινδύνους. Τα παιδιά δεν επιτρέπεται να παίζουν

→ Προσέχετε ώστε να μην υπάρχουν άλλα άτομα (ιδιαίτερα παιδιά) και ζώα πλησίον της επικίνδυνης περιοχής (ακτίνα 15 μέτρων).

Προς αποφυγή τραυματισμών εξαιτίας αθέλητης εκκίνησης της συσκευής και ελαττωματικού διακόπτη εκκίνησης, δεν επιτρέπεται να βρίσκονται τρίτα άτομα πλησίον κατά την εμβυσμάτωση.

Μετά από τη χρήση βγάζετε την πρίζα από το ρεύμα, και ελέγχετε τακτικά το κοπτικό – ιδιαίτερα τη μπομπίνα νήματος – σχετικά με βλάβες και εν ανάγκη αναθέτετε να γίνει εξειδικευμένη επισκευή.

→ Φοράτε ένα προστατευτικό ματιών ή προστατευτικά γυαλιά!

→ Φοράτε σταθερή υπόδηση και μακριά παντελόνια για να προστατευτούν τα πόδια σας. Κρατάτε τα δάκτυλα και τα πόδια σας μακριά από τη πετο-νιά – ιδιαίτερα κατά τη θέση σε λειτουργία!

→ Να προσέχετε κατά την εργασία πάντα την ασφαλή και σταθερή στάση σας.

→ Κρατάτε το καλώδιο επέκτασης έξω από την εμβέλεια κοπής.

Προσοχή όταν μετακινείστε προς τα πίσω. Υπάρχει κίνδυνος να σκοντάψετε!

**Να εργάζεστε μόνο στο φως της ημέρας ή κάτω από συνθήκες επαρκούς όρασης.**

#### Διακοπή της εργασίας

→ Μην αφήνετε το κουρευτικό ποτέ χωρίς επιτήρηση στο χώρο εργασίας.

→ Εάν διακόπτετε την εργασία σας, να βγάξετε την πρίζα από το ρεύμα και τοποθετείτε το εργαλείο σε ασφαλές μέρος.

→ Σε περίπτωση που διακόπτετε την εργασία σας για να τη συνεχίσετε σε άλλο μέρος, απενεργοποιείτε οπωσδήποτε το κουρευτικό πετονιάς, περιμ-νετε ώπου να αδράνησει το εργαλείο και τραβάτε το φιν από την πρίζα. Να μεταφέρετε το χορτοκοπτικό πάντα από την πρόσθετη χειρολαβή.

#### Προσέχετε τις επιρροές του περιβάλλοντος

→ Εξοικειωθείτε με το περιβάλλον σας και έχετε το νου σας σε τυχόν κινδύνους, τους οποίους είναι δυνατόν να μην τους ακούσετε λόγω του θορύβου του εργαλείου.

→ Μη χρησιμοποιείτε το κουρευτικό ποτέ σε περίπτωση κινδύνου καταιγίδας, σε βροχή ή σε υγρό, βρεγμένο περιβάλλον.

Μην εργάζεστε ποτέ με το κουρευτικό πετονιάς ακριβώς δίπλα σε πσίσεις ή λιμνούλες κήπου.

#### Ηλεκτρική ασφάλεια

**Το καλώδιο σύνδεσης με το δίκτυο πρέπει να ελέγχεται τακτικά για τυχόν ελαττώματα ή φθορές.**

Το κουρευτικό πετονιάς επιτρέπεται να χρησιμοποιείται μόνο με ένα αβλαβές καλώδιο.

→ Σε περίπτωση βλάβης ή κοπής του καλωδίου σύνδεσης με το δίκτυο/καλωδίου επέκτασης τραβήξτε αμέσως το φιν από την πρίζα. Μην αγγίζετε το καλώδιο προτού αποσυνδεθεί.

Αγωγοί τροφοδοσίας δεν επιτρέπεται να είναι ελαφρύτεροι από:

– συνήθεις λαστιχένιους αγωγούς (χαρακτηρισμός H05RN-F), εφόσον έχουν μόνωση λάστιχου;

– συνήθεις αγωγούς με επένδυση πολυβινυλοχλωριδίου (χαρακτηρισμός H05VV-F), εφόσον έχουν μόνωση πολυβινυλοχλωριδίου.

→ Συνδέστε τη συσκευή μόνο σε κύκλωμα ηλεκτρικού δικτύου, το οποίο είναι εξοπλισμένο με διάταξη προστασίας ρεύματος διαρροής (RCD) με ρεύμα απεμπλοκής το ανώτερο 30 mA.

Για την Ελβετία ισχύει η υποχρέωση της χρήσης ενός διακόπτη ασφαλείας.

**ΚΙΝΔΥΝΟΣ!** Αυτό το προϊόν παράγει ηλεκτρομαγνητικό πεδίο κατά τη διάρκεια λειτουργίας. Αυτό το πεδίο μπορεί υπό ορισμένες συνθήκες να επηρεάσει τη λειτουργία ενεργητικών ή παθητικών ιατρικών εμφυτευμάτων. Για να αποκλειστεί ο κίνδυνος καταστάσεων που μπορούν να οδηγήσουν σε σοβαρούς ή θανάσιμους τραυματισμούς, τα άτομα με ιατρικό εμφύτευμα πρέπει πριν από τη χρήση της συσκευής να συμβουλευτούν το γιατρό τους ή τον κατασκευαστή του εμφυτεύματος.

**ΚΙΝΔΥΝΟΣ!** Μικρά εξαρτήματα μπορούν να καταποθούν εύκολα. Τα μικρά παιδιά μπορεί να υποστούν ασφυξία από την πλαστική σακούλα. Κρατήστε τα παιδιά μακριά κατά τη διάρκεια της συναρμολόγησης.

## 2. ΣΥΝΑΡΜΟΛΟΓΗΣΗ

### Συναρμολόγηση κοπτικού [Εικ. A1/A2/A3]:



#### ΠΡΟΣΟΧΗ!

**Το χορτοκοπτικό επιτρέπεται να λειτουργεί μόνο με συναρμολογημένο το προστατευτικό κάλυμμα ⑩.**

1. Τραβάτε την ασφάλεια ① της πρόσθετης λαβής ②, πιέζετε και τις δύο δαγκάνες ③ της πρόσθετης λαβής ② και τις μαγκώνετε με τις ραβδώσεις ④ προς τα εμπρός στην υποδοχή ④.
2. Τοποθετείτε και τα δύο ήμισυ του τροχού ⑤ γύρω από την εγκοπή ⑥ της κεφαλής κοπτικού ⑦ και τα κλείνετε έως ότου ασφαλισουν με το χαρακτηριστικό ήχο.
3. Σπρώχνετε τον προφυλακτήρα φυτών ⑧ από μπροστά μέσα στην επάνω εγκοπή ⑨ της κεφαλής κοπτικού ⑦. Προσέχετε ώστε το μονταρισμένο τόξο να μπορεί να περιστρέφεται ελεύθερα (δηλ. εισάγετε το τόξο με το σπάσιμο προς τα πάνω).

4. Τοποθετείτε το προστατευτικό κάλυμμα ⑩ πάνω στην κεφαλή κοπής ⑦.

5. Περιστρέφετε το προστατευτικό κάλυμμα ⑩ έως ότου να είναι εφικτή η πλήρης πίεσή του (τα δύο βέλη ④, ⑤ βρίσκονται το ένα απέναντι στο άλλο).

6. Στρέφετε το προστατευτικό κάλυμμα ⑩ αριστερόστροφα έως ότου ασφαλίσει με το χαρακτηριστικό ήχο.

## 3. ΧΕΙΡΙΣΜΟΣ



#### ΚΙΝΔΥΝΟΣ!

**Κίνδυνος τραυματισμού, εάν το κουρευτικό πετονιάς δεν σταματήσει τη λειτουργία του τη ίδια στιγμή που αφήνετε τον ωθούμενο διακόπτη πίεσης!**

→ Μη γεφυρώνετε τις διατάξεις ασφαλείας και διακόπτη (π.χ. μέσω δεσίματος του διακόπτη εκκίνησης στη χειρολαβή)!

#### Κίνδυνος τραυματισμού!

→ Πριν από κάθε ρύθμιση της θέσης εργασίας, του μήκους του βραχίονα, της πρόσθετης χειρολαβής ή του βραχίονα προστασίας φυτών βγάξτε το βύσμα από το ηλεκτρικό δίκτυο!

#### Σύνδεση του κουρευτικού πετονιάς με το δίκτυο [Εικ. O1]:

1. Τοποθετήστε τη θηλιά του καλωδίου επέκτασης ⑪ από κάτω, μέσα από τη χειρολαβή ⑫ μέσα στο ανακουφιστικό καταπόνθησης καλωδίου ⑬ και σφίξτε την.
2. Βάλτε το βύσμα ⑭ του κουρευτικού πετονιάς στο βύσμα σύνδεσης ⑮ του καλωδίου επέκτασης.
3. Συνδέστε το καλώδιο επέκτασης με μία πρίζα σύνδεσης με το δίκτυο 230 V.

#### Ρύθμιση για την εργασία:

##### Θέση εργασίας 1 [Εικ. O2]:

Για πρότυπο κόψιμο.

##### Θέση εργασίας 2 [Εικ. O3/O5]:

Κόψιμο κάτω από εμπόδια.

1. Πιέζετε το πεντάλ ποδιού ⑯ και χαμηλώνετε τον άξονα στην επιθυμητή θέση εργασίας.
2. Απελευθερώνετε το πεντάλ ποδιού ⑯ και αφήνετε τον άξονα να ασφαλίσει.

**ΠΡΟΣΟΧΗ!** Στη θέση εργασίας 1 + 2 να αποφεύγετε την επαφή της κοπτικής κεφαλής με το έδαφος.

##### Θέση εργασίας 3 [Εικ. O4/O6]:

Οριζόντιο κόψιμο άκρων γκαζόν που προσέχουν.

**Στη θέση εργασίας 3 πρέπει ο βραχίονας να είναι στην ανώτερη θέση!**

1. Στριψτε το βραχίονα προστασίας φυτών ⑧ κατά 90° στη θέση **ακινήτοποίησης** μέχρι να κουμπώσει.
2. Πατάτε το πεντάλ ⑯ και μεταφέρετε το βραχίονα στην ανώτερη θέση.
3. Πιέζετε το πλήκτρο ⑰ και περιστρέφετε την κεφαλή του κουρευτικού από 0° σε 90°, έως ότου ασφαλίσει.
4. Οδηγείτε το κουρευτικό με τον τροχό στη μπορντούρα του γκαζόν.

**ΠΡΟΣΟΧΗ!** Το κουρευτικό επιτρέπεται να χρησιμοποιηθεί μόνο εφόσον η κεφαλή κοπής έχει ασφαλίσει σε 0° ή σε 90°.

#### Ρύθμιση του κουρευτικού ανά ύψος του σώματος [Εικ. O7]:

##### Ρύθμιση άξονα:

→ Λύνετε την υποδοχή στήριξης ⑱, βγάξετε τη λαβή ⑲ στο επιθυμητό μήκος άξονα και βιδώνετε πάλι την υποδοχή στήριξης ⑱.

Η υποδοχή ⑲ πρέπει να είναι τόσο σφικτή ώστε να μη μπορεί να μετατοπισθεί η λόγχη.

##### Ρύθμιση πρόσθετης λαβής:

→ Τραβάτε την ασφάλεια ① της πρόσθετης λαβής ②, ρυθμίζετε την πρόσθετη λαβή ② στην επιθυμητή γωνία και απελευθερώνετε πάλι την ασφάλεια ①.

Εάν το κοπτικό ρυθμιστεί στο σωστό ύψος σώματος, τότε η στάση σώματος είναι όρθια και η κεφαλή κοπτικού στη **θέση εργασίας 1** έχει ελαφρά κλίση προς τα εμπρός.



→ Κρατάτε το κοπτικό από τη λαβή ⑫ και από την πρόσθετη λαβή ⑬ έτσι ώστε η κεφαλή κοπτικού να έχει ελαφρά κλίση προς τα εμπρός.

#### Ρύθμιση της πρόσθετης χειρολαβής:

- Κατά την εργασία [Εικ. 08]
- Κατά τη στάθμευση [Εικ. 09]

→ Γυρίστε το έλασμα προστασίας των φυτών ⑩ κατά 90° στην επιθυμούμενη θέση ώπου να πιαστεί με ένα κλικ.

#### Εκκίνηση του κουρευτικού πετονιάς [Εικ. 010]:

##### Θέση σε λειτουργία του κουρευτικού πετονιάς:

→ Πατήστε το διακόπτη εκκίνησης ⑭ στη χειρολαβή.

**Μόνο για κωδ. 9811:** Όταν πρόκειται για υψηλή απαίτηση απόδοσης ο αριθμός στροφών ρυθμίζεται αυτόματα.

##### Απενεργοποίηση του κουρευτικού πετονιάς:

→ Αφήστε τον ωθούμενο διακόπτη εκκίνησης ⑭ στη χειρολαβή.

#### Τροφοδότηση πετονιάς (αυτόματη τροφοδότηση TIPP) [Εικ. 011/012]:

Η αυτόματη τροφοδότηση TIPP ενεργοποιείται ενώ ο **κινητήρας είναι σε λειτουργία**. Μόνο όταν η πετονιά έχει το μέγιστο μήκος, θα πετύχετε ένα άσφογο κούρεμα του γκαζόν. Κατά την πρώτη λειτουργία πρέπει η πετονιά κοπής να επιμηκυνθεί εν ανάγκη πολλές φορές.

1. Εκκινήστε το κουρευτικό πετονιάς.
2. Κρατήστε την κεφαλή κοπής ⑦ σε παράλληλη προς το έδαφος στάση και χτυπήστε το χορτοκοπτικό ελαφρά με την κεφαλή κοπής ⑦ πάνω σε σταθερό έδαφος (αποφεύγετε όμως συνεχή πίεση για πολύ ώρα).

Η πετονιά ⑳ εκτείνεται αυτόματα με ένα "κλικ" που ακούγεται και ο περιοριστής πετονιάς ㉑ φροντίζει για το σωστό μήκος. Αν χρειαστεί, χτυπάτε ελαφρά για μερικές φορές.

## 4. ΑΠΟΘΗΚΕΥΣΗ

#### Θέση εκτός λειτουργίας:

Το προϊόν πρέπει να φυλάσσεται μακριά από παιδιά.

→ Αποθηκεύστε το κουρευτικό πετονιάς πάντα σε ένα στεγνό, ανθεκτικό στον παγετό μέρος.

#### Συμβουλή:

Το κοπτικό μπορεί να αναρτηθεί από τη λαβή. Εάν η συσκευή αποθηκευτεί σε αναρτημένη θέση η κεφαλή κοπτικού δεν επιβαρύνεται περιττά.

#### Απόρριψη:

(σύμφωνα με την Οδηγία 2012/19/ΕΕ)

Το προϊόν δεν επιτρέπεται να απορρίπτεται μέσω των κανονικών οικιακών απορριμμάτων. Πρέπει να απορρίπτεται σύμφωνα με τις ισχύουσες προδιαγραφές προστασίας του περιβάλλοντος.



#### ΣΗΜΑΝΤΙΚΟ!

→ Απορρίψτε το προϊόν μέσω της υπηρεσίας ανακύκλωσης της περιοχής σας.

## 5. ΣΥΝΤΗΡΗΣΗ

#### ΚΙΝΔΥΝΟΣ! Κίνδυνος τραυματισμού από τη πετονιά κοπής!

→ Πριν από συντήρηση του χορτοκοπτικού αποσυνδέετε το βύσμα από το ηλεκτρικό δίκτυο!

#### Κίνδυνος τραυματισμού από τη πετονιά κοπής!

→ Μη καθαρίζετε το χορτοκοπτικό με νερό ή με υδροριπή (ειδικά όχι υπό πίεση).

#### Καθαρισμός χορτοκοπτικού [Εικ. M1]:

**Το στόμιο ψυχρού αέρα πρέπει να είναι πάντα ελεύθερο από ακαθαρσίες.**

→ Μετά από κάθε χρήση να καθαρίζονται όλα τα κινούμενα τμήματα και να αφαιρούνται τα κατάλοιπα χόρτων και ακαθαρσιών από το κάλυμμα ⑩ και από τις σχισμές αερισμού ㉒.

#### Αντικατάσταση του πηνίου πετονιάς [Εικ. M2/M3]:



#### Κίνδυνος τραυματισμού!

→ Μη χρησιμοποιείτε ποτέ μεταλλικά εξαρτήματα κοπής ή ανταλλακτικά και εξαρτήματα, τα οποία δεν προορίζονται από τη GARDENA.

Επιτρέπεται να χρησιμοποιείται μόνο το πρωτότυπο καρούλι πετονιάς της GARDENA. Το καρούλι διατίθεται στο δικό σας εμπορικό κατάστημα της GARDENA ή απευθείας στο Τμήμα Εξυπηρέτησης Πελατών της.

• για κωδ. 9808/9809: GARDENA Καρούλι πετονιάς για κουρευτικό πετονιάς κωδ. 5307

• για κωδ. 9811: GARDENA Καρούλι πετονιάς για κουρευτικό πετονιάς κωδ. 5309

1. Πιέστε το κάλυμμα του καρουλιού ㉓ και στα δύο λικνιζόμενα μάνδαλα ㉔ ταυτόχρονα και αφαιρέστε το με ένα τράβηγμα.
2. Αφαιρέστε το καρούλι πετονιάς ㉕.
3. Απομακρύνετε ενδεχόμενες ακαθαρσίες.
4. Βγάλτε την πετονιά κοπής ㉖ του νέου καρουλιού ㉕ περίπου 15 εκ. από τη μικρή οπή του πλαστικού δακτυλίου ㉖.
5. Περάστε την πετονιά κοπής ㉖ πρώτα μέσα από τη μεταλλική θήκη ㉗.
6. **Μόνο για κωδ. 9808/9809:** Οδηγήστε πετονιά κοπής ㉖ γύρω από τη βελόνα οδήγησης ㉘.
7. Τοποθετήστε το καρούλι ㉕ μέσα στην υποδοχή του καρουλιού ㉙.
8. Βάλτε το κάλυμμα του καρουλιού ㉓ πάνω στην υποδοχή του καρουλιού ㉕, έτσι ώστε να πιαστούν τα δύο λικνιζόμενα μάνδαλα ㉔ με ένα κλικ.

**Μόνο για κωδ. 9808/9809:** Κατά την τοποθέτηση του καλύμματος καρουλιού ㉓ πρέπει η πετονιά κοπής ㉖ να έχει οδηγηθεί γύρω από τη βελόνα οδήγησης ㉘ και δεν επιτρέπεται να έχει εμπλακεί.

→ Σε περίπτωση που το κάλυμμα του καρουλιού ㉓ δεν εφαρμόσει καλά, γυρίστε το καρούλι ㉕ πέρα-δώθε ώστε να βρεθεί το καρούλι ㉕ καλά εφαρμοσμένο στην υποδοχή του.

## 6. ΑΝΤΙΜΕΤΩΠΙΣΗ ΒΛΑΒΩΝ



#### ΚΙΝΔΥΝΟΣ! Κίνδυνος τραυματισμού από τη πετονιά κοπής!

→ Πριν από την εξάλειψη διαταραχών του χορτοκοπτικού αποσυνδέετε το καλώδιο ρεύματος!

#### Πώς να τραβήξετε την πετονιά από το καρούλι [Εικ. T1]:

Μία πετονιά που έχει ανασυρθεί μπορεί να ξανατραβηχτεί προς τα έξω.

1. Αφαιρέστε το καρούλι ㉕ όπως περιγράφεται στο άρθρο 5. ΣΥΝΤΗΡΗΣΗ "Αντικατάσταση του καρουλιού".
2. Κρατήστε το πλαστικό δακτύλιο ㉖ που βρίσκεται στο καρούλι πετονιάς ㉕ ανάμεσα στον αντίχειρα και τον δείκτη.
3. Πιέστε και αφαιρέστε το πλαστικό δακτύλιο ㉖ (αν χρειαστεί, χρησιμοποιήστε ένα κατσαβίδι).  
*Τώρα η πετονιά, που είχε ανασυρθεί, έχει ελευθερωθεί.*
4. Ξετυλίγετε πετονιά κοπής ㉖ περ. 15 cm και την περνάτε μέσα από την οπή του πλαστικού δακτυλίου ㉖. Εν ανάγκη λύστε μια κολλημένη πετονιά πρώτα με κατσαβίδι, ξετυλίξτε την και τυλίξτε την εκ νέου.
5. Τραβήξτε το πλαστικό δακτύλιο ㉖ πάνω από το καρούλι πετονιάς ㉕.
6. Επανατοποθετήστε το καρούλι ㉕ όπως περιγράφεται στο άρθρο 5. ΣΥΝΤΗΡΗΣΗ "Αντικατάσταση του καρουλιού".

Πρόβλημα	Πιθανή αιτία	Λύση
Το κουρευτικό πετονιάς δεν κόβει πια	Η πετονιά έχει φθαρεί ή είναι πολύ κοντή.	→ Τροφοδότηση της πετονιάς πετονιάς (βλέπε 3. ΧΕΙΡΙΣΜΟΣ "Τροφοδότηση της πετονιάς – αυτόματη τροφοδότηση TIPP").
	Η πετονιά έχει εξαντληθεί.	→ Αντικατάσταση του καρουλιού (βλέπε 5. ΣΥΝΤΗΡΗΣΗ «Αντικατάσταση του πηνίου»).
Πετονιά δεν επιμηκύνεται ή πετονιά τελειώνει αμέσως	Η πετονιά έχει ανασυρθεί στο καρούλι ή έχει κολλήσει.	→ Τραβήξτε την πετονιά από το καρούλι (βλέπε πιο πάνω).
	Πετονιά ξεράθηκε και έγινε εύθραυστη (π.χ. μετά το χειμώνα).	→ Βάζετε το καρούλι πετονιάς για περ. 10 ώρες σε νερό.
	Συχνή επαφή του νήματος με σκληρά αντικείμενα.	→ Να αποφεύγετε την επαφή του νήματος με σκληρά αντικείμενα.



**ΥΠΟΔΕΙΞΗ:** Σε άλλες βλάβες απευθυνθείτε στο κέντρο Σέρβις GARDENA. Επισκευές επιτρέπεται να εκτελούνται μόνο από τα κέντρα Σέρβις της GARDENA καθώς και από εξειδικευμένους εμπόρους που είναι εξουσιοδοτημένοι από την GARDENA.

## 7. ΤΕΧΝΙΚΑ ΣΤΟΙΧΕΙΑ

Κουρευτικό	Μονάδα	Τιμή (κωδ. 9808)	Τιμή (κωδ. 9809)	Τιμή (κωδ. 9811)
Ισχύς κινητήρα	W	450	500	650
Τάση ηλεκτρικού δικτύου / Συχνότητα ηλεκτρικού δικτύου	V / Hz	230 / 50 – 60	230 / 50 – 60	230 / 50 – 60
Διάμετρος της πετονιάς	mm	1,6	1,6	2,0
Διάμετρος κοπής	mm	250	270	300
Απόθεμα πετονιάς	m	6	6	4
Τροφοδότηση πετονιάς		Αυτόματη τροφοδότηση Típp	Αυτόματη τροφοδότηση Típp	Αυτόματη τροφοδότηση Típp
Στροφές του πηνίου (Περ.)	στροφές/λεπτό	12.800	12.200	10.500 (στο ρελαντί περ. 9.500)
Βάρος (Περ.)	kg	3,3	3,3	3,6
Τηλεσκοπική δυνατότητα βραχίονα (Περ.)	cm	24	24	24
Στάθμη ηχητικής πίεσης $L_{pA}$ <sup>1)</sup> Αβεβαιότητα $k_{pA}$	dB (A)	84 3	83 3	83 3
Στάθμη ηχητικής ισχύος $L_{WA}$ <sup>2)</sup> : μετρημένη / εγγυημένη Αβεβαιότητα $k_{WA}$	dB (A)	93 / 94 1	94 / 96 2	93 / 96 3
Ταλάντωση χειρός-βραχίονα $a_{vhw}$ <sup>3)</sup> Αβεβαιότητα $k_a$	m/s <sup>2</sup>	< 2,5 1,5	< 2,5 1,5	< 2,5 1,5

Μέθοδος μέτρησης σύμφωνα με: <sup>1)</sup> DIN EN 60335-2-91 <sup>2)</sup> RL2000/14/EG <sup>3)</sup> DIN EN 786.



**ΥΠΟΔΕΙΞΗ:** Η αναφερόμενη τιμή εκπομπής κραδασμών μετρήθηκε σύμφωνα με την τυποποιημένη μέθοδο ελέγχου και μπορεί να χρησιμοποιηθεί για τη σύγκριση ηλεκτρικών εργαλείων μεταξύ τους. Αυτή η τιμή μπορεί να χρησιμοποιηθεί επίσης για την προσωρινή αξιολόγηση της έκθεσης. Η τιμή εκπομπής κραδασμών μπορεί να διαφέρει κατά τη διάρκεια της πραγματικής χρήσης του ηλεκτρικού εργαλείου.

## 8. ΣΕΡΒΙΣ/ΕΓΓΥΗΣΗ

### Σέρβις:

Παρακαλούμε επικοινωνήστε με τη διεύθυνση στην πίσω σελίδα.

### Εγγύηση:

Σε περίπτωση αξίωσης εγγύησης, δεν επιβαρύνεστε με χρεώσεις για τις παρεχόμενες υπηρεσίες.

Η GARDENA Manufacturing GmbH προσφέρει μια διετή εγγύηση (ισχύει από την ημερομηνία αγοράς) για αυτό το προϊόν. Η εγγύηση αυτή καλύπτει όλα τα σοβαρά ελαττώματα του προϊόντος που αφορούν αποδεδειγμένα τα υλικά ή την κατασκευή. Η παρούσα εγγύηση εκπληρώνεται με την παροχή ενός πλήρως λειτουργικού προϊόντος αντικατάστασης ή με τη δωρεάν επισκευή του ελαττωματικού προϊόντος. Διατηρούμε το δικαίωμα επιλογής. Αυτή η υπηρεσία ισχύει εφόσον πληρούνται οι παρακάτω προϋποθέσεις:

- Το προϊόν χρησιμοποιήθηκε για τον προβλεπόμενο σκοπό σύμφωνα με τις συστάσεις στις οδηγίες χειρισμού.
- Ούτε ο αγοραστής, ούτε κάποιο τρίτο μέρος δεν έχει επιχειρήσει να επισκευάσει το προϊόν.

Η παρούσα εγγύηση του κατασκευαστή δεν επηρεάζει δικαιώματα εγγύησης έναντι του αντιπροσώπου/εμπόρου λιανικής πώλησης.

Εάν παρουσιαστούν προβλήματα με το συγκεκριμένο προϊόν, επικοινωνήστε με το τμήμα Τεχνικής Εξυπηρέτησης ή στείλετε το ελαττωματικό προϊόν μαζί με μια σύντομη περιγραφή της βλάβης στην GARDENA Manufacturing GmbH, φροντίζοντας να καλύψετε επαρκώς τυχόν έξοδα αποστολής και να ακολουθήσετε τις σχετικές οδηγίες συσκευασίας και ταχυδρόμησης. Η εγγύηση πρέπει να συνοδεύεται από αντίγραφο της απόδειξης αγοράς.

### Αναλώσιμα:

Το πηνίο και το κάλυμμα πηνίου ως αναλώσιμα αποκλείονται από την εγγύηση.

<p><b>DE Produkthaftung</b> Wir weisen ausdrücklich darauf hin, dass wir in Übereinstimmung mit dem Produkthaftungsgesetz nicht für Schäden haften, die durch unsere Produkte entstehen, wenn diese unsachgemäß und nicht durch einen von uns autorisierten Servicepartner repariert wurden oder wenn keine Original GARDENA Teile oder von uns zugelassene Teile verwendet wurden.</p>
<p><b>EN Product liability</b> In accordance with the German Product Liability Act, we hereby expressly declare that we accept no liability for damage incurred from our products where said products have not been properly repaired by a GARDENA-approved service partner or where original GARDENA parts or parts authorised by GARDENA were not used.</p>
<p><b>FR Responsabilité</b> Conformément à la loi relative à la responsabilité du fait des produits défectueux, nous déclarons expressément par la présente que nous déclinons toute responsabilité pour les dommages résultant de nos produits, si lesdits produits n'ont pas été correctement réparés par un partenaire d'entretien agréé GARDENA ou si des pièces d'origine GARDENA ou des pièces agréées GARDENA n'ont pas été utilisées.</p>
<p><b>NL Productaansprakelijkheid</b> Conform de Duitse wet inzake productaansprakelijkheid verklaren wij hierbij uitdrukkelijk dat wij geen aansprakelijkheid aanvaarden voor schade ontstaan uit onze producten waarbij deze producten niet zijn gerepareerd door een GARDENA-erkende servicepartner of waarbij geen originele GARDENA-onderdelen of onderdelen die door GARDENA zijn goedgekeurd zijn gebruikt.</p>
<p><b>SV Produktansvar</b> I enlighet med tyska produktansvarslagar förklarar vi härmed uttryckligen att vi inte åtar oss något ansvar för skador som orsakas av våra produkter där produkterna inte har genomgått korrekt reparation från en GARDENA-godkänd servicepartner eller där originaldelar från GARDENA eller delar godkända av GARDENA inte använts.</p>
<p><b>DA Produktansvar</b> I overensstemmelse med den tyske produktansvarslav erklærer vi hermed udtrykkeligt, at vi ikke påtager os noget ansvar for skader på vores produkter, hvis de pågældende produkter ikke er blevet repareret korrekt af en GARDENA-godkendt servicepartner, eller hvor der ikke er brugt originale GARDENA-reservedele eller godkendte reservedele fra GARDENA.</p>
<p><b>FI Tuotevastuu</b> Saksan tuotevastuulain mukaisesti emme ole vastuussa laitteiden vaurioista, jos korjauksia ei ole tehnyt GARDENAn hyväksymä huoltoliike tai jos niiden syynä on muiden kuin alkuperäisten GARDENA-varaosien tai GARDENAn hyväksymien varaosien käyttö.</p>
<p><b>IT Responsabilità del prodotto</b> In conformità con la Legge tedesca sulla responsabilità del prodotto, con la presente dichiariamo espressamente che decliniamo qualsiasi responsabilità per danni causati dai nostri prodotti qualora non siano stati correttamente riparati presso un partner di assistenza approvato GARDENA o laddove non siano stati utilizzati ricambi originali o autorizzati GARDENA.</p>
<p><b>ES Responsabilidad sobre el producto</b> De acuerdo con la Ley de responsabilidad sobre productos alemana, por la presente declaramos expresamente que no aceptamos ningún tipo de responsabilidad por los daños ocasionados por nuestros productos si dichos productos no han sido reparados por un socio de mantenimiento aprobado por GARDENA o si no se han utilizado piezas originales GARDENA o piezas autorizadas por GARDENA.</p>
<p><b>PT Responsabilidade pelo produto</b> De acordo com a lei alemã de responsabilidade pelo produto, declaramos que não nos responsabilizamos por danos causados pelos nossos produtos, caso os tais produtos não tenham sido devidamente reparados por um parceiro de assistência GARDENA aprovado ou se não tiverem sido utilizadas peças GARDENA originais ou peças autorizadas pela GARDENA.</p>
<p><b>PL Odpowiedzialność za produkt</b> Zgodnie z niemiecką ustawą o odpowiedzialności za produkt, niniejszym wyraźnie oświadczamy, że nie ponosimy żadnej odpowiedzialności za szkody poniesione na skutek użytkowania naszych produktów, w przypadku gdy naprawa tych produktów nie była odpowiednio przeprowadzana przez zatwierdzonego przez firmę GARDENA partnera serwisowego lub nie stosowano oryginalnych części GARDENA albo części autoryzowanych przez tę firmę.</p>
<p><b>HU Termékszavatosság</b> A németországi termékszavatossági törvénnyel összhangban ezennel nyomatékosan kijelentjük, hogy nem vállalunk felelősséget a termékeinkben keletkezett olyan károkért, amelyek valamely GARDENA által jóváhagyott szervizpartner által nem megfelelően végzett javításból adódtak, vagy amely során nem eredeti GARDENA alkatrészeket vagy a GARDENA által jóváhagyott alkatrészeket használtak fel.</p>
<p><b>CS Odpovědnost za výrobek</b> V souladu s německým zákonem o odpovědnosti za výrobek tímto výslovně prohlašujeme, že nepřijímáme žádnou odpovědnost za poškození vzniklá na našich výrobcích, kdy zmíněné výrobky nebyly řádně opraveny schváleným servisním partnerem GARDENA nebo kdy nebyly použity originální náhradní díly GARDENA nebo náhradní díly autorizované společností GARDENA.</p>
<p><b>SK Zodpovednosť za produkt</b> V súlade s nemeckými právnymi predpismi upravujúcimi zodpovednosť za výrobok týmto výslovné prehlasujeme, že nenesieme žiadnu zodpovednosť za škody spôsobené našimi výrobkami, v prípade ktorých neboli náležite opravy vykonané servisným partnerom schváleným spoločnosťou GARDENA alebo neboli použité diely spoločnosti GARDENA alebo diely schválené spoločnosťou GARDENA.</p>
<p><b>EL Ευθύνη προϊόντος</b> Σύμφωνα με τον γερμανικό νόμο περί Ευθύνης για τα Προϊόντα, με το παρόν δηλώνουμε ρητώς ότι δεν αποδεχόμαστε καμία ευθύνη για τυχόν ζημιές που προκύπτουν από τα προϊόντα μας εάν αυτά δεν έχουν επισκευαστεί ουστά από κάποιον εγκεκριμένο συνεργάτη επισκευών της GARDENA ή εάν δεν έχουν χρησιμοποιηθεί αυθεντικά εξαρτήματα GARDENA ή εξαρτήματα εγκεκριμένα από την GARDENA.</p>
<p><b>SL Odgovornost proizvajalca</b> V skladu z nemškimi zakoni o odgovornosti za izdelke, izrecno izjavljajo, da ne sprejemamo nobene odgovornosti za škodo, ki jo povzročijo naši izdelki, če teh niso ustrezno popravili GARDENINI odobreni servisni partnerji ali pri tem niso bili uporabljeni originalni GARDENINI nadomestni deli ali GARDENINIMI homologiranimi nadomestnimi deli.</p>
<p><b>HR Pouzdanost proizvoda</b> Sukladno njemačkom zakonu o pouzdanosti proizvoda, ovime izričito izjavljujemo kako ne prihvaćamo nikakvu odgovornost za oštećenja na našim proizvodima nastala uslijed neispravnog popravka od strane servisnog partnera kojeg odobrava GARDENA ili uslijed nekorištenja originalnih GARDENA dijelova ili dijelova koje odobrava GARDENA.</p>
<p><b>RO Răspunderea pentru produs</b> În conformitate cu Legea germană privind răspunderea pentru produs, declarăm în mod expres prin prezentul document că nu acceptăm nicio răspundere pentru defecțiunile suferite de produsele noastre atunci când acestea nu au fost reparate în mod corect de un atelier de service partener, aprobat de GARDENA, sau când nu au fost utilizate piese GARDENA originale sau piese autorizate de GARDENA.</p>
<p><b>BG Отговорност за вреди, причинени от стоки</b> Съгласно германския Закон за отговорността за вреди, причинени от стоки, с настоящото изрично декларираме, че не носим отговорност за щети, причинени от нашите продукти, ако те не са били правилно ремонтирани от одобрен от GARDENA сервиз или ако не са използвани оригинални части на GARDENA или части, одобрени от GARDENA.</p>
<p><b>ET Tootevastutus</b> Vastavalt Saksamaa tootevastutusseadusele deklareerime käesolevaga selgesõnaliselt, et me ei kanna mingisugust vastutust meie toodetest tingitud kahjude eest, kui need tooted ei ole korrektselt parandatud GARDENA heakskiidetud hoolduspartneri poolt või kui parandamisel ei ole kasutatud GARDENA originaalosi või GARDENA volitatud osi.</p>
<p><b>LT Gaminio patikimumas</b> Mes aiškiai pareiškiame, kad, atsižvelgiant į Vokietijos gaminių patikimumo įstatymą, nepriisiame atsakomybės dėl bet kokios žalos, patirtos dėl mūsų gaminių, jeigu jie buvo netinkamai taisomi arba jų dalys buvo pakeistos neoriginaliomis GARDENA dalimis ar nepatvirtintomis dalimis, arba jeigu remonto darbai buvo atliekami ne GARDENA techninės priežiūros centro specialistų.</p>
<p><b>LV Atbildība par produkcijas kvalitāti</b> Saskaņā ar Vācijas likumu par atbildību par produkcijas kvalitāti ar šo mēs paziņojam, ka neuzņemamies atbildību par bojājumiem, kas radušies, lietojot mūsu izstrādājumu, kuru remontu nav veicis uzņēmuma GARDENA apstiprināts apkopes partneris vai kuru remontam netika izmantotas oriģinālās GARDENA detaļas vai detaļas, kuru lietošanu apstiprinājis uzņēmums GARDENA.</p>





**Deutschland / Germany**

GARDENA  
Manufacturing GmbH  
Central Service  
Hans-Lorenser-Straße 40  
D-89079 Ulm  
Produktfragen:  
(+49) 731 490-123  
Reparaturen:  
(+49) 731 490-290  
service@gardena.com

**Albania**

COBALT Sh.p.k.  
Rr. Siri Kodra  
1000 Tirana

**Argentina**

Husqvarna Argentina S.A.  
Av.del Libertador 5954 –  
Piso 11 – Torre B  
(C1428ARP) Buenos Aires  
Phone: (+54) 11 5194 5000  
info.gardena@  
ar.husqvarna.com

**Armenia**

Garden Land Ltd.  
61 Tigran Mets  
0005 Yerevan

**Australia**

Husqvarna Australia Pty. Ltd.  
Locked Bag 5  
Central Coast BC  
NSW 2252  
Phone: (+61) (0) 2 4352 7400  
customer.service@  
husqvarna.com.au

**Austria / Österreich**

Husqvarna Austria GmbH  
Industriezeile 36  
4010 Linz  
Tel.: (+43) 732 77 01 01-485  
service.gardena@  
husqvarnagroup.com

**Azerbaijan**

Firm Progress  
a. Aliyev Str. 26A  
1052 Baku

**Belgium**

Husqvarna België nv/sa  
Gardena Division  
Rue Egide Van Ophem 111  
1180 Uccle / Ukkel  
Tel.: (+32) 2 720 92 12  
info@gardena.be

**Bosnia / Herzegovina**

SILK TRADE d.o.o.  
Industrijska zona Bukva bb  
74260 Tešanj

**Brazil**

Husqvarna do Brasil Ltda  
Av. Francisco Matarazzo,  
1400 – 19º andar  
São Paulo – SP  
CEP: 05001-903  
Tel: 0800-112252  
marketing.br.husqvarna@  
husqvarna.com.br

**Bulgaria**

AGROLAND България АД  
бул. 8 Декември, №13  
Офис 5  
1700 Студентски град  
София  
Тел.: (+359) 24 66 69 10  
info@agroland.eu

**Canada / USA**

GARDENA Canada Ltd.  
100 Summerlea Road  
Brampton, Ontario L6T 4X3  
Phone: (+1) 905 792 93 30  
info@gardenacanada.com

**Chile**

Maquinarias Agroforestales  
Ltda. (Maga Ltda.)  
Santiago, Chile  
Avda. Chesterton  
# 8355 comuna Las Condes  
Phone: (+56) 2 202 4417  
Dalton@maga.cl  
Zipcode: 7560330

**China**

Husqvarna (Shanghai)  
Management Co., Ltd.  
富世华 (上海) 管理有限公司  
3F, Benq Square B,  
No207, Song Hong Rd.,  
Chang Ning District,  
Shanghai, PRC. 200335  
上海市长宁区淞虹路207号明  
基广场B座3楼, 邮编: 200335

**Colombia**

Husqvarna Colombia S.A.  
Calle 18 No. 68 D-31, zona  
Industrial de Montevideo  
Bogotá, Cundinamarca  
Tel. 571 2922700 ext. 105  
jairo.salazar@  
husqvarna.com.co

**Costa Rica**

Compania Exim  
Euroberoamericana S.A.  
Los Colegios, Moravia,  
200 metros al Sur del Colegio  
Saint Francis – San José  
Phone: (+506) 297 68 83  
exim\_euro@racsa.co.cr

**Croatia**

Husqvarna Austria GmbH  
Industriezeile 36  
4010 Linz  
Tel.: (+43) 732 77 01 01-485  
service.gardena@  
husqvarnagroup.com

**Cyprus**

Med Marketing  
17 Digeni Akrita Ave  
P.O. Box 27017  
1641 Nicosia  
**Czech Republic**  
Husqvarna Česko s.r.o.  
Türkova 2319/5b  
149 00 Praha 4 – Chodov  
Bezplatná infolinka:  
800 100 425  
servis@cz.husqvarna.com

**Denmark**

GARDENA DANMARK  
Lejrvej 19, st.  
3500 Værløse  
Tlf.: (+45) 70 26 47 70  
husqvarna@husqvarna.dk  
www.gardena.com/dk

**Dominican Republic**

BOSQUESA, S.R.L  
Carretera Santiago Licey  
Km. 5 ½  
Esquina Copal II.  
Santiago  
Dominican Republic  
Phone: (+809) 736-0333  
joserbosquesa@claro.net.do

**Ecuador**

Husqvarna Ecuador S.A.  
Arupos E1-181 y 10 de  
Agosto Quito, Pichincha  
Tel. (+593) 22800739  
francisco.jacome@  
husqvarna.com.ec

**Estonia**

Husqvarna Eesti OÜ  
Valdeku 132  
EE-11216 Tallinn  
info@gardena.ee

**Finland**

Oy Husqvarna Ab  
Gardena Division  
Lautatarhankatu 8 B/PL 3  
00581 HELSINKI  
www.gardena.fi

**France**

Husqvarna France  
9/11 Allée des pierres mayettes  
92635 Gennevilliers Cedex  
France  
http://www.gardena.com/fr  
N° AZUR: 0 810 00 78 23  
(Prix d'un appel local)

**Georgia**

Transporter LLC  
8/57 Beliashvili street  
0159 Tbilisi, Georgia  
Phone: (+995) 322 14 71 71

**Great Britain**

Husqvarna UK Ltd  
Preston Road  
Aycliffe Industrial Park  
Newton Aycliffe  
County Durham  
DL5 6UP  
info.gardena@  
husqvarna.co.uk

**Greece**

Π. ΠΑΠΑΔΟΠΟΥΛΟΣ ΑΕΒΕ  
Λεωφ. Αθηνών 92  
Αθήνα  
T.K.104 42  
Ελλάδα  
Τηλ. (+30) 210 51 93 100  
info@papadopoulos.com.gr

**Hungary**

Husqvarna Magyarország Kft.  
Ezred u. 1-3  
1044 Budapest  
Telefon: (+36) 1 251-4161  
vevoszolgalat.husqvarna@  
husqvarna.hu

**Iceland**

Ó. Johnson & Kaaber  
Tunguhalsi 1  
110 Reykjavik  
ooj@ojk.is

**Ireland**

Husqvarna UK Ltd  
Preston Road  
Aycliffe Industrial Park  
Newton Aycliffe  
County Durham  
DL5 6UP  
info.gardena@  
husqvarna.co.uk

**Italy**

Husqvarna Italia S.p.A.  
Via Santa Vecchia 15  
23868 VALMADRERA (LC)  
Phone: (+39) 0341.203.111  
assistenza.italia@  
it.husqvarna.com

**Japan**

KAKUICHI Co. Ltd.  
Sumitomo Realty &  
Development Kojimachi  
BLDG., 8F  
5-1 Nibannco  
Chiyoda-ku  
Tokyo 102-0084  
Phone: (+81) 33 264 4721  
m\_ishihara@kaku-ichi.co.jp

**Kazakhstan**

LAMED Ltd.  
155/1, Tazhibayevoi Str.  
050060 Almaty  
IP Schmidt  
Abayavenue 3B  
110 005 Kostanay

**Korea**

Kyung Jin Trading CO.,LTD.  
107-4, SunDuk Bld.,  
YangJae-dong,  
Seocho-gu,  
Seoul, (zipcode: 137-891)  
Phone: (+82) (0)2 574-6300

**Kyrgyzstan**

Alye Maki  
av. Moladaya Guardir J 3  
720014  
Bishkek

**Latvia**

Husqvarna Latvija SIA  
Ulbrokas 19A  
LV-1021 Rīga  
info@gardena.lv

**Lithuania**

UAB Husqvarna Lietuva  
Ateities pl. 77C  
LT-52104 Kaunas  
info@gardena.lt

**Luxembourg**

Magasins Jules Neuberger  
39, rue Jacques Stas  
Luxembourg-Gasperich 2549  
Case Postale No. 12  
Luxembourg 2010  
Phone: (+352) 40 14 01  
api@neuberger.lu

**Mexico**

AFOSA  
Av. Lopez Mateos Sur # 5019  
Col. La Calma 45070  
Zapopan, Jalisco  
Mexico  
Phone: (+52) 33 3818-3434  
icornejo@afosa.com.mx

**Moldova**

Convel S.R.L.  
290A Muncesti Str.  
2002 Chisinau

**Netherlands**

Husqvarna Nederland B.V.  
GARDENA Division  
Postbus 50131  
1305 AC ALMERE  
Phone: (+31) 36 521 00 10  
info@gardena.nl

**Neth. Antilles**

Jonka Enterprises N.V.  
Sta. Rosa Weg 196  
P.O. Box 8200  
Curaçao  
Phone: (+599) 9 767 66 55  
pgm@jonka.com

**New Zealand**

Husqvarna New Zealand Ltd.  
PO Box 76-437  
Manukau City 2241  
Phone: (+64) (0) 9 9202410  
support.nz@husqvarna.co.nz

**Norway**

Husqvarna Norge AS  
Gardena Division  
Trøskenveien 36  
1708 Sarpsborg  
info@gardena.no

**Peru**

Husqvarna Perú S.A.  
Jr. Ramón Cárcamo 710  
Lima 1  
Tel: (+51) 1 3320400 ext. 416  
juan.remuzgo@  
husqvarna.com

**Poland**

Husqvarna  
Poland Spółka z o.o.  
ul. Wysockiego 15 b  
03-371 Warszawa  
Phone: (+48) 22 330 96 00  
gardena@husqvarna.com.pl

**Portugal**

Husqvarna Portugal, SA  
Lagoa - Albarraque  
2635 - 595 Rio de Mouro  
Tel.: (+351) 21 922 85 30  
Fax : (+351) 21 922 85 36  
info@gardena.pt

**Romania**

Madex International Srl  
Soseaua Odaii 117-123,  
RO 013603 București, S1  
Phone: (+40) 21 352.76.03  
madex@ines.ro

**Russia / Россия**

ООО „Хускварна“  
141400, Московская обл.,  
г. Химки,  
улица Ленинградская,  
владение 39, стр.6  
Бизнес Центр  
„Химки Бизнес Парк“,  
помещение ОВ02\_04  
http://www.gardena.ru

**Serbia**

Domel d.o.o.  
Autoput za Novi Sad bb  
11 273 Belgrade  
Phone: (+381) 1 18 48 88 12  
miroslav.jejina@domel.rs

**Singapore**

Hy-Ray PRIVATE LIMITED  
40 Jalan Pemimpin  
#02-08 Tat Ann Building  
Singapore 577185  
Phone: (+65) 6253 2277  
shiyiing@hyray.com.sg

**Slovak Republic**

Husqvarna Česko s.r.o.  
Türkova 2319/5b  
149 00 Praha 4 – Chodov  
Bezplatná infolinka:  
800 154 044  
servis@sk.husqvarna.com

**Slovenia**

Husqvarna Austria GmbH  
Industriezeile 36  
4010 Linz  
Tel.: (+43) 732 77 01 01-485  
service.gardena@  
husqvarnagroup.com

**South Africa**

Husqvarna  
South Africa (Pty) Ltd  
Postnet Suite 250  
Private Bag X6,  
Cascades, 3202  
South Africa  
Phone: (+27) 33 846 9700  
info@gardena.co.za

**Spain**

Husqvarna España S.A.  
Calle de Rivas nº 10  
28052 Madrid  
Phone: (+34) 91 708 05 00  
atencioncliente@gardena.es

**Suriname**

Agrofix n.v.  
Verlengde Hogestraat #22  
Phone: (+597) 472426  
agrofix@sr.net  
Pobox : 2006  
Paramaribo  
Suriname – South America

**Sweden**

Husqvarna AB  
Gardena Division  
S-561 82 Husqvarna  
Gardenaorder@husqvarna.se

**Switzerland / Schweiz**

Husqvarna Schweiz AG  
Consumer Products  
Industriestrasse 10  
5506 Mägenwil  
Phone: (+41) (0) 62 887 37 90  
info@gardena.ch

**Turkey**

Dost Bahçe Diş Ticaret  
Müessesilik A.Ş  
Yunus Mah. Adil Sok. No:3  
Ic Kapi No: 1 Kartal  
34873 Istanbul  
Phone: (+90) 216 38 93 939  
info@dostbahce.com.tr

**Ukraine / Україна**

ТОВ «Хускварна Україна»  
вул. Васильківська, 34,  
офіс 204-г  
03022, м. Київ  
Тел. (+38) 044 498 39 02  
info@gardena.ua

**Uruguay**

FELI SA  
Entre Rios 1083 CP 11800  
Montevideo – Uruguay  
Tel: (+598) 22 03 18 44  
info@felisa.com.uy

**Venezuela**

Corporación Casa y Jardín C.A.  
Av. Caroní, Edif. Trezmen, PB.  
Colinas de Bello Monte.  
1050 Caracas.  
Tlf: (+58) 212 992 33 22  
info@casayjardin.net.ve

9808-20.960.04/0118  
© GARDENA  
Manufacturing GmbH  
D-89070 Ulm  
http://www.gardena.com