

4000/5

Art. 1732

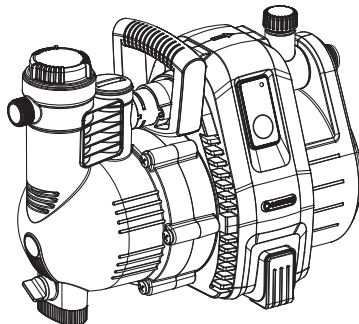

5000/5

Art. 1734

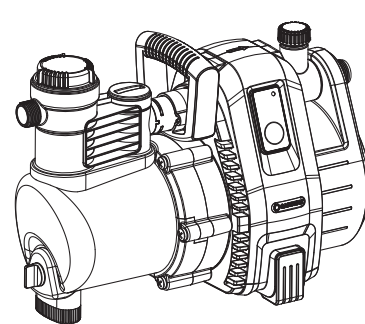

6000/6 inox

Art. 1736

DE Betriebsanleitung

Gartenpumpe

EN Operator's Manual

Garden Pump

FR Mode d'emploi

Pompe de surface pour arrosage

NL Gebruiksaanwijzing

Besproeiingspomp

SV Bruksanvisning

Bevattningspump

DA Brugsanvisning

Trykpumpe

FI Käyttöohje

Puutarhapumppu

NO Bruksanvisning

Hagepumpe

IT Istruzioni per l'uso

Pompa da giardino

ES Instrucciones de empleo

Bomba para jardín

PT Manual de instruções

Bomba de Jardim

PL Instrukcja obsługi

Pompa ogrodowa

HU Használati utasítás

Kerti szivattyú

CS Návod k obsluze

Zahradní čerpadlo

SK Návod na obsluhu

Záhradné čerpadlo

EL Οδηγίες χρήσης

Αντλία κήπου

RU Инструкция по эксплуатации

Садовый насос

SL Navodilo za uporabo

Vrtna črpalka

HR Upute za uporabu

Vrtna pumpa

SR/ Uputstvo za rad

Baštenska pumpa

UK Інструкція з експлуатації

Садові насоси

RO Instrucțiuni de utilizare

Pompă de grădină

TR Kullanma Kılavuzu

Bahçe pompası

BG Инструкция за експлоатация

Градинска помпа

SQ Manual përdorimi

Pompë kopshti

ET Kasutusjuhend

Aiapump

LT Eksploatavimo instrukcija

Sodo siurblys

LV Lietošanas instrukcija

Dārza sūkņis

<p>DE Produkthaftung Wir weisen ausdrücklich darauf hin, dass wir in Übereinstimmung mit dem Produkthaftungsgesetz nicht für Schäden haften, die durch unsere Produkte entstehen, wenn diese unsachgemäß und nicht durch einen von uns autorisierten Servicepartner repariert wurden oder wenn keine Original GARDENA Teile oder von uns zugelassene Teile verwendet wurden.</p>
<p>EN Product liability In accordance with the German Product Liability Act, we hereby expressly declare that we accept no liability for damage incurred from our products where said products have not been properly repaired by a GARDENA-approved service partner or where original GARDENA parts or parts authorised by GARDENA were not used.</p>
<p>FR Responsabilité Conformément à la loi relative à la responsabilité du fait des produits défectueux, nous déclarons expressément par la présente que nous déclinons toute responsabilité pour les dommages résultant de nos produits, si lesdits produits n'ont pas été correctement réparés par un partenaire d'entretien agréé GARDENA ou si des pièces d'origine GARDENA ou des pièces agréées GARDENA n'ont pas été utilisées.</p>
<p>NL Productaansprakelijkheid Conform de Duitse wet inzake productaansprakelijkheid verklaren wij hierbij uitdrukkelijk dat wij geen aansprakelijkheid aanvaarden voor schade ontstaan uit onze producten waarbij deze producten niet zijn gerepareerd door een GARDENA-erkende servicepartner of waarbij geen originele GARDENA-onderdelen of onderdelen die door GARDENA zijn goedgekeurd zijn gebruikt.</p>
<p>SV Produktansvar I enlighet med tyska produktansvarslagar förklarar vi härmed uttryckligen att vi inte åtar oss något ansvar för skador som orsakas av våra produkter där produkterna inte har genomgått korrekt reparation från en GARDENA-godkänd servicepartner eller där originaldelar från GARDENA eller delar godkända av GARDENA inte använts.</p>
<p>DA Produktansvar I overensstemmelse med den tyske produktansvarslov erklærer vi hermed udtrykkeligt, at vi ikke påtager os noget ansvar for skader på vores produkter, hvis de pågældende produkter ikke er blevet repareret korrekt af en GARDENA-godkendt servicepartner, eller hvor der ikke er brugt originale GARDENA-reservedele eller godkendte reservedele fra GARDENA.</p>
<p>FI Tuotevastuu Saksan tuotevastuulain mukaisesti emme ole vastuussa laitteiden vaurioista, jos korjauksia ei ole tehnyt GARDENA:n hyväksymä huoltoliike tai jos niiden synnä on muiden kuin alkuperäisten GARDENA-varaosien tai GARDENA:n hyväksymien varaosien käyttö.</p>
<p>IT Responsabilità del prodotto In conformità con la Legge tedesca sulla responsabilità del prodotto, con la presente dichiariamo espressamente che decliniamo qualsiasi responsabilità per danni causati dai nostri prodotti qualora non siano stati correttamente riparati presso un partner di assistenza approvato GARDENA o laddove non siano stati utilizzati ricambi originali o autorizzati GARDENA.</p>
<p>ES Responsabilidad sobre el producto De acuerdo con la Ley de responsabilidad sobre productos alemana, por la presente declaramos expresamente que no aceptamos ningún tipo de responsabilidad por los daños ocasionados por nuestros productos si dichos productos no han sido reparados por un socio de mantenimiento aprobado por GARDENA o si no se han utilizado piezas originales GARDENA o piezas autorizadas por GARDENA.</p>
<p>PT Responsabilidade pelo produto De acordo com a lei alemã de responsabilidade pelo produto, declaramos que não nos responsabilizamos por danos causados pelos nossos produtos, caso os tais produtos não tenham sido devidamente reparados por um parceiro de assistência GARDENA aprovado ou se não tiverem sido utilizadas peças GARDENA originais ou peças autorizadas pela GARDENA.</p>
<p>PL Odpowiedzialność za produkt Zgodnie z niemiecką ustawą o odpowiedzialności za produkt, niniejszym wyraźnie oświadczamy, że nie ponosimy żadnej odpowiedzialności za szkody poniesione na skutek użytkowania naszych produktów, w przypadku gdy naprawa tych produktów nie była odpowiednio przeprowadzana przez zatwierdzonego przez firmę GARDENA partnera serwisowego lub nie stosowano oryginalnych części GARDENA albo części autoryzowanych przez tę firmę.</p>
<p>HU Termékszavatosság A németországi termékszavatossági törvénnyel összhangban ezennel nyomatékosan kijelentjük, hogy nem vállalunk felelősséget a termékeinkben keletkezett olyan károkért, amelyek valamely GARDENA által jóváhagyott szervizpartner által nem megfelelően végzett javításból adódtak, vagy amely során nem eredeti GARDENA alkatrészeket vagy a GARDENA által jóváhagyott alkatrészeket használtak fel.</p>
<p>CS Odpovědnost za výrobek V souladu s německým zákonem o odpovědnosti za výrobek tímto výslovně prohlašujeme, že nepřijímáme žádnou odpovědnost za poškození vzniklá na našich výrobcích, kdy zmíněné výrobky nebyly řádně opraveny schváleným servisním partnerem GARDENA nebo kdy nebyly použity originální náhradní díly GARDENA nebo náhradní díly autorizované společností GARDENA.</p>
<p>SK Zodpovednosť za produkt V súlade s nemeckými právnymi predpismi upravujúcimi zodpovednosť za výrobok týmto výslovné prehlasujeme, že nenesieme žiadnu zodpovednosť za škody spôsobené našimi výrobkami, v prípade ktorých neboli nutné opravy vykonané servisným partnerom schváleným spoločnosťou GARDENA alebo neboli použité diely spoločnosti GARDENA alebo diely schválené spoločnosťou GARDENA.</p>
<p>EL Ευθύνη προϊόντος Σύμφωνα με τον γερμανικό νόμο περί Ευθύνης για τα Προϊόντα, με το παρόν δηλώνουμε ρητώς ότι δεν αποδεχόμαστε καμία ευθύνη για τυχόν ζημιές που προκύπτουν από τα προϊόντα μας εάν αυτά δεν έχουν επισκευαστεί σωστά από κάποιον συγκεκριμένο συνεργάτη επισκευών της GARDENA ή εάν δεν έχουν χρησιμοποιηθεί αυθεντικά εξαρτήματα GARDENA ή εξαρτήματα συγκεκριμένα από την GARDENA.</p>
<p>SL Odgovornost proizvajalca V skladu z nemškimi zakoni o odgovornosti za izdelke, izrecno izjavljajo, da ne sprejemamo nobene odgovornosti za škodo, ki jo povzročijo naši izdelki, če teh niso ustrezno popravili GARDENINI odobreni servisni partnerji ali pri tem niso bili uporabljeni originalni GARDENINI nadomestni deli ali GARDENINIMI homologiranimi nadomestnimi deli.</p>
<p>HR Pouzdanost proizvoda Sukladno njemačkom zakonu o pouzdanosti proizvoda, ovime izričito izjavljujemo kako ne prihvaćamo nikakvu odgovornost za oštećenja na našim proizvodima nastala uslijed neispravnog popravka od strane servisnog partnera kojeg odobrava GARDENA ili uslijed nekorištenja originalnih GARDENA dijelova ili dijelova koje odobrava GARDENA.</p>
<p>RO Răspunderea pentru produs În conformitate cu Legea germană privind răspunderea pentru produs, declarăm în mod expres prin prezentul document că nu acceptăm nicio răspundere pentru defecțiunile suferite de produsele noastre atunci când acestea nu au fost reparate în mod corect de un atelier de service partener, aprobat de GARDENA, sau când nu au fost utilizate piese GARDENA originale sau piese autorizate de GARDENA.</p>
<p>BG Отговорност за вреди, причинени от стоки Съгласно германския Закон за отговорността за вреди, причинени от стоки, с настоящото изрично декларираме, че не носим отговорност за щети, причинени от нашите продукти, ако те не са били правилно ремонтирани от одобрен от GARDENA сервиз или ако не са използвани оригинални части на GARDENA или части, одобрени от GARDENA.</p>
<p>ET Tootevastutus Vastavalt Saksamaa tootevastutusseadusele deklareerime käesolevaga selgesõnaliselt, et me ei kannu mingisugust vastutust meie toodetest tingitud kahjude eest, kui need tooted ei ole korrektselt parandatud GARDENA heakskiidetud hoolduspartneri poolt või kui parandamisel ei ole kasutatud GARDENA originaalosi või GARDENA volitatud osi.</p>
<p>LT Gaminio patikimumas Mes aiškiai pareiškiame, kad, atsižvelgiant į Vokietijos gaminių patikimumo įstatymą, nepriisiame atsakomybės dėl bet kokios žalos, patirtos dėl mūsų gaminių, jeigu jie buvo netinkamai taisomi arba jų dalys buvo pakeistos neoriginaliomis GARDENA dalimis ar nepatvirtintomis dalimis, arba jeigu remonto darbai buvo atliekami ne GARDENA techninės priežiūros centro specialistų.</p>
<p>LV Atbildība par produkcijas kvalitāti Saskaņā ar Vācijas likumu par atbildību par produkcijas kvalitāti ar šo mēs paziņojam, ka neuzņemamies atbildību par bojājumiem, kas radušies, lietojot mūsu izstrādājumus, kuru remontu nav veicis uzņēmuma GARDENA apstiprināts apkopes partneris vai kuru remontam netika izmantotas oriģinālās GARDENA detaļas vai detaļas, kuru lietošanu apstiprinājis uzņēmums GARDENA.</p>

I1

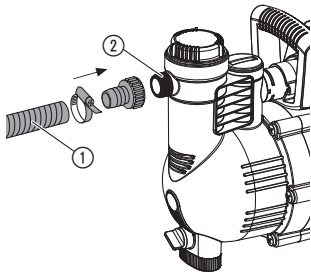

I2

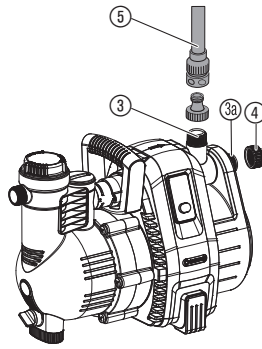

O1

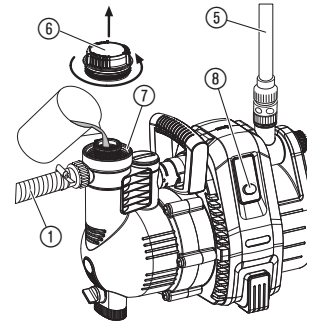

O2

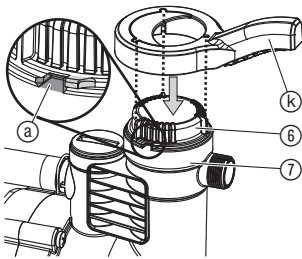

O3

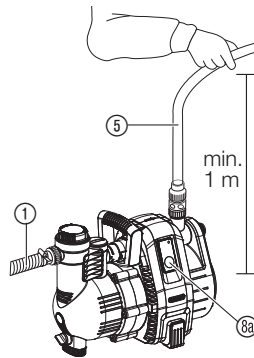

O4

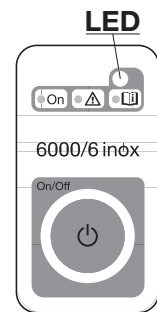

S1

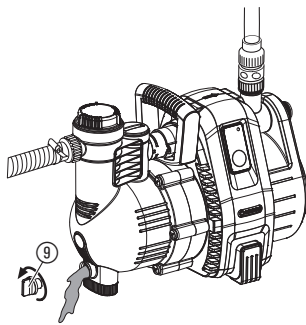

M1

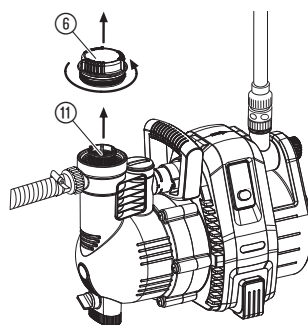

M2

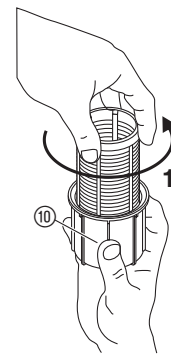

M3

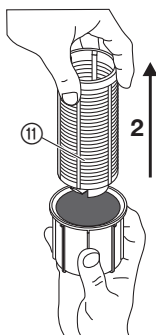

T1

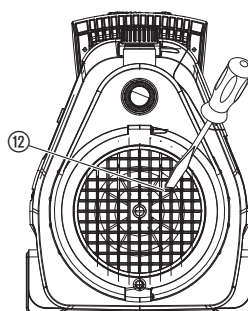

T2

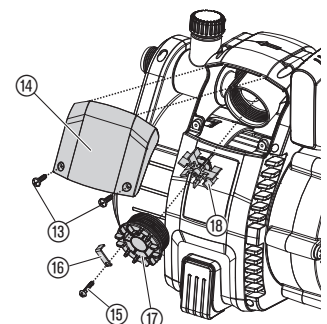

HR

Prijevod originalnih uputa.



Djeca starija od 8 godina, osobe sa smanjenim tjelesnim, osjetilnim ili mentalnim sposobnostima kao i one s nedostatnim iskustvom i znanjem smiju rukovati ovim proizvodom samo uz nadzor ili nakon upućivanja u njegovu sigurnu uporabu i možebitne povezane opasnosti. Djeca se ne smiju igrati proizvodom. Djeca ne smiju čistiti i održavati uređaj bez nadzora. Djeci mlađoj od 16 godina ne preporučujemo rad s proizvodom. Nikada ne upotrebljavajte proizvod ako ste umorni, bolesni ili pod utjecajem alkohola, droge ili lijekova.

Namjenska uporaba:

Vrtna pumpa GARDENA namijenjena je za uporabu u vrtovima privatnih kuća.

Prilikom korištenja pumpe za pojačanje tlaka ne smije se prekoračiti maksimalno dozvoljeni unutrašnji tlak od 6 bara (tlačna strana). Previsoki izlazni tlak i tlak pumpe se zbrajaju.

- Primjer: tlak na slavini za vodu = 1,5 bara, maks. tlak vrtna pumpe 4000/5 = 4,5 bara, ukupni tlak = 6,0 bara.

Tekućine za pumpanje:

GARDENA vrtna pumpa može se koristiti za crpljenje podzemne vode i kišnice, pitke vode i vode koja sadrži klor.

VAŽNO! Vrtna pumpa GARDENA nije namijenjena za pogon s trajnim opterećenjem (npr. industrijsku primjenu, neprekidnu cirkulaciju vodu). Pomoću pumpe se ne smiju pumpati nagrizajuće i lako zapaljive, agresivne ili eksplozivne tekućine (kao npr. benzin, petrolej ili nitro razrjeđivač), slana voda kao i živežne namirnice. Temperatura tekućine za pumpanje ne smije prekoračiti 35 °C.

1. SIGURNOST

VAŽNO!

Pažljivo pročitajte ove upute za uporabu i sačuvajte ih za kasnije.

Sigurnost pri radu s električnom strujom



OPASNOST! Strujni udar!
Postoji opasnost od tjelesnih povreda zbog električne struje.

→ Prije punjenja, nakon isključivanja, prije uklanjanja smetnji i prije održavanja izvucite utikač iz strujne mreže.



OPASNOST OD TJELESNIH POVREDA
izazvanih vrućom vodom.

Samo za crpku 4000/5: Kod dužeg rada (> 5 min.) suprotno od zatvorene tlačne strane može se zagrijati voda u pumpi te dovesti do tjelesnih povreda izazvanih vrućom vodom.

→ Pustite pumpu nek radi maks. 5 minuta nasuprot zatvorene tlačne strane.

Ako nema dovoda vode na usisnoj strani može doći do zagrijavanja vode u pumpi, te prilikom izlaska vode do opeklina vrućom vodom.

→ Isključite napajanje pumpe, ostavite neka se voda ohladi i prije ponovnog puštanja u rad, osigurajte dovod vode na usisnoj strani.

Mjesto postavljanja

Proizvod mora da se napaja strujom preko FI sklopke (RCD) s nominalnom okidnom strujom od najviše 30 mA. Pumpa se ne smije koristiti, ako u vodi ima ljudi. Osim toga pumpa mora biti stabilno postavljena, osigurana od preplavlivanja i zaštićena od upadanja u bazen/jezerce. Postavite pumpu na sigurnoj udaljenosti (min. 2 m) od transportnog medija. Kao dodatna zaštitna pri radu može poslužiti dopuštena zaštitna sklopka.

→ Pitajte svog električara za savjet.

Kod priključivanja pumpe na vodoopskrbni sustav obavezno se pridržavajte lokalnih sanitarnih propisa kako biste izbjegli usisavanje u suprotnom smjeru vode koje nije za piće.

→ Za savjet pitajte svog vodoinstalatera.

Priključni vodovi

Podaci s natpisne pločice moraju odgovarati podacima strujne mreže.

Upotrebljavajte samo produžne vodove odobrene u skladu s HD 516.

→ Zatražite savjet svojeg električara.

→ Ne prenosite pumpu vukući ju za kabel i ne koristite ga za izvlačenje utikača iz utičnice.

U Austriji

U Austriji električni priključak mora odgovarati normi Austrijskog društva elektrotehničara – ÖVE-EM 42, T2 (2000)/1979 § 22 u skladu s čl. 2022.1. Nadalje, pumpe se mogu koristiti na bazenima za plivanje i vrtnim jezercima samo ako su priključene na rastavni transformator.

→ Molimo da se o tome informirate u električarskom servisu.

U Švicarskoj

U Švicarskoj se prijenosni uređaji koji se upotrebljavaju na otvorenom obavezno priključuju pomoću zaštitne strujne sklopke.

Vizualna provjera

→ Napravite uvijek prije korištenja vizualnu provjeru kako biste utvrdili da na pumpi te naročito mrežnom kabelu i utikaču nema oštećenja.

Oštećena pumpa se ne smije koristiti.

→ U slučaju kvara odnesite pumpu na pregled servisnoj službi tvrtke GARDENA ili ovlaštenoj servisnoj radionici.

→ U slučaju oštećenja strujnog priključnog voda ovog uređaja, istog mora zamijeniti proizvođač, njegova servisna služba ili neka druga osoba odgovarajuće kvalifikacije, kako bi se izbjegle opasnosti.

Upute

→ Ne izlažite pumpu kiši i ne koristite ju u vlažnoj ili mokroj okolini.

Radi sprečavanja rada pumpe na suho, vodite računa da se kraj usisnog crijeva uvijek nalazi u transportnom.

→ Napunite pumpu tekućinom za ispumpanje prije svakog puštanja u rad do preljeva (oko 2 do 3 l)!

Pijesak i druge brusne tvari u protočnoj tekućini izazivaju brže trošenje i smanjuju učinak.

Transport zapriane vode npr. s kamenjem, iglicama jele itd. može dovesti do oštećenja na pumpi.

→ Nipošto nemojte ispumpati zaprišanu vodu.

Minimalna protočna količina iznosi:

4000/5: 90 l/h (= 1,5 l/min.);

5000/5: 200 l/h (= 3,3 l/min.).

Priključni uređaji sa smanjenim protokom ne smiju se puštati u rad.

OPASNOST! Ovaj proizvod pri radu stvara elektromagnetno polje. Ono pod određenim okolnostima može utjecati na način rada aktivnih ili pasivnih medicinskih implantata. Kako bi se umanjila opasnost od nastanka situacija u kojima su moguće teške ili smrtonosne ozljede, osobama s medicinskim implantatima preporučujemo da se prije uporabe ovog proizvoda posavjetuju sa svojim liječnikom i proizvođačem implantata.

OPASNOST! Postoji opasnost od gutanja sitnih dijelova. Prilikom uporabe plastične vreće imajte na umu opasnost od gušenja kod male djece. Tijekom montaže držite malu djecu na dovoljnoj udaljenosti.

2. PUŠTANJE U RAD

Postavljanje pumpe:

Mjesto postavljanja mora biti stabilno i suho i mora pružiti pumpi stabilni dosjed.

→ Postavite pumpu na sigurnoj udaljenosti (min. 2 m) od transportnog medija.

Pumpa se mora postaviti na mjestu s iznimno niskom razinom vlage u zraku i dostatnim provjetravanjem u području ventilacijskih proreza. Udaljenost od zidova mora biti najmanje 5 cm. Kroz ventilacijske proreze ne smije prodrijeti nikakva prljavština (npr. pijesak ili zemlja).

Priključivanje crijeva na usisnoj strani [sl. I1]:

Na usisnoj strani ne upotrebljavajte kao crijevo za vodu sustav Es utičnim dijelovima. Obavezno koristite vakuumski nepropusno usisno crijevo, npr. **GARDENA komplet crijeva za usisavanje br. art. 1411.**

Kako biste smanjili vrijeme kod ponovnog usisavanja, preporučamo vam uporabu usisnog crijeva s blokadom usisavanja povratnog toka koja odmah nakon isključivanja pumpe sprječava automatsko pražnjenje usisnog crijeva.

1. Spojite vakuumski nepropusno usisno crijevo ① s priključkom na usisnoj strani ② i hermetički ga spojite vijcima.
2. Kod visina usisavanja iznad 4 m, dodatno učvrstite usisno crijevo ① (npr. pomoću drvenog kolčića).
Pumpa će biti rasterećena za težinu usisnog crijeva.

Priključivanje crijeva na tlačnoj strani [sl. I2]:

Crpke imaju 2 priključka ③/④ na tlačnoj strani. Priključak pumpe koji se ne koristi mora se zatvoriti sa čepom ④, koji se može odvrnuti za priključivanje 2 crijeva.

Priključci za pumpu ③/④ opremljeni su 33,3 mm navojem (G 1") na koji se pomoću sustava utičnih dijelova crijeva za vodu tvrtke GARDENA mogu priključiti 13 mm (1/2"), 16 mm (5/8") ili 19 mm (3/4") crijeva.

Optimirano iskorištavanje snage crpljenja pumpe postiže se kroz priključivanje crijeva od 19 mm (3/4") zajedno sa npr. GARDENA setom za priključivanje pumpi **br. art. 1752**, ili crijevima od 25 mm (1") sa **GARDENA navojnim komadom za brzo spajanje sa unutarnjim navojem br. art. 7109/komad za brzo spajanje crijeva br. art. 7103.**

→ Spojite tlačno crijevo ⑤ s priključkom na tlačnoj strani ③/④.

Kod paralelnog priključka više od 2 crijeva/priključnih uređaja preporučamo korištenje **GARDENA razdjelnika sa 2 tj. 4 izlaza br. art. 8193/8194, GARDENA ventil sa 2 izlaza br. art. 940**, koji se mogu izravno zavrtiti na priključak tlačne strane ③/④.

3. RUKOVANJE

Pumpanje tekućine [sl. O1/O2]:



OPASNOST! Strujni udar!

Postoji opasnost od tjelesnih povreda zbog električne struje.

→ Prije punjenja isključite vrtnu pumpu iz napajanja strujom.



POZOR!

→ Pumpu prije svakog puštanja u pogon sa tekućinom koja se treba crpiti polako napunite do preljeva (oko 2 do 3 litre).

- Poklopac ⑥ na ulaznom nastavku ⑦ sa priloženim vijčanim ključem ④ odvrnite suprotno smjeru kazaljke na satu.
- Tekućinu za pumpanje dopunite preko nastavka za punjenje ⑦ do preljeva (oko 2 do 3 l).
- Poklopac ⑥ sa vijčanim ključem ④ u smjeru kazaljke do sada zavrnite **samo** do graničnika ④ (nemojte previše zavrnuti).
- Otvorite eventualno postojeće zaporne ventile u tlačnom vodu (priključni uređaji, zaustavljač vode itd.).
- Ispraznite zaostalu vodu iz tlačnog crijeva ⑤ kako bi prilikom usisavanja izašao i zrak.
- Uključivanje crpke 4000/5:**
Tlačno crijevo ⑤ držite najmanje 1 m okomito iznad pumpe prema gore, pritisnite sklopku za uklj./isklj. ⑧ (sklopka za uklj./isklj. svijetli) i pričekajte dok pumpa počne usisavati.

→ Ako pumpa nakon oko 5 minuta ne crpi, isključite pumpu (pritisnite pumpu za uklj./isklj. ⑧) (vidi 6. OTKLANJANJE SMETNJI).

- Uključivanje crpke 5000/5; 6000/6 inox [sl. O3/O4]:**
Tlačno crijevo ⑤ min. za 1 m držite okomito iznad pumpe prema gore, utaknite mrežni utikač, pritisnite tipku On/Off ⑨ (LED svijetli zeleno) i pričekajte dok pumpe ne počne usisavati.

Ukoliko crpka oko 20 sekundi ne prenosi, LED trepti narančasto. Ukoliko crpka oko 5 minuta (5000/5)/oko 6 minuta (6000/6 inox) na prenosi, LED svijetli crveno, a crpka se automatski isključuje (vidi 6. OTKLANJANJE SMETNJI).

→ Ako se pumpa nakon 5 minuta automatski ne isključuje, manu- alno ju isključite i usisno crijevo pregledajte na nepropusnost.

Navedene maksimalna visina automatskog usisavanja od 8 m dostiže se samo onda, ako je pumpa preko nastavaka za punjenje ⑦ napunjeno do odvoda za preljev i ako se tlačno crijevo ⑤ pri tome i za vrijeme automatskog usisavanja toliko drži gore, da preko tlačnog crijeva ⑤ ne može isticati medij koji pumpa prenosi.

Posebni modus:

Dodatni električni uklopni uređaji (npr. daljinski upravljači, pritisne sklopke) mogu se koristiti samo u specijalnom modusu.

Aktiviranje posebnog modusa:

- Tipku On/Off ⑨ prilikom uključivanja držite pritisnutu oko 8 sekundi. Prvih 5 sekundi svijetli zelena LED, potom ta LED treperi 3 sekunde.
- Kada se zelena LED nakon 8 sekundi opet ugasi pustite tipku On/Off ⑨.

Deaktiviranje posebnog modusa:

- Mrežni utikač utaknite u naponsku mrežnu utičnicu. Pumpa se samostalno pokreće.
- Pritisnite tipku On/Off ⑨. Pumpa se isključuje.
- Tipku On/Off ⑨ prilikom uključivanja držite 8 sekundi dok zelena LED više ne treperi.

Funkcija safe-pump:

Funkcija safe-pump preko LED prikaza stanja ima funkciju upozorenja za slučaj da nema protoka vode. Ona osim toga crpku štiti od oštećenja ako je tlačna strana predugo zatvorena (npr. zatvoreni ventili) ili ako nema vode (npr. cisterna prazna) kao **osigurač protiv hoda na suho**.

LED svijetli zeleno: Normalni pogon

LED svijetli narančasto: Nema protoka vode već najmanje 20 sek.

LED svijetli crveno: Nema protoka vode već najmanje 5 min. (crpka se automatski isključila)

LED treperi crveno: Alarm! Pumpa je bez protoka vode pokrenuta 3 puta unutar 20 minuta (pumpa se 5 minuta ne može pokrenuti, dok se ne ohladi, potom se pali crvena LED)

4. SKLADIŠTENJE

Stavljanje izvan funkcije [sl. S1]:

Prije početka razdoblja s mrazovima potrebno je uskladištiti vrtnu pumpu na mjestu zaštićenom od smrzavanja.

- Otvorite ispusni vijak za vodu ⑩. Vrtna pumpa je ispražnjena.
- Skladištite vrtnu pumpu na mjestu zaštićenom od smrzavanja.

Odlaganje u otpad:

(prema Direktivi 2012/19/EU)

Nemojte odlagati proizvod u običan komunalni otpad. Morate ga zbrinuti sukladno važećim lokalnim propisima o zaštiti okoliša.



VAŽNO!

Neupotreblijiv proizvod predajte Vašem lokalnom reciklažnom odlagalištu.

5. ODRŽAVANJE



OPASNOST! Strujni udar!

Postoji opasnost od tjelesnih povreda zbog električne struje.

→ Prije provođenja postupaka održavanja izvući mrežni utikač.

Čišćenje filtra [sl. M1]:

Ako je filter onečišćen, isti se mora očistiti.

- Pi potrebi zatvorite sve zaporne ventile na usisnoj strani.
- Poklopac ⑥ kućišta za filter odvrnuti.
- Filter okomito prema gore izvući van.
- Kućište ⑩ držati čvrsto, filter ⑪ okrenuti suprotno od kazaljke na satu **1** i izvući van **2** [sl. M2/M3].
- Čašicu oprati pod tekućom vodom i filter očistiti mekanom četkicom.
- Obrnutim redoslijedom vratiti filter na mjesto.

Ispiranje vrtno pumpe:

Nakon ispušavanja vode koja sadrži klor iz bazena za plivanje potrebno je ispiranje pumpe.

- Usisavajte pumpom mlaku vodu (maks. 35 °C) eventualno s malo blagog sredstva za pranje (npr. sredstvo za ispiranje) dok ispušana voda ne postane čista.
- Ostatke zbrinite u skladu sa smjernicama za zbrinjavanje otpadnih voda.

6. OTKLANJANJE SMETNJI



OPASNOST! Strujni udar!

Postoji opasnost od tjelesnih povreda zbog električne struje.

→ Prije radova na otklanjanju smetnji isključite vrtnu pumpu iz strujne mreže.

Skidanje rotora [sl. T1]:

Zbog prljavštine može se skidati i dobro uglavljeni rotor.

→ Odvijačem odvrnite vijak rotora ⑫. Na taj se način skida dobro uglavljeni rotor.

Čišćenje senzora protoka [sl. T2]:

Ako je senzor protoka onečišćen, isto može prouzrokovati pogrešne prijave smetnji (LED treperi narančasto).

- Odvrtite obadva vijka ⑬.
- Skinite poklopac ⑭.
- Otpustite i skinite sigurnosni vijak ⑮ i sigurnosnu spojnicu ⑯.
- Poklopac ⑰ odvrnite suprotno smjeru kazaljke na satu.
- Skinite krilni kotač ⑱ i očistite ga. Očistite kućište senzora protoka.
- Krilati kotač ⑱ sa metalnim elementom opet ugradite u smjeru ugradnje.
- Zavrnite poklopac ⑰ u smjeru kazaljke na satu.
- Poklopac ⑰ preko sigurnosne spojke ⑯ osigurajte sa sigurnosnim vijkom ⑮.
- Poklopac ⑭ najprije gore postavite, potom ga dole zavrnite sa obadva vijka ⑬.

Problem	Mogući uzrok	Pomoć
Pumpa radi, ali ne usisava	Pumpa na spojnom mjestu usisava zrak.	→ Hermetički zatvorite sve spojeve na usisnoj strani.
	Propusni ili oštećeni usisni vod.	→ Provjerite ima li na usisnom vodu oštećenja i hermetički ga zabrtvite.

Problem	Mogući uzrok	Pomoć
Pumpa radi, ali ne usisava	Pumpa nije napunjena tekućinom za ispušavanje.	→ Napunite pumpu (pogledajte 3. RUKOVANJE).
	Ulivena tekućina za ispušavanje izlazi tijekom automatskog usisavanja preko crijeva priključenog na tlačnoj strani.	1. Još jednom dopunite pumpu (pogledajte 3. RUKOVANJE). 2. Kod ponovnog puštanja u rad pumpe izdignite tlačno crijevo okomito oko 1 m iznad pumpe dok ne počne usisavati.
	Apsolutno vakuumski nepropusni spoj ostvaruje se upotrebom usisnih crijeva tvrtke GARDENA (pogledajte poglavlje br. 7. PRIBOR).	
	Spoj s navojem ⑥ na nastavku za punjenje ⑦ propušta.	→ Provjerite brtve (po potrebi zamijenite) i čvrsto pritegnite spojeve s navojem (bez uporabe kliješta).
	Zrak ne može izaći jer je tlačna strana zatvorena tj. postoji zaostala voda u tlačnom crijevu.	→ Otvorite zaporne ventile koji se nalaze u tlačnom vodu (npr. štrcaljke) tj. ispraznite tlačno crijevo ili za vrijeme postupka usisavanja iskopčajte sa pumpe.
	Nije poštivano potrebno vrijeme čekanja.	→ Uključite pumpu i pričekajte 5 minuta.
Motor pumpe radi, ali se protočna količina ili tlak iznenada vraćaju	Usisni filter ili blokada usisavanja povratnog toka su zaglavljivi u usisnom crijevu.	→ Očistite filter tj. blokadu povratnog toka.
	Prevelika visina usisavanja.	→ Snizite visinu usisavanja.
	Kod ostalih problema s usisavanjem upotrijebite GARDENA usisna crijeva s blokadom povratnog toka (pogledajte poglavlje br. 7. PRIBOR) i prije puštanja u rad pomoću nastavka za punjenje ⑦ dopunite tekućinom za ispušavanje.	
	Usisni filter na usisnom crijevu će osloboditi usisavanje.	→ Pomoću regulacijskog ventila, npr. GARDENA br. art. (2)977 prigušite pumpu na tlačnoj strani.
	Usisni filter ili zaustavljač povratnog toka je začepljen.	→ Očistite filter tj. blokadu povratnog toka.
	Propuštanje na usisnoj strani.	→ Otklonite propuštanje.
Motor pumpe ne radi ili se tijekom pogona iznenada zaustavlja	Rotor je blokiran.	→ Skinite rotor.
	Nestanak struje.	→ Ispitajte osigurač i kabele.
	Toplinsku zaštitnu sklopku je motor isključio zbog pregrijavanja/preopterećenja.	→ Pobrinite se za dostatno hlađenje/ventilaciju i očistite prostor oko rotora.
5000/5; 6000/6 inox: Crpka crpi i LED svijetli narančasto	Prekid struje.	→ Pošaljite pumpu servisnoj službi tvrtke GARDENA.
	Senzor protoka je onečišćen.	→ Očistite senzor protoka.
5000/5; 6000/6 inox: Crpka se isključuje i LED svijetli crveno	Crpka je oko 5 minuta bila bez tekućine koju crpi tj. propušta na strani usisavanja.	→ Pobrinite se za tekućinu tj. provjerite usisni vod i crpku ponovno pokrenite.
	Crpka je oko 5 minuta radila prema zatvorenoj tlačnoj strani.	→ Otvorite tlačnu stranu i ponovno pokrenite crpku.

7. PRIBOR	 NAPOMENA: U slučaju drugih smetnji obratite se servisnom centru tvrtke GARDENA. Popravke prepustite samo stručnjacima servisnih centara tvrtke GARDENA ili specijaliziranim prodavačima koje je za to ovlastila GARDENA.	

7. PRIBOR	 NAPOMENA: U slučaju drugih smetnji obratite se servisnom centru tvrtke GARDENA. Popravke prepustite samo stručnjacima servisnih centara tvrtke GARDENA ili specijaliziranim prodavačima koje je za to ovlastila GARDENA.	

NAPOMENA: U slučaju drugih smetnji obratite se servisnom centru tvrtke GARDENA. Popravke prepustite samo stručnjacima servisnih centara tvrtke GARDENA ili specijaliziranim prodavačima koje je za to ovlastila GARDENA.

7. PRIBOR

GARDENA usisna crijeva tvrtke	Otporan na pregib i vakuum, po želji može se kupiti u metrima br. art. 1720/1721 (19 mm (3/4")-/25 mm (1")) bez priključnih armatura ili kao fiksna dužina br. art. 1411/1418 kompletno sa priključnim armaturama.	
GARDENA usisna crijeva – priključni elementi	Za priključak na usisnoj strani.	br. art. 1723/1724
GARDENA komplet za priključak na pumpu	Za priključak na tlačnoj strani.	br. art. 1750/1752
GARDENA usisni filter s blokadom povratnog toka	Kao oprema za usisna crijeva u metraži.	br. art. 1726/1727/1728
GARDENA elektronička tlačna spojka	Automatski uključuje i isključuje pumpu ovisno o pogonskom tlaku. Sa zaštitom od rada na suho. Mora se instalirati na jednom od dva izlaza. (Kod artikla 1734/1736 se za to mora aktivirati poseban modus).	br. art. 1739

Za crpku 4000/5: GARDENA zaštita od rada na suho Štiti pumpu od kvarova koji mogu biti izazvani radom na suho prilikom nestanka transportnog medija. **br. art. 1741**

GARDENA usisno crijevo za ručnu pumpu za vodu Za vakuumski nepropusno priključivanje na pumpu ručne pumpe za vodu ili na krutu cijev. Dužine 0,5 m. S obostranim 33,3 mm, (G 1) unutarnjim navojem. **br. art. 1729**

8. TEHNIČKI PODACI

Vrtna pumpa tvrtke	Jedinica	Vrijednost 4000/5 (br. art. 1732)	Vrijednost 5000/5 (br. art. 1734)	Vrijednost 6000/6 inox (br. art. 1736)
Nazivna snaga	W	1.100	1.300	1.300
Maks. protočna količina	l/h	4.000	5.000	6.000
Maks. tlak / maks. protočna visina	bar/m	4,5/45	5,0/50	5,5/55
Maks. automatska usisna visina	m	8	8	8
Dopušteni unutarnji tlak (na tlačnoj strani)	bar	6	6	6
Napon mreže / Frekvencija mreže	V (AC)/Hz	220 – 240/50	220 – 240/50	220 – 240/50
Priključni kabel	m	1,5; H07RN-F	1,5; H07RN-F	1,5; H07RN-F
Težina	kg	11	11,5	13,5
Razina zvučne snage L_{WA}¹⁾ izmjerena/zajamčena	dB (A)	79 / 82	77 / 80	75 / 79

Mjerni postupak prema: ¹⁾ 2000/14/EZ

9. SERVIS / JAMSTVO

Servis:

Adresa za kontakt navedena je na poledini.

Jamstvo:

U slučaju potraživanja pod jamstvom, nećete snositi nikakve troškove za pružene usluge.

Za ovaj proizvod GARDENA Manufacturing GmbH daje jamstvo u trajanju od 2 godine (od datuma kupnje) ako se proizvod primjenjuje isključivo privatno. Jamstvo proizvođača ne vrijedi za posredno kupljene, rabljene proizvode. Ovo jamstvo se odnosi na sve značajne nedostatke proizvoda nastale uslijed manjkavosti materijala ili kao posljedica tvorničkih pogrešaka. Jamstvo se postiže isporukom potpuno funkcionalnog zamjenskog proizvoda ili besplatnim popravkom neispravnog proizvoda koji nam je poslan, s time da zadržavamo pravo odabira jedne od tih opcija. Ova usluga podložna je sljedećim uvjetima:

- Proizvod je korišten u namijenjenu svrhu, prema preporukama uputa za rad.
- Kupac ili treća strana nisu pokušali popraviti proizvod.
- Za rad su korišteni isključivo originalni GARDENA rezervni i potrošni dijelovi.

Iz jamstva je isključeno normalno starenje dijelova i komponenti, njihove vizualne promjene te potrošni dijelovi.

Ovo jamstvo proizvođača ne utječe na prava distributera/trgovca na malo na jamstvo.

U slučaju problema s ovim proizvodom obratite se našem servisu. U jamstvenom slučaju neispravan proizvod zajedno s kopijom računa i opisom pogreške, uz plaćanje poštarine pošaljite servisu proizvođača GARDENA čiju adresu ćete naći na poledini.

Potrošni dijelovi:

Potrošni dio kotača isključen je od jamstva.

Pumpen-Kennlinien
Performance characteristics
Courbes de performance
Prestatiegrafiek
Kapacitetskurva
Ydelses karakteristika
Pumpun ominaiskäyrä
Pumpekarakteristikk
Curva di rendimento
Curva característica de la bomba
Características de performance
Charakterystyka pompy
Szivattyú-jelleggörbe
Charakteristika čerpadla
Charakteristiky čerpadla
Χαρακτηριστικό διάγραμμα
Кривая производительности насоса
Karakteristika črpalke
Obilježja pumpe
Karakteristika pumpe
Крива характеристики насоса
Caracteristică pompă
Pompa karakter eğrisi
Помпена характеристика
Fuqia e pompës
Pumba karakteristik
Siurblio charakteristinė kreivė
Sūkņa raksturlīkne

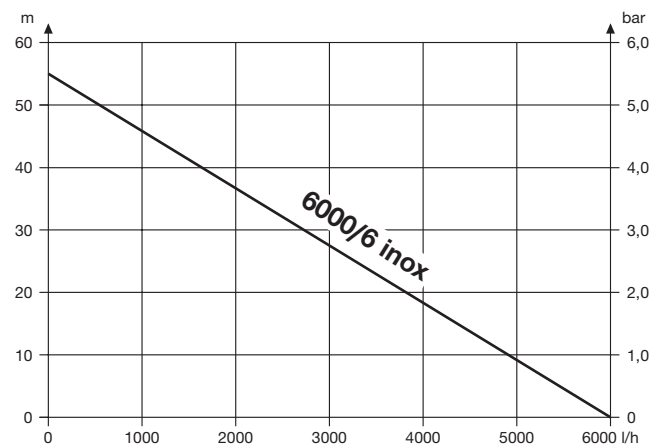
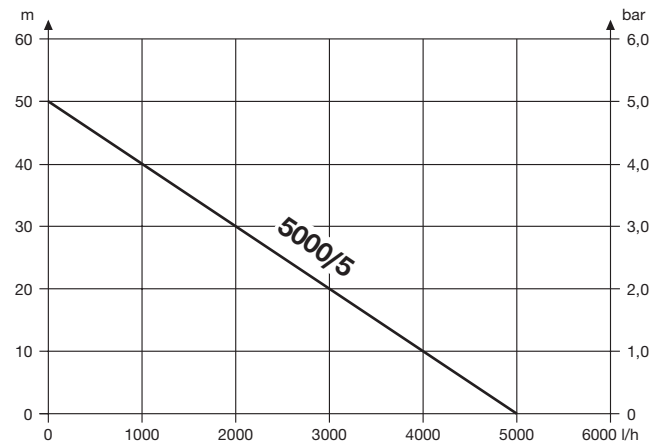
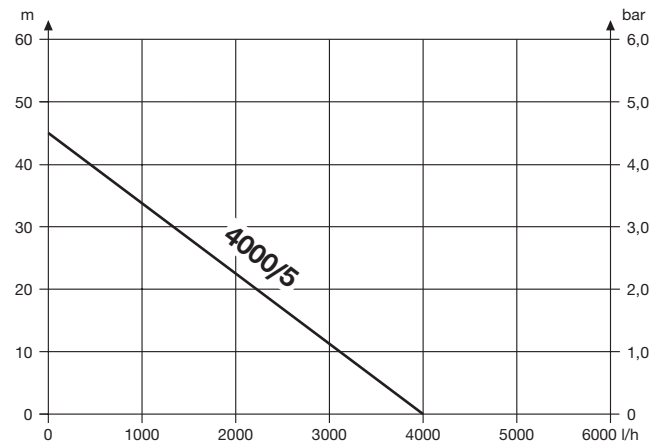

Deutschland / Germany

GARDENA
Manufacturing GmbH
Central Service
Hans-Lorenser-Straße 40
D-89079 Ulm
Produktfragen:
(+49) 731 490-123
Reparaturen:
(+49) 731 490-290
service@gardena.com

Albania

COBALT Sh.p.k.
Rr. Siri Kodra
1000 Tirana

Argentina

Husqvarna Argentina S.A.
Av.del Libertador 5954 –
Piso 11 – Torre B
(C1428ARP) Buenos Aires
Phone: (+54) 11 5194 5000
info.gardena@
ar.husqvarna.com

Armenia

Garden Land Ltd.
61 Tigran Mets
0005 Yerevan

Australia

Husqvarna Australia Pty. Ltd.
Locked Bag 5
Central Coast BC
NSW 2252
Phone: (+61) (0) 2 4352 7400
customer.service@
husqvarna.com.au

Austria / Österreich

Husqvarna Austria GmbH
Industriezeile 36
4010 Linz
Tel.: (+43) 732 77 01 01-485
service.gardena@
husqvarnagroup.com

Azerbaijan

Firm Progress
a. Aliyev Str. 26A
1052 Baku

Belgium

Husqvarna België nv/sa
Gardena Division
Rue Egide Van Ophem 111
1180 Uccle / Ukkel
Tel.: (+32) 2 720 92 12
info@gardena.be

Bosnia / Herzegovina

SILK TRADE d.o.o.
Industrijska zona Bukva bb
74260 Tešanj

Brazil

Husqvarna do Brasil Ltda
Av. Francisco Matarazzo,
1400 – 19º andar
São Paulo – SP
CEP: 05001-903
Tel: 0800-112252
marketing.br.husqvarna@
husqvarna.com.br

Bulgaria

AGROLAND България АД
бул. 8 Декември, №13
Офис 5
1700 Студентски град
София
Тел.: (+359) 24 66 69 10
info@agroland.eu

Canada / USA

GARDENA Canada Ltd.
100 Summerlea Road
Brampton, Ontario L6T 4X3
Phone: (+1) 905 792 93 30
info@gardenacanada.com

Chile

Maquinarias Agroforestales
Ltda. (Maga Ltda.)
Santiago, Chile
Avda. Chesterton
8355 comuna Las Condes
Phone: (+56) 2 202 4417
Dalton@maga.cl
Zipcode: 7560330

China

Husqvarna (Shanghai)
Management Co., Ltd.
富世华 (上海) 管理有限公司
3F, Benq Square B,
No207, Song Hong Rd.,
Chang Ning District,
Shanghai, PRC. 200335
上海市长宁区淞虹路207号明
基广场B座3楼, 邮编: 200335

Colombia

Husqvarna Colombia S.A.
Calle 18 No. 68 D-31, zona
Industrial de Montevideo
Bogotá, Cundinamarca
Tel. 571 2922700 ext. 105
jairo.salazar@
husqvarna.com.co

Costa Rica

Compania Exim
Euroberoamericana S.A.
Los Colegios, Moravia,
200 metros al Sur del Colegio
Saint Francis – San José
Phone: (+506) 297 68 83
exim_euro@racsa.co.cr

Croatia

Husqvarna Austria GmbH
Industriezeile 36
4010 Linz
Tel.: (+43) 732 77 01 01-485
service.gardena@
husqvarnagroup.com

Cyprus

Med Marketing
17 Digeni Akrita Ave
P.O. Box 27017
1641 Nicosia
Czech Republic
Husqvarna Česko s.r.o.
Türkova 2319/5b
149 00 Praha 4 – Chodov
Bezplatná infolinka:
800 100 425
servis@cz.husqvarna.com

Denmark

GARDENA DANMARK
Lejrvej 19, st.
3500 Værløse
Tlf.: (+45) 70 26 47 70
husqvarna@husqvarna.dk
www.gardena.com/dk

Dominican Republic

BOSQUESA, S.R.L
Carretera Santiago Licey
Km. 5 ½
Esquina Copal II.
Santiago
Dominican Republic
Phone: (+809) 736-0333
joserbosquesa@claro.net.do

Ecuador

Husqvarna Ecuador S.A.
Arupos E1-181 y 10 de
Agosto Quito, Pichincha
Tel. (+593) 22800739
francisco.jacome@
husqvarna.com.ec

Estonia

Husqvarna Eesti OÜ
Valdeku 132
EE-11216 Tallinn
info@gardena.ee

Finland

Oy Husqvarna Ab
Gardena Division
Lautatarhankatu 8 B/PL 3
00581 HELSINKI
www.gardena.fi

France

Husqvarna France
9/11 Allée des pierres mayettes
92635 Gennevilliers Cedex
France
http://www.gardena.com/fr
N° AZUR: 0 810 00 78 23
(Prix d'un appel local)

Georgia

Transporter LLC
8/57 Beliashvili street
0159 Tbilisi, Georgia
Phone: (+995) 322 14 71 71

Great Britain

Husqvarna UK Ltd
Preston Road
Aycliffe Industrial Park
Newton Aycliffe
County Durham
DL5 6UP
info.gardena@
husqvarna.co.uk

Greece

Π. ΠΑΠΑΔΟΠΟΥΛΟΣ ΑΕΒΕ
Λεωφ. Αθηνών 92
Αθήνα
T.K.104 42
Ελλάδα
Τηλ. (+30) 210 51 93 100
info@papadopoulos.com.gr

Hungary

Husqvarna Magyarország Kft.
Ezred u. 1-3
1044 Budapest
Telefon: (+36) 1 251-4161
vevoszolgalat.husqvarna@
husqvarna.hu

Iceland

Ó. Johnson & Kaaber
Tunguhalsi 1
110 Reykjavik
ooj@ojk.is

Ireland

Husqvarna UK Ltd
Preston Road
Aycliffe Industrial Park
Newton Aycliffe
County Durham
DL5 6UP
info.gardena@
husqvarna.co.uk

Italy

Husqvarna Italia S.p.A.
Via Santa Vecchia 15
23868 VALMADRERA (LC)
Phone: (+39) 0341.203.111
assistenza.italia@
it.husqvarna.com

Japan

KAKUICHI Co. Ltd.
Sumitomo Realty &
Development Kojimachi
BLDG., 8F
5-1 Nibannco
Chiyoda-ku
Tokyo 102-0084
Phone: (+81) 33 264 4721
m_ishihara@kaku-ichi.co.jp

Kazakhstan

LAMED Ltd.
155/1, Tazhibayevoi Str.
050060 Almaty
IP Schmidt
Abayavenue 3B
110 005 Kostanay

Korea

Kyung Jin Trading CO.,LTD.
107-4, SunDuk Bld.,
YangJae-dong,
Seocho-gu,
Seoul, (zipcode: 137-891)
Phone: (+82) (0)2 574-6300

Kyrgyzstan

Alye Maki
av. Moladaya Guardir J 3
720014
Bishkek

Latvia

Husqvarna Latvija SIA
Ulbrokas 19A
LV-1021 Rīga
info@gardena.lv

Lithuania

UAB Husqvarna Lietuva
Ateities pl. 77C
LT-52104 Kaunas
info@gardena.lt

Luxembourg

Magasins Jules Neuberger
39, rue Jacques Stas
Luxembourg-Gasperich 2549
Case Postale No. 12
Luxembourg 2010
Phone: (+352) 40 14 01
api@neuberger.lu

Mexico

AFOSA
Av. Lopez Mateos Sur # 5019
Col. La Calma 45070
Zapopan, Jalisco
Mexico
Phone: (+52) 33 3818-3434
icornejo@afosa.com.mx

Moldova

Convel S.R.L.
290A Muncesti Str.
2002 Chisinau

Netherlands

Husqvarna Nederland B.V.
GARDENA Division
Postbus 50131
1305 AC ALMERE
Phone: (+31) 36 521 00 10
info@gardena.nl

Neth. Antilles

Jonka Enterprises N.V.
Sta. Rosa Weg 196
P.O. Box 8200
Curaçao
Phone: (+599) 9 767 66 55
pgm@jonka.com

New Zealand

Husqvarna New Zealand Ltd.
PO Box 76-437
Manukau City 2241
Phone: (+64) (0) 9 9202410
support.nz@husqvarna.co.nz

Norway

Husqvarna Norge AS
Gardena Division
Trøskenveien 36
1708 Sarpsborg
info@gardena.no

Peru

Husqvarna Perú S.A.
Jr. Ramón Cárcamo 710
Lima 1
Tel: (+51) 1 3320400 ext. 416
juan.remuzgo@
husqvarna.com

Poland

Husqvarna
Poland Spółka z o.o.
ul. Wysockiego 15 b
03-371 Warszawa
Phone: (+48) 22 330 96 00
gardena@husqvarna.com.pl

Portugal

Husqvarna Portugal, SA
Lagoa - Albarraque
2635 - 595 Rio de Mouro
Tel.: (+351) 21 922 85 30
Fax : (+351) 21 922 85 36
info@gardena.pt

Romania

Madex International Srl
Soseaua Odaii 117-123,
RO 013603 București, S1
Phone: (+40) 21 352.76.03
madex@ines.ro

Russia / Россия

ООО „Хускварна“
141400, Московская обл.,
г. Химки,
улица Ленинградская,
владение 39, стр.6
Бизнес Центр
„Химки Бизнес Парк“,
помещение ОВ02_04
http://www.gardena.ru

Serbia

Domel d.o.o.
Autoput za Novi Sad bb
11 273 Belgrade
Phone: (+381) 1 18 48 88 12
miroslav.jejina@domel.rs

Singapore

Hy-Ray PRIVATE LIMITED
40 Jalan Pemimpin
#02-08 Tat Ann Building
Singapore 577185
Phone: (+65) 6253 2277
shiyiing@hyray.com.sg

Slovak Republic

Husqvarna Česko s.r.o.
Türkova 2319/5b
149 00 Praha 4 – Chodov
Bezplatná infolinka:
800 154 044
servis@sk.husqvarna.com

Slovenia

Husqvarna Austria GmbH
Industriezeile 36
4010 Linz
Tel.: (+43) 732 77 01 01-485
service.gardena@
husqvarnagroup.com

South Africa

Husqvarna
South Africa (Pty) Ltd
Postnet Suite 250
Private Bag X6,
Cascades, 3202
South Africa
Phone: (+27) 33 846 9700
info@gardena.co.za

Spain

Husqvarna España S.A.
Calle de Rivas nº 10
28052 Madrid
Phone: (+34) 91 708 05 00
atencioncliente@gardena.es

Suriname

Agrofix n.v.
Verlengde Hogestraat #22
Phone: (+597) 472426
agrofix@sr.net
Pobox : 2006
Paramaribo
Suriname – South America

Sweden

Husqvarna AB
Gardena Division
S-561 82 Husqvarna
Gardenaorder@husqvarna.se

Switzerland / Schweiz

Husqvarna Schweiz AG
Consumer Products
Industriestrasse 10
5506 Mägenwil
Phone: (+41) (0) 62 887 37 90
info@gardena.ch

Turkey

Dost Bahçe Diş Ticaret
Müessesilik A.Ş
Yunus Mah. Adil Sok. No:3
Ic Kapi No: 1 Kartal
34873 Istanbul
Phone: (+90) 216 38 93 939
info@dostbahce.com.tr

Ukraine / Україна

ТОВ «Хускварна Україна»
вул. Васильківська, 34,
офіс 204-г
03022, м. Київ
Тел. (+38) 044 498 39 02
info@gardena.ua

Uruguay

FELI SA
Entre Rios 1083 CP 11800
Montevideo – Uruguay
Tel: (+598) 22 03 18 44
info@felisa.com.uy

Venezuela

Corporación Casa y Jardín C.A.
Av. Caroní, Edif. Trezmen, PB.
Colinas de Bello Monte.
1050 Caracas.
Tlf: (+58) 212 992 33 22
info@casayjardin.net.ve

1732-20.960.10/0818

© GARDENA
Manufacturing GmbH
D-89070 Ulm
http://www.gardena.com