

3000/4 eco

Art. 1753

**DE Betriebsanleitung**

Hauswasserwerk

**EN Operator's manual**

Pressure Tank Unit

**FR Mode d'emploi**

Groupe de surpression

**NL Gebruiksaanwijzing**

Hydrofoorpomp

**SV Bruksanvisning**

Hydroforpump

**DA Brugsanvisning**

Husvandværk

**FI Käyttöohje**

Painevesiyksikkö

**NO Bruksanvisning**

Trykktank

**IT Istruzioni per l'uso**

Autoclave

**ES Instrucciones de empleo**

Estación de Bombeo con Calderín

**PT Manual de instruções**

Bomba doméstica

**PL Instrukcja obsługi**

Zestaw hydroforowy

**HU Használati utasítás**

Házi vízellátó

**CS Návod k obsluze**

Domácí vodárna

**SK Návod na obsluhu**

Domáca vodáreň

**EL Οδηγίες χρήσης**

Πιεστικό με βαρέλι

**RU Инструкция по эксплуатации**

Станция бытового водоснабжения автоматическая

**SL Navodilo za uporabo**

Hišna vodna črpalka

**HR Upute za uporabu**

Kućni hidroforska pumpa

**SR/ Uputstvo za rad****BS** Kućna hidroforska pumpa**UK Інструкція з експлуатації**

Домова водопровідна станція

**RO Instrucțiuni de utilizare**

Hidrofor cu rezervor

**TR Kullanma Kılavuzu**

Konut Suyu Tertibatı

**BG Инструкция за експлоатация**

Хидрофорна уредба с разширителен съд

**SQ Manual përdorimi**

Impiant uji për shtëpi

**ET Kasutusjuhend**

Hüdrofooriga veeautomaat



**LT Eksploatavimo instrukcija**

Siurblys su slėgio rezervuaru

**LV Lietošanas instrukcija**

Spiedvertnes ierīce

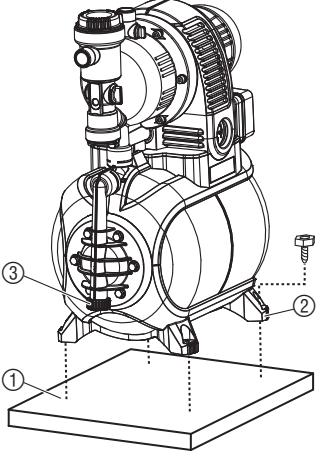
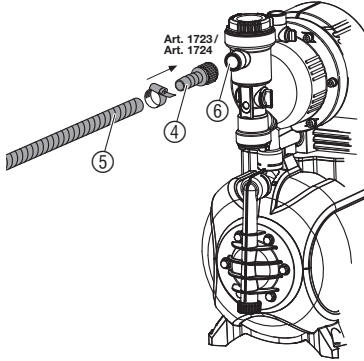
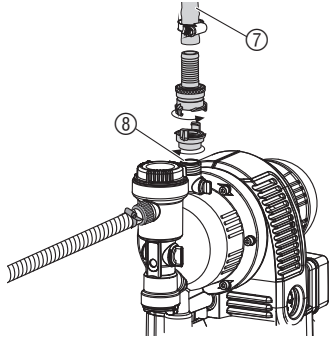
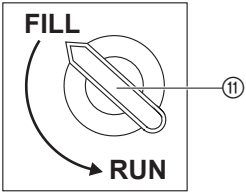
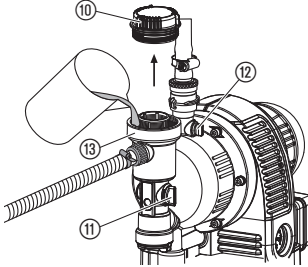
<p><b>DE Produkthaftung</b> Wir weisen ausdrücklich darauf hin, dass wir in Übereinstimmung mit dem Produkthaftungsgesetz nicht für Schäden haften, die durch unsere Produkte entstehen, wenn diese unsachgemäß und nicht durch einen von uns autorisierten Servicepartner repariert wurden oder wenn keine Original GARDENA Teile oder von uns zugelassene Teile verwendet wurden.</p>
<p><b>EN Product liability</b> In accordance with the German Product Liability Act, we hereby expressly declare that we accept no liability for damage incurred from our products where said products have not been properly repaired by a GARDENA-approved service partner or where original GARDENA parts or parts authorised by GARDENA were not used.</p>
<p><b>FR Responsabilité</b> Conformément à la loi relative à la responsabilité du fait des produits défectueux, nous déclarons expressément par la présente que nous déclinons toute responsabilité pour les dommages résultant de nos produits, si lesdits produits n'ont pas été correctement réparés par un partenaire d'entretien agréé GARDENA ou si des pièces d'origine GARDENA ou des pièces agréées GARDENA n'ont pas été utilisées.</p>
<p><b>NL Productaansprakelijkheid</b> Conform de Duitse wet inzake productaansprakelijkheid verklaren wij hierbij uitdrukkelijk dat wij geen aansprakelijkheid aanvaarden voor schade ontstaan uit onze producten waarbij deze producten niet zijn gerepareerd door een GARDENA-erkende servicepartner of waarbij geen originele GARDENA-onderdelen of onderdelen die door GARDENA zijn goedgekeurd zijn gebruikt.</p>
<p><b>SV Produktansvar</b> I enlighet med tyska produktansvarslagar förklarar vi härmed uttryckligen att vi inte åtar oss något ansvar för skador som orsakas av våra produkter där produkterna inte har genomgått korrekt reparation från en GARDENA-godkänd servicepartner eller där originaldelar från GARDENA eller delar godkända av GARDENA inte använts.</p>
<p><b>DA Produktansvar</b> I overensstemmelse med den tyske produktansvarslov erklærer vi hermed udtrykkeligt, at vi ikke påtager os noget ansvar for skader på vores produkter, hvis de pågældende produkter ikke er blevet repareret korrekt af en GARDENA-godkendt servicepartner, eller hvor der ikke er brugt originale GARDENA-reservedele eller godkendte reservedele fra GARDENA.</p>
<p><b>FI Tuotevastuu</b> Saksan tuotevastuulain mukaisesti emme ole vastuussa laitteiden vaurioista, jos korjauksia ei ole tehnyt GARDENA:n hyväksymä huoltoliike tai jos niiden synnä on muiden kuin alkuperäisten GARDENA-varaosien tai GARDENA:n hyväksymien varaosien käyttö.</p>
<p><b>IT Responsabilità del prodotto</b> In conformità con la Legge tedesca sulla responsabilità del prodotto, con la presente dichiariamo espressamente che decliniamo qualsiasi responsabilità per danni causati dai nostri prodotti qualora non siano stati correttamente riparati presso un partner di assistenza approvato GARDENA o laddove non siano stati utilizzati ricambi originali o autorizzati GARDENA.</p>
<p><b>ES Responsabilidad sobre el producto</b> De acuerdo con la Ley de responsabilidad sobre productos alemana, por la presente declaramos expresamente que no aceptamos ningún tipo de responsabilidad por los daños ocasionados por nuestros productos si dichos productos no han sido reparados por un socio de mantenimiento aprobado por GARDENA o si no se han utilizado piezas originales GARDENA o piezas autorizadas por GARDENA.</p>
<p><b>PT Responsabilidade pelo produto</b> De acordo com a lei alemã de responsabilidade pelo produto, declaramos que não nos responsabilizamos por danos causados pelos nossos produtos, caso os tais produtos não tenham sido devidamente reparados por um parceiro de assistência GARDENA aprovado ou se não tiverem sido utilizadas peças GARDENA originais ou peças autorizadas pela GARDENA.</p>
<p><b>PL Odpowiedzialność za produkt</b> Zgodnie z niemiecką ustawą o odpowiedzialności za produkt, niniejszym wyraźnie oświadczamy, że nie ponosimy żadnej odpowiedzialności za szkody poniesione na skutek użytkowania naszych produktów, w przypadku gdy naprawa tych produktów nie była odpowiednio przeprowadzana przez zatwierdzonego przez firmę GARDENA partnera serwisowego lub nie stosowano oryginalnych części GARDENA albo części autoryzowanych przez tę firmę.</p>
<p><b>HU Termékszavatosság</b> A németországi termékszavatossági törvénnyel összhangban ezennel nyomatékosan kijelentjük, hogy nem vállalunk felelősséget a termékeinkben keletkezett olyan károkért, amelyek valamely GARDENA által jóváhagyott szervizpartner által nem megfelelően végzett javításból adódtak, vagy amely során nem eredeti GARDENA alkatrészeket vagy a GARDENA által jóváhagyott alkatrészeket használtak fel.</p>
<p><b>CS Odpovědnost za výrobek</b> V souladu s německým zákonem o odpovědnosti za výrobek tímto výslovně prohlašujeme, že nepřijímáme žádnou odpovědnost za poškození vzniklá na našich výrobcích, kdy zmíněné výrobky nebyly řádně opraveny schváleným servisním partnerem GARDENA nebo kdy nebyly použity originální náhradní díly GARDENA nebo náhradní díly autorizované společností GARDENA.</p>
<p><b>SK Zodpovednosť za produkt</b> V súlade s nemeckými právnymi predpismi upravujúcimi zodpovednosť za výrobok týmto výslovné prehlasujeme, že nenesieme žiadnu zodpovednosť za škody spôsobené našimi výrobkami, v prípade ktorých neboli nutné opravy vykonané servisným partnerom schváleným spoločnosťou GARDENA alebo neboli použité diely spoločnosti GARDENA alebo diely schválené spoločnosťou GARDENA.</p>
<p><b>EL Ευθύνη προϊόντος</b> Σύμφωνα με τον γερμανικό νόμο περί Ευθύνης για τα Προϊόντα, με το παρόν δηλώνουμε ρητώς ότι δεν αποδεχόμαστε καμία ευθύνη για τυχόν ζημιές που προκύπτουν από τα προϊόντα μας εάν αυτά δεν έχουν επισκευαστεί σωστά από κάποιον συγκεκριμένο συνεργάτη επισκευών της GARDENA ή εάν δεν έχουν χρησιμοποιηθεί αυθεντικά εξαρτήματα GARDENA ή εξαρτήματα συγκεκριμένα από την GARDENA.</p>
<p><b>SL Odgovornost proizvajalca</b> V skladu z nemškimi zakoni o odgovornosti za izdelke, izrecno izjavljajo, da ne sprejemamo nobene odgovornosti za škodo, ki jo povzročijo naši izdelki, če teh niso ustrezno popravili GARDENINI odobreni servisni partnerji ali pri tem niso bili uporabljeni originalni GARDENINI nadomestni deli ali GARDENINIMI homologiranimi nadomestnimi deli.</p>
<p><b>HR Pouzdanost proizvoda</b> Sukladno njemačkom zakonu o pouzdanosti proizvoda, ovime izričito izjavljujemo kako ne prihvaćamo nikakvu odgovornost za oštećenja na našim proizvodima nastala uslijed neispravnog popravka od strane servisnog partnera kojeg odobrava GARDENA ili uslijed nekorištenja originalnih GARDENA dijelova ili dijelova koje odobrava GARDENA.</p>
<p><b>RO Răspunderea pentru produs</b> În conformitate cu Legea germană privind răspunderea pentru produs, declarăm în mod expres prin prezentul document că nu acceptăm nicio răspundere pentru defecțiunile suferite de produsele noastre atunci când acestea nu au fost reparate în mod corect de un atelier de service partener, aprobat de GARDENA, sau când nu au fost utilizate piese GARDENA originale sau piese autorizate de GARDENA.</p>
<p><b>BG Отговорност за вреди, причинени от стоки</b> Съгласно германския Закон за отговорността за вреди, причинени от стоки, с настоящото изрично декларираме, че не носим отговорност за щети, причинени от нашите продукти, ако те не са били правилно ремонтирани от одобрен от GARDENA сервиз или ако не са използвани оригинални части на GARDENA или части, одобрени от GARDENA.</p>
<p><b>ET Tootevastutus</b> Vastavalt Saksamaa tootevastutusseadusele deklareerime käesolevaga selgesõnaliselt, et me ei kanna mingisugust vastutust meie toodetest tingitud kahjude eest, kui need tooted ei ole korrektselt parandatud GARDENA heakskiidetud hoolduspartneri poolt või kui parandamisel ei ole kasutatud GARDENA originaalosi või GARDENA volitatud osi.</p>
<p><b>LT Gaminio patikimumas</b> Mes aiškiai pareiškiame, kad, atsižvelgiant į Vokietijos gaminių patikimumo įstatymą, nepriisiame atsakomybės dėl bet kokios žalos, patirtos dėl mūsų gaminių, jeigu jie buvo netinkamai taisomi arba jų dalys buvo pakeistos neoriginaliomis GARDENA dalimis ar nepatvirtintomis dalimis, arba jeigu remonto darbai buvo atliekami ne GARDENA techninės priežiūros centro specialistų.</p>
<p><b>LV Atbildība par produkcijas kvalitāti</b> Saskaņā ar Vācijas likumu par atbildību par produkcijas kvalitāti ar šo mēs paziņojam, ka neuzņemamies atbildību par bojājumiem, kas radušies, lietojot mūsu izstrādājumus, kuru remontu nav veicis uzņēmuma GARDENA apstiprināts apkopes partneris vai kuru remontam netika izmantotas oriģinālās GARDENA detaļas vai detaļas, kuru lietošanu apstiprinājis uzņēmums GARDENA.</p>

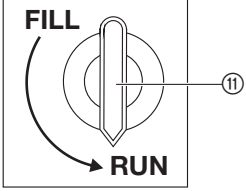
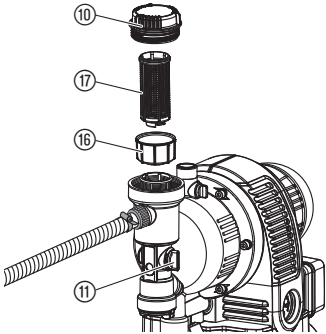
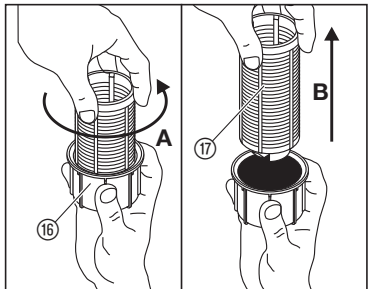
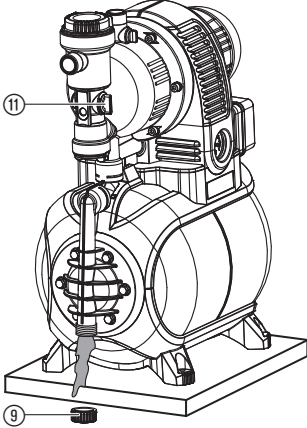
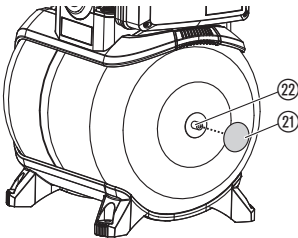
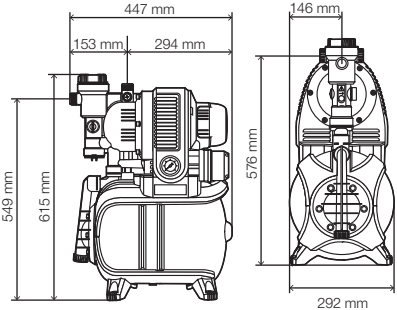
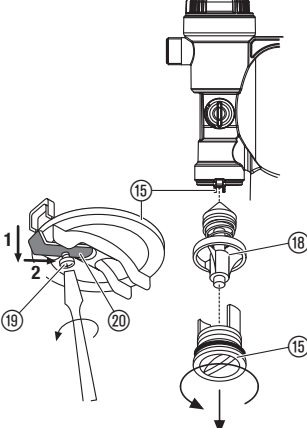
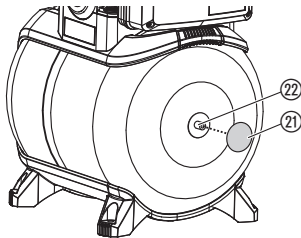
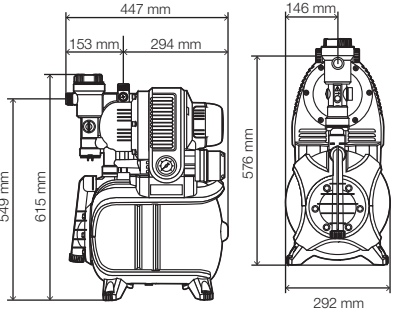
<p><b>I1</b></p> 	<p><b>I2</b></p>  <p>Art. 1723/ Art. 1724</p>	<p><b>I3</b></p> 
<p><b>O1</b></p> 	<p><b>O2</b></p> 	<p><b>O4</b></p> 
<p><b>O3</b></p> 	<p><b>M1</b></p> 	<p><b>M2</b></p> 
<p><b>S1</b></p> 	<p><b>M1</b></p> 	<p><b>M2</b></p> 
<p><b>M3</b></p> 	<p><b>T1</b></p> 	<p><b>TD1</b></p> 

**Az eredeti útmutató fordítása.**

8 éves kor feletti gyermekek, valamint csökkent fizikai, érzékszervi vagy mentális képességekkel élő, vagy hiányos tapasztalatokkal és tudással rendelkező személyek a terméket csak másik személy felügyelete mellett, vagy olyan esetben használhatják, ha megfelelő eligazítást kapnak a termék biztonságos működtetéséről, és megértik az abból eredő veszélyeket. Gyermekeknek tilos játszani a termékkel. Gyermekek felügyelet nélkül nem végezhetnek tisztítást vagy felhasználó általi karbantartást. A termék használatát csak 16 éven felüli fiatalok számára ajánljuk. Soha ne használja a terméket, ha fáradt, beteg vagy alkohol, kábítószer, ill. gyógyszer hatása alatt áll.

**Rendeltetésszerű használat:**

A GARDENA házi vízellátó berendezés házban és hobbi kertekben történő magáncélú használatra lett tervezve nem pedig közterületi parkok öntöző készülékeinek és -rendszereinek üzemszerű vízellátására.

**Szállított folyadékok:**

A GARDENA házi vízmű esővíz, vezetékes víz és klór tartalmú víz szállítására használható.

**FIGYELEM! A GARDENA házi vízellátó berendezés nem alkalmas tartós üzemre (pl.: ipari alkalmazás, tartós cirkulációs üzem). Nem alkalmas savak, könnyen gyúlékony, robbanékony, agresszív anyagok (pl.: benzin, petróleum, nitro-oldatok), továbbá sós víz és élelmiszer szállítására. A szállított folyadék hőmérséklete nem haladhatja meg a 35 °C-t.**

**1. BIZTONSÁG****FONTOS!**

Olvassa el figyelmesen a használati utasítást, és őrizze meg azt későbbi felhasználásra.

**Elektromos biztonság**

**VESZÉLY! Áramütés!**

Áramütés miatti sérülésveszély.

→ Töltés előtt, üzemben kívül helyezés után, üzemszavarok elhárítása esetén és karbantartás előtt húzza ki a csatlakozó aljzatból.

A terméket fel kell szerelni egy hibaáram-védőkapcsolóval (RCD), amelynél a névleges kioldóáram erőssége legfeljebb 30 mA.

A szivattyút stabilan száraz helyen kell elhelyezni, a medence peremétől távolabb.

A szivattyú működése közben emberek a vízben nem tartózkodhatnak.

→ Kérjük villanyszerelő szakember tanácsát.

A hálózati csatlakozó és a hosszabító vezetékek nem lehetnek szűkebb keresztmetszetűek, mint a H05RN-F jelzésű (VDE szerinti) gumitömlős vezetékek.

A vezetékét óvja hőtől, olajtól és éles szegélyektől.

A típuscímkén található adatok egyezzenek meg a hálózati jellemzőkkel.

Kérjük, a szivattyút soha ne a vezetéknel fogva emelje fel és ne ennél fogva rántsa ki a konnektorból.

→ Ha megrongálódott a készülék hálózati csatlakozóvezetéke, azt a gyártóval vagy a Vevőszolgálatával, ill. szakemberrel kell kicseréltetni, nehogy veszélyhelyzet álljon elő.

A szivattyú nem használható akkor, ha személyek tartózkodnak a vízben.

#### Ausztriában

Ausztriában a villamos csatlakozás a következő szabványoknak kell megfeleljen: ÖVE-EM 42, T2 (2000)/1979 § 22, §2022.1. Ezért a szivattyúkat úszómedencékhez és kerti tavakhoz történő alkalmazás esetén csak leválasztó transzformátoron keresztül szabad üzemeltetni.

→ Kérjük forduljon villamos szakemberhez.

#### Svájcban

Svájcban azokat a mobil berendezéseket, amelyeket a szabadban használnak, hibaáram védőkapcsolón keresztül kell bekötni.

#### Általános biztonsági útmutatások



#### Sérülésveszély a forró víz miatt!

**Meghibásodott nyomáskapcsoló esetén, vagy ha nem jut be víz a szivóoldalon, a szivattyúban található víz felforrósodhat, amelynek következtében a forró víz kilépéskor sérüléseket okozhat.**

**A szivattyú egy hőbiztosítóval van ellátva, amely a szivattyút magas vízhőmérséklet esetén (kb. 65 °C) kikapcsolja.**

→ **Hőmérséklet által kioldott lekapcsolás esetén a szivattyút a házi biztosítékon keresztül válassza le a hálózatról, a vizet hagyja lehűlni (kb. 10 – 15 perc) és az újabb üzembe helyezés előtt biztosítsa a víz szivóoldali hozzáférést.**

→ Használat előtt szemrevételezze, hogy a hálózati csatlakozó és a vezetékek nincsenek-e meghibásodva.

Sérült szivattyút ne üzemeltessen.

→ Meghibásodás esetén vizsgálta meg a szivattyút a GARDENA szervizben, vagy villanyszerelő szakemberrel.

Óvja a szivattyút az esővíztől, nedves, vizes környezetből.

Ügyeljen mindig arra, hogy a szivócső a szállított folyadék szintje alatt legyen.

A szivattyút nem szabad sem szárazon, sem pedig lezárt szivócsonkkal járítani.

→ Használat előtt mindig töltsön szivócsőket kb. 2 – 3 l folyadékkal.

A szállított folyadékban lévő homok és egyéb sűrűlő anyagok a szivattyú gyorsabb elhasználódásához, a teljesítmény csökkenéséhez vezetnek.

A szivattyú házi vízellátóként történő használatakor be kell tartani a helyi vízügyi- és szennyvízkezelő hatóság előírásait. Ezenkívül be kell tartani a DIN 1988 előírásait is.

→ Szükség esetén kérjen tájékoztatást az illetékes Közegészségügyi és Járványügyi Állomástól is.

**VESZÉLY!** Ez a termék az üzemelés során elektromágneses mezőt hoz létre. Ez a mező bizonyos körülmények között kihat a aktív és passzív orvosi implantátumok működési módjára. A súlyos vagy halálos kimenetelű sérülések elkerülése érdekében azt javasoljuk, hogy az orvosi implantátummal rendelkező személyek a termék használata előtt kérdezzék meg orvosukat, vagy az implantátum gyártóját.

**VESZÉLY!** A kisebb alkatrészek könnyen lenyelhetők. Kisgyermeknek fennáll a fulladás veszélye a nejlonzacskó miatt. Szereléskor tartsa távol a kisgyermeket.

## 2. ÜZEMBEHELYEZÉS

### A házi vízellátó telepítése:

A telepítési hely stabil és száraz kell legyen, amely biztonságos felfekvést biztosít a házi vízellátó számára.

→ A házi vízellátót úgy kell elhelyezni, hogy közte és a szállított közeg között biztonságos távolság legyen.

A szivattyút alacsony pártartalmú és megfelelően szellőztetett helyiségben, a szellőzőnyílások közelében kell elhelyezni. A szivattyú és a fal között a távolság legyen legalább 5 cm. A szivattyú semmiféle szennyeződést (pl. homokot vagy földet) nem szívhat be szellőzőnyílásokon keresztül.

### A házi vízellátót fix módon kell telepíteni [ábra 11]:

→ A házi vízellátót mind a 4 lábától ② egy szilárd alapzatra ① lehet csavarozni.

A rezgésekben szegény, csendes futás érdekében, alternatív megoldásként a GARDENA szervizen keresztül rugós lábak is kaphatók (cikksz. 1753-00.901.00).

Úgy telepítse a házi vízellátót, hogy a szivattyú vagy a berendezés leeresztése céljából egy megfelelő méretű felfogóedényt lehessen tenni a leeresztő csavar alá ③.

Lehetőség szerint magasabbra helyezze a szivattyút a szállítandó folyadékknál. Amennyiben ez nem lehetséges, telepítsen a szivattyú és a szivócső közé egy vákuumálló szelepet (pl. a beépített szűrő tisztítására).

A szivattyú helyhez kötött beltéri házi vízellátás céljából való felszerelése esetén, a zajok csökkentése, valamint a nyomáslökések okozta sérülések elkerülése érdekében a szivattyút ne rögzített merev csövekkel, hanem tömlők segítségével csatlakoztassa a csőrendszerhez.

Véglegesen beszerelt szivattyúkhöz szívó- és nyomóoldalra egyaránt szereljen alkalmas szelepet. Fontos karbantartási és tisztítási munkákhoz.

### A csatlakozóelemeket a szívó- és nyomóoldalon csak kézzel szabad meghúzni.

### Tömlőcsatlakozás a szivóoldalon [ábra 12]:

A szivóoldalon vákuumálló szivócsövet használjon, égszivárgásmentesen, pl:

– GARDENA szivókészletet **cikksz. 1411/1418/1412 vagy**

– GARDENA szivótömlőt vert kutakhoz **cikksz. 1729.**

→ **A szivócsövet ⑤ csatlakoztassa a szivattyú szivóoldali csatlakozójára ⑥.**

A szivócsövet ⑤ menetelt csatlakozó nélkül egy csatlakozóelemmel rögzítse (pl. **1723/1724. cikksz.**) ④ a szivóoldali csatlakozóra és zárja le légmentesen.

Az újrabeszívási idő csökkentése érdekében ajánlott a visszafolyás-gátlóval ellátott szivócső használata, mely a házi vízellátás kikapcsolása után is megakadályozza a szivócső kiürülését.

A 4 méternél nagyobb szivómagasságnál a szivattyút mentesítse a szivócső súlyától a szivócső ⑤ pótlólagos rögzítésével, (pl. egy faállványhoz).

A szállítóközeg nagyon finom szennyeződése esetén ajánljuk a **GARDENA előszűrő (cikksz. 1730/1731)** használatát.

### Tömlőcsatlakoztatás a nyomóoldalon [ábra 13]:

#### Megjegyzés:

GARDENA nyomásálló tömlőket kell használni, 19 mm-es (3/4") átmérőjű, az összekapcsoláshoz pedig 33,3 mm-es (G1) belső menetes GARDENA gyorscsatlakozókat, **cikkszám: 7109**, és a GARDENA szivó- és magasnyomású csatlakozót, **cikkszám: 7120**, 19 mm-es (3/4") tömlőkhöz, valamint egy GARDENA csőbilincset, **cikkszám: 7192**.

**Semmi esetben sem szabad olyan tömlőket használni, amelyet a szivattyú össze tud szívni.**

→ **A nyomótömlőt ⑦ a csatlakozóval a nyomó oldalon ⑧ rögzítse.**

→ **Javaslat: Rögzített csövek esetén a csöveket felszálló csőként kell felszerelni, hogy a nyomásoldalon a víz vissza tudjon folyni a szivattyúba.**

## 3. HASZNÁLAT

### A házi vízellátó indítása [ábra O1/O2/O3]:



#### VESZÉLY! Áramütés!

→ **A feltöltés előtt húzza ki a hálózati csatlakozódugót az aljzatból.**

#### FIGYELEM! Szivattyú szárazonfutása!

→ **A szárazon futás elkerülése érdekében a szivattyút minden újraindítás előtt töltsön fel színültig (kb. 2 – 3 l) folyadékkal.**

1. Betöltőnyílás fedelét ⑩ kézzel csavarja le.
2. Állítsa **FILL**-ra a forgókapcsolót ⑪.  
A beépített visszacsapó szelep kinyit.
3. Nyissa ki a légtelenítőt ⑫.
4. A nyomóvezetéken található esetleges szelepeket (csatlakoztatott készülékek, vízstopp) nyissa ki majd ürítse ki a maradék vizet a nyomótömlőből, hogy a levegő feltöltéskor és sziváskor távozzon tudjon.
5. Töltsön be lassan (kb. 2 – 3 l) szivattyúzandó folyadékot a betöltőcsapon ⑬ keresztül, míg a légtelenítőnél ⑫ meg nem jelenik a víz.
6. Csavarja vissza ütközésig a szűrőkamra fedelét ⑩.
7. **Zárja le a szellőzőt ⑭, és állítsa a kikapcsolási nyomást ⑮ RUN helyzetbe.**
8. **Csatlakoztassa a hálózati dugót egy 230 V AC hálózati aljzatba. Figyelem! A szivattyú azonnal elindul!**

A maximális nyomás elérése után a szivattyú automatikusan kikapcsol. Ha a nyomás a vízelvétel következtében a minimális nyomás értéke alá csökken, akkor a szivattyú automatikusan bekapcsol.

A megadott 8 m maximális szivómagasságot a készülék csak abban az esetben éri el, ha a szivattyút előzőleg színültig tölti a szállítandó folyadékkal, és eközben illetve az önfelszívás folyamata alatt a szivótömlőt olyan magasan tartja, hogy a szivattyúba töltött folyadék nem folyik ki.

Feltöltött, és visszacsapó szeleppel felszerelt szívótömlő esetén nem szükséges a nyomótömlőt a magasba tartani.

#### ECO-kapcsoló [ábra O4]:

Az energiamegtakarítás érdekében (ez akár 15%-ot is elérhet), esettől függően a szivattyú kikapcsolási nyomását fokozatmentesen állítani lehet az **ECO** és **MAX** érték között. (Az **ECO** és **MAX** közötti nyomáskülönbség kb. 1 bar).

→Az **ECO**-forgókapcsolót ⑩ forgassa a kívánt állásba.

#### Útmutatás az esőztető berendezés használatához:

Az esőztető berendezés hozamától függően a szivattyú automatikus ki- és bekapcsolásai az esőztetés egyenetlenségéhez vezethetnek.

## 4. TÁROLÁS

#### Üzemen kívül helyezés [ábra S1/O1]:



Fagyveszély esetén a házi vízellátót ki kell üríteni és fagymentes helyen kell tárolni. A terméket gyermekektől elzárt helyen kell tárolni.

- Húzza ki a szivattyú hálózati csatlakozó dugóját az aljzatból.
- Állítsa **FILL**-ra a forgókapcsolót ⑩.
- Nyissa ki a nyomóoldali fogyasztókat.
- A zárdugót ⑨ csavarja le és engedje le a vizet.
- A házi vízellátó berendezést fagymentes és száraz helyen kell tárolni.

#### Hulladékelhelyezés:

(RL2012/19/EU szerint)



A termék nem helyezhető el a normál háztartási hulladékban. A terméket az érvényben lévő helyi környezetvédelmi előírásoknak megfelelően kell ártalmatlanítani.

#### FONTOS!

→ A terméket az Ön helyi hulladékelhelyező udvarában kell leadni.

## 5. KARBANTARTÁS



#### VESZÉLY! Áramütés!

→ Karbantartás előtt húzzuk ki a hálózati csatlakozót.

#### A szivósűrő tisztítása [ábra M1/O3/M2]:

- Állítsa **RUN**-ra a forgókapcsolót ⑩.
- Szükség esetén zárja el a szelepeket a szívóoldalon.
- A szűrőkamra fedelét ⑩ csavarja le.
- A szűrőt függőlegesen ⑯ ⑰ húzza ki felfelé.
- Az edényt ⑯ fogja meg, és a szűrőt ⑰ az óramutató járásával ellentétesen forgassa **A** és húzza ki **B** (bajonettzár).
- Tisztítsa ki az edényt ⑯ folyó víz alatt, a szűrőt ⑰ pedig egy puha kefével.
- A szűrőt fordított sorrendben szerelje vissza.

#### Visszacsapó szelep tisztítása [ábra M3/O1]:

- Állítsa **FILL**-ra a forgókapcsolót ⑩.
- Szükség esetén zárja el a szelepeket a szívóoldalon.
- Nyisson ki minden csatlakozást a nyomóoldalon, hogy a nyomóoldal nyomás nélkül maradjon.
- A zárdugót ⑨ csavarja le és engedje le a vizet (lásd az 4. TÁROLÁS "Üzemen kívül helyezés" fejezetben).
- Engedje meg a csavart ⑱ és tolja hátra felfelé a rovátkába a tartót ⑳.
- A visszacsapó szelep fedelét ⑱ is (esetleg egy megfelelő szerszámmal) csavarja ki.
- Vegye ki a szeleptestet ⑱ és folyó víz alatt tisztítsa meg.
- Fordított sorrendben szerelje vissza.
- Indítsa el ismét be a házi vízellátót (lásd.3. HASZNÁLAT).

## 6. HIBAEHÁRÍTÁS



#### VESZÉLY! Áramütés!

→ Hibaelhárítás előtt húzza ki a hálózati csatlakozót az aljzatból.

A szivattyú elektromos részein kizárólag a GARDENA szerviz végezhet javításokat.

Probléma	Lehetséges ok	Javítás
<b>A szivattyú nem szív</b>	A forgókapcsoló nincs <b>RUN</b> helyzetbe állítva.	→ Indítsa újra a szivattyút (lásd 3. HASZNÁLAT).
	A szivattyú valamelyik szívóoldali csatlakozásánál levegőt szív.	→ Ellenőrizze az összes csatlakozást a szívóoldalon és szükség esetén légtömören tömítse le.
	A szivattyú nincs megfelelő mértékben feltöltve a szállítandó folyadékkal.	→ Töltse meg a szivattyút és bizonyosodjon meg arról, hogy a víz vissza tud folyni a nyomóvezetéken (lásd 3. HASZNÁLAT).
	A levegő nem tud eltávozni a nyomóoldalon, mert az elvételi helyek le vannak zárva.	→ Nyissa ki az elvételi helyeket a nyomóoldalon.
	A szívótömlő vége nem ér bele a vízbe, nincs beépítve vagy tömítetlen a visszafolyás gátló szelep (lábszelep) a szivóvezeték végén, meg van törve a szívótömlő, a csatlakozások tömítetlenek vagy a szivósűrő eldugult.	→ Ellenőrizze a teljes szívótömlő tömítettségét a szivási helytől a szivattyúig, szükség esetén szüntesse meg a tömítetlenséget. Biztosítsa a szívóoldali vízellátást. Szükség esetén tisztítsa meg a szivósűrőt.
<b>A szivattyú motor nem indul el vagy hirtelen leáll működés közben</b>	A hálózati csatlakozódugó nincs bedugva.	→ A csatlakozódugót dugja be egy hálózati aljzatba (230 V AC).
	Áramkimaradás.	→ Ellenőrizze a biztosítékokat és a vezetékeket.
	A hővédő kapcsoló kioldott (a szivattyú felforrósodott).	→ Gondoskodjon az elegendő szellőzéstől és a szivattyút hagyja kb. 15 percig lehűlni. Húzza ki majd indítsa újra a szivattyút (lásd 3. HASZNÁLAT).
<b>A szivattyú motorja jár, de a szállított mennyiség vagy a nyomás hirtelen visszaesik</b>	Tömítetlenség a szívóoldalon.	→ Szüntesse meg a tömítetlenséget.
	A szivattyú bemeneti oldalán túl kevés a víz.	→ Fojtsa le a szivattyút a nyomóoldalon, hogy a szívóoldali szállítómennyiség a nyomóoldalon szállítómennyiségéhez illeszkedjen.
	A szivócső végén a szivósűrő, visszacsapó szelep vagy a visszafolyás gátló el van dugulva.	→ Tisztítsa meg a szivósűrőt, visszacsapó szelepet, ill. a visszafolyás gátlót.
<b>A szivattyú túl gyakran kapcsol be és ki</b>	Szivárgás a nyomásoldalon	→ A nyomásoldalt ellenőrizze le szivárgásra és szükség esetén szüntesse meg a szivárgást.
	A tartályban lévő nyomás túl kicsi.	→ Töltse utána a tárolótartályban lévő levegőt (lásd alább).
	A tartály membránja megsérült.	→ Lépjön kapcsolatba a GARDENA szervizzel.
	A forgókapcsoló nincs a <b>RUN</b> helyzetbe állítva.	→ A forgókapcsolót állítsa teljesen a <b>RUN</b> állásba.
<b>A szivattyú a kikapcsolás előtt többször be- és kikapcsol</b>	Nyomásingadozások a felszereléstől függően.	→ Az ECO-kapcsolót forgassa kicsit a <b>MAX</b> irányába.
<b>A szivattyú a vízvételezést követően nem kapcsol ki</b>	A nyomás nem éri el a kikapcsolási értéket.	→ Az ECO-kapcsolót forgassa el az <b>ECO</b> irányába.

#### A levegő utántöltése a tárolótartályba [ábra T1]:

A tárolótartályban lévő nyomás kb. 1,0 bár kell, hogy legyen.

A levegő utántöltéséhez egy nyomásmérős (manométeres) pumpára/autópumpára van szükség.

- Csavarozza le a védőfedelelet ⑳.
- Nyisson ki minden csatlakozást a nyomóoldalon, hogy a nyomóoldal nyomás nélkül maradjon.
- Csatlakoztassa a pumpát/autópumpát a tartály szelepeire ㉑ és addig töltse a levegőt, amíg a pumpa/autópumpa nyomásmérője kb. 1,0 bárt nem mutat.
- Csavarozza vissza a védőfedelelet ⑳.



**ÚTMUTATÁS:** Egyéb üzemzavarok esetén, kérjük, forduljon az Ön GARDENA szervizközpontjához. Javításokat csak a GARDENA szervizközpontokkal, valamint a GARDENA által felhatalmazott szakkereskedőkkel szabad végezni.

## 7. TARTOZÉKOK

<b>GARDENA szívótömlők</b>	Megtörés-, és vákuumálló, méterárúként 19 mm (3/4"), 25 mm (1") vagy 32 mm (5/4") átmérővel választható, csatlakozó szerelvények nélkül, vagy fix hosszúságban (cikkszám: 1411/1418), csatlakozó szerelvényekkel együtt.	
<b>GARDENA csatlakozóelemek</b>	A méterárúként kapható szívócső vákuumra ellenálló csatlakoztatásához.	<b>Cikksz. 1723/1724</b>
<b>GARDENA szűrő visszacsapó-szeleppel</b>	Szívótömlő méteráru felszereléséhez.	<b>Cikksz. 1726/1727</b>
<b>GARDENA szivattyú-előszűrő</b>	Különösen ajánlott homoktartalmú közegek szűrésére.	<b>Cikksz. 1730/1731</b>
<b>GARDENA szívótömlő vert kutakhoz</b>	A szivattyú vákuumálló csatlakoztatásához, vert kutakhoz, merev csövekhez. 0,5 m hosszú. Mindkét végén 33,3 mm-es (G 1) belső menettel.	<b>Cikksz. 1729</b>
<b>GARDENA rugós lábak (4 x)</b>	Rugós lábak a rezgésmentes, csendes futás érdekében. A GARDENA szerviznél kaphatóak.	<b>Cikksz. 1753-00.901.00</b>

## 8. MŰSZAKI ADATOK

Házi vízellátó	Egység	Érték (Cikksz. 1753)
Hálózati feszültség / Hálózati frekvencia	V / Hz (AC)	230/50
Névleges teljesítmény	W	650
Csatlakozó vezeték	m	1,5 H05RN-F
Max. szállított mennyiség	l/h	2800
Max. nyomás / Max. szállítási magasság	bar / m	4,0/40
Max. szívási magasság	m	8
Bekapcsolási nyomás	bar	1,5 ± 0,1
Kikapcsolási nyomás eco / max.	bar	2,2/3,2
Megengedett belső nyomás (nyomóoldalon)	bar	6
Súly	kg	13,6
Méreték (H x Sz x M) [ábra TD1]	cm	45 x 29 x 62
Zajtelszám szint $L_{WA}^{1)}$ : mért / garantált Bizonytalanság $k_{WA}^{1)}$	dB (A)	79 / 80 2,2

Mérési eljárás az alábbiak szerint: <sup>1)</sup> RL 2000/14/EG



**ÚTMUTATÁS:** A megadott rezgés kibocsátási érték egy szabadalmazott vizsgálati módszerrel került mérésre, és alkalmas egy másik elektromos készülékkel való összehasonlításra. Ez az érték felhasználható az expozíció ideiglenes értékelésére is. A rezgés kibocsátási érték az elektromos szerszám tényleges használata közben eltérhet a mért értéktől.

## 9. SZERVIZ/GARANCIA

### Szerviz:

Kérjük, vegye fel velünk a kapcsolatot a hátoldalon lévő címen.

### Jótállás:

Garanciaigény esetén nem kerül felszámolásra díj önnek a nyújtott szolgáltatásokért.

A GARDENA Manufacturing GmbH erre a termékre két éves garanciát kínál (a vásárlás dátumától számítva). Ez a jótállás a termék összes olyan jelentős problémájára érvényes, amely bizonyíthatóan anyaghibából vagy gyártási hibából ered. A jótállás egy teljes mértékben működőképes cseretermék biztosításával vagy a számunkra megküldött hibás termék ingyenes megjavításával teljesül; fenntartjuk a jogot az ezen lehetőségek közötti választásra. Ez a szolgáltatás az alábbi rendelkezések teljesülése esetén érhető el:

- A terméket rendeltetés szerint használták, a használati útmutatóban meghatározott ajánlások szerint.
- Sem a vásárló, sem harmadik fél nem tett kísérletet a termék javítására.

A jelen gyártói garancia nem befolyásol a kereskedővel/forgalmazóval szembeni semmilyen garanciális jogosultságot.

Amennyiben a termékkel problémák lépnek fel, forduljon a szervizrészlegünkhöz vagy küldje el a hibás terméket a hiba rövid leírásával együtt a GARDENA Manufacturing GmbH részére, ügyelve, hogy megfelelő módon rendezze az esetleges szállítási költségeket és kövesse a vonatkozó postázási és csomagolási irányelveket. A garanciaigényhez csatolni kell a vásárlást igazoló dokumentum másolatát.

### Kopóalkatrészek:

A járókerék és szűrő kopóalkatrész, ezekre nincs garancia.

**Pumpen-Kennlinien**  
**Performance characteristics**  
**Courbes de performance**  
**Prestatiegrafiek**  
**Капитетская кривая**  
**Ydelses karakteristika**  
**Pumpun ominaiskäyrä**  
**Pumpekarakteristikk**  
**Curva di rendimento**  
**Curva característica**  
**de la bomba**  
**Características de**  
**performance**  
**Charakterystyka pompy**  
**Szivattyú-jelleggörbe**  
**Charakteristika čerpadla**  
**Charakteristiki čerpadla**  
**Χαρηκτηριστικό διάγραμμα**  
**Характеристика насоса**  
**Karakteristika črpalke**  
**Obilježja pumpe**  
**Karakteristika pumpe**  
**Крива характеристики насоса**  
**Characteristică pompă**  
**Pompa karakter eğrisi**  
**Помпена характеристика**  
**Fuqja e pompës**  
**Pumba karakteristik**  
**Siurblio charakteristinė kreivė**  
**Sūkņa raksturlīkne**

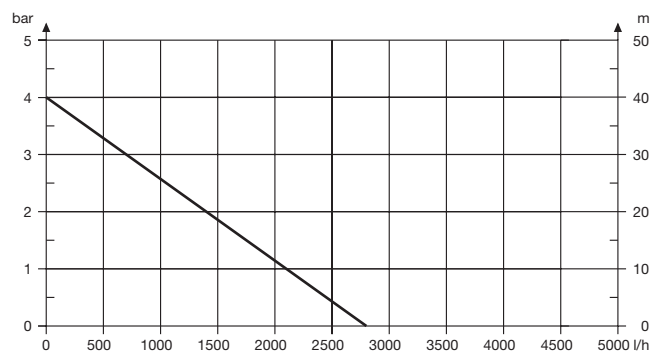





**Deutschland / Germany**

GARDENA  
Manufacturing GmbH  
Central Service  
Hans-Lorenser-Straße 40  
D-89079 Ulm  
Produktfragen:  
(+49) 731 490-123  
Reparaturen:  
(+49) 731 490-290  
service@gardena.com

**Albania**

COBALT Sh.p.k.  
Rr. Siri Kodra  
1000 Tirana

**Argentina**

Husqvarna Argentina S.A.  
Av.del Libertador 5954 –  
Piso 11 – Torre B  
(C1428ARP) Buenos Aires  
Phone: (+54) 11 5194 5000  
info.gardena@  
ar.husqvarna.com

**Armenia**

Garden Land Ltd.  
61 Tigran Mets  
0005 Yerevan

**Australia**

Husqvarna Australia Pty. Ltd.  
Locked Bag 5  
Central Coast BC  
NSW 2252  
Phone: (+61) (0) 2 4352 7400  
customer.service@  
husqvarna.com.au

**Austria / Österreich**

Husqvarna Austria GmbH  
Industriezeile 36  
4010 Linz  
Tel.: (+43) 732 77 01 01-485  
service.gardena@  
husqvarnagroup.com

**Azerbaijan**

Firm Progress  
a. Aliyev Str. 26A  
1052 Baku

**Belgium**

Husqvarna België nv/sa  
Gardena Division  
Rue Egide Van Ophem 111  
1180 Uccle / Ukkel  
Tel.: (+32) 2 720 92 12  
info@gardena.be

**Bosnia / Herzegovina**

SILK TRADE d.o.o.  
Industrijska zona Bukva bb  
74260 Tešanj

**Brazil**

Husqvarna do Brasil Ltda  
Av. Francisco Matarazzo,  
1400 – 19º andar  
São Paulo – SP  
CEP: 05001-903  
Tel: 0800-112252  
marketing.br.husqvarna@  
husqvarna.com.br

**Bulgaria**

AGROLAND България АД  
бул. 8 Декември, №13  
Офис 5  
1700 Студентски град  
София  
Тел.: (+359) 24 66 69 10  
info@agroland.eu

**Canada / USA**

GARDENA Canada Ltd.  
100 Summerlea Road  
Brampton, Ontario L6T 4X3  
Phone: (+1) 905 792 93 30  
info@gardenacanada.com

**Chile**

Maquinarias Agroforestales  
Ltda. (Maga Ltda.)  
Santiago, Chile  
Avda. Chesterton  
# 8355 comuna Las Condes  
Phone: (+56) 2 202 4417  
Dalton@maga.cl  
Zipcode: 7560330

**China**

Husqvarna (Shanghai)  
Management Co., Ltd.  
富世华 (上海) 管理有限公司  
3F, Benq Square B,  
No207, Song Hong Rd.,  
Chang Ning District,  
Shanghai, PRC. 200335  
上海市长宁区淞虹路207号明  
基广场B座3楼, 邮编: 200335

**Colombia**

Husqvarna Colombia S.A.  
Calle 18 No. 68 D-31, zona  
Industrial de Montevideo  
Bogotá, Cundinamarca  
Tel. 571 2922700 ext. 105  
jairo.salazar@  
husqvarna.com.co

**Costa Rica**

Compania Exim  
Euroberoamericana S.A.  
Los Colegios, Moravia,  
200 metros al Sur del Colegio  
Saint Francis – San José  
Phone: (+506) 297 68 83  
exim\_euro@racsa.co.cr

**Croatia**

Husqvarna Austria GmbH  
Industriezeile 36  
4010 Linz  
Tel.: (+43) 732 77 01 01-485  
service.gardena@  
husqvarnagroup.com

**Cyprus**

Med Marketing  
17 Digeni Akrita Ave  
P.O. Box 27017  
1641 Nicosia

**Czech Republic**

Husqvarna Česko s.r.o.  
Türkova 2319/5b  
149 00 Praha 4 – Chodov  
Bezplatná infolinka:  
800 100 425  
servis@cz.husqvarna.com

**Denmark**

GARDENA DANMARK  
Lejrvej 19, st.  
3500 Værløse  
Tlf.: (+45) 70 26 47 70  
husqvarna@husqvarna.dk  
www.gardena.com/dk

**Dominican Republic**

BOSQUESA, S.R.L  
Carretera Santiago Licey  
Km. 5 ½  
Esquina Copal II.  
Santiago  
Dominican Republic  
Phone: (+809) 736-0333  
joserbosquesa@claro.net.do

**Ecuador**

Husqvarna Ecuador S.A.  
Arupos E1-181 y 10 de  
Agosto Quito, Pichincha  
Tel. (+593) 22800739  
francisco.jacome@  
husqvarna.com.ec

**Estonia**

Husqvarna Eesti OÜ  
Valdeku 132  
EE-11216 Tallinn  
info@gardena.ee

**Finland**

Oy Husqvarna Ab  
Gardena Division  
Lautatarhankatu 8 B/PL 3  
00581 HELSINKI  
www.gardena.fi

**France**

Husqvarna France  
9/11 Allée des pierres mayettes  
92635 Gennevilliers Cedex  
France  
http://www.gardena.com/fr  
N° AZUR: 0 810 00 78 23  
(Prix d'un appel local)

**Georgia**

Transporter LLC  
8/57 Beliashvili street  
0159 Tbilisi, Georgia  
Phone: (+995) 322 14 71 71

**Great Britain**

Husqvarna UK Ltd  
Preston Road  
Aycliffe Industrial Park  
Newton Aycliffe  
County Durham  
DL5 6UP  
info.gardena@  
husqvarna.co.uk

**Greece**

Π. ΠΑΠΑΔΟΠΟΥΛΟΣ ΑΕΒΕ  
Λεωφ. Αθηνών 92  
Αθήνα  
T.K.104 42  
Ελλάδα  
Τηλ. (+30) 210 51 93 100  
info@papadopoulos.com.gr

**Hungary**

Husqvarna Magyarország Kft.  
Ezred u. 1-3  
1044 Budapest  
Telefon: (+36) 1 251-4161  
vevoszolgalat.husqvarna@  
husqvarna.hu

**Iceland**

Ó. Johnson & Kaaber  
Tunguhalsi 1  
110 Reykjavik  
ooj@ojk.is

**Ireland**

Husqvarna UK Ltd  
Preston Road  
Aycliffe Industrial Park  
Newton Aycliffe  
County Durham  
DL5 6UP  
info.gardena@  
husqvarna.co.uk

**Italy**

Husqvarna Italia S.p.A.  
Via Santa Vecchia 15  
23868 VALMADRERA (LC)  
Phone: (+39) 0341.203.111  
assistenza.italia@  
it.husqvarna.com

**Japan**

KAKUICHI Co. Ltd.  
Sumitomo Realty &  
Development Kojimachi  
BLDG., 8F  
5-1 Nibannco  
Chiyoda-ku  
Tokyo 102-0084  
Phone: (+81) 33 264 4721  
m\_ishihara@kaku-ichi.co.jp

**Kazakhstan**

LAMED Ltd.  
155/1, Tazhibayevoi Str.  
050060 Almaty  
IP Schmidt  
Abayavenue 3B  
110 005 Kostanay

**Korea**

Kyung Jin Trading CO.,LTD.  
107-4, SunDuk Bld.,  
YangJae-dong,  
Seocho-gu,  
Seoul, (zipcode: 137-891)  
Phone: (+82) (0)2 574-6300

**Kyrgyzstan**

Alye Maki  
av. Moladaya Guardir J 3  
720014  
Bishkek

**Latvia**

Husqvarna Latvija SIA  
Ulbrokas 19A  
LV-1021 Rīga  
info@gardena.lv

**Lithuania**

UAB Husqvarna Lietuva  
Ateities pl. 77C  
LT-52104 Kaunas  
info@gardena.lt

**Luxembourg**

Magasins Jules Neuberger  
39, rue Jacques Stas  
Luxembourg-Gasperich 2549  
Case Postale No. 12  
Luxembourg 2010  
Phone: (+352) 40 14 01  
api@neuberger.lu

**Mexico**

AFOSA  
Av. Lopez Mateos Sur # 5019  
Col. La Calma 45070  
Zapopan, Jalisco  
Mexico  
Phone: (+52) 33 3818-3434  
icornejo@afosa.com.mx

**Moldova**

Convel S.R.L.  
290A Muncesti Str.  
2002 Chisinau

**Netherlands**

Husqvarna Nederland B.V.  
GARDENA Division  
Postbus 50131  
1305 AC ALMERE  
Phone: (+31) 36 521 00 10  
info@gardena.nl

**Neth. Antilles**

Jonka Enterprises N.V.  
Sta. Rosa Weg 196  
P.O. Box 8200  
Curaçao  
Phone: (+599) 9 767 66 55  
pgm@jonka.com

**New Zealand**

Husqvarna New Zealand Ltd.  
PO Box 76-437  
Manukau City 2241  
Phone: (+64) (0) 9 9202410  
support.nz@husqvarna.co.nz

**Norway**

Husqvarna Norge AS  
Gardena Division  
Trøskenveien 36  
1708 Sarpsborg  
info@gardena.no

**Peru**

Husqvarna Perú S.A.  
Jr. Ramón Cárcamo 710  
Lima 1  
Tel: (+51) 1 3320400 ext. 416  
juan.remuzgo@  
husqvarna.com

**Poland**

Husqvarna  
Poland Spółka z o.o.  
ul. Wysockiego 15 b  
03-371 Warszawa  
Phone: (+48) 22 330 96 00  
gardena@husqvarna.com.pl

**Portugal**

Husqvarna Portugal, SA  
Lagoa - Albarraque  
2635 - 595 Rio de Mouro  
Tel.: (+351) 21 922 85 30  
Fax : (+351) 21 922 85 36  
info@gardena.pt

**Romania**

Madex International Srl  
Soseaua Odaii 117-123,  
RO 013603 București, S1  
Phone: (+40) 21 352.76.03  
madex@ines.ro

**Russia / Россия**

ООО „Хускварна“  
141400, Московская обл.,  
г. Химки,  
улица Ленинградская,  
владение 39, стр.6  
Бизнес Центр  
„Химки Бизнес Парк“,  
помещение ОВ02\_04  
http://www.gardena.ru

**Serbia**

Domel d.o.o.  
Autoput za Novi Sad bb  
11 273 Belgrade  
Phone: (+381) 1 18 48 88 12  
miroslav.jejina@domel.rs

**Singapore**

Hy-Ray PRIVATE LIMITED  
40 Jalan Pemimpin  
#02-08 Tat Ann Building  
Singapore 577185  
Phone: (+65) 6253 2277  
shiyiing@hyray.com.sg

**Slovak Republic**

Husqvarna Česko s.r.o.  
Türkova 2319/5b  
149 00 Praha 4 – Chodov  
Bezplatná infolinka:  
800 154 044  
servis@sk.husqvarna.com

**Slovenia**

Husqvarna Austria GmbH  
Industriezeile 36  
4010 Linz  
Tel.: (+43) 732 77 01 01-485  
service.gardena@  
husqvarnagroup.com

**South Africa**

Husqvarna  
South Africa (Pty) Ltd  
Postnet Suite 250  
Private Bag X6,  
Cascades, 3202  
South Africa  
Phone: (+27) 33 846 9700  
info@gardena.co.za

**Spain**

Husqvarna España S.A.  
Calle de Rivas nº 10  
28052 Madrid  
Phone: (+34) 91 708 05 00  
atencioncliente@gardena.es

**Suriname**

Agrofix n.v.  
Verlengde Hogestraat #22  
Phone: (+597) 472426  
agrofix@sr.net  
Pobox : 2006  
Paramaribo  
Suriname – South America

**Sweden**

Husqvarna AB  
Gardena Division  
S-561 82 Husqvarna  
Gardenaorder@husqvarna.se

**Switzerland / Schweiz**

Husqvarna Schweiz AG  
Consumer Products  
Industriestrasse 10  
5506 Mägenwil  
Phone: (+41) (0) 62 887 37 90  
info@gardena.ch

**Turkey**

Dost Bahçe Diş Ticaret  
Müessesilik A.Ş  
Yunus Mah. Adil Sok. No:3  
Ic Kapi No: 1 Kartal  
34873 Istanbul  
Phone: (+90) 216 38 93 939  
info@dostbahce.com.tr

**Ukraine / Україна**

ТОВ «Хускварна Україна»  
вул. Васильківська, 34,  
офіс 204-г  
03022, м. Київ  
Тел. (+38) 044 498 39 02  
info@gardena.ua

**Uruguay**

FELI SA  
Entre Rios 1083 CP 11800  
Montevideo – Uruguay  
Tel: (+598) 22 03 18 44  
info@felisa.com.uy

**Venezuela**

Corporación Casa y Jardín C.A.  
Av. Caroní, Edif. Trezmen, PB.  
Colinas de Bello Monte.  
1050 Caracas.  
Tlf: (+58) 212 992 33 22  
info@casayjardin.net.ve

1753-20.960.04/0218

© GARDENA  
Manufacturing GmbH  
D-89070 Ulm  
http://www.gardena.com