

PowerMax Li-40/32 Art. 5033

DE Betriebsanleitung

Akku-Rasenmäher

EN Operator's manual

Battery Lawnmower

FR Mode d'emploi

Tondeuse sur batterie

NL Gebruiksaanwijzing

Accu-grasmaaier

SV Bruksanvisning

Accu-gräsklippare

DA Brugsanvisning

Accu-plæneklipper

FI Käyttöohje

Akkukäyttöinen ruohonleikkuri

NO Bruksanvisning

Batteridrevet gressklipper

IT Istruzioni per l'uso

Rasaerba a batteria

ES Instrucciones de empleo

Cortacésped de batería recargable

PT Manual de instruções

Máquina de cortar relva a bateria

PL Instrukcja obsługi

Akumulatorowe kosiarki do trawy

HU Használati utasítás

Akkumulátoros fűnyíró

CS Návod k obsluze

Akumulátorová sekačka na trávnik

SK Návod na obsluhu

Akumulátorová kosačka

EL Οδηγίες χρήσης

Χλοκοπτικό μπαταρίας

RU Инструкция по эксплуатации

Аккумуляторная газонокосилка

SL Navodilo za uporabo

Akumulatorska kosilnica

HR Upute za uporabu

Baterijska kosilica za travu

SR/ Uputstvo za rad
BS Baterijska kosilica za travu

UK Інструкція з експлуатації

Акумуляторна газонокосарка

RO Instrucțiuni de utilizare

Mașină de tuns iarbă

TR Kullanma Kılavuzu

Akülü çim biçme makinesi

BG Инструкция за експлоатация

Аккумуляторна косачка

SQ Manual përdorimi

Korrëse bari me bateri

ET Kasutusjuhend

Akuga muruniiduk

LT Eksploatavimo instrukcija

Akumuliatorinė vejamovė

LV Lietošanas instrukcija

Ar akumulatoru darbināms zāles plāvējs

<p>DE Produkthaftung Wir weisen ausdrücklich darauf hin, dass wir in Übereinstimmung mit dem Produkthaftungsgesetz nicht für Schäden haften, die durch unsere Produkte entstehen, wenn diese unsachgemäß und nicht durch einen von uns autorisierten Servicepartner repariert wurden oder wenn keine Original GARDENA Teile oder von uns zugelassene Teile verwendet wurden.</p>
<p>EN Product liability In accordance with the German Product Liability Act, we hereby expressly declare that we accept no liability for damage incurred from our products where said products have not been properly repaired by a GARDENA-approved service partner or where original GARDENA parts or parts authorised by GARDENA were not used.</p>
<p>FR Responsabilité Conformément à la loi relative à la responsabilité du fait des produits défectueux, nous déclarons expressément par la présente que nous déclinons toute responsabilité pour les dommages résultant de nos produits, si lesdits produits n'ont pas été correctement réparés par un partenaire d'entretien agréé GARDENA ou si des pièces d'origine GARDENA ou des pièces agréées GARDENA n'ont pas été utilisées.</p>
<p>NL Productaansprakelijkheid Conform de Duitse wet inzake productaansprakelijkheid verklaren wij hierbij uitdrukkelijk dat wij geen aansprakelijkheid aanvaarden voor schade ontstaan uit onze producten waarbij deze producten niet zijn gerepareerd door een GARDENA-erkende servicepartner of waarbij geen originele GARDENA-onderdelen of onderdelen die door GARDENA zijn goedgekeurd zijn gebruikt.</p>
<p>SV Produktansvar I enlighet med tyska produktansvarslagar förklarar vi härmed uttryckligen att vi inte åtar oss något ansvar för skador som orsakas av våra produkter där produkterna inte har genomgått korrekt reparation från en GARDENA-godkänd servicepartner eller där originaldelar från GARDENA eller delar godkända av GARDENA inte använts.</p>
<p>DA Produktansvar I overensstemmelse med den tyske produktansvarslov erklærer vi hermed udtrykkeligt, at vi ikke påtager os noget ansvar for skader på vores produkter, hvis de pågældende produkter ikke er blevet repareret korrekt af en GARDENA-godkendt servicepartner, eller hvor der ikke er brugt originale GARDENA-reservedele eller godkendte reservedele fra GARDENA.</p>
<p>FI Tuotevastuu Saksan tuotevastuulain mukaisesti emme ole vastuussa laitteiden vaurioista, jos korjauksia ei ole tehnyt GARDENA:n hyväksymä huoltoliike tai jos niiden syynä on muiden kuin alkuperäisten GARDENA-varaosien tai GARDENA:n hyväksymien varaosien käyttö.</p>
<p>IT Responsabilità del prodotto In conformità con la Legge tedesca sulla responsabilità del prodotto, con la presente dichiariamo espressamente che decliniamo qualsiasi responsabilità per danni causati dai nostri prodotti qualora non siano stati correttamente riparati presso un partner di assistenza approvato GARDENA o laddove non siano stati utilizzati ricambi originali o autorizzati GARDENA.</p>
<p>ES Responsabilidad sobre el producto De acuerdo con la Ley de responsabilidad sobre productos alemana, por la presente declaramos expresamente que no aceptamos ningún tipo de responsabilidad por los daños ocasionados por nuestros productos si dichos productos no han sido reparados por un socio de mantenimiento aprobado por GARDENA o si no se han utilizado piezas originales GARDENA o piezas autorizadas por GARDENA.</p>
<p>PT Responsabilidade pelo produto De acordo com a lei alemã de responsabilidade pelo produto, declaramos que não nos responsabilizamos por danos causados pelos nossos produtos, caso os tais produtos não tenham sido devidamente reparados por um parceiro de assistência GARDENA aprovado ou se não tiverem sido utilizadas peças GARDENA originais ou peças autorizadas pela GARDENA.</p>
<p>PL Odpowiedzialność za produkt Zgodnie z niemiecką ustawą o odpowiedzialności za produkt, niniejszym wyraźnie oświadczamy, że nie ponosimy żadnej odpowiedzialności za szkody poniesione na skutek użytkowania naszych produktów, w przypadku gdy naprawa tych produktów nie była odpowiednio przeprowadzana przez zatwierdzonego przez firmę GARDENA partnera serwisowego lub nie stosowano oryginalnych części GARDENA albo części autoryzowanych przez tę firmę.</p>
<p>HU Termékszavatosság A németországi termékszavatossági törvénnyel összhangban ezennel nyomatékosan kijelentjük, hogy nem vállalunk felelősséget a termékeinkben keletkezett olyan károkért, amelyek valamely GARDENA által jóváhagyott szervizpartner által nem megfelelően végzett javításból adódtak, vagy amely során nem eredeti GARDENA alkatrészeket vagy a GARDENA által jóváhagyott alkatrészeket használtak fel.</p>
<p>CS Odpovědnost za výrobek V souladu s německým zákonem o odpovědnosti za výrobek tímto výslovně prohlašujeme, že nepřijímáme žádnou odpovědnost za poškození vzniklá na našich výrobcích, kdy zmíněné výrobky nebyly řádně opraveny schváleným servisním partnerem GARDENA nebo kdy nebyly použity originální náhradní díly GARDENA nebo náhradní díly autorizované společností GARDENA.</p>
<p>SK Zodpovednosť za produkt V súlade s nemeckými právnymi predpismi upravujúcimi zodpovednosť za výrobok týmto výslovné prehlasujeme, že nenesieme žiadnu zodpovednosť za škody spôsobené našimi výrobkami, v prípade ktorých neboli náležité opravy vykonané servisným partnerom schváleným spoločnosťou GARDENA alebo neboli použité diely spoločnosti GARDENA alebo diely schválené spoločnosťou GARDENA.</p>
<p>EL Ευθύνη προϊόντος Σύμφωνα με τον γερμανικό νόμο περί Ευθύνης για τα Προϊόντα, με το παρόν δηλώνουμε ρητώς ότι δεν αποδεχόμαστε καμία ευθύνη για τυχόν ζημιές που προκύπτουν από τα προϊόντα μας εάν αυτά δεν έχουν επισκευαστεί σωστά από κάποιον εγκεκριμένο συνεργάτη επισκευών της GARDENA ή εάν δεν έχουν χρησιμοποιηθεί αυθεντικά εξαρτήματα GARDENA ή εξαρτήματα εγκεκριμένα από την GARDENA.</p>
<p>SL Odgovornost proizvajalca V skladu z nemškimi zakoni o odgovornosti za izdelke, izrecno izjavljajo, da ne sprejemamo nobene odgovornosti za škodo, ki jo povzročijo naši izdelki, če teh niso ustrezno popravili GARDENINI odobreni servisni partnerji ali pri tem niso bili uporabljeni originalni GARDENINI nadomestni deli ali GARDENINIMI homologiranimi nadomestnimi deli.</p>
<p>HR Pouzdanost proizvoda Sukladno njemačkom zakonu o pouzdanosti proizvoda, ovime izričito izjavljujemo kako ne prihvaćamo nikakvu odgovornost za oštećenja na našim proizvodima nastala uslijed neispravnog popravka od strane servisnog partnera kojeg odobrava GARDENA ili uslijed nekorištenja originalnih GARDENA dijelova ili dijelova koje odobrava GARDENA.</p>
<p>RO Răspunderea pentru produs În conformitate cu Legea germană privind răspunderea pentru produs, declarăm în mod expres prin prezentul document că nu acceptăm nicio răspundere pentru defecțiunile suferite de produsele noastre atunci când acestea nu au fost reparate în mod corect de un atelier de service partener, aprobat de GARDENA, sau când nu au fost utilizate piese GARDENA originale sau piese autorizate de GARDENA.</p>
<p>BG Отговорност за вреди, причинени от стоки Съгласно германския Закон за отговорността за вреди, причинени от стоки, с настоящото изрично декларираме, че не носим отговорност за щети, причинени от нашите продукти, ако те не са били правилно ремонтирани от одобрен от GARDENA сервиз или ако не са използвани оригинални части на GARDENA или части, одобрени от GARDENA.</p>
<p>ET Tootevastutus Vastavalt Saksamaa tootevastutusseadusele deklareerime käesolevaga selgesõnaliselt, et me ei kanna mingisugust vastutust meie toodetest tingitud kahjude eest, kui need tooted ei ole korrektselt parandatud GARDENA heakskiidetud hoolduspartneri poolt või kui parandamisel ei ole kasutatud GARDENA originaalosi või GARDENA volitatud osi.</p>
<p>LT Gaminio patikimumas Mes aiškiai pareiškiame, kad, atsižvelgiant į Vokietijos gaminių patikimumo įstatymą, nepriisiame atsakomybės dėl bet kokios žalos, patirtos dėl mūsų gaminių, jeigu jie buvo netinkamai taisomi arba jų dalys buvo pakeistos neoriginaliomis GARDENA dalimis ar nepatvirtintomis dalimis, arba jeigu remonto darbai buvo atliekami ne GARDENA techninės priežiūros centro specialistų.</p>
<p>LV Atbildība par produkcijas kvalitāti Saskaņā ar Vācijas likumu par atbildību par produkcijas kvalitāti ar šo mēs paziņojam, ka neuzņemamies atbildību par bojājumiem, kas radušies, lietojot mūsu izstrādājumus, kuru remontu nav veicis uzņēmuma GARDENA apstiprināts apkopes partneris vai kuru remontam netika izmantotas oriģinālās GARDENA detaļas vai detaļas, kuru lietošanu apstiprinājis uzņēmums GARDENA.</p>

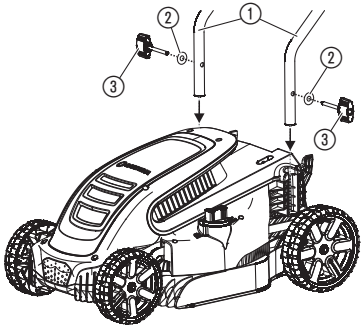
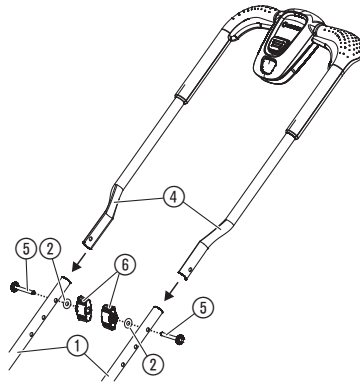
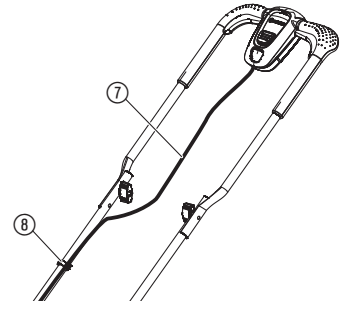
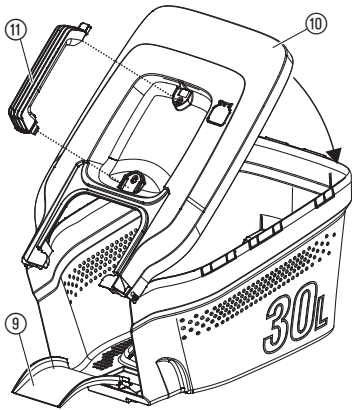
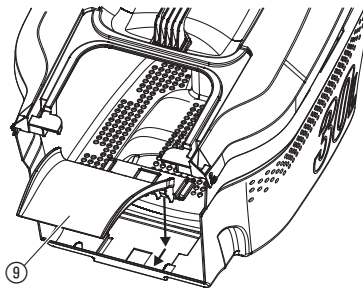
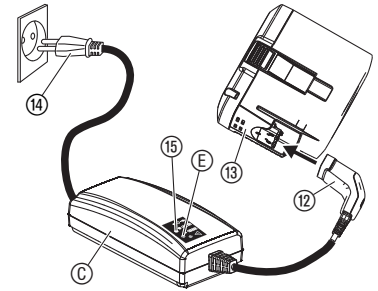
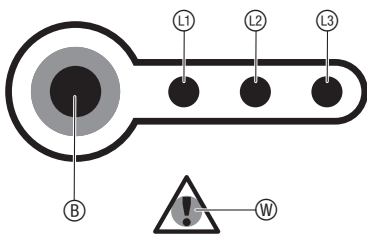
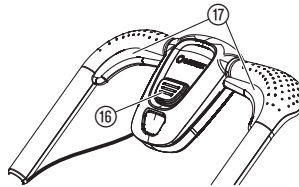
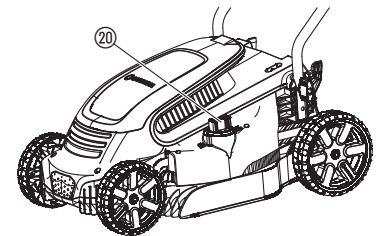
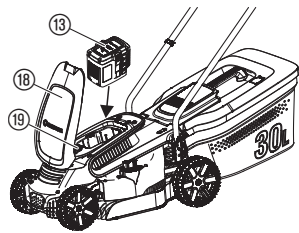
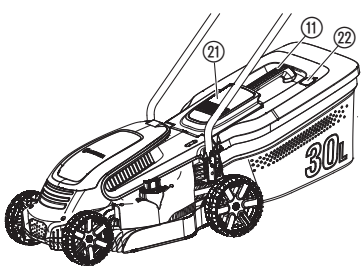
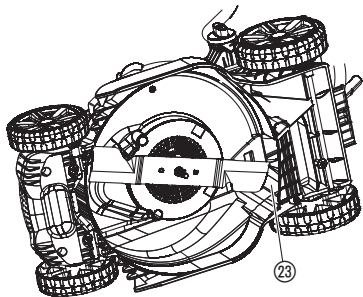
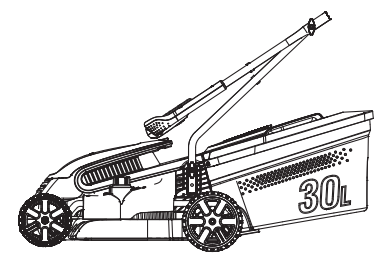
A1**A2****A3****A4****A5****O1****O2****O3****O5****O4****O6****M1****S1**

arba išmokomi dirbti saugiai ir atpažįsta galimus pavojus. Vaikai negali su gaminiu žaisti. Draudžiama vaikams atlikti valymo ir naudotojo atliekamus techninės priežiūros darbus, jei jie yra neprižiūrimi. Šį gaminį rekomenduojame naudoti jaunuoliams tikrai nuo 16 metų.

Naudojimas pagal paskirtį:

„GARDENA“ akumuliatorinė vejapjovė naudojama vejoms pjauti privačiuose soduose ir žemės sklypečiuose.

Šis gaminys netinkamas ilgalaikiam eksploatavimui.

PAVOJUS! Kūno sužalojimai! Nenaudokite šio gaminio krūmams, gyvatvorėms, krūmokšniams pjauti arba vijokliniams augalams ar žolei ant stogų ir balkonuose pjauti, šakoms ar šakelėms genėti ir dirvožemio nelygumams lyginti. Nenaudokite gaminio ant statesnių nei 20° šlaitų.

1. SAUGA

SVARBU!

Prašom atidžiai perskaityti eksploatavimo instrukciją ir ją išsaugoti, kad galėtumėte dar kartą perskaityti.

Simboliai ant gaminio:



DĖMESIO!

Netinkamai naudojamas šis gaminys gali būti pavojingas. Siekiant užtikrinti tinkamą saugą ir efektyvų gaminio naudojimą, būtina laikytis įspėjimų ir saugos nurodymų. Naudotojas atsakingas už šiame vadove ir ant gaminio pateiktų įspėjimų ir instrukcijų laikymąsi. Niekomet nenaudokite gaminio, jei reikiamoje vietoje nėra gamintojo pateiktų apsaugų. Neatsargiai arba netinkamai naudojant šį gaminį, galima susižeisti arba sužeisti kitus asmenis. Perskaitykite ir išanalizuokite naudojimo instrukcijos turinį. Išsaugokite naudojimo instrukciją, kad galėtumėte ją pasi- naudoti ateityje.



Perskaitykite eksploatavimo instrukciją.



Neleiskite prisiartinti kitiems asmenims.



Saugokitės aštrių peilių. Išjungus variklį, peiliai dar kurį laiką sukasi.

Prieš atlikdami priežiūros darbus arba pažeidus ar nukirtus kabelį, ištraukite apsauginį raktelį.



Netaikoma akumuliatorinei vejapjovei.



Prieš pradėdami dirbti, užtikrinkite darbo zonos saugumą. Apžiūrėkite, ar nėra paslėptų kabelių.



Gaisro pavojus! Trumpasis jungimas! Nejunkite akumuliatoriaus kontaktų prie metalinių dalių.



Neleiskite, kad gaminys sušlaptų nuo lietaus ar kitos drėgmės.

Bendrieji saugos nurodymai

Elektros sauga



PAVOJUS! Elektros smūgis!

Pavojus susižaloti dėl elektros smūgio.

→ Į gaminį srovė turi būti paduodama per FI jungiklį (RCD), kurio didžiausia nominali paleidimo srovė yra 30 mA.



PAVOJUS! Kūno sužalojimai!

Pjautinių sužeidimų pavojus pasisukus peiliams arba gaminiui netyčia įsijungus.

→ Prieš atlikdami priežiūros darbus arba keisdami dalis, ištraukite apsauginį raktelį. Ištrauktas apsauginis raktelis turi būti matomas.

Mokymas

1. Atidžiai perskaitykite instrukcijas. Išsamiai išsiaiškinkite, kaip veikia visi valdikliai ir kaip tinkamai naudotis įrenginiu.
2. Neleiskite vaikams bei suaugusiems, nesusipažinusiems su instrukcijomis, naudotis įrenginiu. Gali būti, kad pagal vietos teisės aktus ribojamas naudotojo amžius.
3. Niekomet nenaudokite įrenginio, jei netoliese yra žmonių, ypač vaikų, arba naminių gyvūnų.

LT

Instrukcijos originalo vertimas.



Šiuo gaminiu gali naudotis vyresni nei 8 metų vaikai bei asmenys, turintys fizinių, sensorinių ar protinių sutrikimų, arba neturintys patirties ir žinių, jei jie dirba prižiūrimi

4. Atminkite, kad už nelaimingus atsitikimus arba pavojus, kurie gali kilti kitiems žmonėms arba jų turtui, atsako operatorius (naudotojas).

Paruošimas

1. Naudodami įrenginį visuomet avėkite tvirtą avalynę ir mūvėkite ilgas kelnes. Nenaudokite įrenginio basi arba avėdami atvirą avalynę. Stenkitės nedėvėti laisvų drabužių su kabantiems raišteliais arba diržais.
2. Nuodugniai patikrinkite vietą, kur bus naudojamas įrenginys. Nurinkite nuo vejos visus daiktus, kuriuos vejojant gali išsviesti.
3. Prieš pradėdami darbą, apžiūrėkite peilį, jo tvirtinimo varžtus ir peilio agregatą, kad jie nebūtų pažeisti ar susidėvėję. Kad išlaikytumėte balansą, susidėvėjusius ar pažeistus komponentus keiskite visus vienu kartu. Pakeiskite pažeistas arba neįskaitomas etiketes.
4. Prieš naudodami patikrinkite, ar nepažeisti ir nesusidėvėję maitinimo ir paigūnimo laidai. Jeigu laidas pažeidžiamas naudojimo metu, nedelsdami atjunkite laidą nuo maitinimo. **NELIESKITE LAIDO, KOL NEATJUNGĖTE MAITINIMO.** Nenaudokite įrenginio, jei laidas sugadintas arba nusidėvėjęs.

Naudojimas

1. Dirbkite įrenginiu tik dienos šviesoje arba esant geram dirbtiniam apšvietimui.
2. Nenaudokite įrenginio ant šlapios žolės.
3. Būkite atsargūs pjaudami šlaituose.
4. Eikite, niekada nebėkite.
5. Pjaukite šlaitą skersai, o ne stačiai aukštyn ir žemyn.
6. Būkite ypač atsargūs keisdami judėjimo kryptį ant kalno šlaitų.
7. Nepjaukite pemelyg šlaituose.
8. Apgreždami arba traukdami įrenginį į save, būkite itin atsargūs.
9. Jei įrenginį reikia paversti pravažiuojant kitokius paviršius nei žolę ar transportuojant į vietą ar iš jos, kurioje įrenginys bus naudojamas būtinai sustabdykite peilį (-ius).
10. Niekada nesinaudokite įrenginiu be apsaugų arba jei jos sugadintos, pavyzdžiui, deflektorai ir (arba) žolės rinktuvas.
11. Variklį įjunkite atsargiai, laikydamiesi naudojimo instrukcijos. Jūsų kojos turi būti kuo toliau nuo pjovimo peilio (-ių).
12. Mėgindami užvesti variklį, įrenginio nepakreipkite, išskyrus atvejus, kai įrenginį reikia pakreipti įjungiant. Prireikus pakreipkite tik tiek, kiek yra būtina, kilstelėdami atokiau nuo naudotojo esančią dalį.
13. Užvesdami įrenginį nestovėkite priešais išmetimo angą.
14. Nekiškite rankų ar kojų prie arba po besisukančiomis dalimis. Išmetimo anga visada turi būti laisva.
15. Netransportuokite įrenginio, kai įjungtas maitinimo šaltinis.
16. Sustabdykite gaminį ir nuimkite išjungimo įrenginį. Įsitinkite, kad visos judančios dalys visiškai sustojo:
 - kai paliekate įrenginį be priežiūros;
 - prieš valydami prilipusią žolę ar užsikimšusį žolės išmetimo lataką;
 - prieš tikrindami, valydami ar remontuodami įrenginį;
 - jei peilis atsitrenkė į kokį nors kietą daiktą. Apžiūrėkite įrenginį, jei pastebėjote pažeidimų, prieš toliau naudodami atlikite reikiamą remontą;jei įrenginys pradėjo neįprastai vibruoti (nedelsdami apžiūrėkite):
 - patikrinkite, ar nepažeistas;
 - pakeiskite arba pataisykite pažeistas dalis;
 - patikrinkite, ar nėra atsilaisviusių dalių.

Techninė priežiūra ir laikymas

1. Visos varžės, sraigtai ir varžtai turi būti gerai priveržti, kad būtų užtikrintas saugus įrenginio eksploatavimas.
2. Nuolat tikrinkite, ar žolės rinktuvas nesusidėvėjo ir nėra sugadintas.
3. Atsargiai elkitės su įrenginiais, kuriose sumontuoti keli peiliai, nes besisukančios peilis gali sukelti kitų peilių sukimimą.
4. Elkitės atsargiai reguliuodami įrenginį, kad pirštai nepatektų tarp besisukančių peilių ir nejudančių įrenginio dalių.
5. Prieš pastatydami saugoti, visuomet leiskite įrenginiui atvėsti.
6. Atlikdami peilių techninę priežiūrą, būkite atsargūs, nes net išjungus maitinimo šaltinį peiliai gali sukisti.
7. Nedelsdami pakeiskite susidėvėjusias arba pažeistas vejojamosios detalės. Naudokite tik rekomenduojamas atsargines dalis ir priedus.

Papildomi saugos nurodymai

Saugos elgesys su akumulatoriais



PAVOJUS! Gaisro pavojus!

Įkraunamą akumuliatorių reikia padėti ant nedegaus, karščiui atsparaus ir karščiui nelaidaus paviršiaus.

Nelaikykite šalia akumulatoriaus įkroviklio ir akumulatoriaus koroziją sukeliančių, degių ir lengvai užsiliepsnojančių objektų. Neuždenkite akumulatoriaus įkroviklio ir akumulatoriaus įkrovimo metu.

Pastebėję dūmų arba kilus gaisrui, nedelsdami atjunkite akumulatoriaus įkroviklį. Akumuliatorių įkraukite naudodami tik originalų GARDENA įkroviklį. Naudodami kitus akumuliatorių įkroviklius, galite nepataisomai sugadinti akumuliatorių ir netgi sukelti gaisrą.

GARDENA akumuliatorių gaminį naudokite tiktais su originaliais GARDENA akumulatoriais. Neįkraukite kitų akumuliatorių. Kyla gaisro ir sprogo pavojus! Pastebėję gaisrą: Ugnį gesinkite deguonies kiekį mažinančiomis medžiagomis.



PAVOJUS! Sprogimo pavojus!

Saugokite akumuliatorių nuo karščio ir ugnies. Nepalikite ilgai ant radiatorių arba stiprioje saulėkaitoje.

Nenaudokite sprogiuose aplinkose, pavyzdžiui, ten, kur yra lengvai užsidegančių skysčių, dujų arba dulkių. Akumulatoriai kibirkščiuoja, todėl gali užsiliepsnoti dulksės arba garai.

Prieš kiekvieną naudojimą patikrinkite pakaitinį akumuliatorių. Prieš kiekvieną naudojimą vizualiai patikrinkite akumuliatorių. Neveikiantį akumuliatorių reikia tinkamai išmesti. Nesiųskite paštą. Norėdami gauti išsamią informaciją, kreipkitės į vietos atliekų tvarkymo įmonę.

Dėl sužeidimų pavojus nenaudokite akumulatoriaus kaip kitų gaminių maitinimo šaltinio. Akumuliatorių naudokite tik su jam skirtu GARDENA gaminiu.

Įkraukite ir naudokite akumuliatorių tik tada, kai aplinkos temperatūra yra nuo 0 °C iki 40 °C. Po ilgo naudojimo, leiskite akumulatoriui atvėsti.

Reguliariai tikrinkite įkrovimo kabelį, ar nėra pažeidimų ar senėjimo (trapumo) požymių. Naudokite tik puikios būklės.

Jokiu būdu akumulatoriaus nelaikykite ir netransportuokite aukštesnėje nei 45 °C temperatūroje ar tiesioginiuose saulės spinduliuose. Norint sumažinti savaiminį išsikrovimą, geriausia akumuliatorių laikyti žemesnėje nei 25 °C.

Nelaikykite akumulatoriaus lietuje arba drėgnoje aplinkoje. Į akumuliatorių patekęs vanduo padidina elektros smūgio pavojų.

Paalaukykite akumulatoriaus, ypač ventilacijos angų, švara.

Jeigu akumulatoriaus kurį laiką neplanuojate naudoti (žiema), įkraukite akumuliatorių, kad jis visiškai neišsikrautų.

Nepalikite prijungto prie įrankio, kad išvengtumėte netinkamo naudojimo ir nelaimingų atsitikimų.

Nelaikykite akumulatoriaus tokiose vietose, kur gali susidaryti statiniai krūviai.

Elektros sauga



PAVOJUS! Širdies sustojimas!

Eksploatavimo metu šis gaminys sukuria elektromagnetinį lauką. Tam tikromis sąlygomis šis laukas gali aktyviai ar pasyviai paveikti medicininių implantų veikimą. Kad būtų išvengta pavojaus situacijų, kurios gali sukelti sunkius ar mirtinus sužalojimus, asmenys su mediciniais implantais prieš šio gaminio naudojimą turi pasikonsultuoti su savo gydytoju arba implantų gamintoju.

Prieš naudodami patikrinkite, ar ant kabelio nesimato pažeidimų arba nusidėvėjimo ženklų. Jei pastebite, kad kabelis sugadintas, nuneškite gaminį į įgalotąjį techninės priežiūros centrą.

Nenaudokite gaminio jei jo laidai sugadinti arba nusidėvėję.

Jei įkroviklio kabelis įpjaunamas arba pažeidžiama izoliacija, nedelsdami atjunkite iš maitinimo tinklo. Kol elektros kabelis nebus atjungtas, nelieskite jo. Netaisykite įpjauto ar pažeisto kabelio. Pakeiskite jį nauju.

Neneškite gaminio laikydami už kabelio.

Netraukite kabelio, norėdami atjungti kištuką.

Naudokite tik gaminio duomenų etiketėje nurodytą kintamosios srovės maitinimo įtampą.

Mūsų gaminiuose naudojama dviguba izoliacija, atitinkanti EN 60335 reikalavimus. Nejunkite žemimo laido prie jokios gaminio dalies.

Patikrinkite, ar darbo zonoje nėra paslėptų kabelių.

Nenaudokite tvenkinio priežiūrai arba arti vandens.

Asmeninė sauga



PAVOJUS! Uždusimo pavojus!

Mažomis dalimis galima greitai užspringti. Plastikinis maišelis mažiems vaikams sukelia uždusimo pavojų. Todėl surinkimo metu maži vaikai turi būti kuo toliau nuo jūsų.

Nenaudokite sprogiuose aplinkose.

Neeksploatuokite įrenginio, jeigu esate pavargę, sergate, vartojote alkoholio, narkotikų ar vaistų.

Neįsakykite leistos vejojamosios apkrovos.

Naudokite pirštines, dėvėkite neslystančius batus ir akių apsaugą.

Nenaudokite drėgnomis sąlygomis.

Neardykite gamino daugiau, nei buvo išardytas pristatymo metu.

Paleiskite vejojamą tik nustatę rankeną į stačią padėtį.

Nepaleiskite svirių pakaitomis.

Naudokite rankenas atsargiai.

Apsauginis išjungiklis

Variklis apsaugotas apsauginiu išjungikliu, kuris aktyvinamas, kai užsikerta peilis arba perkraunamas variklis. Tokiu atveju, sustabdykite ir atjunkite gaminį nuo maitinimo tinklo. Apsauginis išjungiklis nustatomas iš naujo tik atleidus paleidimo/stabdymo svirtį. Norėdami toliau naudoti gaminį, pašalinkite visas klūtis ir palaukite kelias minutes, kol apsauginis išjungiklis nusistatys iš naujo.

2. SURINKIMAS



PAVOJUS! Kūno sužalojimai!

Pjautinių sužeidimų pavojus pasisukus peiliams arba gaminiui netyčia įsijungus.

→ Palaukite, kol peilis sustos, ištraukite apsauginį raktelį ir prieš pradėdami surinkti užsimaukite pirštines.

Apatinės rankenos prijungimas [pav. A1]:

- Uždėkite ant gaminio apatinę rankeną ①.
Įsitikinkite, kad rankenos tinkamai įstatytos ir jų angos sulygiuotos su sriegine anga.
- Uždėkite poveržlę ② ant sparnuotojo varžto ③.
- Įstatykite sparnuotąjį varžtą ④ į gaminio srieginę angą.
- Priveržkite sparnuotąjį varžtą ③.

Viršutinės rankenos prijungimas [pav. A2]:

- Uždėkite viršutinę rankeną ④ ant apatinės rankenos ①.
Įsitikinkite, kad rankenos tinkamai įstatytos ir jų angos sulygiuotos.
- Įstumkite varžtą ⑤ į angą.
- Užmaukite poveržlę ② ir sparnuotąją veržlę ⑥ ant varžto ⑤.
- Priveržkite sparnuotąją veržlę ⑥.

Kabelio tvirtinimas prie rankenos [pav. A3]:

- Kabelį ⑦ prie rankenos pritvirtinkite naudodami sąvaržą ⑧.
- Patikrinkite, ar kabelis ⑦ neprispaustas tarp apatinės ir viršutinės rankenų.

Žolės rinktuvo montavimas [pav. A4/A5]:

- Uždėkite dangtį ⑩ ant žolės rinktuvo.
Įsitikinkite, kad dangtis ⑩ sulygiuotas su žolės rinktuvu.
- Stumkite dangtį ⑩ ant žolės rinktuvo, kol pasigirs spragtelėjimas.
Įsitikinkite, kad sujungtos visos jungtys.
- Stumkite rankeną ⑪ ant dangčio ⑩, kol pasigirs spragtelėjimas.
- Stumkite žolės išmetimo lataką ⑨ ant žolės rinktuvo, kol pasigirs spragtelėjimas ir užsifiksuos.

3. NAUDOJIMAS



PAVOJUS! Kūno sužalojimai!

Pjautinių sužeidimų pavojus pasisukus peiliams arba gaminiui netyčia įsijungus.

→ Palaukite, kol peilis sustos, ištraukite apsauginį raktelį ir prieš prijungdami akumuliatorių arba transportuodami gaminį užsimaukite pirštines.

Akumulatoriaus įkrovimas [pav. O1]:



PAVOJUS! Kūno sužalojimai!

Akumulatoriaus arba akumulatoriaus įkroviklio pažeidimas!

Per didelę įtampą kenkia akumuliatoriui ir akumulatoriaus įkrovikliui.

→ Įsitikinkite, kad elektros tinklo įtampa yra tinkama.

Prieš naudojant akumuliatorių pirmą kartą, jį reikia visiškai įkrauti.

Ličio jonų akumuliatorių galima įkrauti bet kokios įkrovimo būsenos ir bet kada galima nutraukti krovimo procesą – akumuliatoriui tai nekenkia (nėra atminties efekto).

GARDENA elektrinei vejapjovei, gaminio nr. 5033-20: GARDENA akumuliatorius BLi-40/100 (gaminio nr. 9842) pateikiamas kartu.

- Prijunkite pagrindinį kabelį ⑭ prie akumulatoriaus įkroviklio ⑮.
- Įjunkite pagrindinį kabelį ⑭ į 230 V maitinimo tinklo lizdą.
- Prijunkite įkrovimo kabelį ⑫ prie akumulatoriaus ⑬.

Kai įkroviklio žalia kontrolinė įkrovimo lemputė ⑮ mirksi vieną kartą per sekundę, akumuliatorius yra įkraunamas.

Kai įkroviklio žalia kontrolinė įkrovimo lemputė ⑮ nuolat šviečia, akumuliatorius yra visiškai įkrautas. Įkrovimo laiką žr. 7. TECHNINIAI DUOMENYS.

- Įkrovimo metu nuolat tikrinkite įkrovimo būseną.
- Kai akumuliatorius visiškai įkrautas, atjunkite akumuliatorių ⑬ nuo akumulatoriaus įkroviklio ⑮.
- Atjunkite pagrindinį kabelį ⑭ nuo maitinimo tinklo.

Akumulatoriaus įkrovimo indikatorius [pav. O2]:

Akumulatoriaus įkrovimo indikatorius įkrovimo metu:

Įkrauta 100 %	Šviečia ①, ② ir ③
Įkrauta 67 – 100 %	Šviečia ① ir ②, ③ mirksi
Įkrauta 34 – 66 %	Šviečia ①, ② mirksi
Įkrauta 0 – 33 %	① mirksi

Akumulatoriaus įkrovimo indikatorius eksploataavimo metu:

Paspauskite akumulatoriaus mygtuką ④.

Įkrauta 67 – 100 %	Šviečia ①, ② ir ③
Įkrauta 34 – 66 %	Šviečia ① ir ②
Įkrauta 11 – 33 %	Šviečia ①
Įkrauta 0 – 10 %	① mirksi

Vejapjovės paleidimas [pav. O3/O4]:



PAVOJUS! Kūno sužalojimai!

Jei atleidus paleidimo svirtį gaminys nesustoja, kyla sužeidimo pavojus.

→ Neapeikite saugos įtaisų ir jungiklių. Pavyzdžiui, nepritvirtinkite paleidimo svirties ⑰ prie rankenos.

Paleidimas:

Šiame gaminyje sumontuotas dviejų rankenų saugos įtaisas (paleidimo svirtis ⑰ su apsaugine blokuote ⑱, kad gaminys neįsijungtų netyčia).

Yra dvi paleidimo svirtys ⑰. Norint paleisti, reikia naudoti bent vieną.

- Atidarykite dangtelį ⑲.
- Įstatykite akumuliatorių ⑳ į gaminį.
- Įstatykite į gaminį apsauginį raktelį ㉑ ir pasukite į 1 padėtį.
- Viena ranka paspauskite apsauginę blokuotę ⑱, kita ranka patraukite paleidimo svirtį ⑰.
- Atleiskite apsauginę blokuotę ⑱.
Gaminys bus paleistas.

Sustabdymas:

- Atleiskite paleidimo svirtį ⑰.
- Pasukite apsauginį raktelį ㉑ į 0 padėtį ir ištraukite.

Pjovimo aukščio reguliavimas [pav. O5]:

Pjovimo aukštį galima keisti nuo 2 cm iki 6 cm, 12 padėčių.

- Paspauskite ir pasukite reguliavimo ratuką ㉒ pagal laikrodžio rodyklę, jei norite mažinti pjovimo aukštį.
- Paspauskite ir pasukite reguliavimo ratuką ㉒ prieš laikrodžio rodyklę, jei norite didinti pjovimo aukštį.

Vejapjovės naudojimas su žolės rinktuvu [pav. O6]:



PAVOJUS! Kūno sužalojimai!

Pjautinių sužeidimų pavojus pasisukus peiliams arba gaminiui netyčia įsijungus.

→ Palaukite, kol peilis sustos, ištraukite apsauginį raktelį ir prieš atidarydami apsauginį atlangą ㉓ užsimaukite pirštines.

→ Nekiškite rankų į išmetimo angą.

- Pakelkite apsauginį atlangą ㉓.
- Žolės rinktuvą į gaminį įstatykite laikydami už rankenos ⑪.
- Įsitikinkite, kad žolės rinktuvas saugiai prijungtas.
- Paleiskite gaminį.
Lygio indikatorius ㉔ pjaunant atidaro dangtį. Kai žolės rinktuvas užsipildo, lygio indikatorius ㉔ uždaro dangtį.
- Sustabdykite gaminį.
- Pakelkite apsauginį atlangą ㉓.
- Žolės rinktuvą iš gaminio išimkite laikydami už rankenos ⑪.
- Ištuštinkite žolės rinktuvą.

Vejapjovės naudojimo patarimai:

Jeigu išmetimo angoje yra žolės liekanų, patraukite vejapjovę atgal maždaug 1 m, kad iškristų žolės likučiai.

Veja atrodoys gerai prižiūrėta, jei ją reguliariai pjausite bent kartą per savaitę. Veja bus tankesnė, jei ją pjausite reguliariai.

Jei po pjovimo praėjo palyginti daug laiko (atostogų veja), pirmiausia visą veją nupjaukite viena kryptimi didžiausiu pjovimo aukščiu, tada pjaukite skersai norimu pjovimo aukščiu.

Jei įmanoma, žolę pjaukite tik tada, kai ji sausa. Jei žolė drėgna, pjovimas gali būti nelygus.

Pjovimo našumas ir akumulatoriaus įkrovimas:

Vejos plotas vienu akumulatoriaus įkrovimu priklauso nuo įvairių faktorių, pvz., drėgmės, žolės tankumo ir pjovimo aukščio. Kad optimaliai išnaudotumėte plotą, nederėtų vejapjovę per dažnai įjungti ir išjungti, nes tai sutrumpina akumulatoriaus veikimo trukmę. Didesnis pjovimo aukštis ir

dažnas pjovimas leis optimaliau išnaudoti pjovimo našumą vienos akumuliatoriaus veikimo trukmės metu.

4. TECHNINĖ PRIEŽIŪRA



PAVOJUS! Kūno sužalojimai!

Pjautinių sužeidimų pavojus pasisukus peiliams arba gaminiui netyčia įsijungus.

→ Palaukite, kol peilis sustos, ištraukite apsauginį raktelį ir prieš pradėdami priežiūros darbus užsimaukite pirštines.

Gaminio valymas:



PAVOJUS! Elektros smūgis!

Sužalojimo pavojus ir gaminio sugadinimo rizika.

→ Nevalykite gaminio vandeniu ar vandens srove (ypač aukšto slėgio vandens srove).

Apatinės gaminio dalies valymas [pav. M1]:

Apatinę dalį lengviausia nuvalyti iš karto po pjovimo.

Naudokite pirštines.

1. Atsargiai paguldykite gaminį ant šono.
2. Šepečiu (nenaudokite aštrių daiktų) nuvalykite apatinę dalį, peilį ir oro įleidimo angas ☹.

Gaminio išorinės dalies ir žolės rinktuvo valymas:

Nevalykite su chemikalais, įskaitant benzinaž arba tirpiklius. Kai kurie iš jų gali pažeisti svarbias plastiko dalis.

1. Išorinę dalį nuvalykite drėgna šluoste.
2. Minkštu šepečiu (nenaudokite aštrių daiktų) išvalykite oro įleidimo angas ir žolės rinktuvą.

Akumuliatoriaus ir akumuliatoriaus kroviklio valymas:

Prieš prijungdami akumuliatoriaus kroviklį, visuomet užtikrinkite, kad akumuliatoriaus ir akumuliatoriaus kroviklio paviršius ir kontaktai būtų švarūs ir sausi.

Nenaudokite tekančio vandens.

→ Valykite kontaktus ir plastikines dalis minkšta, sausa šluoste.

5. LAIKYMAS

Naudojimo pabaiga [pav. S1]:

Gaminį laikykite vaikams neprieinamoje vietoje.

1. Pasukite apsauginį raktelį į 0 padėtį ir ištraukite.
2. Išimkite akumuliatorių.
3. Įkraukite akumuliatorių.
4. Nuvalykite gaminį, akumuliatorių ir akumuliatoriaus įkroviklį (žr. 4. PRIEŽIŪRA).
5. Norėdami sutaupyti vietos, atlaisvinkite rankenų sparnuotąsias veržles, kad galėtumėte lengvai sulenkti ties jungtimis.
Įsitikinkite, kad kabelis tinkamai sudėtas ir nebus pažeistas.
6. Gaminį, akumuliatorių ir įkroviklį laikykite sausoje, uždaroje ir saugioje vietoje, o prieš prasidedant pirmiesiems šalčiams, nuo šalčio apsaugotoje vietoje.



Šalinimas:

(pagal Direktyvą 2012/19/ES)

Gaminio negalima šalinti su įprastomis buitinėmis atliekomis. Jį reikia šalinti pagal galiojančius vietinius aplinkosaugos reikalavimus.



SVARBU!

→ Šalinkite gaminį vietiniame komunaliniame atliekų surinkimo ir perdirbimo punkte.

Akumuliatoriaus šalinimas:

GARDENA akumuliatoriuje yra ličio jonų elementų, kurie, pasibaigus jų tarnavimo laikui, turi būti šalinami atskirai nuo įprastų buitinių atliekų.

SVARBU!

→ Šalinkite akumuliatorius vietiniame komunaliniame atliekų surinkimo ir perdirbimo punkte.

1. Visiškai iškraukite ličio jonų elementus (kreipkitės į GARDENA servisą).
2. Apsaugokite ličio jonų elementus nuo trumpojo jungimo.
3. Kvalifikuotai šalinkite ličio jonų elementus.

6. KLaidų pašalinimas



PAVOJUS! Kūno sužalojimai!

Pjautinių sužeidimų pavojus pasisukus peiliams arba gaminiui netyčia įsijungus.

→ Palaukite, kol peilis sustos, ištraukite apsauginį raktelį ir prieš pradėdami šalinti gedimus užsimaukite pirštines.

Peilio keitimas:



PAVOJUS! Kūno sužalojimai!

Pjautinių sužeidimų pavojus pasisukus peiliams, kai jis pažeistas, sulenktas, išbalansuotas arba ištrupėjusiais ašmenimis.

→ Nenaudokite gaminio, jei peilis pažeistas, sulenktas, išbalansuotas arba ištrupėjusiais ašmenimis.
→ Negaląskite peilio iš naujo.

GARDENA atsarginių dalių galite įsigyti pas GARDENA atstovą arba GARDENA techninės priežiūros centre.

Naudokite tik originalų GARDENA peilį:

- **GARDENA pakaitinis peilis, gaminio nr. 4100 [5822490-01].**

→ Peilį pakeisti patikėkite GARDENA techninės priežiūros specialistams arba GARDENA įgaliotiesiems atstovams.

Problema	Galima priežastis	Šalinimas
Nepavyksta užvesti variklio	Atjungtas arba sugadintas pailginimo kabelis.	→ Prijunkite pailginimo kabelį arba pakeiskite jį, jei reikia.
	Užblokuotas peilių variklis.	→ Pašalinkite kliūtį.
Variklis užsikimšęs arba skleidžia triukšmą	Užblokuotas peilių variklis.	→ Pašalinkite kliūtį.
	Per žemas pjovimo aukštis.	→ Padidinkite pjovimo aukštį.
Didelis triukšmas, vejapjovė barška	Atsilaisvino variklio, jo fiksatorių arba vejapjovės korpuso varžtai.	→ Patikėkite varžtus priveržti įgalioto atstovo arba GARDENA techninės priežiūros specialistui.
	Pažeistas peilis arba atsilaisvino peilio tvirtinimas.	→ Patikėkite priveržti arba pakeisti peilį įgalioto atstovo arba GARDENA techninės priežiūros specialistui.
Gaminys veikia netolygiai arba stipriai vibruoja	Peilis labai purvinas.	→ Nuvalykite vejapjovę (žr. 4. TECHNINĖ PRIEŽIŪRA). Jei tai neišsprendžia problemos, kreipkitės į GARDENA techninės priežiūros specialistą.
	Patikėkite peilio keitimą GARDENA techninės priežiūros specialistui.	
Veja nukerpama nelygiai	Peilis atšipęs arba sugadintas.	→ Patikėkite peilio keitimą GARDENA techninės priežiūros specialistui.
	Per žemas pjovimo aukštis.	→ Padidinkite pjovimo aukštį.
Mirksi akumuliatoriaus klaidos šviesos diodas Ⓜ	Per aukšta įtampa.	→ Atjunkite akumuliatorių ir patikrinkite maitinimo tinklo įtampą.
	Per žema įtampa.	→ Įkraukite akumuliatorių.
Šviečia akumuliatoriaus klaidos šviesos diodas Ⓜ	Akumuliatoriaus temperatūra nepatenka į diapazoną.	→ Akumuliatorių naudokite aplinkoje, kurios temperatūra yra nuo 0 °C iki 40 °C.
	Akumuliatoriaus klaida/akumuliatorius sugedęs.	→ Kreipkitės į GARDENA techninės priežiūros specialistą.
Neįsijiebia kontrolinė įkrovimo lemputė Ⓜ	Netinkamai prijungtas akumuliatoriaus įkroviklis arba įkrovimo kabelis.	→ Tinkamai prijunkite akumuliatoriaus įkroviklį arba įkrovimo kabelį.
	Akumuliatoriaus temperatūra nepatenka į diapazoną.	→ Akumuliatorių naudokite aplinkoje, kurios temperatūra yra nuo 0 °C iki 40 °C.
Mirksi įkroviklio klaidos šviesos diodas Ⓜ	Akumuliatoriaus klaida.	→ Atjunkite akumuliatorių ir patikrinkite, ar naudojate originalų GARDENA akumuliatorių.
	Per aukšta įkroviklio temperatūra.	→ Kreipkitės į GARDENA techninės priežiūros specialistą.



PASTABA: Kitų sutrikimų / gedimų atveju kreipkitės į GARDENA serviso centrą. Remontą gali atlikti tiksliai GARDENA serviso centrai bei specializuoti prekybininkai, kuriuos įgaliojo firma GARDENA.

7. TECHNINIAI DUOMENYS

Akumuliatorinė vejpajovė	Vienetas	Vertė (gam. nr. 5033)
Geležties apšukos	aps./min.	3.300
Pjovimo plotis	cm	32
Pjovimo aukščio nustatymas (12 padėtyms)	cm	2 iki 6
Žolės surinkimo dėžė talpa	l	30
Svoris	kg	8,4
Garso slėgio lygis $L_{PA}^{1)}$ Paklaida k_{PA}	dB (A)	73 3
Garso galios lygis $L_{WA}^{2)}$; išmatuotas / garantuotas Paklaida k_{WA}	dB (A)	86 / 86 0,59
Plaštakos ir rankos vibracija $a_{vhw}^{1)}$ Paklaida k_v	m/s^2	1,64 1,5

Sistemos akumuliatorius/ išmanusis akumuliatorius	Vienetas	Vertė (gam. nr. 9842/19090)	Vertė (gam. nr. 9843/19091)
Vejos plotas vienu akumuliatoriaus įkrovimu			
• nuo 60 mm iki 40 mm	m^2	280	450
• nuo 80 mm iki 40 mm	(maždaug)	200	350
Akumuliatoriaus įtampa	V	maks. 40 (didžiausia pradinė akumuliatoriaus įtampa be apkrovos yra 40 V, vardinė įtampa – 36 V)	maks. 40 (didžiausia pradinė akumuliatoriaus įtampa be apkrovos yra 40 V, vardinė įtampa – 36 V)
Akumuliatoriaus talpa	Ah	2,6	4,2
Akumuliatoriaus įkrovimo laikas maždaug 80 % / 100 %	min.	65 / 90	105 / 140

Akumuliatoriaus įkroviklis	Vienetas	Vertė (gam. nr. 9845)
Nominalioji galia	W	100
Tinklo įtampa	V	230
Tinklo dažnis	Hz	50
Akumuliatoriaus įkrovimo laikas (gam. nr. 9842/19090) maždaug 80 % / 100 %	min.	65 / 90
Akumuliatoriaus įkrovimo laikas (gam. nr. 9843/19091) maždaug 80 % / 100 %	min.	105 / 140

Matavimo metodai pagal: ¹⁾ EN 60335-2-77; ²⁾ RL 2000/14/EC



PASTABA: Nurodyta vibracijos emisijos vertė buvo išmatuota remiantis standartizuotu bandymo metodu ir gali būti naudojama palyginimui su kitais elektriniais įrankiais. Šią vertę galima taip pat naudoti preliminariam poveikio įvertinimui. Vibracijos emisijos vertė faktinio elektrinio įrankio naudojimo metu gali keistis.

8. PRIEDAI

GARDENA pakaitinis akumuliatorius BLi-40/100/BLi-40/160	Darbo laikui pailginti arba naudoti kaip pakaitinis skirtas akumuliatorius.	gam. nr. 9842/9843
GARDENA išmanusis akumuliatorius BLi-40/100/BLi-40/160	Išmanusis akumuliatorius, skirtas „smart System“.	gam. nr. 19090/19091
GARDENA išmanusis akumuliatorius BLi-40/100 rinkinys/BLi-40/160 rinkinys	Išmanusis akumuliatorius „smart Gateway“, skirta „smart System“.	gam. nr. 19110/19111
GARDENA akumuliatoriaus įkroviklis QC40	Akumuliatoriaus įkroviklis, skirtas GARDENA akumuliatoriams ir išmaniesiems akumuliatoriams įkrauti.	gam. nr. 9845
GARDENA pakaitinis peilis	Skirtas atšipusiam peiliui pakeisti.	gam. nr. 4100 [5822490-01]

9. SERVISAS / GARANTIJA

Servisas:

Prašome kreiptis adresu, esančiu kitoje pusėje.

Garantija:

Jei atsitiks kas nors, kas numatyta garantiniame pareiškime, paslaugos teikėjas paslaugą teiks nemokamai.

„GARDENA Manufacturing GmbH“ gaminiui suteikiama dvejų metų garantija (įsigalioja nuo pirkimo datos). Ši garantija apima visus svarbius gaminio defektus dėl medžiagų ar gamintojo klaidų. Garantija bus vykdoma suteikiant dirbantį pakaitinį produktą, jei laikomasi toliau nurodytų sąlygų.

- Įrenginys naudotas tik tiems tikslams, kuriems jis yra skirtas, kaip rekomenduojama naudojimo instrukcijose.
- Nei pirkėjas, nei nepatvirtinti trečiųjų šalių asmenys nebandė taisyti gaminio.

Ši gamintojo garantija neturi įtakos prekybos atstovo/pardavėjo teikiama garantijai.

Trikčių šalinimo patarimų gausite susisiekę su mūsų techninės priežiūros centro darbuotojais (kontaktinė informacija pateikta kitoje pusėje). Neleidžiama siųsti mums gaminio be išankstinio susitarimo.

Susidėvinčios dalys:

Peilis yra eksploatacinė medžiaga, todėl garantija jam netaikoma.

<p>DE EU-Konformitätserklärung Der Unterzeichner, GARDENA Germany AB, PO Box 7454, S-103 92 Stockholm, Schweden, bescheinigt hiermit, dass die nachstehend aufgeführten Produkte bei Verlassen des Werks die harmonisierten EU-Leitlinien, EU-Normen für Sicherheit und besondere Normen erfüllen. Dieses Zertifikat verliert seine Gültigkeit, wenn die Produkte ohne unsere Genehmigung verändert werden.</p>	<p>HU EK megfeleloségi nyilatkozat Alulírott GARDENA Germany AB, PO Box 7454, S-103 92 Stockholm, Svédország, ezzel tanúsítja, hogy az alábbiakban leírt egységek a gyár elhagyásakor megfeleltek a harmonizált uniós előírásoknak és biztonságai és termékspecifikus szabványoknak. Ez a tanúsítvány érvényét veszti, ha az egységeket jóváhagyásunk nélkül átalakítják.</p>
<p>EN EC Declaration of Conformity The undersigned, GARDENA Germany AB, PO Box 7454, S-103 92 Stockholm, Sweden, hereby certifies that, when leaving our factory, the units indicated below are in accordance with the harmonised EU guidelines, EU standards of safety and product specific standards. This certificate becomes void if the units are modified without our approval.</p>	<p>CS Prohlášení o shodě ES Niže uvedená společnost GARDENA Germany AB, PO Box 7454, S-103 92 Stockholm, Švédsko, tímto potvrzuje, že při opuštění naší továrny jsou jednotky uvedené níže v souladu s harmonizovanými pokyny EU, standardy EU ohledně bezpečnosti a specifickými produktovými standardy. Tento certifikát pozbyvá platnosti, pokud dojde k úpravě jednotek bez našeho schválení.</p>
<p>FR Déclaration de conformité CE Le constructeur, soussigné : GARDENA Germany AB, PO Box 7454, S-103 92 Stockholm, Suède, déclare qu'à la sortie de ses usines le matériel neuf désigné ci-dessous était conforme aux prescriptions des directives européennes énoncées ciaprès et conforme aux règles de sécurité et autres règles qui lui sont applicables dans le cadre de l'Union européenne. Toute modification apportée à cet appareil sans notre accord annule la validité de ce certificat.</p>	<p>SK EU vyhlásenie o zhode Dotu podpísaná spoločnosť GARDENA Germany AB, PO Box 7454, S-103 92 Stockholm, týmto osvedčuje, že nižšie uvedené jednotky boli v súlade s harmonizovanými usmerneniami EU, normami EU v oblasti bezpečnosti a špecifickými normami týkajúcimi sa produktu v čase opustenia výrobného závodu. Toto osvedčenie stráca platnosť, ak boli jednotky zmenené bez nášho súhlasu.</p>
<p>NL EG-conformiteitsverklaring De ondergetekende, GARDENA Germany AB, PO Box 7454, S-103 92 Stockholm, Zweden, verklaart hierbij dat de producten die hieronder staan vermeld, wanneer ze onze fabriek verlaten, in overeenstemming zijn met de geharmoniseerde Europese richtlijnen, EU-normen voor veiligheid en productspecifieke normen. Dit certificaat vervalt als de producten worden aangepast zonder onze toestemming.</p>	<p>EL Δήλωση Συμμόρφωσης EK Η υπογεγραμμένη εταιρεία, GARDENA Germany AB, PO Box 7454, S-103 92 Stockholm, Σουηδία, πιστοποιεί ότι, κατά την έξοδο από το εργοστάσιο, οι μονάδες που αναφέρονται κατωτέρω συμμορφώνονται με τις αναρμοιόμενες οδηγίες ΕΕ, τα πρότυπα ασφαλείας της ΕΕ και τα συγκεκριμένα πρότυπα προϊόντος. Αυτό το πιστοποιητικό καθίσταται άκυρο εάν οι μονάδες έχουν τροποποιηθεί χωρίς την έγκρισή μας.</p>
<p>SV EG-försäkran om överensstämmelse Undertecknad firma GARDENA Germany AB, PO Box 7454, S-103 92 Stockholm, Sverige, intygar härmed att nedan nämnda produkter, när de lämnar vår fabrik, överensstämmer med EU:s riktlinjer, EU:s säkerhetsstandarder och produktspecifika standarder. Detta intyg skall ogiltigförklaras om produkten ändras utan vårt godkännande.</p>	<p>SL Izjava ES o skladnosti Spodaj podpisana, GARDENA Germany AB, PO Box 7454, S-103 92 Stockholm, Švedska, s to izjavo potrjuje, da je bila spodaj navedena enota ob izhodu iz tovarne skladna z usklajenimi smernicami EU, standardi EU za varnost in standardi, specifičnimi za izdelek. Izjava postane neveljavna v primeru neodobrene spremembe enote.</p>
<p>DA EU-overensstemmelseserklæring Undertegnede, GARDENA Germany AB, PO Box 7454, S-103 92 Stockholm, Sverige, erklærer hermed, at nedenfor anførte enheder er i overensstemmelse med de harmoniserede EU-retningslinjer, EU-standarder for sikkerhed og produktspecifikke standarder, når de forlader fabrikken. Denne erklæring ugyldiggøres, hvis enhederne ændres uden vores godkendelse.</p>	<p>HR Izjava o usklađenosti EZ Niže potpisana GARDENA Germany AB, PO Box 7454, S-103 92 Stockholm, Švedska, ovime potvrđuje kako su u nastavku navedene jedinice prilikom napuštanja tvornice bile u skladu s uskladenim smjernicama EU, EU sigurnosnim standardima i standardima specifičnima za proizvod. Ova certifikacija poništava se ako se jedinice izmjenjuju bez odobrenja.</p>
<p>FI EY-vaatimustenmukaisuusvakuutus GARDENA Germany AB, PO Box 7454, S-103 92 Stockholm, Ruotsi, vakuuttaa täten, että alla mainitut laitteet ovat tehtaalta lähtessään yhdenmukaistettujen EU-säännösten, EU:n turvastandardien ja tuotekohtaisten standardien mukaisia. Tämä vakuutus mitätöityy, jos laitetta muutetaan ilman hyväksyntäämme.</p>	<p>RO Declarație de conformitate CE Subscrisa, GARDENA Germany AB, PO Box 7454, S-103 92 Stockholm, Suedia, certifică prin prezenta că, la momentul ieșirii din fabrica noastră, unitățile indicate mai jos sunt în conformitate cu directivele UE armonizate, cu standardele UE de siguranță și cu standardele specifice ale produsului. Prezentul certificat devine nul dacă unitățile sunt modificate fără aprobarea noastră.</p>
<p>IT Dichiarazione di conformità CE La sottoscritta GARDENA Germany AB, PO Box 7454, S-103 92 Stockholm, Svezia, certifica che il prodotto qui di seguito indicato, nei modelli da noi commercializzati, è conforme alle direttive armonizzate UE nonché agli standard di sicurezza UE e agli standard specifici di prodotto. Qualunque modifica apportata al prodotto senza nostra specifica autorizzazione invalida la presente dichiarazione.</p>	<p>BG Декларация за съответствие на EO С настоящото допълнително подписана, GARDENA Germany AB, PO Box 7454, S-103 92 Stockholm, Швеция, удостоверява, че при напускане на фабриката модулите, посочени по-долу, са в съответствие с хармонизираните директиви на ЕС, стандартите на ЕС за безопасност и специфичните за продукта стандарти. Този сертификат става невалиден, ако модулите са променени без нашето одобрение.</p>
<p>ES Declaración de conformidad CE El abajo firmante, GARDENA Germany AB, PO Box 7454, S-103 92 Stockholm, Suecia, certifica por la presente que, cuando salen de la fábrica, las unidades indicadas a continuación cumplen las normas de armonización de la UE, las normas de la UE sobre seguridad y las normas específicas del producto. Este certificado quedará sin efecto si se modifican las unidades sin nuestra autorización.</p>	<p>ET EÜ vastavusdeklaratsioon Allakirjutuna GARDENA Germany AB, PO Box 7454, S-103 92 Stockholm, Rootsi, kinnitab käesolevaga, et tehased väljumisel vastavad allpool nimetatud seadmed harmoneeritud EL-i suunistele, EL-i ohutusstandarditele ja tootele eriomastele standarditele. See vastavustõendus kaotab kehtivuse, kui seadmed muudetakse ilma meie heakskiiduta.</p>
<p>PT Declaração de conformidade CE O abaixo-assinado, GARDENA Germany AB, PO Box 7454, S-103 92 Stockholm, Suécia, certifica por este meio que, ao sair da nossa fábrica, as unidades indicadas acima estão em conformidade com as diretrizes uniformizadas da UE, os padrões de segurança da UE e os padrões específicos do produto. Este certificado deixa de ser válido se as unidades forem modificadas sem a nossa aprovação.</p>	<p>LT EB atitikties deklaracija GARDENA Germany AB, PO Box 7454, S-103 92 Stockholm, Sweden, garantuoja, kad iš gamyklos siunčiami toliau nurodyti įrenginiai atitinka suderintus EB reikalavimus, EB saugos ir konkretaus gaminio standartus. Pakeitus gaminių be mūsų patvirtinimo, nutraukiama šio sertifikato galiojimas.</p>
<p>PL Deklaracja zgodności WE Nижel podpisany przedstawiciel firmy GARDENA Germany AB, PO Box 7454, S-103 92 Stockholm, Szwecja, niniejszym oświadcza, że podane poniżej wyroby opuszczające fabrykę są zgodne ze zharmonizowanymi normami UE oraz z obowiązującymi w UE przepisami bezpieczeństwa i normami dotyczącymi danego produktu. Modyfikacja wyrobów bez naszej zgody powoduje unieważnienie niniejszego certyfikatu.</p>	<p>LV EK atbilstības deklarācija Uzņēmums GARDENA Germany AB, PO Box 7454, S-103 92 Stockholm, Zviedrija, ar parakstu apliecinā, ka tālāk minētās vienības, pamatot rūpnieciski atbilst saskaņotajām ES vadlīnijām, ES drošības standartiem un izstrādājumu specifiskajiem standartiem. Šis sertifikāts tiek anulēts, ja šīs vienības tiek modifētas bez mūsu apstiprinājuma.</p>

<p>Produktbezeichnung: Description of the product: Désignation du produit : Beschrijving van het product: Beskrivning av produkten: Beskrivelse af produktet: Tuoteen kuvaus: Descripción del producto: Descrição do produto: Opis produktu: A termék leírása: Popis výrobku: Popis produktu: Περιγραφή του προϊόντος: Opis izdelka: Opis proizvoda: Descrierea produsului: Описание на продукта: Toote kirjeldus: Gamnio apbrašas: Izstrādājuma apraksts:</p>	<p>Akku-Rasenmäher Battery Lawnmower Tondeuse sur batterie Accu-grasmaaler Accu-gräsklippare Accu-plānekliPPER Akkukäyttöinen ruohonleikkuri Rasaerba a batteria Cortaésped de batería recargable Máquina de cortar relva a batería Akumulatorové kosiarki do trawy Akumulatoros fűnyíró Akumulatorové sekačka na trávnik Akumulatorová kosačka Χλοκοπτικό μπαταρίας Akumulatorska kosilnica Baterijska kosilica za travu Mašinā de tuns iarbā Акумуляторна косачка Akuga muruniiduk Akumulatorinė pjūjavė Ar akumulatoru darbināms zāles plāvējs</p>	<p>Harmonisierte EN-Normen / Harmonised EN: EN ISO 12100 EN 60335-1 EN 60335-2-77</p> <p>For model Art. 5033-20: Charger QC40 Art. 9845: EN 60335-1 EN 60335-2-29</p> <p>Batteries BLI-40/100 (2,6 Ah) Art. 9842/ BLI-40/160 (4,2 Ah) Art. 9843: EN 62133</p>
<p>Schall-Leistungspegel: Noise level: Niveau sonore : Geluuds niveau: Ljudnivå: Støjniveau: Áánitaso: Livello acustico: Nivel de ruido: Nivel de ruído: Poziom hałas: Zajszint:</p>	<p>gemessen / garantiert measured / guaranteed mesuré / garanti gemeten / gegarandeerd uppmätt / garanterat mått / garanteret mittattu / taattu misurato / garantito medido / garantizado medido / garantido zmierzony / gwarantowany mért / garantált</p>	<p>Hladina hluku: Hladiny hluku: Επίπεδο θορύβου: Raven zvočne moči: Razina buke: Nivel de zgomot: Ниво на шум: Múratase: Triukšmo lygis: Trokšņa līmenis : 86 dB (A) / 86 dB (A)</p>
<p>Anbringningsår der CE-Kennzeichnung: Year of CE marking: Année d'apposition du marquage CE : Installatiejaar van de CE-aanduiding: Märkningsår: CE-Mærkningsår: CE-merkin kiinnitysvuosi: Anno di applicazione della certificazione CE: Colocación del distintivo CE: Ano de marcação pela CE: Rok nadania oznakowania CE:</p>	<p>CE-jelzés elhelyezésének éve: Rok umístění značky CE: Rok udelenia značky CE: Eros oñjuidioj CE: Leto namestitve CE-oznake: Godina dobivanja CE oznake: Anul de marcare CE: Година на поставяне на CE-маркировка: CE-mārgistuse paigaldamise aasta: Metai, kada pažymėta CE-ženkle: CE-marķējuma uzlikšanas gads:</p>	<p>2016</p>
<p>Ulm, den 12.09.2016 Ulm, 12.09.2016 Fait à Ulm, le 12.09.2016 Ulm, 12-09-2016 Ulm, 2016.09.12 Ulm, 12.09.2016 Ulmissa, 12.09.2016 Ulm, 12.09.2016 Ulm, 12.09.2016 Ulm, 12.09.2016 Ulm, 12.09.2016 Ulm, 12.09.2016 Ulm, 12.09.2016 Ulm, 12.09.2016 Ulm, 12.09.2016 Ulm, 12.09.2016 Ulm, 12.09.2016 Ulm, 12.09.2016 Ulm, 12.09.2016 Ulm, 12.09.2016 Ulm, 12.09.2016</p>	<p>Der Bevollmächtigte Authorised representative Le mandataire De gevolmachtigde Auktoriserad representant Autoriseret repræsntant Valtuutettu edustaja Persona delegata La persona autorizada O reprezentante Pelnomocnik Meghatalmazott Zplnomocněnec Splnomocnený O εξουσιοδοτημένος Problaščenec Ovlaštena osoba Conducerea tehnică Упълномощен Volitautud esindaja Igalotasis atstovas Pilnvarotā persona</p>	<p><i>Reinhard Pompe</i> Reinhard Pompe Vice President</p>
<p>PowerMax Li-40/32</p>	<p>5033</p>	<p>Hinterlegte Dokumentation: GARDENA Technische Dokumentation, M. Kugler 89079 Ulm</p> <p>Deposited Documentation: GARDENA Technical Documentation, M. Kugler 89079 Ulm</p> <p>Documentation déposée: Documentation technique GARDENA, M. Kugler 89079 Ulm</p>
<p>EU-Richtlijnen: EC-Directives: Directives CE : EG-richtlijnen: EU-direktivi: EF-direktiver: EY-direktiivit: Directive UE: Directiva CE: Direktivas CE: Dyrektywy WE: EK-irányelvek: Predpisy ES: Smernice EU: Oñnyic EK: Direktive EU: EC direktive: Directive CE: Директиви на EO: EU direktiivid: EB direktiivos: EK direktiivas:</p>	<p>2006/42/EC 2014/30/EC 2000/14/EC 2011/65/EC</p> <p>For model Art. 5033-20: Charger QC40 Art. 9845: 2014/35/EC 2014/30/EG 2011/65/EG</p> <p>Batteries BLI-40/100 (2,6 Ah) Art. 9842/ BLI-40/160 (4,2 Ah) Art. 9843: 2014/30/EG 2011/65/EG</p>	<p>Konformitätsbewertungs- verfahren: Nach 2000/14/EG Art. 14 Anhang VI</p> <p>Conformity Assessment Procedure: according to 2000/14/EC Art.14 Annex VI</p> <p>Procédure d'évaluation de la conformité : Selon 2000/14/CE art. 14 Annexe VI</p>

Deutschland / Germany

GARDENA
Manufacturing GmbH
Central Service
Hans-Lorenser-Straße 40
D-89079 Ulm
Produktfragen:
(+49) 731 490-123
Reparaturen:
(+49) 731 490-290
service@gardena.com

Albania

COBALT Sh.p.k.
Rr. Siri Kodra
1000 Tirana

Argentina

Husqvarna Argentina S.A.
Av.del Libertador 5954 –
Piso 11 – Torre B
(C1428ARP) Buenos Aires
Phone: (+54) 11 5194 5000
info.gardena@
ar.husqvarna.com

Armenia

Garden Land Ltd.
61 Tigran Mets
0005 Yerevan

Australia

Husqvarna Australia Pty. Ltd.
Locked Bag 5
Central Coast BC
NSW 2252
Phone: (+61) (0) 2 4352 7400
customer.service@
husqvarna.com.au

Austria / Österreich

Husqvarna Austria GmbH
Industriezeile 36
4010 Linz
Tel.: (+43) 732 77 01 01-485
service.gardena@
husqvarnagroup.com

Azerbaijan

Firm Progress
a. Aliyev Str. 26A
1052 Bakı

Belgium

Husqvarna België nv/sa
Gardena Division
Rue Eglise Van Ophem 111
1180 Uccle / Ukkel
Tel.: (+32) 2 720 92 12
info@gardena.be

Bosnia / Herzegovina

SILK TRADE d.o.o.
Industrijska zona Bukva bb
74260 Tešanj

Brazil

Husqvarna do Brasil Ltda
Av. Francisco Matarazzo,
1400 – 19º andar
São Paulo – SP
CEP: 05001-903
Tel: 0800-112252
marketing.br.husqvarna@
husqvarna.com.br

Bulgaria

AGROLAND България АД
бул. 8 Декември, №13
Офис 5
1700 Студентски град
София
Тел.: (+359) 2466 69 10
info@agroland.eu

Canada / USA

GARDENA Canada Ltd.
100 Summerlea Road
Brampton, Ontario L6T 4X3
Phone: (+1) 905 792 9330
info@gardenacanada.com

Chile

Maquinarias Agroforestales
Ltda. (Maga Ltda.)
Santiago, Chile
Avda. Chesterton
8355 comuna Las Condes
Phone: (+56) 2 202 4417
Dalton@maga.cl
Zipcode: 7560330

China

Husqvarna (Shanghai)
Management Co., Ltd.
富世华 (上海) 管理有限公司
3F, Benq Square B,
No207, Song Hong Rd.,
Chang Ning District,
Shanghai, PRC. 200335
上海市长宁区淞虹路207号明
基广场B座3楼, 邮编: 200335

Colombia

Husqvarna Colombia S.A.
Calle 18 No. 68 D-31, zona
Industrial de Montevideo
Bogotá, Cundinamarca
Tel. 571 2922700 ext. 105
jairo.salazar@
husqvarna.com.co

Costa Rica

Compania Exim
Euroiberoamericana S.A.
Los Colegios, Moravia,
200 metros al Sur del Colegio
Saint Francis – San José
Phone: (+506) 297 68 83
exim_euro@racsa.co.cr

Croatia

Husqvarna Austria GmbH
Industriezeile 36
4010 Linz
Tel.: (+43) 732 77 01 01-485
service.gardena@
husqvarnagroup.com

Cyprus

Med Marketing
17 Digeni Akrita Ave
P.O. Box 27017
1641 Nicosia

Czech Republic

Husqvarna Česko s.r.o.
Türkova 2319/5b
149 00 Praha 4 – Chodov
Bezplatná infolinka:
800 100 425
servis@cz.husqvarna.com

Denmark

GARDENA DANMARK
Lejrvej 19, st.
3500 Værløse
Tlf.: (+45) 7026 4770
husqvarna@husqvarna.dk
www.gardena.com/dk

Dominican Republic

BOSQUESA, S.R.L
Carretera Santiago Licey
Km. 5 ½
Esquina Copal II.
Santiago
Dominican Republic
Phone: (+809) 736-0333
joserbosquesa@claro.net.do

Ecuador

Husqvarna Ecuador S.A.
Arupos E1-181 y 10 de
Agosto Quito, Pichincha
Tel. (+593) 22800739
francisco.jacome@
husqvarna.com.ec

Estonia

Husqvarna Eesti OÜ
Valdeku 132
EE-11216 Tallinn
info@gardena.ee

Finland

Oy Husqvarna Ab
Gardena Division
Lautatarhankatu 8 B/PL 3
00581 HELSINKI
www.gardena.fi

France

Husqvarna France
9/11 Allée des pierres mayettes
92635 Gennevilliers Cedex
France
http://www.gardena.com/fr
N° AZUR: 0 810 00 78 23
(Prix d'un appel local)

Georgia

Transporter LLC
8/57 Beliashvili street
0159 Tbilisi, Georgia
Phone: (+995) 322 14 71 71

Great Britain

Husqvarna UK Ltd
Preston Road
Aycliffe Industrial Park
Newton Aycliffe
County Durham
DL5 6UP
info.gardena@
husqvarna.co.uk

Greece

Π. ΠΑΠΑΔΟΠΟΥΛΟΣ ΑΕΒΕ
Λεωφ. Αθηνών 92
Αθήνα
T.K.104 42
Ελλάδα
Τηλ. (+30) 210 5193 100
info@papadopoulos.com.gr

Hungary

Husqvarna Magyarország Kft.
Ezred u. 1-3
1044 Budapest
Telefon: (+36) 1 251-4161
vevoszolgalat.husqvarna@
husqvarna.hu

Iceland

Ö. Johnson & Kaaber
Tunguhalsi 1
110 Reykjavik
ooj@ojk.is

Ireland

Husqvarna UK Ltd
Preston Road
Aycliffe Industrial Park
Newton Aycliffe
County Durham
DL5 6UP
info.gardena@
husqvarna.co.uk

Italy

Husqvarna Italia S.p.A.
Via Santa Vecchia 15
23868 VALMADRERA (LC)
Phone: (+39) 0341.203.111
assistenza.italia@
it.husqvarna.com

Japan

KAUICHI Co. Ltd.
Sumitomo Realty &
Development Kojimachi
BLDG., 8F
5-1 Nibanncyo
Chiyoda-ku
Tokyo 102-0084
Phone: (+81) 33 264 4721
m_ishihara@kaku-ichi.co.jp

Kazakhstan

LAMED Ltd.
155/1, Tazhibayevoy Str.
050060 Almaty
IP Schmidt
Abayavenue 3B
110 005 Kostanay

Korea

Kyung Jin Trading CO.,LTD.
107-4, SunDuk Bld.,
YangJae-dong,
Seocho-gu,
Seoul, (zipcode: 137-891)
Phone: (+82) (0)2 574-6300

Kyrgyzstan

Alye Maki
av. Moladaya Guardir J 3
720014
Bishkek

Latvia

Husqvarna Latvija SIA
Ulbrokas 19A
LV-1021 Riga
info@gardena.lv

Lithuania

UAB Husqvarna Lietuva
Ateities pl. 77C
LT-52104 Kaunas
info@gardena.lt

Luxembourg

Magasins Jules Neuberg
39, rue Jacques Stas
Luxembourg-Gasperich 2549
Case Postale No. 12
Luxembourg 2010
Phone: (+352) 40 14 01
api@neuberg.lu

Mexico

AFOSA
Av. Lopez Mateos Sur # 5019
Col. La Calma 45070
Zapopan, Jalisco
Mexico
Phone: (+52) 33 3818-3434
icornejo@afosa.com.mx

Moldova

Convel S.R.L.
290A Muncesti Str.
2002 Chisinau

Netherlands

Husqvarna Nederland B.V.
GARDENA Division
Postbus 50131
1305 AC ALMERE
Phone: (+31) 36 521 00 10
info@gardena.nl

Neth. Antilles

Jonka Enterprises N.V.
Sta. Rosa Weg 196
P.O. Box 8200
Curaçao
Phone: (+599) 9 767 66 55
pgm@jonka.com

New Zealand

Husqvarna New Zealand Ltd.
PO Box 76-437
Manukau City 2241
Phone: (+64) (0) 9 9202410
support.nz@husqvarna.co.nz

Norway

Husqvarna Norge AS
Gardena Division
Trøskenveien 36
1708 Sarpsborg
info@gardena.no

Peru

Husqvarna Perú S.A.
Jr. Ramón Cárcamo 710
Lima 1
Tel: (+51) 1 3320400 ext. 416
juan.remuzgo@
husqvarna.com

Poland

Husqvarna
Poland Spółka z o.o.
ul. Wysockiego 15 b
03-371 Warszawa
Phone: (+48) 22 330 96 00
gardena@husqvarna.com.pl

Portugal

Husqvarna Portugal, SA
Lagoa - Albarraque
2635 - 595 Rio de Mouro
Tel.: (+351) 21 922 85 30
Fax : (+351) 21 922 85 36
info@gardena.pt

Romania

Madex International Srl
Soseaua Odaii 117-123,
RO 013603 București, S 1
Phone: (+40) 21 352.76.03
madex@ines.ro

Russia / Россия

ООО „Хускварна“
141400, Московская обл.,
г. Химки,
улица Ленинградская,
владение 39, стр.6
Бизнес Центр
„Химки Бизнес Парк“,
помещение ОВ02_04
http://www.gardena.ru

Serbia

Domel d.o.o.
Autoput za Novi Sad bb
11273 Belgrade
Phone: (+381) 1 18 48 88 12
miroslav.jejina@domel.rs

Singapore

Hy-Ray PRIVATE LIMITED
40 Jalan Pemimpin
#02-08 Tat Ann Building
Singapore 577185
Phone: (+65) 6253 2277
shiyang@hyray.com.sg

Slovak Republic

Husqvarna Česko s.r.o.
Türkova 2319/5b
149 00 Praha 4 – Chodov
Bezplatná infolinka:
800 154 044
servis@sk.husqvarna.com

Slovenia

Husqvarna Austria GmbH
Industriezeile 36
4010 Linz
Tel.: (+43) 732 77 01 01-485
service.gardena@
husqvarnagroup.com

South Africa

Husqvarna
South Africa (Pty) Ltd
Postnet Suite 250
Private Bag X6,
Cascades, 3202
South Africa
Phone: (+27) 33 846 9700
info@gardena.co.za

Spain

Husqvarna España S.A.
Calle de Rivas nº 10
28052 Madrid
Phone: (+34) 91 708 05 00
atencioncliente@gardena.es

Suriname

Agrofix n.v.
Verlengde Hogestraat #22
Phone: (+597) 472426
agrofix@sr.net
Pobox : 2006
Paramaribo
Suriname – South America

Sweden

Husqvarna AB
Gardena Division
S-561 82 Huskvarna
gardenaorder@husqvarna.se

Switzerland / Schweiz

Husqvarna Schweiz AG
Consumer Products
Industriestrasse 10
5506 Mägenwil
Phone: (+41) (0) 62 887 37 90
info@gardena.ch

Turkey

Dost Bahçe Diş Ticaret
Mümessilik A.Ş
Yunus Mah. Adil Sok. No:3
Ic Kapi No: 1 Kartal
34873 Istanbul
Phone: (+90) 216 38 93 939
info@dostbahce.com.tr

Ukraine / Україна

ТОВ «Хускварна Україна»
вул. Васильківська, 34,
офіс 204-г
03022, м. Київ
Тел. (+38) 044 498 39 02
info@gardena.ua

Uruguay

FELI SA
Entre Ríos 1083 CP 11800
Montevideo – Uruguay
Tel: (+598) 22 03 18 44
info@felisa.com.uy

Venezuela

Corporación Casa y Jardín C.A.
Av. Caroní, Edif. Trezmen, PB.
Colinas de Bello Monte.
1050 Caracas.
Tlf: (+58) 212 992 33 22
info@casayjardin.net.ve

5033-20.960.03/0518
© GARDENA
Manufacturing GmbH
D-89070 Ulm
http://www.gardena.com