

THS Li-18/42

Art. 8881

DE Betriebsanleitung

Accu-Teleskop-Heckenschere

EN Operator's manual

Telescopic Accu Hedge Trimmer

FR Mode d'emploi

Taille-haies télescopique sur accu

NL Gebruiksaanwijzing

Telescopische accu-heggenschaar

SV Bruksanvisning

Accu Teleskophäcksax

DA Brugsanvisning

Akku-teleskop-hækkeklipper

FI Käyttöohje

 Teleskooppivarrellinen
akkupensasleikkuri

NO Bruksanvisning

Batteri-teleskop-hekksaks

IT Istruzioni per l'uso

Tagliasiepi telescopica a batteria

ES Instrucciones de empleo

Recortasetos telescópico con Accu

PT Manual de instruções

Corta-sebes telescópico accu

PL Instrukcja obsługi

 Akumulatorowe nożyce do żywopłotu
z trzonkiem teleskopowym

HU Használati utasítás

 Akkumulátoros-teleszkópos
sövénynyíró

CS Návod k obsluze

 Akumulátorové teleskopické nůžky
na živý plot

SK Návod na obsluhu

Akumulátorové nožnice na živý plot

EL Οδηγίες χρήσης

 Τηλεσκοπικό μπόρντουροψάλιδο
μπαταρίας

RU Инструкция по эксплуатации

 Аккумуляторные телескопические
ножницы для живых изгородей

SL Navodilo za uporabo

 Akumulatorske teleskopske škarje za živo
mejo

HR Upute za uporabu

 Teleskopske škare za živicu
s akumulatorom

SR/ Uputstvo za rad
BS Teleskopske baterijske makaze za živicu

UK Інструкція з експлуатації

 Акумуляторний телескопічний
садовий секатор

RO Instrucțiuni de utilizare

 Trimmer telescopic cu acumulator pentru
gard viu

TR Kullanma Kılavuzu

Akülü teleskopik çit budayıcı

BG Инструкция за експлоатация

 Акумулаторна телескопична ножица
за жив плет

SQ Manual përdorimi

Gërshërë gardhesh teleskopike me bateri

ET Kasutusjuhend

Aku ja teleskoopvarrega hekiäärid

LT Eksploatavimo instrukcija

 Akumuliatorinės teleskopinės gyvatvorių
žirklės

LV Lietošanas instrukcija

 Teleskopiskās dzīvžogu šķēres ar
akumulatoru

<p>DE Produkthaftung Wir weisen ausdrücklich darauf hin, dass wir in Übereinstimmung mit dem Produkthaftungsgesetz nicht für Schäden haften, die durch unsere Produkte entstehen, wenn diese unsachgemäß und nicht durch einen von uns autorisierten Servicepartner repariert wurden oder wenn keine Original GARDENA Teile oder von uns zugelassene Teile verwendet wurden.</p>
<p>EN Product liability In accordance with the German Product Liability Act, we hereby expressly declare that we accept no liability for damage incurred from our products where said products have not been properly repaired by a GARDENA-approved service partner or where original GARDENA parts or parts authorised by GARDENA were not used.</p>
<p>FR Responsabilité Conformément à la loi relative à la responsabilité du fait des produits défectueux, nous déclarons expressément par la présente que nous déclinons toute responsabilité pour les dommages résultant de nos produits, si lesdits produits n'ont pas été correctement réparés par un partenaire d'entretien agréé GARDENA ou si des pièces d'origine GARDENA ou des pièces agréées GARDENA n'ont pas été utilisées.</p>
<p>NL Productaansprakelijkheid Conform de Duitse wet inzake productaansprakelijkheid verklaren wij hierbij uitdrukkelijk dat wij geen aansprakelijkheid aanvaarden voor schade ontstaan uit onze producten waarbij deze producten niet zijn gerepareerd door een GARDENA-erkende servicepartner of waarbij geen originele GARDENA-onderdelen of onderdelen die door GARDENA zijn goedgekeurd zijn gebruikt.</p>
<p>SV Produktansvar I enlighet med tyska produktansvarslagar förklarar vi härmed uttryckligen att vi inte åtar oss något ansvar för skador som orsakas av våra produkter där produkterna inte har genomgått korrekt reparation från en GARDENA-godkänd servicepartner eller där originaldelar från GARDENA eller delar godkända av GARDENA inte använts.</p>
<p>DA Produktansvar I overensstemmelse med den tyske produktansvarslov erklærer vi hermed udtrykkeligt, at vi ikke påtager os noget ansvar for skader på vores produkter, hvis de pågældende produkter ikke er blevet repareret korrekt af en GARDENA-godkendt servicepartner, eller hvor der ikke er brugt originale GARDENA-reservedele eller godkendte reservedele fra GARDENA.</p>
<p>FI Tuotevastuu Saksan tuotevastuulain mukaisesti emme ole vastuussa laitteiden vaurioista, jos korjauksia ei ole tehnyt GARDENAn hyväksymä huoltoliike tai jos niiden synnä on muiden kuin alkuperäisten GARDENA-varaosien tai GARDENAn hyväksymien varaosien käyttö.</p>
<p>IT Responsabilità del prodotto In conformità con la Legge tedesca sulla responsabilità del prodotto, con la presente dichiariamo espressamente che decliniamo qualsiasi responsabilità per danni causati dai nostri prodotti qualora non siano stati correttamente riparati presso un partner di assistenza approvato GARDENA o laddove non siano stati utilizzati ricambi originali o autorizzati GARDENA.</p>
<p>ES Responsabilidad sobre el producto De acuerdo con la Ley de responsabilidad sobre productos alemana, por la presente declaramos expresamente que no aceptamos ningún tipo de responsabilidad por los daños ocasionados por nuestros productos si dichos productos no han sido reparados por un socio de mantenimiento aprobado por GARDENA o si no se han utilizado piezas originales GARDENA o piezas autorizadas por GARDENA.</p>
<p>PT Responsabilidade pelo produto De acordo com a lei alemã de responsabilidade pelo produto, declaramos que não nos responsabilizamos por danos causados pelos nossos produtos, caso os tais produtos não tenham sido devidamente reparados por um parceiro de assistência GARDENA aprovado ou se não tiverem sido utilizadas peças GARDENA originais ou peças autorizadas pela GARDENA.</p>
<p>PL Odpowiedzialność za produkt Zgodnie z niemiecką ustawą o odpowiedzialności za produkt, niniejszym wyraźnie oświadczamy, że nie ponosimy żadnej odpowiedzialności za szkody poniesione na skutek użytkowania naszych produktów, w przypadku gdy naprawa tych produktów nie była odpowiednio przeprowadzana przez zatwierdzonego przez firmę GARDENA partnera serwisowego lub nie stosowano oryginalnych części GARDENA albo części autoryzowanych przez tę firmę.</p>
<p>HU Termékszavatosság A németországi termékszavatossági törvénnyel összhangban ezennel nyomatékosan kijelentjük, hogy nem vállalunk felelősséget a termékeinkben keletkezett olyan károkért, amelyek valamely GARDENA által jóváhagyott szervizpartner által nem megfelelően végzett javításból adódtak, vagy amely során nem eredeti GARDENA alkatrészeket vagy a GARDENA által jóváhagyott alkatrészeket használtak fel.</p>
<p>CS Odpovědnost za výrobek V souladu s německým zákonem o odpovědnosti za výrobek tímto výslovně prohlašujeme, že nepřijímáme žádnou odpovědnost za poškození vzniklá na našich výrobcích, kdy zmíněné výrobky nebyly řádně opraveny schváleným servisním partnerem GARDENA nebo kdy nebyly použity originální náhradní díly GARDENA nebo náhradní díly autorizované společností GARDENA.</p>
<p>SK Zodpovednosť za produkt V súlade s nemeckými právnymi predpismi upravujúcimi zodpovednosť za výrobok týmto výslovné prehlasujeme, že nenesieme žiadnu zodpovednosť za škody spôsobené našimi výrobkami, v prípade ktorých neboli náležité opravy vykonané servisným partnerom schváleným spoločnosťou GARDENA alebo neboli použité diely spoločnosti GARDENA alebo diely schválené spoločnosťou GARDENA.</p>
<p>EL Ευθύνη προϊόντος Σύμφωνα με τον γερμανικό νόμο περί Ευθύνης για τα Προϊόντα, με το παρόν δηλώνουμε ρητώς ότι δεν αποδεχόμαστε καμία ευθύνη για τυχόν ζημιές που προκύπτουν από τα προϊόντα μας εάν αυτά δεν έχουν επισκευαστεί σωστά από κάποιον εγκεκριμένο συνεργάτη επισκευών της GARDENA ή εάν δεν έχουν χρησιμοποιηθεί αυθεντικά εξαρτήματα GARDENA ή εξαρτήματα εγκεκριμένα από την GARDENA.</p>
<p>SL Odgovornost proizvajalca V skladu z nemškimi zakoni o odgovornosti za izdelke, izrecno izjavljajo, da ne sprejemamo nobene odgovornosti za škodo, ki jo povzročijo naši izdelki, če teh niso ustrezno popravili GARDENINI odobreni servisni partnerji ali pri tem niso bili uporabljeni originalni GARDENINI nadomestni deli ali GARDENINIMI homologiranimi nadomestnimi deli.</p>
<p>HR Pouzdanost proizvoda Sukladno njemačkom zakonu o pouzdanosti proizvoda, ovime izričito izjavljujemo kako ne prihvaćamo nikakvu odgovornost za oštećenja na našim proizvodima nastala uslijed neispravnog popravka od strane servisnog partnera kojeg odobrava GARDENA ili uslijed nekorištenja originalnih GARDENA dijelova ili dijelova koje odobrava GARDENA.</p>
<p>RO Răspunderea pentru produs În conformitate cu Legea germană privind răspunderea pentru produs, declarăm în mod expres prin prezentul document că nu acceptăm nicio răspundere pentru defecțiunile suferite de produsele noastre atunci când acestea nu au fost reparate în mod corect de un atelier de service partener, aprobat de GARDENA, sau când nu au fost utilizate piese GARDENA originale sau piese autorizate de GARDENA.</p>
<p>BG Отговорност за вреди, причинени от стоки Съгласно германския Закон за отговорността за вреди, причинени от стоки, с настоящото изрично декларираме, че не носим отговорност за щети, причинени от нашите продукти, ако те не са били правилно ремонтирани от одобрен от GARDENA сервиз или ако не са използвани оригинални части на GARDENA или части, одобрени от GARDENA.</p>
<p>ET Tootevastutus Vastavalt Saksamaa tootevastutusseadusele deklareerime käesolevaga selgesõnaliselt, et me ei kanna mingisugust vastutust meie toodetest tingitud kahjude eest, kui need tooted ei ole korrektselt parandatud GARDENA heakskiidetud hoolduspartneri poolt või kui parandamisel ei ole kasutatud GARDENA originaalosi või GARDENA volitatud osi.</p>
<p>LT Gaminio patikimumas Mes aiškiai pareiškiame, kad, atsižvelgiant į Vokietijos gaminių patikimumo įstatymą, nepriisiame atsakomybės dėl bet kokios žalos, patirtos dėl mūsų gaminių, jeigu jie buvo netinkamai taisomi arba jų dalys buvo pakeistos neoriginaliomis GARDENA dalimis ar nepatvirtintomis dalimis, arba jeigu remonto darbai buvo atliekami ne GARDENA techninės priežiūros centro specialistų.</p>
<p>LV Atbildība par produkcijas kvalitāti Saskaņā ar Vācijas likumu par atbildību par produkcijas kvalitāti ar šo mēs paziņojam, ka neuzņemamies atbildību par bojājumiem, kas radušies, lietojot mūsu izstrādājumus, kuru remontu nav veicis uzņēmuma GARDENA apstiprināts apkopes partneris vai kuru remontam netika izmantotas oriģinālās GARDENA detaļas vai detaļas, kuru lietošanu apstiprinājis uzņēmums GARDENA.</p>

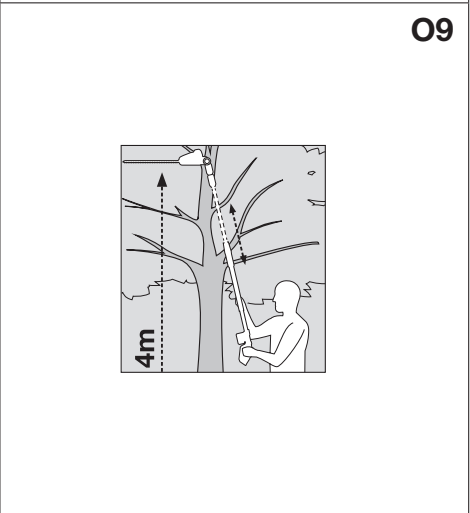
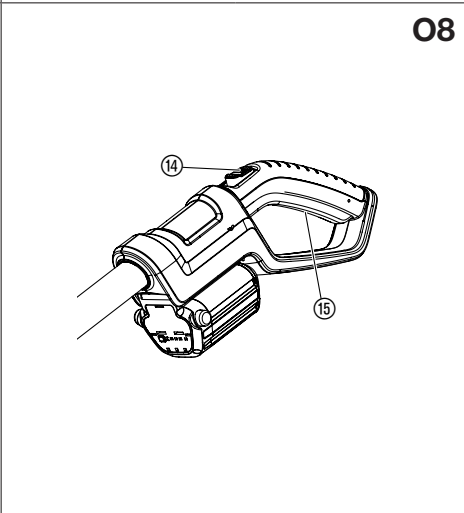
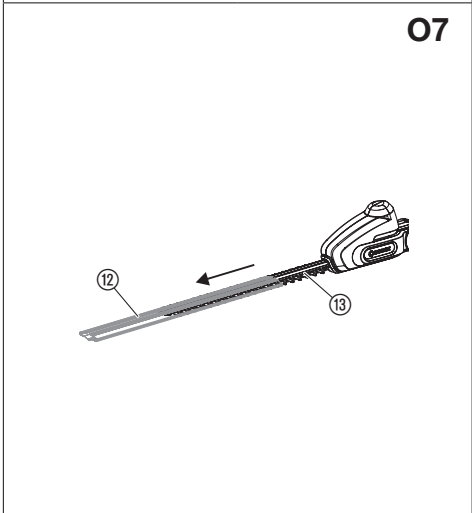
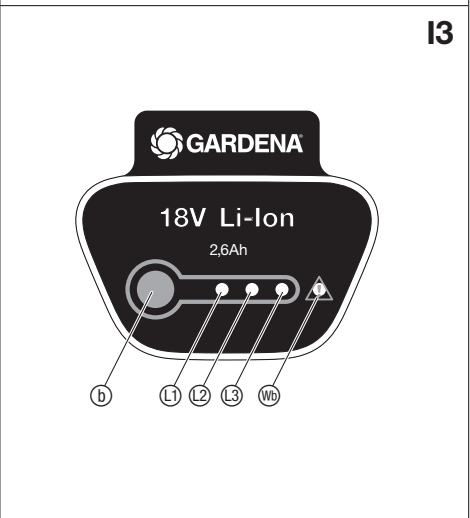
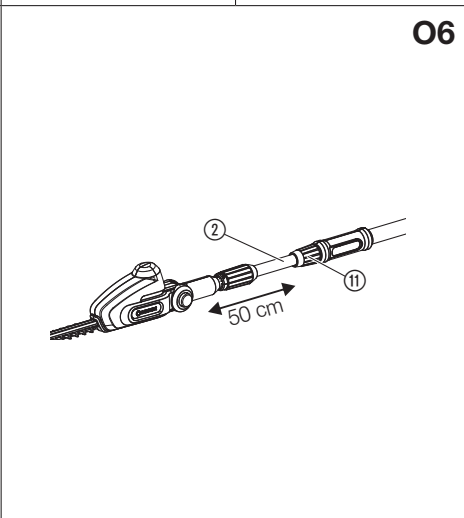
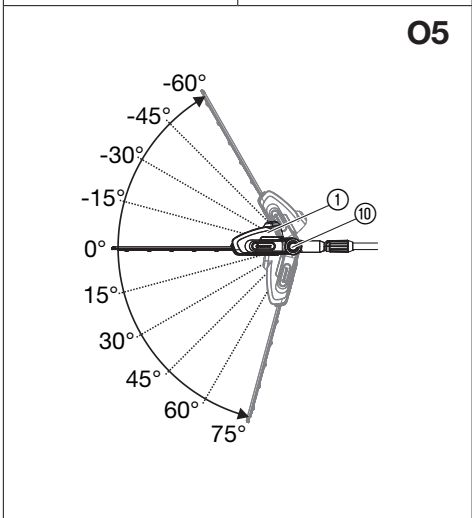
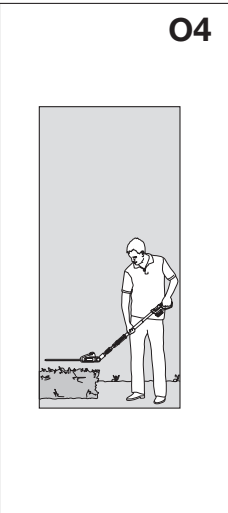
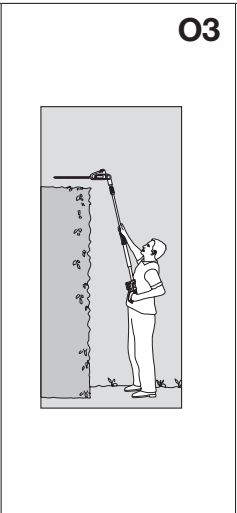
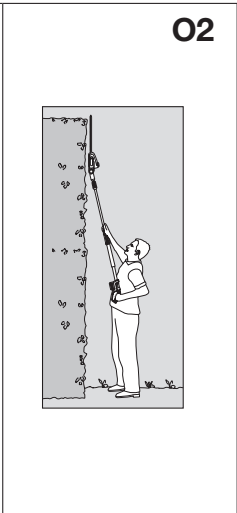
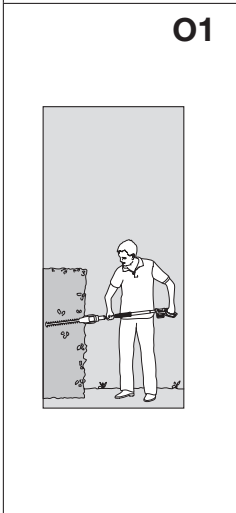
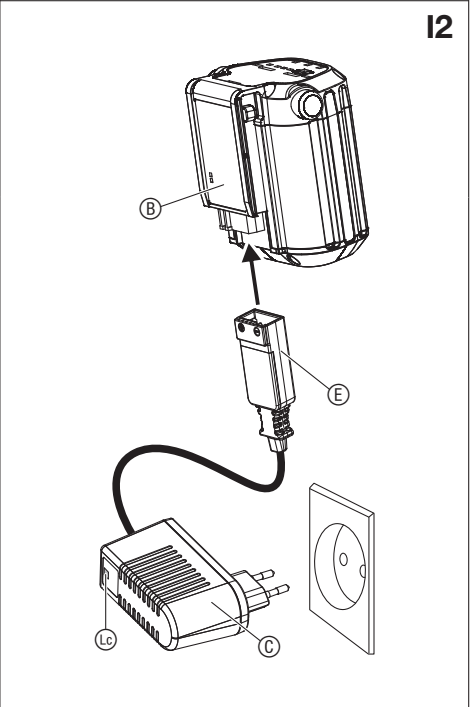
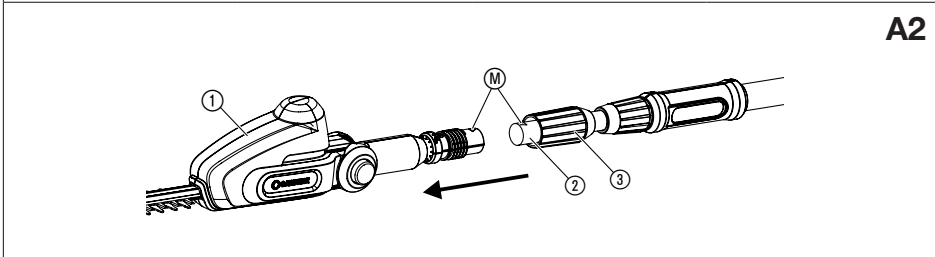
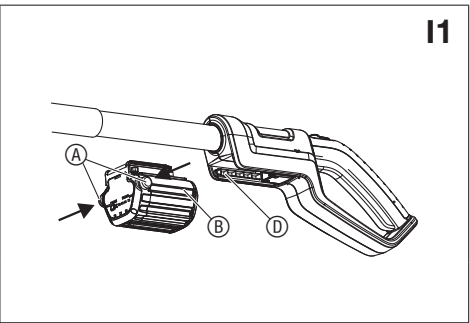
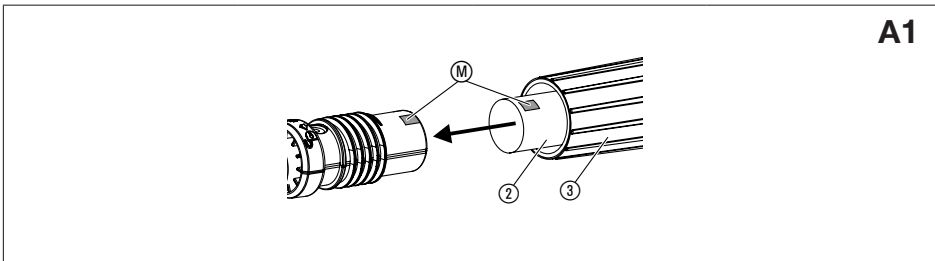

Naudojimas pagal paskirtį:

GARDENA akumuliatorinės gyvatvorių žirkles skirtos kirpti gyvatvoretis, krūmus, daugiamečius gėles ir dengiančius žemę augalus privačiuose namuose bei mėgėjų soduose.

Šios eksploataavimo instrukcijos laikymasis yra gyvatvorių žirklių naudojimo pagal paskirtį sąlyga.

PAVOJUS! Kūno sužalojimai! Gyvatvorių žirkles draudžiama naudoti vejai/vejos kraštams pjauti arba augalams smulkinti norint juos kompostuoti.

1. SAUGA

SVARBU!

Prašom atidžiai perskaityti eksploataavimo instrukciją ir ją išsaugoti, kad galėtumėte dar kartą perskaityti.



Naudojantis netinkamai, gaminys gali būti pavojingas! Jis gali sunkiai sužeisti naudotoją ir kitus. Turi būti laikomasi visų perspėjimų ir saugos reikalavimų, norint užtikrinti gaminio saugumą ir efektyvumą. Asmuo, besinaudojantis mašina, yra atsakingas už šioje instrukcijoje esančių perspėjimų ir saugos reikalavimų laikymąsi. Niekada nesinaudokite gaminiu, jei neteisingai pritvirtinta gamintojo žolės dėžė, ar apsaugos įtaisai.

Simboliai ant gaminio:



Įspėjimas!
Norint suprasti visų nustatymų paskirtį, dėmiai perskaitykite visas instrukcijas.



Pavojus gyvybei dėl elektros smūgio!
Nuo elektros laidų būkite ne mažesniu kaip 10 m atstumu.



Pavojus – laikykite rankas atokiau nuo geležtės.



Visada užsidėkite apsauginius akinius ir ausines.



Ant kabelio neturi lyti. Nepalikite gaminio lauke per lietų.

Bendri saugos įspėjimai dirbant su elektriniais įrankiais



ĮSPĖJIMAS! Privalote perskaityti visus saugos įspėjimus ir nurodymus. Jei nevykdysite šių įspėjimų ir nurodymų, iškilis elektros smūgio, gaisro ir (arba) sunkaus sužalojimo pavojus.

Išsaugokite visus įspėjimus ir nurodymus, kad galėtumėte juos bet kada vėliau perskaityti.

Įspėjimuose naudojamas terminas "elektrinis įrankis" taikomas įrankiams, kurių maitinimas vyksta iš elektros tinklo (laidiniai) arba naudojant akumuliatorius (belaiddžiai).

1) Sauga darbo vietoje

a) Darbo vieta turi būti švari ir gerai apšviesta.

Užgriozdinimas ar tamsa gali tapti nelaimingo atsitikimo priežastimi.

b) Nenaudokite elektrinių įrankių aplinkoje, kurioje kyla sprogdimo pavojus, pvz., jei netoliese yra lengvai užsiliepsnojančių medžiagų, dujų ar dulkių.

Elektriniai įrankiai skleidžia žiežirbas, kurios gali padegti dulkes ar dūmus.

c) Nenaudokite įrankio, jei netoliese yra vaikų ar pašalinių asmenų.

Jei kas nors atitrauks jūsų dėmesį, galite nesuvaldyti įrankio.

2) Elektros saugos reikalavimai

a) Elektrinių įrankių kištukai privalo tiktis lizdai, į kurį bus kišami. Niekada nebandykite kokių nors būdų perdaryti kištuko. Draudžiama naudoti kištukinius adapterius įžemintų elektrinių įrankių jungimui.

Neperdaryti kištukai ir juos atitinkantys lizdai mažina elektros smūgio pavojų.

b) Venkite kūno kontakto su įžemintais paviršiais, pvz., vamzdžiais, radiatoriais, viryklėmis ir šaldytuvais.

Elektros smūgio pavojus padidėja, jei jūsų kūnas yra įžemintas.

c) Neleiskite, kad ant elektrinių įrankių lytų arba jie būtų laikomi šlapioje vietoje.

Į elektrinį įrankį patekęs vanduo padidins elektros smūgio pavojaus galimybę.

d) Laidą naudokite tik pagal paskirtį. Niekada netempkite už laido, jei norite elektrinį įrankį perkelti į kitą vietą, jį patraukti ar išjungti. Laidas turi būti kuo toliau nuo ugnies, tepalų, aštrių briaunų ar judančių dalių. Pažeisti ar susipainioję laidai didina elektros smūgio pavojų.

LT

Instrukcijos originalo vertimas.



Saugumo sumetimais šiuo gaminiu draudžiama naudotis vaikams ir paaugliams iki 16 metų amžiaus bei asmenims, nesusi-pažinusiems su šia eksploataavimo instrukcija. Neįgalūs asmenys gali naudotis gaminiu tik jei yra prižiūrimi arba apmokyti atsakingo asmens. Vaikus reikia prižiūrėti, kad būtų užtikrinta, jog jie nežaidžia su gaminiu.

e) Kai dirbate elektrinių įrankių lauke, naudokite darbui lauke tinkamą prailginimo laidą.

Darbui lauke tinkantis laidas sumažina elektros smūgio pavojų.

f) Jei elektrinį įrankį yra būtina naudoti aplinkoje, kur daug drėgmės, naudokite liekamosios srovės įrenginio (RCD) apsaugotą elektros tiekimo šaltinį. RCD naudojimas sumažina elektros smūgio pavojų.

3) Asmens sauga

- a) Dirbdami su elektriniu įrankiu būkite budrūs, matykite, ką darote ir vadovaukitės sveiku protu. Nenaudokite elektrinio įrankio tada, kai esate pavargęs arba vartojate narkotikus, alkoholį ar vaistus. Viena neatidumo akimirka dirbant elektriniu įrankiu, ir jūs galite sunkiai susižaloti.**
- b) Naudokite asmenines apsaugos priemones. Visada būkite užsidėję apsauginius akinius. Apsauginė įranga, pvz., tam tikromis aplinkybėmis naudojamas respiratorius, specialūs neslystantys batai, apsauginis šalmas ar ausinės mažina tikimybę susižaloti.**
- c) Saugokitės, kad įrankio neįjungtumėte netyčia. Prieš jungdami įrankį į elektros tinklą ir (arba) prie akumuliatorių bloko arba prieš keldami ar norėdami nunešti jį į kitą vietą, patikrinkite, ar jungiklis yra padėtyje "išjungta". Elektros įrankio nešimas laikant pirštą ant jungiklio arba įrankio judinimas, kai jungiklis yra padėtyje "įjungta", gali tapti nelaimės priežastimi.**
- d) Prieš įjungdami elektros įrankį, nuo jo nuimkite montavimo raktus ar veržliarakčius. Jei ant besisukančios elektrinio įrankio detalės paliksite veržliarakčių ar bet kurį kitą raktą, galite susižeisti.**
- e) Per plačiai neužsimokite. Visada turėkite tvirtą pagrindą po kojomis ir išlaikykite pusiausvyrą. Tik taip galėsite suvaldyti elektrinį įrankį iškilus netikėtoms aplinkybėms.**
- f) Tinkamai apsirenkite. Venkite palaidų drabužių ir papuošalų. Žiūrėkite, kad jūsų plaukai, drabužiai ar pirštinės būtų kuo toliau nuo judančių dalių. Judančios dalys gali įsukti palaidus drabužius, papuošalus ar ilgus plaukus.**
- g) Jei gaunate prietaisų, skirtų prijungti dulkių pašalinimo ar surinkimo įtaisą, patikrinkite, kad šie būtų prijungiami ir naudojami tinkamai. Dulkių surinkimas mažina dėl dulkių kylančius pavojus.**

4) Elektrinių įrankių naudojimas ir priežiūra

- a) Nenaudokite jėgos. Savo darbui atlikti pasirinkite tinkamą elektrinį įrankį. Tinkamas elektrinis įrankis atliks darbą geriau bei saugiau ir tokiu tempu, koks numatytas jį projektuojant.**
- b) Nenaudokite elektrinio įrankio, jei neveikia jo jungiklis. Bet kuris elektrinis įrankis, kurio jungiklis neveikia, yra pavojingas ir turi būti taisomas.**
- c) Prieš taisydami elektrinį įrankį, keisdami priedus ar padėdami jį į sandėlį, išjunkite kištuką iš maitinimo šaltinio ir (arba) atjunkite elektrinį įrankį nuo akumuliatorių bloko. Šios atsargumo priemonės mažina pavojų, jog elektrinis įrankis įsijungs netyčia.**
- d) Nenaudojamas elektrinius įrankius laikykite vaikams nepasiekiamoje vietoje ir neleiskite su šiuo įrankiu ar šiais nurodymais nesuspaziniusiems asmenims juo dirbti. Elektriniai įrankiai yra pavojingi, jei patenka į neišmokyto naudotojo rankas.**
- e) Elektrinių įrankių priežiūra. Patikrinkite vietas, kuriose judančios dalys turi sutapti, taip pat sudūrimus, ar nėra įtrūkimų ar kitų pažeidimų, dėl kurių įrankis gali blogai dirbti. Jei aptiksite gedimų, prieš naudodami būtinai juos pašalinkite. Daug nelaimių atsitinka dėl netinkamos elektrinių įrankių priežiūros.**
- f) Pjovimui skirti įrankiai turi būti aštrūs ir švarūs. Tinkamai prižiūrimi pjovimo įrankiai, turintys aštrius ašmenis, ne taip greitai atšimpa ir todėl su jais yra lengviau dirbti.**
- g) Naudodami šį elektrinį įrankį, priedus, jo ašmenis ir t. t., vadovaukitės šiais nurodymais; taip pat atsižvelkite į darbo sąlygas ir darbo, kurį reikia atlikti, pobūdį. Pavojinga naudoti šį elektrinį įrankį kitiems tikslams nei numatytiems.**

5) Akumuliatorinio įrankio naudojimas ir priežiūra

- a) Įkraukite akumuliatorių tik tai krovikliuose, kuriuos rekomendavo gamintojas. Krovikliui, skirtam tam tikrai akumuliatorių rūšiai krauti, kyla gaisro pavojus; jei naudojamas su kitu akumuliatoriumi.**
- b) Elektriniuose įtaisuose naudokite tik jiems skirtus akumuliatorius. Kitų akumuliatorių naudojimas gali sukelti sužalojimus ir gaisro pavojų.**
- c) Saugokite nenaudojamą akumuliatorių nuo sąvaržėlių, monetų, raktų, vinių, varžtų ir kitų metalinių daiktų, kurie galėtų sukelti kontaktų šuntavimą. Trumpas jungimas tarp baterijos kontaktų gali sukelti nudegimus arba gaisrą.**
- d) Neteisingai naudojant iš akumuliatoriaus gali ištekėti skystis. Venkite kontakto su juo. Atsitiktinio kontakto atveju nuplaukite vandeniu. Jei skystis pateko į akis, papildomai kreipkitės į gydytoją. Ištekantis akumuliatoriaus skystis gali sukelti odos sudirginimą arba nudegimus.**

6) Servisas

Taisykite savo elektrinį įrankį tik tai pas kvalifikuotą personalą ir tik tai su originaliomis atsarginėmis dalimis. Tai užtikrina, kad prietaisas išliks saugus.

Gyvatvorių žirkklės – saugos nurodymai:

- Saugokitės, kad jokia kūno dalimi nesiliestumėte prie pjaunančiosios geležtės. Nemėginkite šalinti nupjautų šakelių ar jas prilaikyti ranka tuo metu, kai geležtė juda. Prieš vyldami užsikimšusį įrenginį, pasitarkinkite, ar jungiklis išjungtas. Viena neatidumo akimirka dirbant su elektriniu įrankiu, ir jūs galite smarkiai susižaloti.
- Gyvatvorių žirkles neškite paėmę už rankenos ir darykite tai tik tada, kai pjaunančioji geležtė nebejuda. Gyvatvorės žirkles pervežti ir san-

dėliuoti reikia įdėjus į dėklą. Tinkamai elgdami su gyvatvorės žirkklėmis sumažinsite tikimybę susižaloti į pjaunančiąją geležtę.

- Laikykite elektrinį įrankį už izoliuotų rankenų, nes peilis gali susiliesti su paslėptais tinklo kabeliais. Peilio kontaktas su įtampą turinčiais kabeliais gali sukelti įtampą metalinėse prietaiso dalyse ir tuo pačiu elektros smūgi.

Papildomi saugos nurodymai

Sauga darbo vietoje

Visada naudokite gaminį pagal paskirtį, aprašytą šiose instrukcijose. Mašinos naudotojas yra atsakingas už nelaimės, ar pavojus, sukeltus kitiems žmonėms, ar jų nuosavybei. Ypač atkreipkite dėmesį į grėsmę, kylančią trečiajam asmeniui, dėl padidėjusio darbo spindulio, kai teleskopinis vamzdis prailgintas.

PAVOJUS! Dėvint ausines ir dėl prietaiso keliamo triukšmo galima nepastebėti, kad artinasi asmenys.

PAVOJUS! Eksploatavimo metu šis gaminys sukuria elektromagnetinį lauką. Tam tikromis sąlygomis šis laukas gali aktyviai ar pasyviai paveikti medicininių implantų veikimą. Kad būtų išvengta pavojaus situacijų, kurios gali sukelti sunkius ar mirtinus sužalojimus, asmenys su medicininiais implantais prieš šio gaminio naudojimą turi pasikonsultuoti su savo gydytoju arba implantų gamintoju.

Gresiant audrai prietaiso nenaudokite.

PAVOJUS! Mažomis dalimis galima greitai užspringti. Dėl plastikinio maišelio mažiems vaikams kyla uždusimo pavojus. Todėl surinkimo metu maži vaikai turi būti kuo toliau nuo jūsų.

Saugumo nurodymai naudojant elektrines dalis

Įkroviklį prijunkite tik prie tipo lentelėje nurodytos kintamosios įtampos. Jokiais būdais negalima prijungti įžeminimą prie bet kurios gaminio dalies.

Asmens sauga

Visada dėvėkite tinkamus rūbus, pirštines ir tvirtus batus.

Venkite kontakto su peilių alyva ypač jei į ją alergiškai reaguojate.

Apžiūrėkite teritoriją, kurioje naudosite gyvatvorių žirkles, ir pašalinkite visus laidus, paslėptus elektros kabelius ir kitus pašalinius objektus.

Visus nustatymo darbus (nukreipti pjovimo galvutę, prailginti teleskopinį vamzdį) reikia atlikti su užmautu apsauginiu skydu, darbų metu gyvatvorių žirkles draudžiama statyti ant peilio.

Prieš naudojimą ir po stipraus smūgio, reikia patikrinti mašiną, ar nėra lūžio ar pažeidimo požymių, ir sutaisykite, jei reikia.

Niekada nebandykite naudotis pilnai nesurinktu, ar neleidžiamos modifikacijos, prietaisu.

Elektrinių įrankių naudojimas ir priežiūra

Žinokite, kaip išjungti prietaisą nelaimės atveju.

Niekada nelaikykite prietaiso už apsaugos.

Nenaudokite gyvatvorių žirklių, jei apsauginiai mechanizmai yra sugadinti.

Naudojant gyvatvorių žirkles draudžiama naudoti kopėčias.

Nuimti akumuliatorių:

- paliekant įrenginį be priežiūros bet kuriam laiko tarpui;
- pašalinant blokavimą;
- prieš tikrinant, valant, ar dirbant įrenginyje;
- jei atsitrenkėt į objektą. Nenaudokite įrenginio, kol nesate visiškai įsitikinęs, kad galima juo toliau saugiai naudotis;
- jei įrenginys pradės keistai drebtėti. Tuoj pat patikrinkite. Perdėta vibracija gali sukelti sužalojimus.
- prieš perduodami prietaisą kitam asmeniui.

Eksploatavimas ir laikymas



SUSIŽEIDIMO GRĖSMĖ!

Nepalieskite peiliu.

→ Po darbo ar darbo pertraukos metu užstumkite apsauginį skydą.

Visos veržlės ir varžtai turi būti tvirtai priveržti, kad būtų užtikrintas saugus prietaiso naudojimas.

Jei eksploatavimo metu prietaisas įkaito, prieš padėdami jį laikymo vietą leiskite jam atvėsti.

Saugus elgesys su akumuliatoriais



PAVOJUS! Gaisro pavojus!

Įkrovimo proceso metu įkraunamas akumuliatorius turi būti ant nedegaus, karščiui atsparaus ir elektros srovei nelaidaus paviršiaus.

Prijungimo kontaktų negalima sujungti trumpuoju jungimu.

Ėsdinančius, degius ir greitai užsiliepsnojančius daiktus laikykite atokiau nuo kroviklio ir akumuliatoriaus.

Įkrovimo proceso metu kroviklio ir akumuliatoriaus negalima uždengti.

Atsiradus dūmams ar kilus gaisrui, nedelsiant ištraukite kroviklį iš elektros tinklo lizdo.

Akumuliatoriui įkrauti naudokite tik tai originalų GARDENA kroviklį. Kitų kroviklių naudojimas gali sukelti nepataisomus akumuliatoriaus gedimus ar net gaisrą.

GARDENA akumuliatorinį gaminį naudokite tik tai su originaliais GARDENA akumuliatoriais.

Neįkraukite kitų akumuliatorių. Kyla gaisro ir sprogdimo pavojus!



Gaisro atveju: Gesinkite liepsnas gaisro gesinimo priemonėmis, sumažinančiomis deguonies kiekį.



PAVOJUS! Sprogimo pavojus!

Saugokite prietaisą nuo karščio ir ugnies. Nedėkite akumuliatorių ant radiatorių ir nelaikykite ilgą laiką karštoje saulėje.

Nenaudokite jų sprogoje aplinkoje, pvz., šalia užsiliepsnojančių skysčių, dujų ar dulkių sancaupų. Naudojant akumuliatorius gali susidaryti kibirkštys, dėl kurių gali užsiliepsnoti dulks ar garai.

Prieš kiekvieną naudojimą patikrinkite keičiamą akumuliatorių. Prieš kiekvieną naudojimą apžiūrėkite akumuliatorių. Nebeveikiantį akumuliatorių reikia tinkamai pašalinti. Nesiųskite jo paštu. Dėl išsamesnės informacijos kreipkitės į savo vietinę atliekų tvarkymo įmonę.

Nenaudokite akumuliatoriaus kaip elektros energijos šaltinio kitiems gaminiams. Kyla sužalojimo pavojus. Naudokite akumuliatorių tiktai numatytiems GARDENA gaminiams.

Įkraukite ir naudokite akumuliatorių tiktai tada, kai aplinkos temperatūra yra nuo 0 °C iki 40 °C. Po ilgesnio naudojimo leiskite akumuliatoriui atvėsti.

Reguliariai tikrinkite kroviklio kabelį, ar nesimato sugadinimo ir senėjimo (lūžumo) žymių. Naudokite tiktai nepriekaištingos būklės kabelį.

Jokiu būdu akumuliatoriaus nelaikykite ir netransportuokite aukštesnėje nei 45 °C temperatūroje ar tiesioginiuose saulės spinduliuose. Geriausiai akumuliatorių laikyti žemesnėje nei 25 °C temperatūroje, kad savaiminis išsikrovimas būtų kuo mažesnis.

Nepalikite akumuliatoriaus lietuje arba drėgmėje. Jei vanduo patenka į akumuliatorių, padidėja elektros smūgio rizika.

Akumuliatorius turi būti švarus, ypač ventilacijos angos.

Jei akumuliatorius nebus naudojamas ilgesnį laiką (žiemą), jį visiškai įkraukite, kad būtų išvengta stiprios iškrovos.

Nelaikykite akumuliatoriaus gaminyje, kad išvengtumėte netinkamo naudojimo ir nelaimingų atsitikimų.

Nelaikykite akumuliatoriaus patalpose, kuriose gali kilti elektrosstatinė iškrova.



Nenaudokite kroviklio lauke.

→ Niekada nepalikite kroviklio lietuje arba drėgmėje.

Laikymas

Gyvatorių žirkles draudžiama laikyti tiesioginiuose saulės spinduliuose.

Nelaikykite gyvatorių žirklių statinės elektros vietose.

2. SURINKIMAS

Teleskopinio koto surinkimas [pav. A1/A2]:

- Teleskopinį vamzdį ② įstumkite į variklio bloką ① iki atramos. Abi žymos ⑩ turi būti viena prieš kitą.
- Priveržkite pilką veržlę ③.

3. PALEIDIMAS Į EKSPLOATACIJĄ

Įkrauti akumuliatorių [pav. I1/I2]:



DĖMESIO!

Viršįtampis sugadina akumuliatorių ir akumuliatoriaus kroviklį.

→ Įsitikinkite, kad naudojate tinkamą tinklo įtampą.

Prieš pirmą naudojimą akumuliatorių reikia visiškai įkrauti.

Galima įkrauti bet kokio įkrovimo lygio ličio jonų akumuliatorių ir bet kada nutraukti įkrovimo procesą, nesugadinant akumuliatoriaus (jokio atminties efekto).

- Paspauskite abu fiksavimo mygtukus ① ir nuimkite akumuliatorių ② nuo akumuliatoriaus laikiklio ③.
- Įkiškite akumuliatoriaus kroviklį ④ į tinklo lizdą.
- Įkiškite akumuliatoriaus kroviklio kabelį ⑤ į akumuliatorių ⑥.

Kai kroviklyje esanti kontrolinė įkrovimo lemputė ④ mirksi žaliai, akumuliatorius įkraunamas.

Kai kroviklyje esanti kontrolinė įkrovimo lemputė ④ šviečia žaliai, akumuliatorius yra visiškai įkrautas

(Įkrovimo trukmė, žr. 8. skyriuje TECHNINIAI DUOMENYS).

- Įkrovimo metu reguliariai tikrinkite įkrovimo lygį.
- Kai akumuliatorius ⑥ yra visiškai įkrautas, atskirkite akumuliatorių ⑥ nuo kroviklio ④.
- Ištraukite kroviklį ④ iš lizdo.

Akumuliatoriaus įkrovimo indikacija [pav. I3]:

Akumuliatoriaus įkrovimo indikacija įkrovimo metu:

100 % įkrauta	Šviečia ①, ② ir ③ (60 s)
66 – 99 % įkrauta	① ir ② šviečia, ③ mirksi
33 – 65 % įkrauta	① šviečia, ② mirksi
0 – 32 % įkrauta	① mirksi

Akumuliatoriaus įkrovimo indikacija naudojimo metu:

→ Ant akumuliatoriaus paspauskite mygtuką ⑥.

66 – 99 % įkrauta	Šviečia ①, ② ir ③
33 – 65 % įkrauta	① ir ② šviečia
11 – 32 % įkrauta	① šviečia
0 – 10 % įkrauta	① mirksi

4. NAUDOJIMAS

Darbinės padėty:

Gyvatorių žirkles galima eksploatuoti 4 darbinėse padėtyse.

- [Pav. O1]: Šoninis pjovimas: Teleskopinis vamzdis įtrauktas
- [Pav. O2]: Aukštas vertikalus pjovimas: Teleskopinis vamzdis prailgintas
- [Pav. O3]: Aukštas horizontalus pjovimas: Variklio blokas palenktas 75° kampu, teleskopinis vamzdis prailgintas
- [Pav. O4]: Žemas pjovimas: Variklio blokas nulenktas – 60° kampu, teleskopinis vamzdis prailgintas

Nulenkti variklio bloką [pav. O5]:

Norint aukštai ir žemai pjauti, galima nulenkti variklio bloką ① 15° intervalais kampu nuo 75° iki – 60°.

- Nuimkite akumuliatorių nuo rankenos (žr. 3. PALEIDIMAS Į EKSPLOATACIJĄ).
- Nuspauskite ir laikykite abu oranžinius mygtukus ⑩.
- Nulenkite variklio bloką ① norima kryptimi.
- Atleiskite abu oranžinius mygtukus ⑩ ir užfiksuokite variklio bloką ①.
- Užstumkite akumuliatorių ant rankenos (žr. 3. PALEIDIMAS Į EKSPLOATACIJĄ).

Prailginti teleskopinį vamzdį [pav. O6]:

Norint aukštai arba žemai pjauti, galima nuosekliai prailginti teleskopinį vamzdį ② nuosekliai iki 50 cm.

- Nuimkite akumuliatorių nuo rankenos (žr. 3. PALEIDIMAS Į EKSPLOATACIJĄ).
- Atsukite oranžinę veržlę ⑩, prailginkite teleskopinį vamzdį ② iki norimo ilgio ir vėl priveržkite oranžinę veržlę ⑩.
- Užstumkite akumuliatorių ant rankenos (žr. 3. PALEIDIMAS Į EKSPLOATACIJĄ).

Gyvatorių žirklių paleidimas [pav. O7/O8/O9]:



PAVOJUS! Kūno sužalojimai!

Gyvatorių žirklems automatiškai neišsijungus, galimi pjautiniai sužalojimai.

→ Niekada neužtrumpinti saugos įtaisų (pvz., lipnia juosta užfiksuojant nuspaustą įjungimo blokatorių ir (arba) įjungimo mygtuką).

Paleidimas:

- Nutraukti apsauginį dangtį ⑩.
- Užstumkite akumuliatorių ant rankenos (žr. 3. PALEIDIMAS Į EKSPLOATACIJĄ).
- Viena ranka laikykite gyvatorių žirkles už teleskopinio vamzdžio, o kita ranka – už rankenos.
- Nustumkite į priekį įjungimo blokatorių ⑭, o tada paspauskite įjungimo mygtuką ⑮.
Gyvatorių žirkles įsijungus.
- Atleiskite įjungimo blokatorių ⑭.

Sustabdymas:

- Atleiskite įjungimo mygtuką ⑮.
- Nuimkite akumuliatorių nuo rankenos (žr. 3. PALEIDIMAS Į EKSPLOATACIJĄ).
- Ant peilio ⑯ užmauti apsauginį dangtį ⑰.

5. TECHNINĖ PRIEŽIŪRA

[Pav. O7]:



PAVOJUS! Kūno sužalojimai!

Susižalojimas įsipjaunant, jei gyvatvorių žirkklės įsijungia netyčia.

→ Prieš techninę priežiūrą nuimkite akumuliatorių (žr. 3. PALEIDIMAS | EKSPLOATACIJA) ir užstumkite apsauginį skydą ⑫ ant peilio ⑬.

Valyti gyvatvorių žirkles:



PAVOJUS! Kūno sužalojimai!

Sužalojimo pavojus ir gaminio sugadinimo rizika.

→ Nevalykite gaminio vandeniu ar vandens srove (ypač aukšto slėgio vandens srove).

→ Nevalykite su chemikalais, įskaitant benzina ir tirpiklius. Kai kurie iš jų gali pažeisti svarbias plastines dalis.

Ventiliacijos angos visada turi būti švarios.

1. Gyvatvorių žirkles valyti drėgna šluoste.
2. Ventiliacijos angas nuvalykite minkštu šepetėliu (ne atsuktuvu).
3. Peilį ⑬, jei reikia, nuvalykite šepetėliu ir mažo klampumo alyva (pvz., GARDENA alyva **gaminys 2366**). Venkite alyvos kontakto su plastikinėmis dalimis ir mūvėkite pirštines.

Akumulatoriaus ir akumulatoriaus kroviklio valymas:

Prieš prijungdami akumulatoriaus kroviklį, visuomet užtikrinkite, kad akumulatoriaus ir akumulatoriaus kroviklio paviršius ir kontaktai būtų švarūs ir sausi.

Nenaudokite tekančio vandens.

→ Valykite kontaktus ir plastines dalis minkšta, sausa šluoste.

6. LAIKYMAS

Naudojimo pabaiga: [pav. O7]:

Gaminį laikykite vaikams neprieinamoje vietoje.

1. Nuimkite akumuliatorių ir įkraukite (žr. 3. PALEIDIMAS | EKSPLOATACIJA).
2. Gyvatvorių žirkles nuvalyti (žr. 5. TECHNINĖ PRIEŽIŪRA), ant peilio ⑬ užmauti apsauginį dangtį ⑩.
3. Gyvatvorių žirkles laikyti sausoje, apsaugotoje nuo šalčio vietoje.

Šalinimas:

(pagal Direktyvą 2012/19/ES)

Gaminio negalima šalinti su įprastomis buitinėmis atliekomis. Jį reikia šalinti pagal galiojančius vietinius aplinkosaugos reikalavimus.



SVARBU!

→ Šalinkite gaminį vietiniame komunaliniame atliekų surinkimo ir perdirbimo punkte.

Akumulatoriaus šalinimas:

GARDENA akumulatoriuje yra ličio jonų elementų, kurie, pasibaigus jų tarnavimo laikui, turi būti šalinami atskirai nuo įprastų buitinių atliekų.



Li-ion

SVARBU!

→ Šalinkite akumuliatorių vietiniame komunaliniame atliekų surinkimo ir perdirbimo punkte.

1. Visiškai iškraukite ličio jonų elementus (kreipkitės į GARDENA servisą).
2. Apsaugokite ličio jonų elementus nuo trumpojo jungimo.
3. Kvalifikuotai šalinkite ličio jonų elementus.

7. GEDIMŲ ŠALINIMAS



PAVOJUS! Kūno sužalojimai!

Susižalojimas įsipjaunant, jei gyvatvorių žirkklės įsijungia netyčia.

→ Prieš šalinant sutrikimus / gedimus nuimkite akumuliatorių (žr. 3. PALEIDIMAS | EKSPLOATACIJA) ir užstumkite apsauginį skydą ⑫ ant peilio ⑬ [pav. O7].

Problema	Galima priežastis	Sutrikimo / gedimo pašalinimas
Gyvatvorių žirkklės neįsijungia	Išseiktas akumuliatorius.	→ Įkraukite akumuliatorių (žr. 3. skyriuje PALEIDIMAS EKSPLOATACIJA).
	Akumuliatorius neteisingai užmautas ant rankenos.	→ Užmaukite akumuliatorių ant rankenos taip, kad užsifiksuotų fiksavimo mygtukai.
	Nešvarus peilis (pvz., sakai).	→ Nuvalykite peilį (žr. 5 skyriuje TECHNINĖ PRIEŽIŪRA).
	Peilis užblokuotas.	→ Pašalinkite kliūtį.
Negražus pjovimo vaizdas	Atšipęs arba pažeistas peilis.	→ Peilį pakeiskite GARDENA servise.
Nebegalima išjungti gyvatvorių žirklių	Užsikirtęs įjungimo mygtukas.	→ Nuimkite akumuliatorių ir atlaisvinkite įjungimo mygtuką.
Gyvatvorių žirkklės neveikia. Mirksni klaidos LED ⑩	Akumulatoriaus perkrova.	→ Palaukite 10 sekundžių. Paspauskite mygtuką ⑤ ant akumulatoriaus ir vėl paleiskite prietaisą.
	Leistina veikimo temper. buvo viršyta.	→ Palaukite apie 15 minučių, kol atvės akumuliatorius. Paspauskite mygtuką ⑤ ant akumulatoriaus ir vėl paleiskite prietaisą.
Kroviklyje esanti kontrolinė įkrovimo lemputė ⑪ nešviečia	Netinkamai prijungtas kroviklis arba kroviklio kabelis.	→ Tinkama prijunkite kroviklį ir kroviklio kabelį.
Kroviklyje esanti kontrolinė įkrovimo lemputė ⑪ mirksni raudonai	Akumulatoriaus temperatūra yra už leistinos temperatūros ribų.	→ Akumuliatorių naudokite tik tuomet, kai aplinkos temperatūra yra nuo 0 °C iki 40 °C.
Gyvatvorių žirkklės neveikia. Šviečia klaidos LED ⑩	Akumulatoriaus klaida / akumulatoriaus gedimas.	→ Paspauskite mygtuką ⑤ ant akumulatoriaus ir vėl paleiskite prietaisą.
Nebegalima įkrauti akumuliatoriaus	Akumuliatorius sugedęs.	→ Pakeiskite akumuliatorių (gaminys 9839).

Galima naudoti tik originalų GARDENA keičiamą akumuliatorių "Accu BLi-18" (gaminys 9839). Jį galite įsigyti pas GARDENA prekybos atstovą arba tiesiog GARDENA servise.



PASTABA: Kitų sutrikimų / gedimų atveju kreipkitės į GARDENA serviso centrą. Remontą gali atlikti tik GARDENA serviso centrai bei specializuoti prekybininkai, kuriuos įgalioja firma GARDENA.

8. TECHNINIAI DUOMENYS

Akumulatorinės teleskopinės gyvatvorių žirkklės	Vienetas	Vertė (gaminys 8881)
Eigų skaičius	/ min.	2100
Peilio ilgis	cm	42
Peilio atsidarymas	mm	16
Teleskopinio vamzdžio ištraukimo sritis	cm	0 – 50
Svoris (isk. akumuliatorių)	kg	3,4
Garso slėgio lygis L_{pA}^1	dB (A)	70
Neapibrėžtis k_{pA}		3
Garso galios lygis L_{WA}^2; išmatuotas/garantuotas	dB (A)	87 / 90
Neapibrėžtis k_{WA}		3
Plaštakos ir rankos vibracija a_{vhw}^1	m/s^2	< 2,5
Neapibrėžtis k_a		1,5

Matavimo metodai pagal: ¹ EN 60745-2-15 ² RL2000/14/EC



PASTABA: Nurodyta vibracijos emisijos vertė buvo išmatuota remiantis standartizuotu bandymo metodu ir ją galima naudoti atliekant palyginimą su kitais elektriniais įrankiais. Šią vertę taip pat galima naudoti preliminarai įvertinant poveikį. Vibracijos emisijos vertė faktinio elektrinio įrankio naudojimo metu gali keistis.

Sistemos akumuliatorius BLi-18	Vienetas	Vertė (gaminys 9839)
Akumulatoriaus įtampa	V (DC)	18
Akumulatoriaus talpa	Ah	2,6
Akumulatoriaus įkrovimo trukmė 80%/100% (apytikslė)	h	3,5 / 5

Akumulatoriaus kroviklis**Vienetas****Vertė (gaminys 9825-00.630.00)****18 V**

Tinklo įtampa	V (AC)	230
Tinklo dažnis	Hz	50
Vardinė galia	W	16
Išėjimo įtampa	V (DC)	18
Maks. išėjimo srovė	mA	600

9. PRIEDAI

GARDENA keičiamas akumulatorius BLi-18	Akumulatorius papildomam veikimo laikui arba keitimui.	gaminys 9839
GARDENA Akumulatoriaus kroviklis 18 V	GARDENA akumulatoriui BLi-18 įkrauti.	gaminys 8833
GARDENA priežiūros alyva	Prailgina peilio tarnavimo laiką ir akumulatoriaus veikimo trukmę.	gaminys 2366

10. SERVISAS/GARANTIJA

Šeris:

Prašome kreiptis adresu, esančiu kitoje pusėje.

Garantija:

Jei atsitiks kas nors, kas numatyta garantiniame pareiškime, paslaugos teikėjas paslaugą teiks nemokamai.

GARDENA Manufacturing GmbH šiam gaminiui suteikia 2 metų garantiją (nuo pirkimo dienos), jei gaminys buvo naudojamas tiktai asmeniniams tikslams. Antrinėse rinkose pirktiems, naudotiems gaminiams ši gamintojo garantija negalioja. Ši garantija taikoma visiems esminiams gaminio trūkumams, kurie akivaizdžiai atsirado dėl medžiagos defektų ar gamybos klaidų. Garantija bus vykdoma suteikiant dirbantį pakaitinį produktą arba pataisant sugedusį mums nemokamai atsiųstą produktą; pasilieka sau teisę, kurią iš šių parinkčių pasirinkti. Ši paslauga teikiama atsižvelgiant į toliau nurodytas sąlygas.

- Įrenginys naudotas tik tiems tikslams, kuriems jis yra skirtas, kaip rekomenduojama naudojimo instrukcijose.
- Nei pirkėjas, nei nepatvirtinti trečiųjų šalių asmenys nebandė taisyti gaminio.
- Eksploatavimui buvo naudojamos tiktai originalios GARDENA atsarginės ir susidėvinčios dalys.

Įprastiniam dalių ir komponentų susidėvimui, vizualiniams pokyčiams bei susidėvimui ir suvartojimo dalims garantija netaikoma.

Ši gamintojo garantija neturi įtakos prekybos atstovo/pardavėjo teikiamai garantijai.

Jei iškilė problemų su šiuo gaminiu, prašom susisiekti su mūsų šerisu. Garantiniu atveju prašom atsiųsti sugedusį gaminį su pirkimo dokumento kopija ir gedimo aprašymu apmokėjus siuntimo išlaidas GARDENA šerisui adresu, nurodytu ant užpakalinės pusės.

Susidėvinčios dalys:

Susidėvinčioms dalims – peiliui ir ekscentrinei pavarai – garantija netaikoma.

Deutschland / Germany
GARDENA
 Manufacturing GmbH
 Central Service
 Hans-Lorenser-Straße 40
 D-89079 Ulm
 Produktfragen:
 (+49) 731 490-123
 Reparaturen:
 (+49) 731 490-290
 service@gardena.com

Albania
 COBALT Sh.p.k.
 Rr. Siri Kodra
 1000 Tirana

Argentina
 Husqvarna Argentina S.A.
 Av.del Libertador 5954 –
 Piso 11 – Torre B
 (C1428ARP) Buenos Aires
 Phone: (+54) 11 5194 5000
 info.gardena@
 ar.husqvarna.com

Armenia
 Garden Land Ltd.
 61 Tigran Mets
 0005 Yerevan

Australia
 Husqvarna Australia Pty. Ltd.
 Locked Bag 5
 Central Coast BC
 NSW 2252
 Phone: (+61) (0) 2 4352 7400
 customer.service@
 husqvarna.com.au

Austria / Österreich
 Husqvarna Austria GmbH
 Industriezeile 36
 4010 Linz
 Tel.: (+43) 732 77 01 01-485
 service.gardena@
 husqvarnagroup.com

Azerbaijan
 Firm Progress
 a. Aliyev Str. 26A
 1052 Baku

Belgium
 Husqvarna België nv/sa
 Gardena Division
 Rue Egide Van Ophem 111
 1180 Uccle / Ukkel
 Tel.: (+32) 2 720 92 12
 info@gardena.be

Bosnia / Herzegovina
 SILK TRADE d.o.o.
 Industrijska zona Bukva bb
 74260 Tešanj

Brazil
 Husqvarna do Brasil Ltda
 Av. Francisco Matarazzo,
 1400 – 19º andar
 São Paulo – SP
 CEP: 05001-903
 Tel: 0800-112252
 marketing.br.husqvarna@
 husqvarna.com.br

Bulgaria
 АГРОЛАНД България АД
 бул. 8 Декември, №13
 Офис 5
 1700 Студентски град
 София
 Тел.: (+359) 24666910
 info@agroland.eu

Canada / USA
 GARDENA Canada Ltd.
 100 Summerlea Road
 Brampton, Ontario L6T 4X3
 Phone: (+1) 905 792 93 30
 info@gardenacanada.com

Chile
 Maquinarias Agroforestales
 Ltda. (Maga Ltda.)
 Santiago, Chile
 Avda. Chesterton
 # 8355 comuna Las Condes
 Phone: (+56) 2 202 4417
 Dalton@maga.cl
 Zipcode: 7560330

China
 Husqvarna (Shanghai)
 Management Co., Ltd.
 富世华 (上海) 管理有限公司
 3F, Benq Square B,
 No207, Song Hong Rd.,
 Chang Ning District,
 Shanghai, PRC. 200335
 上海市长宁区淞虹路207号明
 基广场B座3楼, 邮编: 200335

Colombia
 Husqvarna Colombia S.A.
 Calle 18 No. 68 D-31, zona
 Industrial de Montevideo
 Bogotá, Cundinamarca
 Tel. 571 2922700 ext. 105
 jairo.salazar@
 husqvarna.com.co

Costa Rica
 Compañia Exim
 Euroberoamericana S.A.
 Los Colegios, Moravia,
 200 metros al Sur del Colegio
 Saint Francis – San José
 Phone: (+506) 297 68 83
 exim_euro@racsa.co.cr

Croatia
 Husqvarna Austria GmbH
 Industriezeile 36
 4010 Linz
 Tel.: (+43) 732 77 01 01-485
 service.gardena@
 husqvarnagroup.com

Cyprus
 Med Marketing
 17 Digeni Akrita Ave
 P.O. Box 27017
 1641 Nicosia

Czech Republic
 Husqvarna Česko s.r.o.
 Türkova 2319/5b
 149 00 Praha 4 – Chodov
 Bezplatná infolinka:
 800 100 425
 servis@cz.husqvarna.com

Denmark
 GARDENA DANMARK
 Lejrvej 19, st.
 3500 Værløse
 Tlf.: (+45) 70264770
 husqvarna@husqvarna.dk
 www.gardena.com/dk

Dominican Republic
 BOSQUESA, S.R.L
 Carretera Santiago Licey
 Km. 5 ½
 Esquina Copal II.
 Santiago
 Dominican Republic
 Phone: (+809) 736-0333
 joserbosquesa@claro.net.do

Ecuador
 Husqvarna Ecuador S.A.
 Arupos E1-181 y 10 de
 Agosto Quito, Pichincha
 Tel. (+593) 22800739
 francisco.jacome@
 husqvarna.com.ec

Estonia
 Husqvarna Eesti OÜ
 Valdeku 132
 EE-11216 Tallinn
 info@gardena.ee

Finland
 Oy Husqvarna Ab
 Gardena Division
 Lautatarhankatu 8 B / PL 3
 00581 HELSINKI
 www.gardena.fi

France
 Husqvarna France
 9/11 Allée des pierres mayettes
 92635 Gennevilliers Cedex
 France
 http://www.gardena.com/fr
 N° AZUR: 0 810 00 78 23
 (Prix d'un appel local)

Georgia
 Transporter LLC
 8/57 Beliashvili street
 0159 Tbilisi, Georgia
 Phone: (+995) 322 14 71 71

Great Britain
 Husqvarna UK Ltd
 Preston Road
 Aycliffe Industrial Park
 Newton Aycliffe
 County Durham
 DL5 6UP
 info.gardena@
 husqvarna.co.uk

Greece
 Π. ΠΑΠΑΔΟΠΟΥΛΟΣ ΑΕΒΕ
 Λεωφ. Αθηνών 92
 Αθήνα
 Τ.Κ.104 42
 Ελλάδα
 Τηλ. (+30) 210 5193100
 info@papadopoulos.com.gr

Hungary
 Husqvarna Magyarország Kft.
 Ezred u. 1-3
 1044 Budapest
 Telefon: (+36) 1 251-4161
 vevoszolgalat.husqvarna@
 husqvarna.hu

Iceland
 Ó. Johnson & Kaaber
 Tunguhalsi 1
 110 Reykjavik
 ooj@ojk.is

Ireland
 Husqvarna UK Ltd
 Preston Road
 Aycliffe Industrial Park
 Newton Aycliffe
 County Durham
 DL5 6UP
 info.gardena@
 husqvarna.co.uk

Italy
 Husqvarna Italia S.p.A.
 Via Santa Vecchia 15
 23868 VALMADRERA (LC)
 Phone: (+39) 0341.203.111
 assistenza.italia@
 it.husqvarna.com

Japan
 KAKUICHI Co. Ltd.
 Sumitomo Realty &
 Development Kojimachi
 BLDG., 8F
 5-1 Nibannco
 Chiyoda-ku
 Tokyo 102-0084
 Phone: (+81) 33 264 4721
 m-ishihara@kaku-ichi.co.jp

Kazakhstan
 LAMED Ltd.
 155/1, Tazhibayevoy Str.
 050060 Almaty
 IP Schmidt
 Abayavenue 3B
 110 005 Kostanay

Korea
 Kyung Jin Trading CO.,LTD.
 107-4, SunDuk Bld.,
 YangJae-dong,
 Seocho-gu,
 Seoul, (zipcode: 137-891)
 Phone: (+82) (0)2 574-6300

Kyrgyzstan
 Alye Maki
 av. Moladaya Guardir J 3
 720014
 Bishkek

Latvia
 Husqvarna Latvija SIA
 Ulbrokas 19A
 LV-1021 Rīga
 info@gardena.lv

Lithuania
 UAB Husqvarna Lietuva
 Ateities pl. 77C
 LT-52104 Kaunas
 info@gardena.lt

Luxembourg
 Magasins Jules Neuberger
 39, rue Jacques Stas
 Luxembourg-Gasperich 2549
 Case Postale No. 12
 Luxembourg 2010
 Phone: (+352) 40 14 01
 api@neuberger.lu

Mexico
 AFOSA
 Av. Lopez Mateos Sur # 5019
 Col. La Calma 45070
 Zapopan, Jalisco
 Mexico
 Phone: (+52) 33 3818-3434
 icornejo@afosa.com.mx

Moldova
 Convel S.R.L.
 290A Muncesti Str.
 2002 Chisinau

Netherlands
 Husqvarna Nederland B.V.
 GARDENA Division
 Postbus 50131
 1305 AC ALMERE
 Phone: (+31) 36 521 00 10
 info@gardena.nl

Neth. Antilles
 Jonka Enterprises N.V.
 Sta. Rosa Weg 196
 P.O. Box 8200
 Curaçao
 Phone: (+599) 9 767 66 55
 pgm@jonka.com

New Zealand
 Husqvarna New Zealand Ltd.
 PO Box 76-437
 Manukau City 2241
 Phone: (+64) (0) 9 9202410
 support.nz@husqvarna.co.nz

Norway
 Husqvarna Norge AS
 Gardena Division
 Trøskenveien 36
 1708 Sarpsborg
 info@gardena.no

Peru
 Husqvarna Perú S.A.
 Jr. Ramón Cárcamo 710
 Lima 1
 Tel: (+51) 1 3320400 ext. 416
 juan.remuzgo@
 husqvarna.com

Poland
 Husqvarna
 Poland Spółka z o.o.
 ul. Wysockiego 15 b
 03-371 Warszawa
 Phone: (+48) 22 330 96 00
 gardena@husqvarna.com.pl

Portugal
 Husqvarna Portugal, SA
 Lagoa - Albarraque
 2635 - 595 Rio de Mouro
 Tel.: (+351) 21 922 85 30
 Fax: (+351) 21 922 85 36
 info@gardena.pt

Romania
 Madex International Srl
 Soseaua Odaii 117- 123,
 RO 013603 București, S1
 Phone: (+40) 21 352.76.03
 madex@ines.ro

Russia / Россия
 ООО „Хускварна“
 141400, Московская обл.,
 г. Химки,
 улица Ленинградская,
 владение 39, стр.6
 Бизнес Центр
 „Химки Бизнес Парк“,
 помещение ОВ02_04
 http://www.gardena.ru

Serbia
 Domel d.o.o.
 Autoput za Novi Sad bb
 11273 Belgrade
 Phone: (+381) 1 18 48 88 12
 miroslav.jejina@domel.rs

Singapore
 Hy-Ray PRIVATE LIMITED
 40 Jalan Pemimpin
 #02-08 Tat Ann Building
 Singapore 577185
 Phone: (+65) 6253 2277
 shiying@hyray.com.sg

Slovak Republic
 Husqvarna Česko s.r.o.
 Türkova 2319/5b
 149 00 Praha 4 – Chodov
 Bezplatná infolinka:
 800 154 044
 servis@sk.husqvarna.com

Slovenia
 Husqvarna Austria GmbH
 Industriezeile 36
 4010 Linz
 Tel.: (+43) 732 77 01 01-485
 service.gardena@
 husqvarnagroup.com

South Africa
 Husqvarna
 South Africa (Pty) Ltd
 Postnet Suite 250
 Private Bag X6,
 Cascades, 3202
 South Africa
 Phone: (+27) 33 846 9700
 info@gardena.co.za

Spain
 Husqvarna España S.A.
 Calle de Rivas nº 10
 28052 Madrid
 Phone: (+34) 91 708 05 00
 atencioncliente@gardena.es

Suriname
 Agrofrix n.v.
 Verlengde Hogestraat #22
 Phone: (+597) 472426
 agrofrix@sr.net
 Pobox : 2006
 Paramaribo
 Suriname – South America

Sweden
 Husqvarna AB
 Gardena Division
 S-561 82 Husqvarna
 Gardenaorder@husqvarna.se

Switzerland / Schweiz
 Husqvarna Schweiz AG
 Consumer Products
 Industriestrasse 10
 5506 Mägenwil
 Phone: (+41) (0) 62 887 37 90
 info@gardena.ch

Turkey
 Dost Bahçe Dış Ticaret
 Müessesilik A.Ş
 Yunus Mah. Adil Sok. No:3
 Ic Kapi No: 1 Kartal
 34873 İstanbul
 Phone: (+90) 216 38 93 939
 info@dostbahce.com.tr

Ukraine / Україна
 ТОВ «Хускварна Україна»
 вул. Васильківська, 34,
 офіс 204-г
 03022, м. Київ
 Тел. (+38) 044 498 39 02
 info@gardena.ua

Uruguay
 FELI SA
 Entre Ríos 1083 CP 11800
 Montevideo – Uruguay
 Tel: (+598) 22 03 18 44
 info@felisa.com.uy

Venezuela
 Corporación Casa y Jardín C.A.
 Av. Caroní, Edif. Trezmen, PB.
 Colinas de Bello Monte.
 1050 Caracas.
 Tlf: (+58) 212 992 33 22
 info@casayjardin.net.ve

8881-20.960.05/0918
 © GARDENA
 Manufacturing GmbH
 D-89070 Ulm
 http://www.gardena.com