

PowerCut Li-40/30 Art. 9827

DE Betriebsanleitung

Akku-Trimmer

EN Operator's manual

Battery Trimmer

FR Mode d'emploi

Coupe-bordures à batterie

NL Gebruiksaanwijzing

Accu-trimmer

SV Bruksanvisning

Accu-trimmer

DA Brugsanvisning

Accu-trimmer

FI Käyttöohje

Akkutrimmeri

NO Bruksanvisning

Accu trimmer

IT Istruzioni per l'uso

Trimmer a batteria

ES Instrucciones de empleo

Recortabordes con Accu

PT Manual de instruções

Aparador a bateria

PL Instrukcja obsługi

Akumulatorowa podkaszarka

HU Használati utasítás

Akkumulátoros fűszegélynyíró

CS Návod k obsluze

Akumulátorový trimmer

SK Návod na obsluhu

Akumulátorový vyžínač

EL Οδηγίες χρήσης

Κουρευτικό μπαταρίας

RU Инструкция по эксплуатации

Аккумуляторный триммер

SL Navodilo za uporabo

Akumulatorski obrezovalnik

HR Upute za uporabu

Baterijski trimer

SR/ Uputstvo za rad
BS Baterijska trimer-kosilica

UK Інструкція з експлуатації

Акумуляторний-триммер

RO Instrucțiuni de utilizare

Trimmer cu acumulator

TR Kullanma Kılavuzu

Akülü tirpan

BG Инструкция за експлоатация

Akku-Триммер

SQ Manual përdorimi

Prerësi me bateri

ET Kasutusjuhend

Akuga trimmer

LT Eksploatavimo instrukcija

Akumuliatorinė žoliapjovė

LV Lietošanas instrukcija

Ar akumulatoru darbināms trimmeris

A1

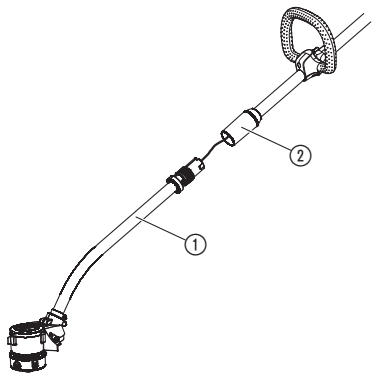

A2

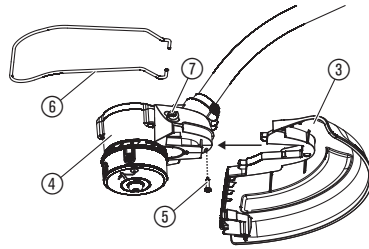

A3

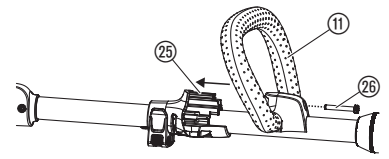

O1

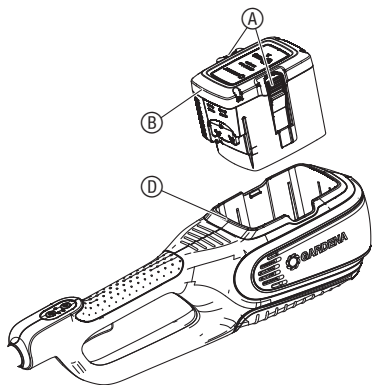

O2

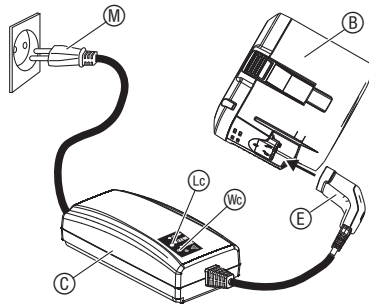

O3

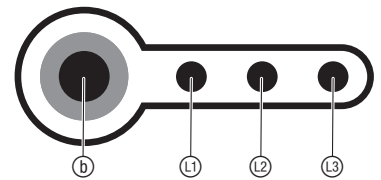

O5

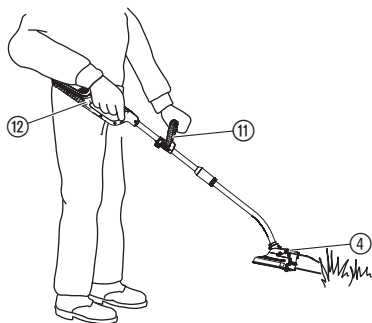

O6

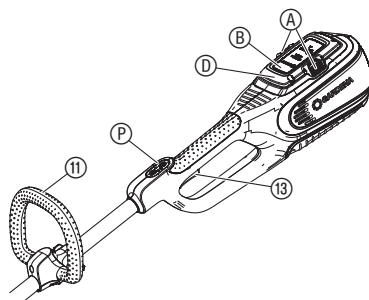

O4

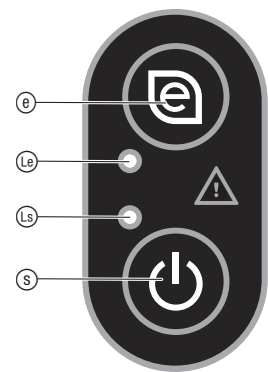

O7

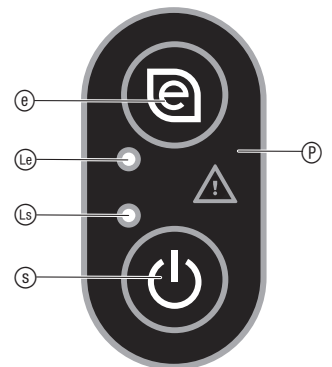

O8

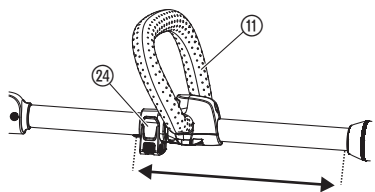

O9

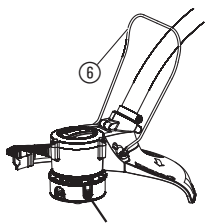

O11

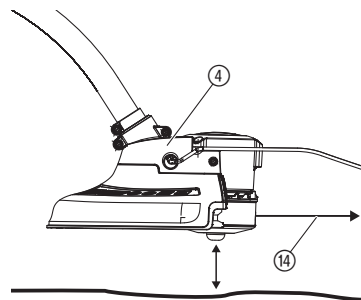

O10

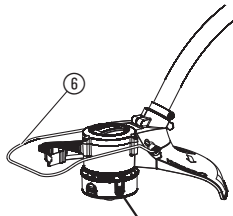

O12

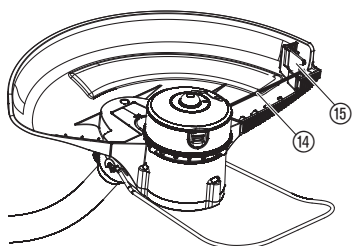

M1

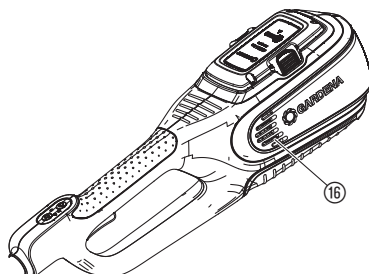

M3

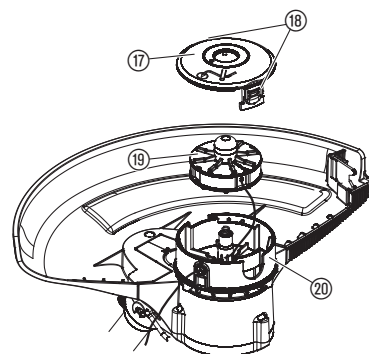

M2

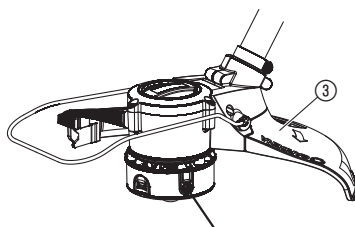

M4

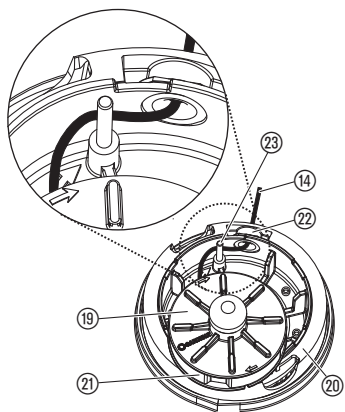

T1

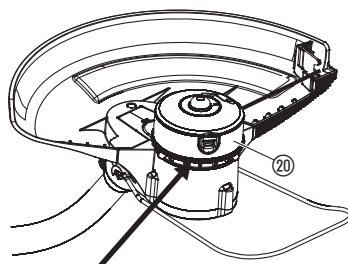

T2

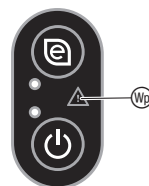

T3

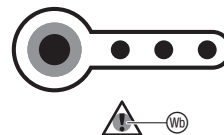

T4

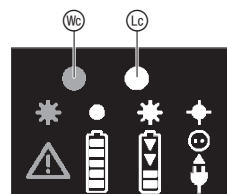

LT

Instrukcijos originalo vertimas.



Šiuo gaminiu gali naudotis vyresni nei 8 metų vaikai bei asmenys, turintys fizinių, sensorinių ar protinių sutrikimų, arba neturintys patirties ir žinių, jei jie dirba prižiūrimi arba išmokyti dirbti saugiai ir atpažįsta galimus pavojus. Vaikai negali su gaminiu žaisti. Draudžiama vaikams atlikti valymo ir naudotojo atliekamus techninės priežiūros darbus, jei jie yra neprižiūrimi. Šį gaminį rekomenduojame naudoti jaunimui tikrai nuo 16 metų.

Naudojimas pagal paskirtį:

GARDENA Žoliapjovė skirta vejai ir žolės plotams privačiose valdose ir soduose pjauti.

Šio gaminio negalima eksploatuoti nepertraukiamu režimu.

PAVOJUS! Kūno sužalojimai! Nenaudokite gaminio gyvatvorėms pjauti, medžiagai smulkinti arba kompostuoti.

1. SAUGA

SVARBU!

Prašom atidžiai perskaityti eksploataavimo instrukciją ir ją išsaugoti, kad galėtumėte dar kartą perskaityti.

Simboliai ant gaminio:



Perskaitykite eksploataavimo instrukciją.



Laikykitės atstumo.



Visuomet dėvėkite apbruotą klausos apsaugą.
Visuomet dėvėkite apbruotą akių apsaugą.



Prieš valymą arba techninę priežiūrą nuimti akumuliatorių.



Nepalikite lietuje.



Krovikliui:
Iškart ištraukti kištuką iš tinklo, jei laidas sugadintas arba perpjautas.

Bendrieji saugos nurodymai

Elektros sauga

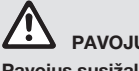

PAVOJUS! Elektros smūgis!

Pavojus susižaloti dėl elektros smūgio.

→ Į gaminį srovė turi būti paduodama per FI jungiklį (RCD), kurio didžiausia nominali paleidimo srovė yra 30 mA.

Venkite nepatogios stovėsenos ir visuomet išlaikykite pusiausvyrą, kad įjaudami šlaituose visada tvirtai stovėtumėte. Eikite, o nebėkite.

Nelieskite pavojingų besisukančių dalių, kol įrenginio neatjungėte nuo maitinimo tinklo ir pavojingos besisukančios dalys visiškai nesustoja.

Dirbdami su įrenginiu visada nešiokite tvirtą avalynę ir ilgas kelnes.

Saugus eksploataavimas

1 Apmokymai

- Atidžiai perskaitykite instrukcijas. Susipažinkite su valdymo elementais ir sužinokite, kaip tinkamai naudoti prietaisą.
- Niekada neleiskite instrukcijų neperskaičiusiems žmonėms ar vaikams naudoti šio prietaiso. Vietoje galiojančiuose potvarkiuose gali būti apribotas naudotojų amžius.
- Reikia atkreipti dėmesį, kad pats naudotojas yra atsakingas už nelaimingus atsitikimus ir grėsmę, kuri kyla kitiems žmonėms ar jų turtui.

2 Paruošimas

- Prieš pradėdami naudoti patikrinkite, ar ant jungties ir ilginamojo laido nematyti pažeidimų ar nusidėvėjimo požymių. Jei naudojant pažeidžiamas laidas, nedelsdami atjunkite jį nuo elektros tinklo. **NELIESKITE LAIDO, KOL NEATJUNGĖTE JO NUO ELEKTROS TINKLO.** Nenaudokite prietaiso, jei laidas pažeistas ar nusidėvėjęs.
- Prieš pradėdami naudoti prietaisą apžiūrėkite, ar apsauginiai įrenginiai ir dangčiai nepažeisti, ar jie netruksta, ar jie tinkamai pritvirtinti.
- Niekada nepradėkite eksploatuoti prietaiso, jei netoli yra žmonių, ypač vaikų, ar naminių gyvūnų.

3 Eksploataavimas

- Jungties ir ilginamąjį laidą patraukite nuo pjovimo įtaiso.
- Visą laiką, kol naudojate prietaisą, turite dėvėti akių apsaugą ir mūvėti tvirtą avalynę.
- Stenkitės prietaiso nenaudoti blogomis oro sąlygomis, ypač žaibuojant.
- Prietaisą naudokite tik dienos šviesoje arba įjungę tinkamą dirbtinį apšvietimą.
- Niekada nenaudokite įrenginio, jei jo gaubtai ar apsauginiai įtaisai yra pažeisti arba jų nėra.
- Variklį įjungsite tik tuomet, kai rankas ir pėdas patrauksite pakankamu atstumu nuo pjovimo įtaiso.
- Visada nutraukite maitinimo įtampos tiekimą prietaisui (t. y. ištraukite kištuką iš el. tinklo, atjunkite blokavimo įtaisą arba išimkite išimamąjį akumuliatorių):
 - kai prietaisą paliekate be priežiūros;
 - norėdami pašalinti blokuotę;
 - norėdami patikrinti, išvalyti arba sutvarkyti prietaisą;
 - prietaisui atsitrenkus į kliūtį;
 - kai prietaisas pradeda neįprastai vibruoti.
- Būkite atsargūs, kad pjovimo įtaisas nesužalotų pėdų ir rankų.
- Visada patikrinkite, ar ventiliacijos angose nėra svetimkūnių.

4 Profilaktinė priežiūra ir laikymas

- Visada nutraukite maitinimo įtampos tiekimą prietaisui (t. y. ištraukite kištuką iš el. tinklo, atjunkite blokavimo įtaisą arba išimkite išimamąjį akumuliatorių) prieš pradėdami techninės priežiūros arba valymo darbus.
- Naudokite tik gamintojo rekomenduojamas dalis ir priedus.
- Reikia reguliariai tikrinti prietaisą ir atlikti jo techninę priežiūrą. Prietaisą galima taisyti tik sutartyje nurodytose dirbtuvėse.
- Jei prietaiso nenaudojate, jį turite laikyti vaikams nepasiekiamoje vietoje.

Papildomi saugos nurodymai

Saugus elgesys su akumulatoriais



PAVOJUS! Gaisro pavojus!

Įkrovimo proceso metu įkraunamas akumulatorius turi būti ant nedegaus, karščiui atsparaus ir elektros srovei nelaidaus paviršiaus.

Prijungimo kontaktų negalima sujungti trumpuoju jungimu.

Ėsdinančius, degius ir greitai užsiliepsnojančius daiktus laikykite atokiau nuo kroviklio ir akumulatoriaus.

Įkrovimo proceso metu kroviklio ir akumulatoriaus negalima uždengti.

Atsiradus dūmams ar kilus gaisrui, nedelsiant ištraukite kroviklį iš elektros tinklo lizdo.

Akumulatoriui įkrauti naudokite tiktais originalų GARDENA kroviklį. Kitų kroviklių naudojimas gali sukelti nepataisomus akumulatoriaus gedimus ar net gaisrą.

GARDENA akumulatorinį gaminį naudokite tiktais su originaliais GARDENA akumulatoriais.

Neįkraukite kitų akumuliatorių. Kyla gaisro ir sprogdimo pavojus!

Gaisro atveju: Gesinkite liepsnas gaisro gesinimo priemonėmis, sumažinančiomis deguonies kiekį.



PAVOJUS! Sprogimo pavojus!

Saugokite prietaisą nuo karščio ir ugnies. Nedėkite akumuliatorių ant radiatorių ir nelaikykite ilgą laiką karštoje saulėje.

Nenaudokite jų sprogoje aplinkoje, pvz., šalia užsiliepsnojančių skysčių, dujų ar dulkių sancaupų. Naudojant akumuliatorių gali susidaryti kibirkštys, dėl kurių gali užsiliepsnoti dulksė ar garai.

Prieš kiekvieną naudojimą patikrinkite keičiamą akumuliatorių. Prieš kiekvieną naudojimą apžiūrėkite akumuliatorių. Nebeveikiantį akumuliatorių reikia tinkamai pašalinti. Nesiųskite jo paštu. Dėl išsamesnės informacijos kreipkitės į savo vietinę atliekų tvarkymo įmonę.

Nenaudokite akumulatoriaus kaip elektros energijos šaltinio kitiems gaminiams. Kyla sužalojimo pavojus. Naudokite akumuliatorių tiktais numatytiems GARDENA gaminiams.

Įkraukite ir naudokite akumuliatorių tiktais tada, kai aplinkos temperatūra yra nuo 0 °C iki 40 °C. Po ilgesnio naudojimo leiskite akumuliatoriui atvėsti.

Reguliariai tikrinkite kroviklio kabelį, ar nesimato sugadinimo ir senėjimo (lūžimo) žymni. Naudokite tiktais neprikaištingos būklės kabelį.

Jokiu būdu akumulatoriaus nelaikykite ir netransportuokite aukštesnėje nei 45 °C temperatūroje ar tiesioginiuose saulės spinduliuose. Geriausiai akumuliatorių laikyti žemesnėje nei 25 °C temperatūroje, kad savaiminis išsikrovimas būtų kuo mažesnis.

Nepalikite akumulatoriaus lietuje arba drėgmėje. Jei vanduo patenka į akumuliatorių, padidėja elektros smūgio rizika.

Akumuliatorius turi būti švarus, ypač ventiliacijos angos.

Jei akumuliatorius nebus naudojamas ilgesnį laiką (žiema), jį visiškai įkraukite, kad būtų išvengta stiprios iškrovos.

Nelaikykite akumulatoriaus gaminyje, kad išvengtumėte netinkamo naudojimo ir nelaimingų atsitikimų.

Nelaikykite akumulatoriaus patalpose, kuriose gali kilti elektrosstatinė iškrova.

Elektros sauga



PAVOJUS! Širdies sustojimas!

Eksploataavimo metu šis gaminys sukuria elektromagnetinį lauką. Tam tikromis sąlygomis šis laukas gali aktyviai ar pasyviai paveikti medicininių implantų veikimą. Kad būtų išvengta pavojaus situacijų, kurios gali sukelti sunkius ar mirtinus sužalojimus, asmenys su mediciniais implantais prieš šio gaminio naudojimą turi pasikonsultuoti su savo gydytoju arba implantų gamintoju.

Įvykus nelaimingam atsitikimui išimkite akumuliatorių.

Nenaudokite gaminio arti vandens ar tvenkinių priežiūrai.

Asmeninė sauga



PAVOJUS! Uždusimo pavojus!

Mažomis dalimis galima greitai užspringti. Dėl plastikinio maišelio mažiems vaikams kyla uždusimo pavojus. Todėl surinkimo metu maži vaikai turi būti kuo toliau nuo jūsų.

Naudokite asmeninės apsaugos priemones.

Valydami pjovimo įtaisą mūvėkite pirštines.

Visada nešiokite akių apsaugą.

Apsauginės priemonės, tokios kaip pirštines, neslystanti apsauginė avalynė ar ausinės, naudojamos tam tikromis sąlygomis, sumažina kūno sužalojimo pavojų.

Nustatydami gaminį būkite atsargūs, kad tarp judančių ir nejudančių įrenginio dalių arba surinkdami abi žoliapjovės rankenas neprispaustumėte pirštų. Žoliapjovės apsaugos ar kitų jos dalių nevalykite vandeniu ar cheminėmis medžiagomis.

Įsitinkite, kad visos varžlės, varžtai ir sraigčiai būtų tvirtai priveržti ir prietaisas būtų saugios darbinės būklės.

Gaminio neardykite, kad pasikeistų jo pristatymo būklė.

Įspėjimas! Dėl nešiojamų ausinių ir dėl gaminio skleidžiamo triukšmo naudotojas gali neišgirsti besitariančių asmenų.

Dirbdami ir transportuodami įrenginį skirkite ypatingą dėmesį tam, kad nekiltų pavojus kitiems žmonėms.

Būkite budrus, stebėkite, ką darote ir naudodamiesi elektriniu įrankiu vadovaukitės sveiku protu.

Nenaudokite elektrinio įrankio tada, kai esate pavargęs arba pavartojęs narkotikų, alkoholio ar vaistų.

Dėl vieno neatidaus momento dirbant su elektriniais įrankiais galima patirti sunkių sužalojimų.

2. SURINKIMAS



PAVOJUS! Kūno sužalojimai!

Jei žoliapjovė įsijungia atsitiktinai, kyla pjautinių sužalojimų pavojus.

→ **Prieš montuodami žoliapjovę, palaukite, kol nustos veikti pjovimo lynelis ir išimkite akumuliatorių.**



PAVOJUS!

→ **Žoliapjovę galima naudoti tik su sumontuotu apsauginiu gaubtu.**

Rankenos montavimas [pav. A1]:

1. Rankeną ① stumkite ant užspaudimo įvorės ②, kol ji užsifiksuos. *Įsitinkite, kad rankena tvirtai laikosi.*
2. Priveržkite srieginę įvorę ②.

Apsauginio gaubto montavimas [pav. A2]:

1. Uždėkite apsauginį gaubtą ③ ant žoliapjovės galvutės ④.
2. Priveržkite varžtą ⑤.
3. Į skylę ⑦ ant žoliapjovės galvutės ④ įstatykite augalų apsaugos lanką ⑥.

Papildomos rankenos montavimas [pav. A3]:

1. Stumkite papildomą rankeną ⑩ į kniedę ⑮ (į kniedės pusę nestumkite labai stipriai). *Įsitinkite, kad papildoma rankena tvirtai laikosi.*
2. Priveržkite varžtą ⑯.

3. NAUDOJIMAS



PAVOJUS! Kūno sužalojimai!

Jei žoliapjovė įsijungia atsitiktinai, kyla pjautinių sužalojimų pavojus.

→ **Prieš nustatydami ar transportuodami žoliapjovę, palaukite, kol nustos veikti pjovimo lynelis ir išimkite akumuliatorių.**

Įkrauti akumuliatorių [pav. O1/O2]:



DĖMESIO!

Viršįtampis sugadina akumuliatorių ir akumulatoriaus kroviklį.

→ **Įsitinkite, kad naudojate tinkamą tinklo įtampą.**

GARDENA akumuliatorinė žoliapjovė, prekės kodas 9827-55, pristatoma be akumulatoriaus.

Prieš pirmą naudojimą akumuliatorių reikia visiškai įkrauti.

Galima įkrauti bet kokio įkrovimo lygio ličio jonų akumuliatorių ir bet kada nutraukti įkrovimo procesą, nesugadinant akumulatoriaus (jokio atminties efekto).

1. Paspauskite abu fiksavimo mygtukus ① ir nuimkite akumuliatorių ② nuo akumulatoriaus laikiklio ③.
2. Maitinimo kabelį ④ prijunkite prie kroviklio ⑤.
3. Maitinimo kabelį ④ prijunkite prie 230-V kištukinio lizdo.
4. Įkiškite akumulatoriaus kroviklio kabelį ⑥ į akumuliatorių ②.

Kai kroviklyje esanti kontrolinė įkrovimo lemputė ④ mirksi žaliai vieną kartą per sekundę, akumuliatorius yra įkraunamas.

Kai kroviklyje esanti kontrolinė įkrovimo lemputė ④ šviečia žaliai, akumuliatorius yra visiškai įkrautas

(Įkrovimo trukmė, žr. 7. skyriuje TECHNINIAI DUOMENYS).

5. Įkrovimo metu reguliariai tikrinkite įkrovimo lygį.
6. Kai akumuliatorius ② yra visiškai įkrautas, atskirkite akumuliatorių ② nuo kroviklio ④.
7. Ištraukite kroviklį ④ iš lizdo.

Akumulatoriaus įkrovimo indikacija [pav. O3]:

Akumulatoriaus įkrovimo indikacija įkrovimo metu:

100 % įkrauta	Šviečia ④, ⑤ ir ⑥
66 – 99 % įkrauta	④ ir ⑤ šviečia, ⑥ mirksi
33 – 65 % įkrauta	④ šviečia, ⑤ mirksi
0 – 32 % įkrauta	④ mirksi

Akumulatoriaus įkrovimo indikacija naudojimo metu:

→ Ant akumulatoriaus paspauskite mygtuką ②.

66 – 99 % įkrauta	Šviečia ④, ⑤ ir ⑥
33 – 65 % įkrauta	④ ir ⑤ šviečia
11 – 32 % įkrauta	④ šviečia
0 – 10 % įkrauta	④ mirksi

Valdymo pultelis [pav. O4]:

Įjungimo/išjungimo mygtukas:

→ Ant valdymo pultelio paspauskite įjungimo/išjungimo mygtuką ⑤.

Žoliapjovėi įsijungus šviečia įjungimo šviesos diodas ⑥.

Po 1 minutės žoliapjovė automatiškai išsijungia.

„Eco“ mygtukas:

→ Ant valdymo pultelio paspauskite „Eco“ mygtuką ⑥.

Jei „Eco“ režimas aktyvus, šviečia šviesos diodas ⑥.

„Eco“ režimas variklio apsukas pritaiko maksimaliam akumulatoriaus veikimo laikui.

Darbinė padėtis [pav. O5]:

→ Gaminį laikykite už papildomos rankenos ⑩ ir pagrindinės rankenos ⑮ taip, kad žoliapjovės galvutė ④ būtų šiek tiek pasvirusi į priekį.

Stenkitės, kad lynelis neatsitrenktų į kietus daiktus (mūrą, akmenis, tvorą ir t. t.), kitaip lynelis gali nutrūkti.

Žoliapjovės įjungimas [pav. O6/O7]:



PAVOJUS! Kūno sužalojimai!

Kyla sužalojimo pavojus, jei žoliapjovė nesustoja atleidus paleidimo svirtelę.

→ **Neapeikite apsauginių įtaisų arba mygtukų. Pavyzdžiui, nepirškite paleidimo svirtelės prieš rankenas.**

Paleidimas:

1. Į akumulatoriaus laikiklį ③ įstatykite akumuliatorių ②, kad jis girdimai užsifiksuotų.
2. Ant valdymo pultelio ⑤ įjungimo/išjungimo mygtuką ⑤ spauskite tol, kol įjungimo šviesos diodas ⑥ švies žaliai.
3. Viena ranka laikykite papildomą rankeną ⑩.
4. Kita ranka laikykite pagrindinę rankeną ⑮ ir patraukite už paleidimo svirtelės ⑬. *Žoliapjovė įsijungia.*

Sustabdymas:

1. Atleiskite paleidimo svirtelę ⑬. *Žoliapjovė sustoja.*
2. Ant valdymo pultelio ⑤ įjungimo/išjungimo mygtuką ⑤ spauskite tol, kol užges įjungimo šviesos diodas ⑥.
3. Paspauskite abu fiksavimo mygtukus ① ir nuimkite akumuliatorių ② nuo akumulatoriaus laikiklio ③.

Papildomos rankenos padėties nustatymas [pav. O8]:

Papildomos rankenos padėtį galima nustatyti pagal Jūsų ūgį.

1. Atidarykite užspaudimo svirtį ②④.
2. Stumkite papildomą rankeną ⑩ į norimą padėtį.
3. Uždarykite užspaudimo svirtį ②④.

Augalų apsaugos lanko nustatymas:

– Stovėjimo padėtis [pav. O9]

– Darbinė padėtis [pav. O10]

→ Augalų apsaugos lanką ⑥ 90° kampu lenkite į norimą padėtį tol, kol jis užsifiksuos.

Pjovimo lynelio pailginimas (automatinė pailginimo STUKTELĖJUS sistema) [pav. O11/O12]:

Automatinė pailginimo STUKTELĖJUS sistema aktyvinama veikiant varikliui. Veja tinkamai nupjaunama tik tuomet, kai lynelis yra pakankamo ilgio. Pirmą kartą naudojant lynelis turi būti pailgintas kelis kartus.

1. Paleiskite gaminį.

2. Žoliapjovės galvutę ④ laikykite lygiagrečiai žemei ir nespriai stuktelėkite ją į tvirtą pagrindą (stenkitės nespausti per ilgai).

Pjovimo lynelis ⑭ automatiškai pailginamas įvykus aiškiai girdimai perjungimo eigai ir lynelio ribotuvus ⑮ jį sutrumpina iki tinkamo ilgio. Jei reikia, kelis kartus trinktelėkite.

4. TECHNINĖ PRIEŽIŪRA



PAVOJUS! Kūno sužalojimai!

Jei žoliapjovė įsijungia atsitiktinai, kyla pjautinių sužalojimų pavojus.

→ Prieš atlikdami žoliapjovės techninę priežiūrą, palaukite, kol nustos veikti pjovimo lynelis ir išimkite akumuliatorių.

Valyti žoliapjovę [pav. M1/M2]:



PAVOJUS! Kūno sužalojimai!

Sužalojimo pavojus ir žoliapjovės sugadinimo rizika.

→ Nevalykite žoliapjovės vandeniu ar vandens srove (ypač aukšto slėgio vandens srove).

→ Nevalykite su chemikalais, įskaitant benziną arba tirpiklius. Kai kurie iš jų gali pažeisti svarbias plastikines dalis.

Ventiliacijos angos visada turi būti švarios.

1. Ventiliacijos angas ⑩ valykite minkštu šepetėliu (nenaudokite atsuktuvo).
2. Po kiekvieno naudojimo nuvalykite visas judančias dalis. Ypač gerai nuvalykite žolės ir nešvarumų likučius nuo apsauginio gaubto ③.

Akumulatoriaus ir akumulatoriaus kroviklio valymas:

Prieš prijungdami akumulatoriaus kroviklį, visuomet užtikrinkite, kad akumulatoriaus ir akumulatoriaus kroviklio paviršius ir kontaktai būtų švarūs ir sausi.

Nenaudokite tekančio vandens.

→ Valykite kontaktus ir plastikines dalis minkšta, sausa šluoste.

Lynelio ritės keitimas [pav. M3/M4]:



PAVOJUS! Kūno sužalojimai!

Pavojus susižeisti metaliniais pjovimo elementais.

→ Niekada nenaudokite GARDENA nepatvirtintų pjovimo elementų, atsarginių dalių ar priedų.

→ Naudokite tik originalias GARDENA lynelio rites.

Atsarginių lynelio ričių galite įsigyti iš GARDENA pardavėjo arba tiesiogiai iš GARDENA techninės priežiūros centro.

Prekės kodas 9827 PowerCut Li 40/30:

GARDENA žoliapjovės lynelio ritės prekės kodas 5307

1. Vienu metu įspauskite ir ištraukite abu ritės dangtelio ⑰ fiksatorius ⑩.
2. Išimkite lynelio ritę ⑱.
3. Iš lynelio ritės laikiklio ⑳ pašalinkite visus galimus nešvarumus.
4. Iš plastikinio žiedo ㉑ kilpos ištraukite apie 15 cm naujos lynelio ritės ⑱ pjovimo lynelio ⑭.
5. Pjovimo lynelį ⑭ prakiškite per metalinę įvorę ㉒.
6. Pjovimo lynelį ⑭ uždėkite ant kreipiamojo kaiščio ㉓.
7. Įstatykite lynelio ritę ⑱ į lynelio ritės laikiklį ㉔.
8. Ritės dangtelį ⑰ uždėdami ant lynelio ritės laikiklio ㉔ turite išgirsti, kaip užsifiksuoja abu fiksatoriai ⑩.
Įsitikinkite, kad pjovimo lynelis neprispaustas.

Jei nepavyksta uždėti ritės dangtelio ⑰, pasukite lynelio ritę ⑱ pirmyn ir atgal, kol lynelio ritė ⑱ visiškai įsistatys į lynelio ritės laikiklį ㉔.

5. LAIKYMAS

Naudojimo pabaiga:

Gaminį laikykite vaikams neprieinamoje vietoje.

1. Nuimkite akumuliatorių.
2. Įkraukite akumuliatorių.
3. Nuvalykite žoliapjovę, akumuliatorių ir akumulatoriaus kroviklį (žr. 4. skyriuje „TECHNINĖ PRIEŽIŪRA“).
4. Sandėliuokite žoliapjovę, akumuliatorių ir akumulatoriaus kroviklį sausoje, uždaroje ir nuo šalčio apsaugotoje vietoje.

Šalinimas:

(pagal Direktyvą 2012/19/ES)

Gaminio negalima šalinti su įprastomis buitinėmis atliekomis. Jį reikia šalinti pagal galiojančius vietinius aplinkosaugos reikalavimus.



SVARBU!

→ Šalinkite gaminį vietiniame komunaliniame atliekų surinkimo ir perdirbimo punkte.

Akumulatoriaus šalinimas:

GARDENA akumulatoriuje yra ličio jonų elementų, kurie, pasibaigus jų tarnavimo laikui, turi būti šalinami atskirai nuo įprastų buitinių atliekų.



Li-ion

SVARBU!

→ Šalinkite akumuliatorių vietiniame komunaliniame atliekų surinkimo ir perdirbimo punkte.

1. Visiškai iškraukite ličio jonų elementus (kreipkitės į GARDENA servisą).
2. Apsaugokite ličio jonų elementus nuo trumpojo jungimo.
3. Kvalifikuotai šalinkite ličio jonų elementus.

6. GEDIMŲ ŠALINIMAS



PAVOJUS! Kūno sužalojimai!

Jei žoliapjovė įsijungia atsitiktinai, kyla pjautinių sužalojimų pavojus.

→ Prieš šalindami žoliapjovės gedimus, palaukite, kol nustos veikti pjovimo lynelis ir išimkite akumuliatorių.

Problema	Galima priežastis	Sutrikimo/gedimo pašalinimas
Žoliapjovė neįsijungia	Akumulatorius nėra visiškai įstatytas į akumulatoriaus laikiklį.	→ Į akumulatoriaus laikiklį įstatykite akumuliatorių, kad jis girdimai užsifiksuotų.
	Išsijungęs vienas šviesos diodas.	→ Paspauskite įjungimo/išjungimo mygtuką.
Žoliapjovė nepjauna	Pjovimo lynelis nusidėvėjo arba yra per trumpas.	→ Pailginkite pjovimo lynelį (žr. 3. skyrių NAUDOJIMAS "Pjovimo lynelio pailginimas (automatinė pailginimo STUKTELĖJUS sistema)").
	Pjovimo lynelis sunaudotas.	→ Pakeiskite lynelio ritę (žr. 4. skyrių TECHNINĖ PRIEŽIŪRA "Lynelio ritės keitimas").
	Pjovimo lynelis įtrauktas į lynelio ritę arba jis prilipo.	→ Ištraukite pjovimo lynelį iš lynelio ritės (žr. anksčiau pateiktą aprašymą).
Žoliapjovės neina sustabdyti	Užstrigusis paleidimo svirtelė.	→ Nuimkite akumuliatorių ir atpalaiduokite paleidimo svirtelę.
Nepavyksta pailginti pjovimo lynelio arba pjovimo lynelis greitai pasibaigė	Lynelis išsausėjo arba sutrūkinėjo (pvz., per žiemą).	→ Lynelio ritę maždaug 10 valandų įdėkite į vandenį.
	Pjovimo lynelis per dažnai atsitrenkavo į kietus daiktus.	→ Stenkitės, kad pjovimo lynelis neatsitrenktų į kietus daiktus.
Gaminys sustoja [pav. T1]	Aplink valo ritės laikiklį ㉔ apsvyriojo ilga pjaunama medžiaga.	→ Pašalinkite pjaunamą medžiagą.
Ant valdymo pultelio mirksi klaidos šviesos diodas ㉕ [pav. T2]	Viršrovis, užblokuotas variklis.	→ Išimkite akumuliatorių ir pašalinkite kliūtį.
	Per aukšta temperatūra.	→ Leiskite gaminiui atvėsti.

Problema	Galima priežastis	Sutrikimo/gedimo pašalinimas
Ant valdymo pultelio mirksi klaidos šviesos diodas (M) [pav. T2]	Esant paspaustam įjungimo/ išjungimo mygtukui yra paspausta paleidimo svirtelė.	→ Atleiskite paleidimo svirtelę. Paspauskite įjungimo/ išjungimo mygtuką (klaidos šviesos diodas užgęsta). Dar kartą paspauskite įjungimo/ išjungimo mygtuką (šviečia įjungimo šviesos diodas).
Akumuliatoriuje mirksi klaidos šviesos diodas (M) [pav. T3]	Per žema įtampa Akumuliatoriaus temperatūra yra už leistinos temperatūros ribų.	→ Įkraukite akumuliatorių. → Akumuliatorių naudokite tik tuomet, kai aplinkos temperatūra yra nuo 0 °C iki 40 °C.
Akumuliatoriuje šviečia klaidos šviesos diodas (M) [pav. T3]	Akumuliatoriaus klaida/ akumuliatoriaus gedimas.	→ Kreipkitės į GARDENA servisą.
Kroviklyje esanti kontrolinė įkrovimo lemputė (L) nešviečia [pav. T4]	Netinkamai prijungtas kroviklis arba kroviklio kabelis.	→ Tinkama prijunkite kroviklį ir kroviklio kabelį.
Kroviklyje greitai mirksi kontrolinė įkrovimo lemputė (L) (4 kartus per sekundę) [pav. T4]	Akumuliatoriaus temperatūra yra už leistinos temperatūros ribų.	→ Akumuliatorių naudokite tik tuomet, kai aplinkos temperatūra yra nuo 0 °C iki 40 °C.
Kroviklyje mirksi klaidos šviesos diodas (M) [pav. T4]	Akumuliatoriaus gedimas.	→ Išimkite akumuliatorių ir patikrinkite, ar naudojate originalų GARDENA akumuliatorių.
Kroviklyje šviečia klaidos šviesos diodas (M) [pav. T4]	Per aukšta kroviklio temperatūra.	→ Kreipkitės į GARDENA servisą.



PASTABA: Kitų sutrikimų / gedimų atveju kreipkitės į GARDENA serviso centrą. Remontą gali atlikti tiksliai GARDENA serviso centrai bei specializuoti prekybininkai, kuriuos įgalioja firma GARDENA.

7. TECHNINIAI DUOMENYS

Akumuliatorinė žoliapjovė	Vienetas	Vertė (gaminy 9827)
Pjovimo lynelio skersmuo	mm	1,6
Pjovimo plotis	cm	30
Lynelio ritės sūkių skaičius (normalios/ „Eco“)	Aps./min.	8500 / 7500
Pjovimo lynelio atsarga	m	6
Pjovimo lynelio pailginimas		automatinė pailginimo stuktelėjus sistema
Svoris (be akumuliatoriaus)	kg	3,2
Garso slėgio lygis $L_{pA}^{1)}$ Neapibrėžtis k_{pA}	dB (A)	83 3
Garso galios lygis $L_{WA}^{2)}$: išmatuotas/garantuotas Neapibrėžtis k_{WA}	dB (A)	93 / 94 1
Plaštakos ir rankos vibracija $a_{rw}^{1)}$ Neapibrėžtis k_a	m/s ²	< 2,5 1,5

Matavimo metodai pagal: ¹⁾ EN 50636-2-91 ²⁾ RL 2000/14/EC



PASTABA: Nurodyta vibracijos emisijos vertė buvo išmatuota remiantis standartizuotu bandymo metodu ir ją galima naudoti atliekant palyginimą su kitais elektriniais įrankiais. Šią vertę taip pat galima naudoti preliminariai įvertinant poveikį. Vibracijos emisijos vertė faktinio elektrinio įrankio naudojimo metu gali keistis.

Sistemos akumuliatorius / „smart“ akumuliatorius BLi-40	Vienetas	Vertė (gaminy 9842/ 19090)	Vertė (gaminy 9843/ 19091)
Maks. akumuliatoriaus įtampa	V (DC)	40 (baterijos maks. pradinė įtampa be apkrovos yra 40 V, vardinė įtampa – 36 V)	40 (baterijos maks. pradinė įtampa be apkrovos yra 40 V, vardinė įtampa – 36 V)
Akumuliatoriaus talpa	Ah	2,6	4,2
Akumuliatoriaus įkrovimo trukmė 80 % / 100 % (apytiksiė)	min.	65 / 90	105 / 140

Akumuliatoriaus kroviklis QC40	Vienetas	Vertė (gaminy 9845)
Tinklo įtampa	V (AC)	230
Tinklo dažnis	Hz	50
Vardinė galia	W	100

Akumuliatoriaus kroviklis QC40	Vienetas	Vertė (gaminy 9845)
Išėjimo įtampa	V (DC)	42
Maks. išėjimo srovė	A	1,8

8. PRIEDAI

GARDENA Keičiamas akumuliatorius BLi-40/100; BLi-40/160	Akumuliatorius papildomam veikimo laikui arba keitimui.	gaminy 9842/9843
GARDENA „smart“ akumuliatorius BLi-40/100; BLi-40/160	„smart“ akumuliatorius „smart“ sistemai.	gaminy 19090/19091
GARDENA Akumuliatoriaus kroviklis QC40	GARDENA akumuliatoriams BLi-40 įkrauti.	gaminy 9845
GARDENA Lynelio ritė žoliapjovei	Sunaudotoms lynelio ritėms pakeisti.	gaminy 5307

9. SERVISAS/GARANTIJA

Servisas:

Prašome kreiptis adresu, esančiu kitoje pusėje.

Garantija:

Jei atsitiks kas nors, kas numatyta garantiniame pareiškime, paslaugos teikėjas paslaugą teiks nemokamai.

GARDENA Manufacturing GmbH šiam gaminiui suteikia 2 metų garantiją (nuo pirkimo dienos), jei gaminy bus naudojamas tiksliai asmeniniams tikslams. Antrinėse rinkose pirktiems, naudotiems gaminiams ši gamintojo garantija negalioja. Ši garantija taikoma visiems esminiams gaminio trūkumams, kurie akivaizdžiai atsirado dėl medžiagos defektų ar gamybos klaidų. Garantija bus vykdoma suteikiant dirbantį pakaitinį produktą arba pataisant sugedusį mums nemokamai atsiųstą produktą; pasilikame sau teisę, kurią iš šių parinkčių pasirinkti. Ši paslauga teikiama atsižvelgiant į toliau nurodytas sąlygas.

- Įrenginys naudotas tik tiems tikslams, kuriems jis yra skirtas, kaip rekomenduojama naudojimo instrukcijoje.
- Nei pirkėjas, nei nepatvirtinti trečiųjų šalių asmenys nebandė taisyti gaminio.
- Eksploatavimui buvo naudojamos tiksliai originalios GARDENA atsarginės ir susidėvinčios dalys.

Įprastiniam dalių ir komponentų susidėvimui, vizualiniams pokyčiams bei susidėvimui ir suvartojimo dalims garantija netaikoma.

Ši gamintojo garantija neturi įtakos prekybos atstovo/ pardavėjo teikiama garantijai.

Jei iškilo problemų su šiuo gaminiu, prašom susisiekti su mūsų servisu. Garantiniu atveju prašom atsiųsti sugedusį gaminį su pirkimo dokumento kopija ir gedimo aprašymu apmokėjus siuntimo išlaidas GARDENA servisu adresu, nurodytu ant užpakalinės pusės.

Susidėvinčios dalys:

Lynelio ritė ir ritės dangtelis yra besidėvinčios dalys, todėl joms garantija netaikoma.

<p>DE Produkthaftung Wir weisen ausdrücklich darauf hin, dass wir in Übereinstimmung mit dem Produkthaftungsgesetz nicht für Schäden haften, die durch unsere Produkte entstehen, wenn diese unsachgemäß und nicht durch einen von uns autorisierten Servicepartner repariert wurden oder wenn keine Original GARDENA Teile oder von uns zugelassene Teile verwendet wurden.</p>
<p>EN Product liability In accordance with the German Product Liability Act, we hereby expressly declare that we accept no liability for damage incurred from our products where said products have not been properly repaired by a GARDENA-approved service partner or where original GARDENA parts or parts authorised by GARDENA were not used.</p>
<p>FR Responsabilité Conformément à la loi relative à la responsabilité du fait des produits défectueux, nous déclarons expressément par la présente que nous déclinons toute responsabilité pour les dommages résultant de nos produits, si lesdits produits n'ont pas été correctement réparés par un partenaire d'entretien agréé GARDENA ou si des pièces d'origine GARDENA ou des pièces agréées GARDENA n'ont pas été utilisées.</p>
<p>NL Productaansprakelijkheid Conform de Duitse wet inzake productaansprakelijkheid verklaren wij hierbij uitdrukkelijk dat wij geen aansprakelijkheid aanvaarden voor schade ontstaan uit onze producten waarbij deze producten niet zijn gerepareerd door een GARDENA-erkende servicepartner of waarbij geen originele GARDENA-onderdelen of onderdelen die door GARDENA zijn goedgekeurd zijn gebruikt.</p>
<p>SV Produktansvar I enlighet med tyska produktansvarslagar förklarar vi härmed uttryckligen att vi inte åtar oss något ansvar för skador som orsakas av våra produkter där produkterna inte har genomgått korrekt reparation från en GARDENA-godkänd servicepartner eller där originaldelar från GARDENA eller delar godkända av GARDENA inte använts.</p>
<p>DA Produkansvar I overensstemmelse med den tyske produktansvarslav erklærer vi hermed udtrykkeligt, at vi ikke påtager os noget ansvar for skader på vores produkter, hvis de pågældende produkter ikke er blevet repareret korrekt af en GARDENA-godkendt servicepartner, eller hvor der ikke er brugt originale GARDENA-reservedele eller godkendte reservedele fra GARDENA.</p>
<p>FI Tuotevastuu Saksan tuotevastuulain mukaisesti emme ole vastuussa laitteiden vaurioista, jos korjauksia ei ole tehnyt GARDENAn hyväksymä huoltoliike tai jos niiden syynä on muiden kuin alkuperäisten GARDENA-varaosien tai GARDENAn hyväksymien varaosien käyttö.</p>
<p>IT Responsabilità del prodotto In conformità con la Legge tedesca sulla responsabilità del prodotto, con la presente dichiariamo espressamente che decliniamo qualsiasi responsabilità per danni causati dai nostri prodotti qualora non siano stati correttamente riparati presso un partner di assistenza approvato GARDENA o laddove non siano stati utilizzati ricambi originali o autorizzati GARDENA.</p>
<p>ES Responsabilidad sobre el producto De acuerdo con la Ley de responsabilidad sobre productos alemana, por la presente declaramos expresamente que no aceptamos ningún tipo de responsabilidad por los daños ocasionados por nuestros productos si dichos productos no han sido reparados por un socio de mantenimiento aprobado por GARDENA o si no se han utilizado piezas originales GARDENA o piezas autorizadas por GARDENA.</p>
<p>PT Responsabilidade pelo produto De acordo com a lei alemã de responsabilidade pelo produto, declaramos que não nos responsabilizamos por danos causados pelos nossos produtos, caso os tais produtos não tenham sido devidamente reparados por um parceiro de assistência GARDENA aprovado ou se não tiverem sido utilizadas peças GARDENA originais ou peças autorizadas pela GARDENA.</p>
<p>PL Odpowiedzialność za produkt Zgodnie z niemiecką ustawą o odpowiedzialności za produkt, niniejszym wyraźnie oświadczamy, że nie ponosimy żadnej odpowiedzialności za szkody poniesione na skutek użytkowania naszych produktów, w przypadku gdy naprawa tych produktów nie była odpowiednio przeprowadzana przez zatwierdzonego przez firmę GARDENA partnera serwisowego lub nie stosowano oryginalnych części GARDENA albo części autoryzowanych przez tę firmę.</p>
<p>HU Termékszavatosság A németországi termékszavatossági törvénnyel összhangban ezennel nyomatékosan kijelentjük, hogy nem vállalunk felelősséget a termékeinkben keletkezett olyan károkért, amelyek valamely GARDENA által jóváhagyott szervizpartner által nem megfelelően végzett javításból adódtak, vagy amely során nem eredeti GARDENA alkatrészeket vagy a GARDENA által jóváhagyott alkatrészeket használtak fel.</p>
<p>CS Odpovědnost za výrobek V souladu s německým zákonem o odpovědnosti za výrobek tímto výslovně prohlašujeme, že nepřijímáme žádnou odpovědnost za poškození vzniklá na našich výrobcích, kdy zmíněné výrobky nebyly řádně opraveny schváleným servisním partnerem GARDENA nebo kdy nebyly použity originální náhradní díly GARDENA nebo náhradní díly autorizované společností GARDENA.</p>
<p>SK Zodpovednosť za produkt V súlade s nemeckými právnymi predpismi upravujúcimi zodpovednosť za výrobok týmto výslovné prehlasujeme, že nenesieme žiadnu zodpovednosť za škody spôsobené našimi výrobkami, v prípade ktorých neboli náležite opravy vykonané servisným partnerom schváleným spoločnosťou GARDENA alebo neboli použité diely spoločnosti GARDENA alebo diely schválené spoločnosťou GARDENA.</p>
<p>EL Ευθύνη προϊόντος Σύμφωνα με τον γερμανικό νόμο περί Ευθύνης για τα Προϊόντα, με το παρόν δηλώνουμε ρητώς ότι δεν αποδεχόμαστε καμία ευθύνη για τυχόν ζημιές που προκύπτουν από τα προϊόντα μας εάν αυτά δεν έχουν επισκευαστεί ουστά από κάποιον εγκεκριμένο συνεργάτη επισκευών της GARDENA ή εάν δεν έχουν χρησιμοποιηθεί αυθεντικά εξαρτήματα GARDENA ή εξαρτήματα εγκεκριμένα από την GARDENA.</p>
<p>SL Odgovornost proizvajalca V skladu z nemškimi zakoni o odgovornosti za izdelke, izrecno izjavljajo, da ne sprejemamo nobene odgovornosti za škodo, ki jo povzročijo naši izdelki, če teh niso ustrezno popravili GARDENINI odobreni servisni partnerji ali pri tem niso bili uporabljeni originalni GARDENINI nadomestni deli ali GARDENINIMI homologiranimi nadomestnimi deli.</p>
<p>HR Pouzdanost proizvoda Sukladno njemačkom zakonu o pouzdanosti proizvoda, ovime izričito izjavljujemo kako ne prihvaćamo nikakvu odgovornost za oštećenja na našim proizvodima nastala uslijed neispravnog popravka od strane servisnog partnera kojeg odobrava GARDENA ili uslijed nekorištenja originalnih GARDENA dijelova ili dijelova koje odobrava GARDENA.</p>
<p>RO Răspunderea pentru produs În conformitate cu Legea germană privind răspunderea pentru produs, declarăm în mod expres prin prezentul document că nu acceptăm nicio răspundere pentru defecțiunile suferite de produsele noastre atunci când acestea nu au fost reparate în mod corect de un atelier de service partener, aprobat de GARDENA, sau când nu au fost utilizate piese GARDENA originale sau piese autorizate de GARDENA.</p>
<p>BG Отговорност за вреди, причинени от стоки Съгласно германския Закон за отговорността за вреди, причинени от стоки, с настоящото изрично декларираме, че не носим отговорност за щети, причинени от нашите продукти, ако те не са били правилно ремонтирани от одобрен от GARDENA сервис или ако не са използвани оригинални части на GARDENA или части, одобрени от GARDENA.</p>
<p>ET Tootevastutus Vastavalt Saksamaa tootevastutusseadusele deklareerime käesolevaga selgesõnaliselt, et me ei kanna mingisugust vastutust meie toodetest tingitud kahjude eest, kui need tooted ei ole korrektselt parandatud GARDENA heakskiidetud hoolduspartneri poolt või kui parandamisel ei ole kasutatud GARDENA originaalosi või GARDENA volitatud osi.</p>
<p>LT Gaminio patikimumas Mes aiškiai pareiškiame, kad, atsižvelgiant į Vokietijos gaminių patikimumo įstatymą, nepriisiame atsakomybės dėl bet kokios žalos, patirtos dėl mūsų gaminių, jeigu jie buvo netinkamai taisomi arba jų dalys buvo pakeistos neoriginaliomis GARDENA dalimis ar nepatvirtintomis dalimis, arba jeigu remonto darbai buvo atliekami ne GARDENA techninės priežiūros centro specialistų.</p>
<p>LV Atbildība par produkcijas kvalitāti Saskaņā ar Vācijas likumu par atbildību par produkcijas kvalitāti ar šo mēs paziņojam, ka neuzņemamies atbildību par bojājumiem, kas radušies, lietojot mūsu izstrādājumu, kuru remontu nav veicis uzņēmuma GARDENA apstiprināts apkopes partneris vai kuru remontam netika izmantotas oriģinālās GARDENA detaļas vai detaļas, kuru lietošanu apstiprinājis uzņēmums GARDENA.</p>

Deutschland / Germany

GARDENA
Manufacturing GmbH
Central Service
Hans-Lorenser-Straße 40
D-89079 Ulm
Produktfragen:
(+49) 731 490-123
Reparaturen:
(+49) 731 490-290
service@gardena.com

Albania

COBALT Sh.p.k.
Rr. Siri Kodra
1000 Tirana

Argentina

Husqvarna Argentina S.A.
Av.del Libertador 5954 –
Piso 11 – Torre B
(C1428ARP) Buenos Aires
Phone: (+54) 11 5194 5000
info.gardena@
ar.husqvarna.com

Armenia

Garden Land Ltd.
61 Tigran Mets
0005 Yerevan

Australia

Husqvarna Australia Pty. Ltd.
Locked Bag 5
Central Coast BC
NSW 2252
Phone: (+61) (0) 2 4352 7400
customer.service@
husqvarna.com.au

Austria / Österreich

Husqvarna Austria GmbH
Industriezeile 36
4010 Linz
Tel.: (+43) 732 77 01 01-485
service.gardena@
husqvarnagroup.com

Azerbaijan

Firm Progress
a. Aliyev Str. 26A
1052 Baku

Belgium

Husqvarna België nv/sa
Gardena Division
Rue Egide Van Ophem 111
1180 Uccle / Ukkel
Tel.: (+32) 2 720 92 12
info@gardena.be

Bosnia / Herzegovina

SILK TRADE d.o.o.
Industrijska zona Bukva bb
74260 Tešanj

Brazil

Husqvarna do Brasil Ltda
Av. Francisco Matarazzo,
1400 – 19º andar
São Paulo – SP
CEP: 05001-903
Tel: 0800-112252
marketing.br.husqvarna@
husqvarna.com.br

Bulgaria

AGROLAND България АД
бул. 8 Декември, №13
Офис 5
1700 Студентски град
София
Тел.: (+359) 24 66 69 10
info@agroland.eu

Canada / USA

GARDENA Canada Ltd.
100 Summerlea Road
Brampton, Ontario L6T 4X3
Phone: (+1) 905 792 93 30
info@gardenacanada.com

Chile

Maquinarias Agroforestales
Ltda. (Maga Ltda.)
Santiago, Chile
Avda. Chesterton
8355 comuna Las Condes
Phone: (+56) 2 202 4417
Dalton@maga.cl
Zipcode: 7560330

China

Husqvarna (Shanghai)
Management Co., Ltd.
富世华 (上海) 管理有限公司
3F, Benq Square B,
No207, Song Hong Rd.,
Chang Ning District,
Shanghai, PRC. 200335
上海市长宁区淞虹路207号明
基广场B座3楼, 邮编: 200335

Colombia

Husqvarna Colombia S.A.
Calle 18 No. 68 D-31, zona
Industrial de Montevideo
Bogotá, Cundinamarca
Tel. 571 2922700 ext. 105
jairo.salazar@
husqvarna.com.co

Costa Rica

Compania Exim
Euroberoamericana S.A.
Los Colegios, Moravia,
200 metros al Sur del Colegio
Saint Francis – San José
Phone: (+506) 297 68 83
exim_euro@racsa.co.cr

Croatia

Husqvarna Austria GmbH
Industriezeile 36
4010 Linz
Tel.: (+43) 732 77 01 01-485
service.gardena@
husqvarnagroup.com

Cyprus

Med Marketing
17 Digeni Akrita Ave
P.O. Box 27017
1641 Nicosia
Czech Republic
Husqvarna Česko s.r.o.
Türkova 2319/5b
149 00 Praha 4 – Chodov
Bezplatná infolinka:
800 100 425
servis@cz.husqvarna.com

Denmark

GARDENA DANMARK
Lejrvej 19, st.
3500 Værløse
Tlf.: (+45) 70 26 47 70
husqvarna@husqvarna.dk
www.gardena.com/dk

Dominican Republic

BOSQUESA, S.R.L
Carretera Santiago Licey
Km. 5 ½
Esquina Copal II.
Santiago
Dominican Republic
Phone: (+809) 736-0333
joserbosquesa@claro.net.do

Ecuador

Husqvarna Ecuador S.A.
Arupos E1-181 y 10 de
Agosto Quito, Pichincha
Tel. (+593) 22800739
francisco.jacome@
husqvarna.com.ec

Estonia

Husqvarna Eesti OÜ
Valdeku 132
EE-11216 Tallinn
info@gardena.ee

Finland

Oy Husqvarna Ab
Gardena Division
Lautatarhankatu 8 B/PL 3
00581 HELSINKI
www.gardena.fi

France

Husqvarna France
9/11 Allée des pierres mayettes
92635 Gennevilliers Cedex
France
http://www.gardena.com/fr
N° AZUR: 0 810 00 78 23
(Prix d'un appel local)

Georgia

Transporter LLC
8/57 Beliashvili street
0159 Tbilisi, Georgia
Phone: (+995) 322 14 71 71

Great Britain

Husqvarna UK Ltd
Preston Road
Aycliffe Industrial Park
Newton Aycliffe
County Durham
DL5 6UP
info.gardena@
husqvarna.co.uk

Greece

Π. ΠΑΠΑΔΟΠΟΥΛΟΣ ΑΕΒΕ
Λεωφ. Αθηνών 92
Αθήνα
T.K.104 42
Ελλάδα
Τηλ. (+30) 210 51 93 100
info@papadopoulos.com.gr

Hungary

Husqvarna Magyarország Kft.
Ezred u. 1-3
1044 Budapest
Telefon: (+36) 1 251-4161
vevoszolgalat.husqvarna@
husqvarna.hu

Iceland

Ó. Johnson & Kaaber
Tunguhalsi 1
110 Reykjavik
ooj@ojk.is

Ireland

Husqvarna UK Ltd
Preston Road
Aycliffe Industrial Park
Newton Aycliffe
County Durham
DL5 6UP
info.gardena@
husqvarna.co.uk

Italy

Husqvarna Italia S.p.A.
Via Santa Vecchia 15
23868 VALMADRERA (LC)
Phone: (+39) 0341.203.111
assistenza.italia@
it.husqvarna.com

Japan

KAKUICHI Co. Ltd.
Sumitomo Realty &
Development Kojimachi
BLDG., 8F
5-1 Nibannco
Chiyoda-ku
Tokyo 102-0084
Phone: (+81) 33 264 4721
m_ishihara@kaku-ichi.co.jp

Kazakhstan

LAMED Ltd.
155/1, Tazhibayevoi Str.
050060 Almaty
IP Schmidt
Abayavenue 3B
110 005 Kostanay

Korea

Kyung Jin Trading CO.,LTD.
107-4, SunDuk Bld.,
YangJae-dong,
Seocho-gu,
Seoul, (zipcode: 137-891)
Phone: (+82) (0)2 574-6300

Kyrgyzstan

Alye Maki
av. Moladaya Guardir J 3
720014
Bishkek

Latvia

Husqvarna Latvija SIA
Ulbrokas 19A
LV-1021 Rīga
info@gardena.lv

Lithuania

UAB Husqvarna Lietuva
Ateities pl. 77C
LT-52104 Kaunas
info@gardena.lt

Luxembourg

Magasins Jules Neuberger
39, rue Jacques Stas
Luxembourg-Gasperich 2549
Case Postale No. 12
Luxembourg 2010
Phone: (+352) 40 14 01
api@neuberger.lu

Mexico

AFOSA
Av. Lopez Mateos Sur # 5019
Col. La Calma 45070
Zapopan, Jalisco
Mexico
Phone: (+52) 33 3818-3434
icornejo@afosa.com.mx

Moldova

Convel S.R.L.
290A Muncesti Str.
2002 Chisinau

Netherlands

Husqvarna Nederland B.V.
GARDENA Division
Postbus 50131
1305 AC ALMERE
Phone: (+31) 36 521 00 10
info@gardena.nl

Neth. Antilles

Jonka Enterprises N.V.
Sta. Rosa Weg 196
P.O. Box 8200
Curaçao
Phone: (+599) 9 767 66 55
pgm@jonka.com

New Zealand

Husqvarna New Zealand Ltd.
PO Box 76-437
Manukau City 2241
Phone: (+64) (0) 9 9202410
support.nz@husqvarna.co.nz

Norway

Husqvarna Norge AS
Gardena Division
Trøskenveien 36
1708 Sarpsborg
info@gardena.no

Peru

Husqvarna Perú S.A.
Jr. Ramón Cárcamo 710
Lima 1
Tel: (+51) 1 3320400 ext. 416
juan.remuzgo@
husqvarna.com

Poland

Husqvarna
Poland Spółka z o.o.
ul. Wysockiego 15 b
03-371 Warszawa
Phone: (+48) 22 330 96 00
gardena@husqvarna.com.pl

Portugal

Husqvarna Portugal, SA
Lagoa - Albarraque
2635 - 595 Rio de Mouro
Tel.: (+351) 21 922 85 30
Fax : (+351) 21 922 85 36
info@gardena.pt

Romania

Madex International Srl
Soseaua Odaii 117-123,
RO 013603 București, S1
Phone: (+40) 21 352.76.03
madex@ines.ro

Russia / Россия

ООО „Хускварна“
141400, Московская обл.,
г. Химки,
улица Ленинградская,
владение 39, стр.6
Бизнес Центр
„Химки Бизнес Парк“,
помещение ОВ02_04
http://www.gardena.ru

Serbia

Domel d.o.o.
Autoput za Novi Sad bb
11 273 Belgrade
Phone: (+381) 1 18 48 88 12
miroslav.jejina@domel.rs

Singapore

Hy-Ray PRIVATE LIMITED
40 Jalan Pemimpin
#02-08 Tat Ann Building
Singapore 577185
Phone: (+65) 6253 2277
shiyiing@hyray.com.sg

Slovak Republic

Husqvarna Česko s.r.o.
Türkova 2319/5b
149 00 Praha 4 – Chodov
Bezplatná infolinka:
800 154 044
servis@sk.husqvarna.com

Slovenia

Husqvarna Austria GmbH
Industriezeile 36
4010 Linz
Tel.: (+43) 732 77 01 01-485
service.gardena@
husqvarnagroup.com

South Africa

Husqvarna
South Africa (Pty) Ltd
Postnet Suite 250
Private Bag X6,
Cascades, 3202
South Africa
Phone: (+27) 33 846 9700
info@gardena.co.za

Spain

Husqvarna España S.A.
Calle de Rivas nº 10
28052 Madrid
Phone: (+34) 91 708 05 00
atencioncliente@gardena.es

Suriname

Agrofix n.v.
Verlengde Hogestraat #22
Phone: (+597) 472426
agrofix@sr.net
Pobox : 2006
Paramaribo
Suriname – South America

Sweden

Husqvarna AB
Gardena Division
S-561 82 Husqvarna
Gardenaorder@husqvarna.se

Switzerland / Schweiz

Husqvarna Schweiz AG
Consumer Products
Industriestrasse 10
5506 Mägenwil
Phone: (+41) (0) 62 887 37 90
info@gardena.ch

Turkey

Dost Bahçe Diş Ticaret
Müessesilik A.Ş
Yunus Mah. Adil Sok. No:3
Ic Kapi No: 1 Kartal
34873 Istanbul
Phone: (+90) 216 38 93 939
info@dostbahce.com.tr

Ukraine / Україна

ТОВ «Хускварна Україна»
вул. Васильківська, 34,
офіс 204-г
03022, м. Київ
Тел. (+38) 044 498 39 02
info@gardena.ua

Uruguay

FELI SA
Entre Rios 1083 CP 11800
Montevideo – Uruguay
Tel: (+598) 22 03 18 44
info@felisa.com.uy

Venezuela

Corporación Casa y Jardín C.A.
Av. Caroní, Edif. Trezmen, PB.
Colinas de Bello Monte.
1050 Caracas.
Tlf: (+58) 212 992 33 22
info@casayjardin.net.ve

9827-20.960.02/1018

© GARDENA
Manufacturing GmbH
D-89070 Ulm
http://www.gardena.com