

PowerMax Li-40/37

Art. 5038

DE Betriebsanleitung

Akku-Rasenmäher

EN Operator's manual

Battery Lawnmower

FR Mode d'emploi

Tondeuse sur batterie

NL Gebruiksaanwijzing

Accu-grasmaaier

SV Bruksanvisning

Accu-gräsklippare

DA Brugsanvisning

Accu-plæneklipper

FI Käyttöohje

Akkukäyttöinen ruohonleikkuri

NO Bruksanvisning

Batteridrevet gressklipper

IT Istruzioni per l'uso

Rasaerba a batteria

ES Instrucciones de empleo

Cortacésped de batería recargable

PT Manual de instruções

Máquina de cortar relva a bateria

PL Instrukcja obsługi

Akumulatorowe kosiarki do trawy

HU Használati utasítás

Akkumulátoros fűnyíró

CS Návod k obsluze

Akumulátorová sekačka na trávnik

SK Návod na obsluhu

Akumulátorová kosačka

EL Οδηγίες χρήσης

Χλοοκοπτικό μπαταρίας

RU Инструкция по эксплуатации

Аккумуляторная газонокосилка

SL Navodilo za uporabo

Akumulatorska kosilnica

HR Upute za uporabu

Baterijska kosilica za travu

SR/ Uputstvo za rad
BS Baterijska kosilica za travu

UK Інструкція з експлуатації

Акумуляторна газонокосарка

RO Instrucțiuni de utilizare

Mașină de tuns iarbă

TR Kullanma Kılavuzu

Akülü çim biçme makinesi

BG Инструкция за експлоатация

Аккумуляторна косачка

SQ Manual përdorimi

Korrëse bari me bateri

ET Kasutusjuhend

Akuga muruniiduk

LT Eksploatavimo instrukcija

Akumuliatorinė vejapjovė

LV Lietošanas instrukcija

Ar akumulatoru darbināms zāles pļāvējs

A1

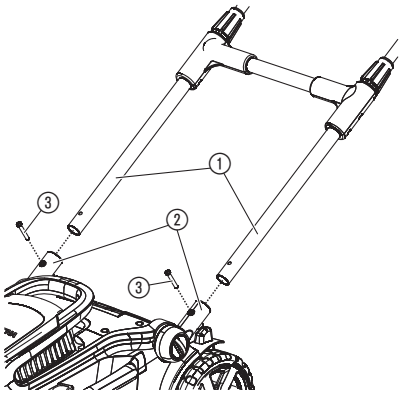

A2

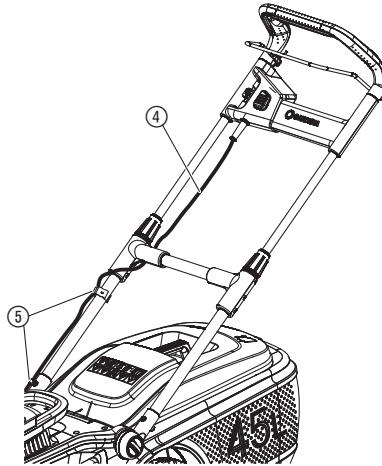

A3

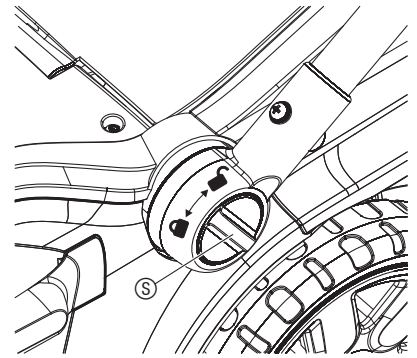

A4

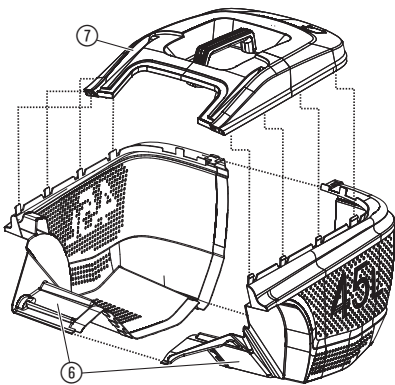

O1

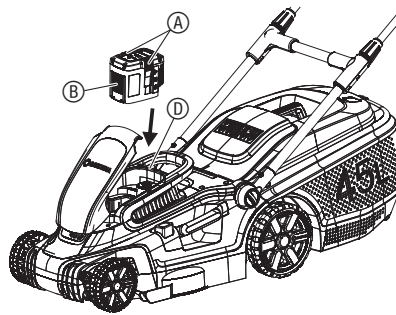

O2

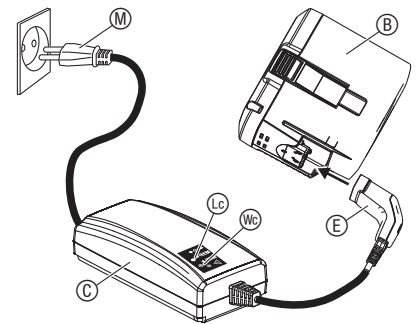

O3

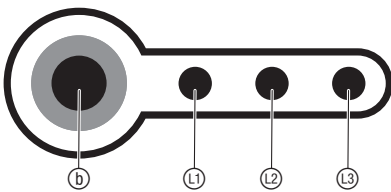

O4

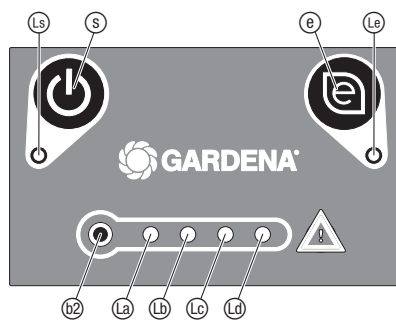

O5

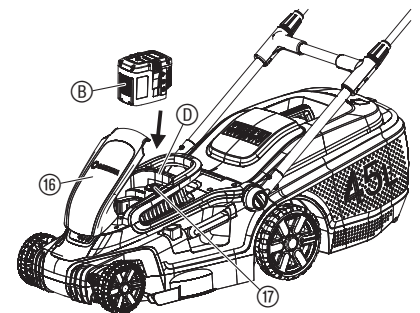

06

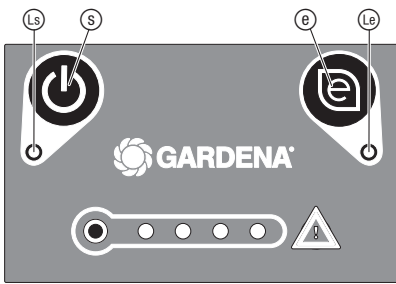

07

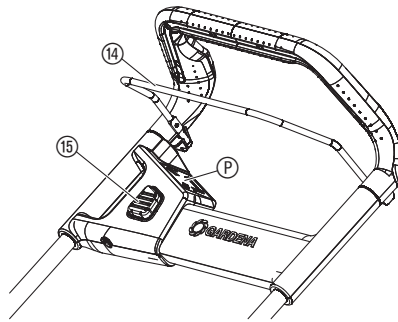

08

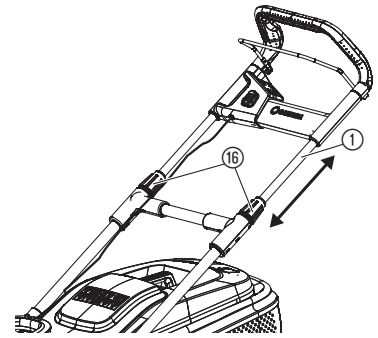

09

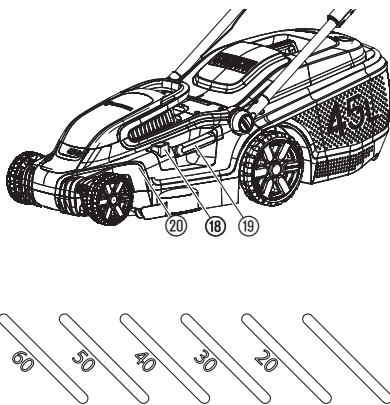

010

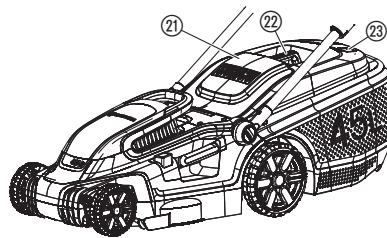

M1

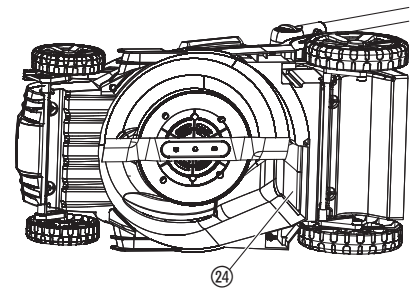

S1

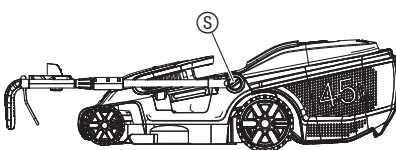

T1

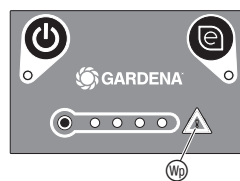

T2

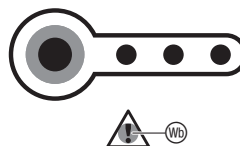

T3

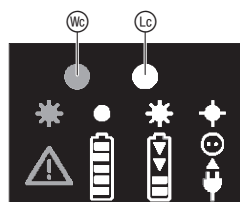

BĪSTAMI! Miesas bojājums! Neizmantojiet izstrādājumu krūmu, mauriņu, un ceru griešanai, vītēnaugu griešanai un zāles plaušanai uz jumtiem vai balkoniem, zaru un ceru izsmalcināšanai, kā arī grunts nelīdzenumu izlīdzināšanai. Nelietojiet izstrādājumu uz nogāzēm, kuru nosliece pārsniedz 20°.

1. DROŠĪBA

SVARĪGI!

Lūdzu, uzmanīgi izlasiet un rūpīgi uzglabāiet šo lietošanas instrukciju.

Simboli uz izstrādājuma:



Izlasiet lietošanas instrukciju.



Ievērojiet distanci.



Esiet piesardzīgi! – Asi naži – pēc izslēgšanas naži turpina kustēties pēc inerces.



Pievelciet bloķētājierīci pirms profilaktiskā remonta veikšanas.



Pirms darba sākuma pārbaudiet drošību darba zonā. Pārbaudiet, vai tuvumā nav slēptu kabeļu.



Uzliesmošanās risks! Īssavienojuma risks! Nesavienojiet akumulatora kontaktus ar metāla detaļām.



Pirms tīrīšanas vai tehniskās apkopes noņemiet akumulatoru.



Sargājiet izstrādājumu no lietus un jebkura cita veida mitruma.

Vispārīgie drošības norādījumi

Elektriskā drošība



BĪSTAMI! Strāvas trieciens!

Miesas bojājumu gūšanas risks strāvas trieciena rezultātā.

→ Izstrādājumam jābūt aprīkotam ar FI slēdzi (RCD) ar nominālo aktivācijas strāvu maksimāli 30 mA.

Treniņš

- Uzmanīgi izlasiet lietošanas instrukciju. Iepazīstinieties ar mašīnas pareizās lietošanas noteikumiem un darba orgāniem.
- Nekādā gadījumā neļaujiet lietot zāles plāvēju bērniem vai citām personām, kas nav iepazinušas ar lietošanas instrukciju. Lietošanas valstī spēkā esošajos noteikumos var būt paredzēts minimālais lietotāja vecums.
- Neļaujiet zāli, ja tuvumā atrodas citi cilvēki, īpaši bērni, vai dzīvnieki.
- Lūdzu, ņemiet vērā, ka mašīnas vadītājs vai lietotājs atbild par nelaimes gadījumiem ar citām personām, kā arī mantas bojāšanu.

Sagatavošanas pasākumi

- Mašīnas lietošanas laikā vienmēr valkājiet stabilus apavus un garas bikses. Nelietojiet mašīnu, ja esat basām kājām vai vieglās sandalēs. Nevalkājiet valīģus apģērbus un apģērbus ar garām auklām un siksnām.
- Pārbaudiet teritoriju, kurā plānots lietot mašīnu, un aizvāciet visus priekšmetus, ko mašīna varētu izmētāt.
- Pirms lietošanas vienmēr vizuāli pārbaudiet, vai naži, nostiprināšanas tapas un viss griešanas bloks nav nolietoti vai bojāti. Lai nepieļautu nelīdzsvarotību nolietotus vai bojātus nažus un nostiprināšanas tapas nomaina tikai kompleksos. Nolietotas vai bojātas plāksnītes ar norādījumiem jānomaina.
- Pirms katras lietošanas reizes pārbaudiet, vai pieslēgšanas un pagarināšanas vadiem nav bojāšanas vai nolietošanas pazīmju. Ja vads tiek bojāts lietošanas gaitā, nekavējoties atslēdziet to no barošanas avota. NEPIESKARIETIES VADAM, LĪDZ TAS IR ATSLĒGTS NO BAROŠANAS AVOTA. Nelietojiet mašīnu, ja vads ir nolietots vai bojāts.

Lietošana

- Zāles plaušana jāveic tikai pie dienas gaismas vai laba mākslīga apgaismojuma.
- Pēc iespējas nelietojiet ierīci mitras zāles plaušanai.
- Saglabājiet stabili stāju uz nogāzēm.
- Pārvietojiet mašīnu tikai ar soļošanas ātrumu.
- Uz nogāzēm plaujiet šķērsvirzienā, nekādā gadījumā uz augšu vai apakšu.
- Esiet īpaši piesardzīgi, mainot braukšanas virzienu nogāzes.

LV

Oriģinālās instrukcijas tulkojums.



Ar šo izstrādājumu drīkst strādāt tikai personas, kas ir vecākas par 8 gadiem. Personas ar ierobežotām psihiskām, fiziskām vai garīgām spējām, kā arī personas, kurām nav pietiekošas pieredzes un zināšanu, drīkst lietot izstrādājumu tikai citas personas uzraudzībā vai pēc instruktāžas par drošu izstrādājuma lietošanu un ar to saistītiem riskiem. Bērni nedrīkst spēlēties ar izstrādājumu. Bērni nedrīkst veikt izstrādājuma tīrīšanu un apkopi, kas jāveic lietotājam, bez pieaugušo uzraudzības. Mēs iesakām ar izstrādājumu strādāt tikai personām, kas ir sasniegušas 16 gadu vecumu.

Lietošana atbilstoši noteiktajam mērķim:

GARDENA zāles plāvējs ir paredzēts zālienu plaušanai privātos dārzos un pie privātām mājām.

Izstrādājums nav paredzēts darbam nepārtrauktā režīmā.

- g) Ja nogāze ir pārāk stāva, nepļaujiet zāli uz tās.
- h) Esiet īpaši piesardzīgi, pagriežot zāles plāvēju vai pievelkot to pie sevis.
- i) Apturiet nazi (nažus), ja zāles plāvējs jāapgāž, lai transportētu to pa citām virsmām nekā zāle vai pārvietotu zāles plāvēju uz pļaujamo platību vai no tās.
- j) Nelietojiet zāles plāvēju, ja aizsardzības ierīces vai aizsargrežģi, piemēram, atvairas plāksnes un/vai zāles savācēji ir bojāti vai noņemti.
- k) Piesardzīgi palaidiet ierīci vai nospiediet palaišanas slēdzi atbilstoši ražotāja instrukcijām. Uzmanieties, lai starp Jūsu kājām un nazi (nažiem) būtu pietiekoshi liels attālums.
- l) Ieslēdzot zāles plāvēju vai palaižot motoru, zāles plāvēju nedrīkst apgāzt, izņemot gadījumus, kad zāles plāvējs jāpaceļ darba gaitā. Šajā gadījumā apgāziet plāvēju tikai tādā mērā, kādā tas ir nepieciešams, un paceliet tikai lietotājam pretī esošo pusi.
- m) Nepalaidiet motoru, ja Jūs stāvat izmešanas kanāla priekšā.
- n) Nepieļaujiet roku un kāju nonākšanu pie vai zem rotējošām detaļām. Vienmēr ievērojiet distanci no izmešanas atveres.
- o) Nekādā gadījumā nepaceliet un nepārmēsājiet zāles plāvēju, ja motors darbojas.
- p₂) Apturiet motoru un izņemiet palaišanas atslēgu. Pārļiecinieties, ka visas kustīgās detaļas ir pilnīgi apstājušās:
- pirms atstājat zāles plāvēju;
 - pirms novērsat bloķējumus vai aizsērējumus izmešanas kanālā;
 - pirms pārbaudāt, tirāt zāles plāvēju vai veicat kādus darbus ar to;
 - ja plāvējs nonācis kontaktā ar svešķermeni. Identificējiet zāles plāvēja bojājumus un veiciet nepieciešamo remontu, pirms atkal ieslēdzat zāles plāvēju vai strādājat ar to.
- Ja zāles plāvējs sāk pārmērīgi vibrēt, nekavējoties pārbaudiet zāles plāvēju:
- identificējiet bojājumus;
 - veiciet nepieciešamo remontu bojātajām detaļām;
 - pārļiecinieties, ka visi uzgriežņi, tapas un skrūves ir cieši pievilktas.

Apkope un uzglabāšana

- a) Pārļiecinieties par to, ka uzgriežņi, tapas un skrūves ir cieši pievilktas un ierīce ir drošā darba stāvoklī.
- b) Regulāri pārbaudiet, vai zāles savācējs nav nodilis un pilda savas funkcijas.
- c) Drošības apsvērumu dēļ nomainiet nolietotas vai bojātas detaļas.
- d) Ja mašīna ir aprīkota ar vairākiem nažiem, lūdzu, ņemiet vērā, ka griežoties vienam nazim, var sākt griezties arī pārējie naži.
- e) Veicot mašīnas iestatījumus, uzmanieties, jau starp kustīgajiem nažiem un nekustīgajām mašīnas detaļām nenokļūtu pirksti.
- f) Ļaujiet motoram atdzist, pirms novietojat mašīnu glabāšanai.
- g) Veicot nažu apkopi, ņemiet vērā, ka naži var kustēties, pat ja barošanas avots ir atslēgts.
- h) Izmantojiet tikai oriģinālās rezerves daļas un piederumus.

Papildus drošības norādījumi

Drošs darbs ar akumulatoriem



BĪSTAMI! Uzliesmošanas risks!

Akumulatoram uzlādēšanas laikā jābūt noliktam uz nedegošas, termiski izturīgas un strāvu nevadošas virsmas.
Kairinošus, degošus un viegli uzliesmojošus materiālus turiet drošā attālumā no lādētāja un akumulatora.

Lādēšanas laikā neapsedziet akumulatoru un lādētāju.

Dūmu rašanās vai uzliesmošanas gadījumā nekavējoties atslēdziet lādētāju no elektroenerģijas avota.

Akumulatora uzlādēšanai izmantojiet tikai oriģinālo GARDENA lādētāju. Citu lādētāju izmantošanas rezultātā iespējami akumulatora neizlabojami bojājumi vai pat uzliesmošanas.

GARDENA izstrādājumam ar akumulatoru izmantojiet vienīgi oriģinālo GARDENA akumulatoru.

Nelādējiet citu ražotāju akumulatorus. Pastāv ugunsgrēka izcelšanās un sprādziena risks!

Uzliesmošanās gadījumā: Dzēsiet uguni ar dzēšanas materiāliem, kas mazina skābekļa piekļūvi degšanas vietai.



BĪSTAMI! Sprādziena risks!

Sargājiet akumulatorus no karstām temperatūrām un uguns. Nelieciet akumulatorus uz radiatoriem un neatstājiet tos uz ilgāku laiku stipra saules starojuma iedarbībā.

Nelietojiet akumulatorus sprādzienbīstamā atmosfērā, piemēram, dedzināmu šķidrums, gāzu vai putekļu uzkrājumu tuvumā. Akumulatora lietošanas gaitā var rasties dzirksteles, kas var aizdedzināt putekļus vai tvaikus.

Pārbaudiet nomaināmo akumulatoru pirms katras lietošanas reizes. Pirms katras lietošanas reizes pārbaudiet akumulatoru vizuāli. Darbnespējīgs akumulators jāutilizē atbilstoši spēkā esošajām prasībām. Nesūtiet akumulatoru pa pastu. Sīkāku informāciju par utilizācijas kārtību var saņemt atkritumu apsaimniekošanas uzņēmumā uz vietas.

Neizmantojiet akumulatoru kā elektroenerģijas avotu citiem izstrādājumiem. Pastāv miesas bojājumu gūšanas risks. Izmantojiet akumulatoru tikai paredzētajiem GARDENA izstrādājumiem.

Lādējiet un lietojiet akumulatoru tikai apkārtējās vides temperatūrā no 0 °C līdz 40 °C. Pēc ilgāka darba laika ļaujiet akumulatoram atdzist.

Regulāri pārbaudiet, vai lādēšanas kabelim nav bojāšanas vai novecošanās pazīmju (viegli lūstošs). Lietojiet kabeli tikai nevainojamā stāvoklī.

Nekādā gadījumā neuzglabājiet un netransportējiet akumulatoru temperatūrā, kas pārsniedz 45 °C, vai zem tiešiem saules stariem. Lai minimizētu akumulatora izlādēšanos, ideāli būtu uzglabāt to temperatūrā 25 °C.

Nepakļaujiet akumulatoru lietus vai mitruma iedarbībai. Ja akumulatorā nonāk ūdens, paaugstinās elektriskās strāvas trieciena risks.

Uzturiet akumulatorus tirā stāvoklī, pirmkārt ventilācijas atveres.

Ja akumulators netiek lietots ilgu laiku (ziemā), pilnīgi uzlādējiet akumulatoru, lai nepieļautu tā dzīļu izlādēšanos.

Lai novērstu neatbilstošu lietošanu un nelaimes gadījumus, neuzglabājiet akumulatoru izstrādājumā.

Neuzglabājiet akumulatoru telpās, kur iespējama elektrostatiska izlāde.

Elektriskā drošība



BĪSTAMI! Sirds apstāšanās!

Šis izstrādājums darba laikā rada elektromagnētisko lauku. Šis lauks noteiktos apstākļos var ietekmēt pasīvu vai aktīvu medicīnisko implantātu funkcionēšanu. Lai nepieļautu tādas situācijas, kurās cilvēki var gūt smagus vai nāvīgus ievainojumus, cilvēkiem ar medicīnisko implantātu pirms izstrādājuma lietošanas ieteicams konsultēties ar ārstu vai implantāta ražotāju.

Nelietojiet izstrādājumu mitrā vidē.

Individuālā drošība



BĪSTAMI! Nosmakšanas risks!

Mazas detaļas var viegli norīt. Polietilēna maisiņš rada nosmakšanas risku maziem bērniem. Montāžas darbu izpildes laikā turiet mazus bērnus drošā attālumā.

Izjaukt izstrādājumu drīkst tikai līdz tādām stāvoklīm, kādā izstrādājums tiek piegādāts.

Valkājiet cimdus, neslidošus apavus un aizsargbrilles.

Palaidiet zāles plāvēju tikai ar vertikāli montētu rokturi.

Nepieļaujiet zāles plāvēja pārslodzi.

Nestrādājiet ar izstrādājumu, ja esat noguris vai slims vai arī atrodaties narkotisko vielu vai alkohola reibumā, kā arī tad, ja pirms tam esat lietojis medikamentus.

2. MONTĀŽA



BĪSTAMI! Miesas bojājums!

Ja plāvējs sāk darboties nekontrolēti, pastāv grieztu brūču gūšanas risks.

→ Uzgaidiet, līdz nazis ir pilnīgi apstājies, pēc tam izņemiet drošības atslēgu un uzvelciet cimdus, pirms veicat plāvēja apkopi.

Kāta montāža [Att. A1]:

1. Iebīdīet kātu ① kāta turētājos ②.
- Pārļiecinieties, ka kāts ① ir pilnīgi iesprausts un kāta caurumi sakrīt ar caurumiem kāta turētājā.*
2. Ievietojiet abas skrūves ③ caurumos kāta turētājos.
3. Cieši pievelciet abas skrūves ③ ar skrūvgrieža palīdzību.
Pārļiecinieties par to, ka skrūves ③ ir pilnībā pievilktas.

Kabeļa piestiprināšana pie kāta [Att. A2/A3]:

1. Piestipriniet kabeli ④ pie kāta ar aizspiedņu ⑤ palīdzību.
Uzmanieties, lai kabelis netiktu saspiests starp kātu un plāvēju.
2. Griežiet bloķētājmehānismu ⑥ pretēji pulksteņrādītāja virzienam, līdz kāts dzirdami nofiksējas.

Zāles savācējgroza montāža [Att. A4]:

1. Savienojiet abas zāles savācējgroza daļas ⑥ tā, lai savienojumi dzirdami nofiksētos.
Pārļiecinieties par to, ka visi savienojumi ir nofiksējušies.
2. Montējiet apvalku ⑦ zāles savācējgrozam.
Pārļiecinieties par to, ka apvalks ir pareizi izvietots uz zāles savācējgroza.
3. Uzspiediet apvalku ⑦ uz zāles savācējgroza tā, lai savienojumi dzirdami nofiksētos.
Pārļiecinieties par to, ka visi savienojumi ir nofiksējušies.

3. LIETOŠANA



BĪSTAMI! Miesas bojājums!

Ja plāvējs sāk darboties nekontrolēti, pastāv grieztu brūču gūšanas risks.

→ Uzgaidiet, līdz nazis ir pilnīgi apstājies, pēc tam izņemiet drošības atslēgu un uzvelciet cimdus, pirms veicat plāvēja iestatīšanu vai transportēšanu.

Akumulatora uzlādēšana [Att. 01/02]:



UZMANĪBU!

Pārspriegums bojā akumulatoru un akumulatora lādētāju.

→ Pārliedzieties, ka izmantojat pareizo tīkla spriegumu.

Ar akumulatoru darbināmā GARDENA zāles plāvējam, preces nr. 5038-55, akumulators neietilpst piegādes komplektā.

Pirms pirmās lietošanas reizes akumulatoram jābūt pilnīgi uzlādētam.

Litija jonu akumulatoru var lādēt jebkurā uzlādes līmenī un uzlādes procesu var pārtraukt jebkurā brīdī, nebojājot akumulatoru (bez atmiņas efekta).

1. Nospiediet abus atbloķēšanas taustiņus (A) un izņemiet akumulatoru (B) no akumulatora turētāja (D).
2. Pieslēdziet tīkla kabeli (M) lādētājam (C).
3. Pieslēdziet tīkla kabeli (M) 230-V rozetei.
4. Pieslēdziet akumulatora lādēšanas kabeli (E) akumulatoram (B).

Ja uzlādes kontrolindicators (L) lādētājā reizi sekundē mirgo zaļā krāsā, tas nozīmē, ka akumulators tiek lādēts.

Ja uzlādes kontrolindicators (L) lādētājā nepārtraukti deg zaļā krāsā, tas nozīmē, ka akumulators ir pilnīgi uzlādēts (lādēšanas ilgums, skatīt 7. TEHNISKIE DATI).

5. Lādēšanas laikā regulāri pārbaudiet uzlādes līmeni.
6. Kad akumulators (B) ir pilnīgi uzlādēts, atslēdziet akumulatoru (B) no lādētāja (C).
7. Atslēdziet lādētāju (C) no rozetes.

Akumulatora uzlādes indikators [Att. 03]:

Akumulatora uzlādes indikators lādēšanas laikā:

100 % uzlādēts	(U), (V) un (W) deg
66 – 99 % uzlādēts	(U) un (V) deg, (W) mirgo
33 – 65 % uzlādēts	(U) deg, (V) mirgo
0 – 32 % uzlādēts	(U) mirgo

Akumulatora uzlādes indikators darba laikā:

→ Nospiediet taustiņu (B) uz akumulatora.

66 – 99 % uzlādēts	(U), (V) un (W) deg
33 – 65 % uzlādēts	(U) un (V) deg
10 – 32 % uzlādēts	(U) deg
0 – 10 % uzlādēts	(U) mirgo

Vadības panelis [Att. 04]:

Ieslēgšanas/izslēgšanas taustiņš:

→ Nospiediet ieslēgšanas/izslēgšanas taustiņu (S) vadības panelī.

Ja zāles plāvējs ir ieslēgts, deg ieslēgšanas gaismas diode (S).

Pēc 1 minūtes plāvējs automātiski atslēdzas.

Taustiņš Eco:

→ Nospiediet taustiņu Eco (E) vadības panelī.

Ja ir aktivizēts režīms Eco, deg gaismas diode (E).

Režīms Eco samazina motora apgriezīgu skaitu un līdz ar to pagarina akumulatora maksimālo darba laiku.

Akumulatora uzlādes indikators darba laikā:

→ Nospiediet taustiņu (Z) vadības panelī (gaismas diodes iedegas pēc 5 sekundēm).

76 – 100 % uzlādēts	(A), (B), (C) un (D) deg
51 – 75 % uzlādēts	(A), (B) un (C) deg
26 – 50 % uzlādēts	(A) un (B) deg
6 – 25 % uzlādēts	(A) deg
0 – 5 % uzlādēts	(A) mirgo

Zāles plāvēja palaišana [Att. 05/06/07]:



BĪSTAMI! Miesas bojājums!

Ja tiek atlaistai palaišanas svirai plāvējs neapstājas, pastāv miesas bojājumu gūšanas risks.

→ Nedeaktivējiet drošības ierīces vai slēdžus. Piemēram, nenostipriniet palaišanas sviru pie roktura.

Palaišana:

Izstrādājums ir aprīkots ar divu roku drošības ierīci (palaišanas svira un drošības bloķētājs), kas novērš izstrādājuma nejašu ieslēgšanu.

1. Atveriet vāku (16).
2. Ievietojiet akumulatoru (B) akumulatora turētājā (D) tā, lai tas dzirdami nofiksētos.
3. Iespraudiet drošības atslēgu (17) plāvējā, un pagrieziet to stāvoklī 1.
4. Nospiediet ieslēgšanas/izslēgšanas taustiņu (S) vadības panelī (P) un turiet nospiešanu, līdz ieslēgšanas gaismas diode (S) deg zaļā krāsā.
5. Nospiediet drošības bloķētāju (18) ar vienu roku un tad ar otru roku pavelciet palaišanas sviru (14).
Plāvējs sāk darboties.
6. Atlaidiet drošības bloķētāju (18).

Apturēšana:

1. Atlaidiet palaišanas sviru (14).
Plāvējs apstājas.
2. Nospiediet ieslēgšanas/izslēgšanas taustiņu (S) vadības panelī (P) un turiet nospiešanu, līdz ieslēgšanas gaismas diode (S) izdziest.
3. Pagrieziet drošības atslēgu (17) stāvoklī 0, un izņemiet to.

Kāta garuma ieregulēšana [Att. 08]:

Kāta garumu var ieregulēt atbilstoši Jūsu augumam.

1. Atslābiniet abus oranžos uzgriežņus (16).
2. Ieregulējiet vajadzīgo kāta (1) garumu.
3. Atkal cieši pievelciet abus oranžos uzgriežņus (16).

Griešanas augstuma ieregulēšana [Att. 09]:

Griešanas augstumu var ieregulēt 5 pozīcijās diapazonā 20 – 60 mm.

1. Nospiediet regulēšanas taustiņu (18).
2. Turiet regulēšanas sviru (19), lai ieregulētu griešanas augstumu.
3. Atlaidiet regulēšanas sviru (19) jaunajā pozīcijā.

Lietot plāvēju ar zāles savācējgrozu [Att. 010]:



BĪSTAMI! Miesas bojājums!

Ja nazis griežas vai plāvējs nekontrolēti sāk darboties, pastāv risks gūt grieztus savainojumus.

→ Uzgaidiet, līdz nazis ir pilnīgi apstājies, izņemiet drošības atslēgu un uzvelciet cimdus, pirms noņemat aizsargvāku.
→ Nepieļaujiet roku nokļūšanu izmešanas atverē.

1. Nedaudz paceliet aizsargvāku (21).
 2. Ievietojiet zāles savācējgrozu plāvējā pie roktura (22).
Pārliedzieties par to, ka zāles savācējgrozs ir stabilī nofiksēts.
 3. Palaidiet plāvēju.
- Plaušanas laikā atveras uzpildes līmeņa indikators (23). Ja indikators aizveras plaušanas laikā, zāles savācējgrozs ir pilns.**
4. Apturiet plāvēju.
 5. Nedaudz paceliet aizsargvāku (21).
 6. Noņemiet zāles savācējgrozu no roktura (22).
 7. Iztukšojiet zāles savācējgrozu.

Rekomendācijas plāvēja lietošanai:

Ja izmešanas atverē ir palikušas zāles atliekas, atvelciet plāvēju aptuveni uz 1 m atpakaļ, lai zāles atliekas varētu izkrist ārā uz apakšu.

Zāliena optimālas kopšanas nodrošināšanai mēs iesakām regulāri plaut zālienu, vismaz reizi nedēļā. Zāliens kļūst biežāks, ja tas tiek regulāri plauts.

Pēc ilgākām plaušanas pauzēm (pēc atvaļinājuma) sākuma plaujiet ar lielāku plaušanas augstumu, pēc tam šķērsvirzienā plaujiet ar vajadzīgu plaušanas augstumu.

Pēc iespējas plaujiet zālienu tikai tad, kad tas ir sauss. Kad zāles ir mitra, plaušana var būt nevienmērīga.

Pļaušanas ražīgums un akumulatora uzlāde:

Ar vienu akumulatora uzlādi nopļaujama zāliena platība ir atkarīga no dažādiem faktoriem, piemēram, no mitruma, zāles blīvuma un pļaušanas augstuma. Lai nopļautu pēc iespējas lielāku platību, neieslēdziet un neizslēdziet pļāvēju pārāk bieži, jo tādējādi tiek saīsināts akumulatora darbības laiks. Pieejamo pļaušanas ražīgumu akumulatora darbības laika ietvaros iespējams optimāli izmantot, izvēloties lielāku pļaušanas augstumu un zālienu plaujot biežāk.

4. APKOPE



BĪSTAMI! Miesas bojājums!

Ja pļāvējs sāk darboties nekontrolēti, pastāv grieztu brūču gūšanas risks.

→ Uzgaidiet, līdz nazis ir pilnīgi apstājies, pēc tam izņemiet drošības atslēgu un uzvelciet cimdus, pirms veicat pļāvēja tehnisko apkopi.

Pļāvēja tīrīšana:



BĪSTAMI! Miesas bojājums!

Miesas bojājumu gūšanas risks un pļāvēja bojāšanas risks.

→ Nemazgājiet pļāvēja ar ūdeni vai ūdens strūklu (īpaši augsta spiediena ūdens strūklu).

→ Neizmantojiet tīrīšanai ķīmiskas vielas, ieskaitot benzīnu vai šķīdinātājus. Dažas vielas var bojāt svarīgas plastmasas detaļas.

Ventilācijas atverēm vienmēr jābūt tīrām.

Pļāvēja apakšējās daļas tīrīšana [Att. M1]:

Pļāvēja apakšējo daļu vienkāršāk tīrīt tieši pēc pļaušanas beigām.

1. Piesardzīgi nolieciet pļāvēju uz sāna.
2. Ar suku palīdzību iztīriet apakšējo daļu, nazi un izmešanas atveri (24) (tīrīšanai neizmantojiet asus priekšmetus).

Pļāvēja augšējās daļas un zāles savācējgroza tīrīšana:

1. Noslauciet augšējo daļu ar mitru auduma gabalu.
2. Iztīriet ventilācijas atveres un zāles savācējgrozu ar mikstas suku palīdzību (tīrīšanai neizmantojiet asus priekšmetus).

Akumulatora un akumulatora lādētāja tīrīšana:

Pirms pieslēgt akumulatora lādētāju, pārliecinieties, kas akumulatora un akumulatora lādētāja virsmas un kontakti ir tīri un sausi.

Nemazgājiet zem tekoša ūdens.

→ Kontakta un plastmasas detaļu tīrīšanai izmantojiet mikstu un sausu lupatiņu.

5. UZGLABĀŠANA

Ekspluatācijas pārtraukšana [Att. S1]:

Uzglabājiet izstrādājumu bērniem nepieejamā vietā.

1. Pagrieziet drošības atslēgu stāvoklī **0**, un izņemiet to.
2. Izņemiet akumulatoru.
3. Uzlādējiet akumulatoru.
4. Iztīriet pļāvēju, akumulatoru un lādētāju (skatīt 4. APKOPE).
5. Lai uzglabāšanas laikā pļāvējs aizņemtu pēc iespējas mazāk vietas: grieziet bloķētājmehānismu (3) pulksteņrādītāju virzienā, līdz kātu iespējams viegli nolaist uz leju.
Uzmanieties, lai kabelis netiktu saspīests starp kātu un pļāvēju.
6. Uzglabājiet pļāvēju, akumulatoru un akumulatora lādētāju sausā, slēgtā un drošā vietā, kur nav iespējama salna.

Utilizācija:

(saskaņā ar Direktīvu 2012/19/ES)

Izstrādājumu nedrīkst utilizēt kopā ar parastiem sadzīves atkritumiem. Tas ir utilizējams saskaņā ar vietējām vides aizsardzības prasībām.



SVARĪGI!

→ Nododiet izstrādājumu utilizācijai tuvākajā atkritumu apsaimniekošanas uzņēmumā.

Akumulatora utilizācija:

GARDENA akumulators satur litija jonu šūnas, kas pēc ekspluatācijas beigām jāutilizē atsevišķi no sadzīves atkritumiem.



Li-ion

SVARĪGI!

→ Nododiet akumulatorus utilizācijai tuvākajā atkritumu apsaimniekošanas uzņēmumā.

1. Pilnīgi izlādējiet litija jonu šūnas (griezieties GARDENA servisā).
2. Nodrošiniet litija jonu šūnu kontaktus pret issavienojumu.
3. Pareizi utilizējiet litija jonu šūnas.

6. KĻŪDU NOVĒRŠANA



BĪSTAMI! Miesas bojājums!

Ja pļāvējs sāk darboties nekontrolēti, pastāv grieztu brūču gūšanas risks.

→ Uzgaidiet, līdz nazis ir pilnīgi apstājies, pēc tam izņemiet drošības atslēgu un uzvelciet cimdus, pirms sākat novērst pļāvēja kļūmes.

Nažu nomainīšana:



BĪSTAMI! Miesas bojājums!

Ja nazis ir bojāts, deformēts vai griežas nelīdzsvaroti vai ir bojātas naža malas ir bojātas, pastāv grieztu savainojumu gūšanas risks.

→ Nelietojiet pļāvēju ar bojātu vai deformētu nazi, nelīdzsvarotu nazi vai nazi ar bojātām malām.

→ Papildus neasiniet nazi.

GARDENA rezerves daļas var iegādāties specializētā GARDENA veikalā vai GARDENA servisā.

Izmantojiet tikai oriģinālos GARDENA nažus:

- GARDENA rezerves nazis, preces nr. 4103.

→ Uzticiet naža nomainīšanu GARDENA servisam vai GARDENA autorizētam veikalam, ar kuru ir noslēgti līgumi par klientu apkalpošanu.

Problēma	Iespējamais cēlonis	Risinājums
Pļāvējs nesāk darboties	Akumulators nav pareizi ievietots akumulatora turētājā.	→ Pareizi ievietojiet akumulatoru turētājā, lai akumulators dzirdami noklikšķinātu.
	Ieslēgšanas diode ir izslēgta.	→ Nospiediet ieslēgšanas/izslēgšanas taustiņu.
	Drošības atslēga nav pagriezta stāvoklī 1 .	→ Pagrieziet drošības atslēgu stāvoklī 1 .
	Nazis ir bloķēts.	→ Aizvāciet šķērsli.
Motors ir bloķēts un izraisa troksni	Nazis ir bloķēts.	→ Aizvāciet šķērsli.
	Pļaušanas augstums ir pārāk mazs.	→ Iestatiet lielāku pļaušanas augstumu.
Skaljš troksnis, pļāvējs klauzē	Motora, nostiprinājuma vai pļāvēja korpusa skrūves ir atslābinājušās.	→ Uzticiet skrūvju pievilkšanu GARDENA servisam vai GARDENA autorizētam veikalam, ar kuru ir noslēgti līgumi par klientu apkalpošanu.
Pļāvējs nevienmērīgi kustas un stipri vibrē	Nazis ir bojāts/nodilis vai naža turētājs ir atslābinājies.	→ Uzticiet naža pievilkšanu vai nomainīšanu GARDENA servisam vai GARDENA autorizētam veikalam, ar kuru ir noslēgti līgumi par klientu apkalpošanu.
	Nazis ir ļoti netīrs.	→ Iztīriet pļāvēju (skatīt 4. APKOPE). Ja problēmu nav izdevies novērst, lūdzu, griezties GARDENA servisā.
Zāliens nav pļauts vienmērīgi	Nazis ir neass vai bojāts.	→ Nomainiet nazi GARDENA servisā.
	Pļaušanas augstums ir pārāk mazs.	→ Iestatiet lielāku pļaušanas augstumu.
Kļūdas gaismas diode (6) vadības panelī mirgo [Att. T1]	Virsrāva, motors ir bloķēts.	→ Izņemiet akumulatoru un aizvāciet šķērsli.
	Pārāk augsta temperatūra.	→ Ļaujiet izstrādājumam atdzist.

Problēma	Iespējamais cēlonis	Risinājums
Kļūdas diode (W) akumulatorā mirgo [Att. T2]	Zemspriegums Akumulatora temperatūra ārpus pieļautā diapazona.	→ Uzlādējiet akumulatoru. → Lietojiet akumulatoru apkārtējās vides temperatūrās no 0 °C līdz 40 °C.
Kļūdas diode (W) akumulatorā deg	Kļūda akumulatorā/akumulators ir bojāts.	→ Griezieties GARDENA servisā.
Uzlādes kontrolindicators (L) lādētājā neiedegas [Att. T3]	Lādētājs vai lādēšanas kabelis nav pieslēgts pareizi.	→ Pareizi pieslēdziet lādētāju vai lādēšanas kabeli.
Uzlādes kontrolindicators (L) lādētājā ātri mirgo (4 reizes sekundē)	Akumulatora temperatūra ārpus pieļautā diapazona.	→ Lietojiet akumulatoru apkārtējās vides temperatūrās no 0 °C līdz 40 °C.
Kļūdas gaismas diode (W) lādētājā mirgo	Akumulatora kļūda.	→ Izņemiet akumulatoru un pārbaudiet, vai Jūs izmantojat oriģinālo GARDENA akumulatoru.
Kļūdas gaismas diode (W) lādētājā deg	Temperatūra lādētājā ir pārāk augsta.	→ Griezieties GARDENA servisā.



NORĀDE: Citu traucējumu rašanās gadījumā, lūdz, griezties tuvākajā GARDENA servisa centrā. Remontu drīkst veikt tikai GARDENA servisa centros vai GARDENA autorizētos specializētajos veikalos.

7. TEHNISKIE DATI

Ar akumulatoru darbināms zāles plāvējs	Vienība	Vērtība (preces nr. 5038)
Naža apgriezumu skaits (normāls/Eco)	apgr./min	3550 / 3200
Plaušanas platums	cm	37
Plaušanas augstuma iestatījums (5 pozīcijas)	mm	20 – 60
Zāles savācējgroza tilpums	l	45
Svars (bez akumulatora)	kg	14,3
Troksņa spiediena līmenis L_{pA} ¹⁾	dB (A)	79,2
Nedrošība k_{pA}		3
Skaņas jaudas līmenis L_{WA} ²⁾ : izmērītais/garantētais	dB (A)	91 / 92
Nedrošība k_{WA}		0,5
Plaukstas un rokas vibrācija a_{vib} ¹⁾	m/s ²	< 2,5
Nedrošība k_a		1,5

Mērīšanas metode saskaņā ar: ¹⁾ EN 60335-2-77 ²⁾ RL 2000/14/EC



NORĀDE: Norādītā vibrāciju emisijas vērtība ir izmērīta pēc standarta pārbaudes metodes un to var izmantot elektroinstrumentu salīdzinājumam. Šo vērtību var izmantot arī pagaidu sprādzienbīstamības novērtēšanas procedūrai. Elektroinstrumenta faktiskās lietošanas laikā vibrāciju emisijas vērtība var būt atšķirīga.

Sistēmas akumulators / smart akumulators BLi-40	Vienība	Vērtība (preces nr. 9842/19090)	Vērtība (preces nr. 9843/19091)
Zāliena platība ar vienu akumulatora uzlādi • 60 mm uz 40 mm • 80 mm uz 40 mm	m ² (apm.)	280 200	450 350
Maks. akumulatora spriegums	V (AC)	40 (maks. sākotnējais baterijas spriegums bez slodzes sastāda 40 V, nominālais spriegums sastāda 36 V)	40 (maks. sākotnējais baterijas spriegums bez slodzes sastāda 40 V, nominālais spriegums sastāda 36 V)
Akumulatora jauda	Ah	2,6	4,2
Akumulatora lādēšanas laiks 80%/100% (apm.)	min.	65 / 90	105 / 140

Akumulatora lādētājs QC40	Vienība	Vērtība (preces nr. 9845)
Tīkla spriegums	V (AC)	230
Tīkla frekvence	Hz	50
Nominālā jauda	W	100
Izejošais spriegums	V (DC)	42
Maks. izejošā strāva	A	1,8

8. PIEDERUMI

GARDENA nomaināms akumulators BLi-40/100; BLi-40/160	Akumulators papildus darba laikam vai nomaināms.	preces nr. 9842/9843
GARDENA smart akumulators BLi-40/100; BLi-40/160	smart akumulators smart sistēmai.	preces nr. 19090/19091
GARDENA akumulatora lādētājs QC40	GARDENA akumulatoru BLi-40 lādēšanai.	preces nr. 9845
GARDENA rezerves naži	Neasu nažu nomaināms.	preces nr. 4103

9. SERVISS/GARANTIJA

Apkope:

Lūdzu, griezties pēc adreses, kas norādīta otrajā pusē.

Garantija:

Garantijas prasības gadījumā no jums netiks ieturēta maksa par sniegtajiem apkalpojumiem.

GARDENA Manufacturing GmbH šim izstrādājumam nodrošina divu gadu garantiju (kas stājas spēkā kopš izstrādājuma iegādes dienas). Šī garantija ietver visus svarīgos izstrādājuma defektus, ko var pierādīt kā materiāla vai ražošanas kļūmes. Garantijā noteiktais tiek izpildīts, piegādājot darbojošos nomaināms izstrādājumu, pieņemot, ka ir izpildīti tālāk norādītie nosacījumi.

- Izstrādājums lietots paredzētajam nolūkam, saskaņā ar lietošanas norādījumos iekļautajiem ieteikumiem.
- Ne lietotājs, nedz kāda trešā puse nav mēģinājusi izstrādājumu remontēt.

Šī ražotāja garantija neietekmē tiesības vērst garantiju pret izplatītāju/mazumtirgotāju.

Saistībā ar traucējummeklēšanu sazinieties ar mūsu klientu apkalpošanas centru (saziņai izmantojamie kontakti nākamajā lappusē). Nav atļauts sūtīt mums izstrādājumu bez iepriekšējas vienošanās.

Dilstošas detaļas:

Nazis un riteņi ir dilstošas detaļas, līdz ar to uz tiem neattiecas garantija.

<p>DE Produkthaftung Wir weisen ausdrücklich darauf hin, dass wir in Übereinstimmung mit dem Produkthaftungsgesetz nicht für Schäden haften, die durch unsere Produkte entstehen, wenn diese unsachgemäß und nicht durch einen von uns autorisierten Servicepartner repariert wurden oder wenn keine Original GARDENA Teile oder von uns zugelassene Teile verwendet wurden.</p>
<p>EN Product liability In accordance with the German Product Liability Act, we hereby expressly declare that we accept no liability for damage incurred from our products where said products have not been properly repaired by a GARDENA-approved service partner or where original GARDENA parts or parts authorised by GARDENA were not used.</p>
<p>FR Responsabilité Conformément à la loi relative à la responsabilité du fait des produits défectueux, nous déclarons expressément par la présente que nous déclinons toute responsabilité pour les dommages résultant de nos produits, si lesdits produits n'ont pas été correctement réparés par un partenaire d'entretien agréé GARDENA ou si des pièces d'origine GARDENA ou des pièces agréées GARDENA n'ont pas été utilisées.</p>
<p>NL Productaansprakelijkheid Conform de Duitse wet inzake productaansprakelijkheid verklaren wij hierbij uitdrukkelijk dat wij geen aansprakelijkheid aanvaarden voor schade ontstaan uit onze producten waarbij deze producten niet zijn gerepareerd door een GARDENA-erkende servicepartner of waarbij geen originele GARDENA-onderdelen of onderdelen die door GARDENA zijn goedgekeurd zijn gebruikt.</p>
<p>SV Produktansvar I enlighet med tyska produktansvarslagar förklarar vi härmed uttryckligen att vi inte åtar oss något ansvar för skador som orsakas av våra produkter där produkterna inte har genomgått korrekt reparation från en GARDENA-godkänd servicepartner eller där originaldelar från GARDENA eller delar godkända av GARDENA inte använts.</p>
<p>DA Produktsvar I overensstemmelse med den tyske produktansvarslav erklærer vi hermed udtrykkeligt, at vi ikke påtager os noget ansvar for skader på vores produkter, hvis de pågældende produkter ikke er blevet repareret korrekt af en GARDENA-godkendt servicepartner, eller hvor der ikke er brugt originale GARDENA-reservedele eller godkendte reservedele fra GARDENA.</p>
<p>FI Tuotevastuu Saksan tuotevastuulain mukaisesti emme ole vastuussa laitteiden vaurioista, jos korjauksia ei ole tehnyt GARDENAn hyväksymä huoltoliike tai jos niiden syynä on muiden kuin alkuperäisten GARDENA-varaosien tai GARDENAn hyväksymien varaosien käyttö.</p>
<p>IT Responsabilità del prodotto In conformità con la Legge tedesca sulla responsabilità del prodotto, con la presente dichiariamo espressamente che decliniamo qualsiasi responsabilità per danni causati dai nostri prodotti qualora non siano stati correttamente riparati presso un partner di assistenza approvato GARDENA o laddove non siano stati utilizzati ricambi originali o autorizzati GARDENA.</p>
<p>ES Responsabilidad sobre el producto De acuerdo con la Ley de responsabilidad sobre productos alemana, por la presente declaramos expresamente que no aceptamos ningún tipo de responsabilidad por los daños ocasionados por nuestros productos si dichos productos no han sido reparados por un socio de mantenimiento aprobado por GARDENA o si no se han utilizado piezas originales GARDENA o piezas autorizadas por GARDENA.</p>
<p>PT Responsabilidade pelo produto De acordo com a lei alemã de responsabilidade pelo produto, declaramos que não nos responsabilizamos por danos causados pelos nossos produtos, caso os tais produtos não tenham sido devidamente reparados por um parceiro de assistência GARDENA aprovado ou se não tiverem sido utilizadas peças GARDENA originais ou peças autorizadas pela GARDENA.</p>
<p>PL Odpowiedzialność za produkt Zgodnie z niemiecką ustawą o odpowiedzialności za produkt, niniejszym wyraźnie oświadczamy, że nie ponosimy żadnej odpowiedzialności za szkody poniesione na skutek użytkowania naszych produktów, w przypadku gdy naprawa tych produktów nie była odpowiednio przeprowadzana przez zatwierdzonego przez firmę GARDENA partnera serwisowego lub nie stosowano oryginalnych części GARDENA albo części autoryzowanych przez tę firmę.</p>
<p>HU Termékszavatosság A németországi termékszavatossági törvénnyel összhangban ezennel nyomatékosan kijelentjük, hogy nem vállalunk felelősséget a termékeinkben keletkezett olyan károkért, amelyek valamely GARDENA által jóváhagyott szervizpartner által nem megfelelően végzett javításból adódtak, vagy amely során nem eredeti GARDENA alkatrészeket vagy a GARDENA által jóváhagyott alkatrészeket használtak fel.</p>
<p>CS Odpovědnost za výrobek V souladu s německým zákonem o odpovědnosti za výrobek tímto výslovně prohlašujeme, že nepřijímáme žádnou odpovědnost za poškození vzniklá na našich výrobcích, kdy zmíněné výrobky nebyly řádně opraveny schváleným servisním partnerem GARDENA nebo kdy nebyly použity originální náhradní díly GARDENA nebo náhradní díly autorizované společností GARDENA.</p>
<p>SK Zodpovednosť za produkt V súlade s nemeckými právnymi predpismi upravujúcimi zodpovednosť za výrobok týmto výslovné prehlasujeme, že nenesieme žiadnu zodpovednosť za škody spôsobené našimi výrobkami, v prípade ktorých neboli náležite opravy vykonané servisným partnerom schváleným spoločnosťou GARDENA alebo neboli použité diely spoločnosti GARDENA alebo diely schválené spoločnosťou GARDENA.</p>
<p>EL Ευθύνη προϊόντος Σύμφωνα με τον γερμανικό νόμο περί Ευθύνης για τα Προϊόντα, με το παρόν δηλώνουμε ρητώς ότι δεν αποδεχόμαστε καμία ευθύνη για τυχόν ζημιές που προκύπτουν από τα προϊόντα μας εάν αυτά δεν έχουν επισκευαστεί σωστά από κάποιον εγκεκριμένο συνεργάτη επισκευών της GARDENA ή εάν δεν έχουν χρησιμοποιηθεί αυθεντικά εξαρτήματα GARDENA ή εξαρτήματα εγκεκριμένα από την GARDENA.</p>
<p>SL Odgovornost proizvajalca V skladu z nemškimi zakoni o odgovornosti za izdelke, izrecno izjavljajo, da ne sprejemamo nobene odgovornosti za škodo, ki jo povzročijo naši izdelki, če teh niso ustrezno popravili GARDENINI odobreni servisni partnerji ali pri tem niso bili uporabljeni originalni GARDENINI nadomestni deli ali GARDENINIMI homologiranimi nadomestnimi deli.</p>
<p>HR Pouzdanost proizvoda Sukladno njemačkom zakonu o pouzdanosti proizvoda, ovime izričito izjavljujemo kako ne prihvaćamo nikakvu odgovornost za oštećenja na našim proizvodima nastala uslijed neispravnog popravka od strane servisnog partnera kojeg odobrava GARDENA ili uslijed nekorištenja originalnih GARDENA dijelova ili dijelova koje odobrava GARDENA.</p>
<p>RO Răspunderea pentru produs În conformitate cu Legea germană privind răspunderea pentru produs, declarăm în mod expres prin prezentul document că nu acceptăm nicio răspundere pentru defecțiunile suferite de produsele noastre atunci când acestea nu au fost reparate în mod corect de un atelier de service partener, aprobat de GARDENA, sau când nu au fost utilizate piese GARDENA originale sau piese autorizate de GARDENA.</p>
<p>BG Отговорност за вреди, причинени от стоки Съгласно германския Закон за отговорността за вреди, причинени от стоки, с настоящото изрично декларираме, че не носим отговорност за щети, причинени от нашите продукти, ако те не са били правилно ремонтирани от одобрен от GARDENA сервиз или ако не са използвани оригинални части на GARDENA или части, одобрени от GARDENA.</p>
<p>ET Tootevastutus Vastavalt Saksamaa tootevastutusseadusele deklareerime käesolevaga selgesõnaliselt, et me ei kanna mingisugust vastutust meie toodetest tingitud kahjude eest, kui need tooted ei ole korrektselt parandatud GARDENA heakskiidetud hoolduspartneri poolt või kui parandamisel ei ole kasutatud GARDENA originaalosi või GARDENA volitatud osi.</p>
<p>LT Gaminio patikimumas Mes aiškiai pareiškiame, kad, atsižvelgiant į Vokietijos gaminių patikimumo įstatymą, nepriisiame atsakomybės dėl bet kokios žalos, patirtos dėl mūsų gaminių, jeigu jie buvo netinkamai taisomi arba jų dalys buvo pakeistos neoriginaliomis GARDENA dalimis ar nepatvirtintomis dalimis, arba jeigu remonto darbai buvo atliekami ne GARDENA techninės priežiūros centro specialistų.</p>
<p>LV Atbildība par produkcijas kvalitāti Saskaņā ar Vācijas likumu par atbildību par produkcijas kvalitāti ar šo mēs paziņojam, ka neuzņemamies atbildību par bojājumiem, kas radušies, lietojot mūsu izstrādājumu, kuru remontu nav veicis uzņēmuma GARDENA apstiprināts apkopes partneris vai kuru remontam netika izmantotas oriģinālās GARDENA detaļas vai detaļas, kuru lietošanu apstiprinājis uzņēmums GARDENA.</p>

<p>DE EU-Konformitätserklärung</p> <p>Der Unterzeichner, GARDENA Germany AB, PO Box 7454, S-103 92 Stockholm, Schweden, bescheinigt hiermit, dass die nachstehend aufgeführten Produkte bei Verlassen des Werks die harmonisierten EU-Leitlinien, EU-Normen für Sicherheit und besondere Normen erfüllen. Dieses Zertifikat verliert seine Gültigkeit, wenn die Produkte ohne unsere Genehmigung verändert werden.</p>	<p>HU EK megfeleloségi nyilatkozat</p> <p>Alulírott GARDENA Germany AB, PO Box 7454, S-103 92 Stockholm, Svédország, ezzel tanúsítja, hogy az alábbiakban leírt egységek a gyár elhagyásakor megfelelték a harmonizált uniós előírásoknak és biztonsági és termékspecifikus szabványoknak. Ez a tanúsítvány érvényét veszti, ha az egységeket jóváhagyásunk nélkül átalakítják.</p>
<p>EN EC Declaration of Conformity</p> <p>The undersigned, GARDENA Germany AB, PO Box 7454, S-103 92 Stockholm, Sweden, hereby certifies that, when leaving our factory, the units indicated below are in accordance with the harmonised EU guidelines, EU standards of safety and product specific standards. This certificate becomes void if the units are modified without our approval.</p>	<p>CS Prohlášení o shodě ES</p> <p>Niže uvedená společnost GARDENA Germany AB, PO Box 7454, S-103 92 Stockholm, Švédsko, tímto potvrzuje, že při opuštění naší továrny jsou jednotky uvedené níže v souladu s harmonizovanými pokyny EU, normami EU ohledně bezpečnosti a specifickými produktovými standardy. Tento certifikát pozbyvá platnosti, pokud dojde k úpravě jednotek bez našeho schválení.</p>
<p>FR Déclaration de conformité CE</p> <p>Le constructeur, soussigné : GARDENA Germany AB, PO Box 7454, S-103 92 Stockholm, Suède, déclare qu'à la sortie de ses usines le matériel neuf désigné ci-dessous était conforme aux prescriptions des directives européennes énoncées ciaprès et conforme aux règles de sécurité et autres règles qui lui sont applicables dans le cadre de l'Union européenne. Toute modification apportée à cet appareil sans notre accord annule la validité de ce certificat.</p>	<p>SK EÚ vyhlásenie o zhode</p> <p>Jednotky podpísaná spoločnosť GARDENA Germany AB, PO Box 7454, S-103 92 Stockholm, týmto osvedčuje, že nižšie uvedené jednotky boli v súlade s harmonizovanými usmerneniami EÚ, normami EÚ v oblasti bezpečnosti a špecifickými normami týkajúcimi sa produktu v čase opustenia výrobného závodu. Toto osvedčenie stráca platnosť, ak boli jednotky zmenené bez nášho súhlasu.</p>
<p>NL EG-conformiteitsverklaring</p> <p>De ondergetekende, GARDENA Germany AB, PO Box 7454, S-103 92 Stockholm, Zweden, verklaart hierbij dat de producten die hierna worden vermeld, wanneer ze onze fabriek verlaten, in overeenstemming zijn met de geharmoniseerde Europese richtlijnen, EU-normen voor veiligheid en productspecifieke normen. Dit certificaat vervalt als de producten worden aangepast zonder onze toestemming.</p>	<p>EL Δήλωση Συμμόρφωσης EK</p> <p>Η υπογεγραμμένη εταιρεία, GARDENA Germany AB, PO Box 7454, S-103 92 Stockholm, Σουηδία, πιστοποιεί ότι, κατά την έξοδο από το εργοστάσιο, οι μονάδες που αναφέρονται κατωτέρω συμμορφώνονται με τις εφαρμοσμένες οδηγίες ΕΕ, τα πρότυπα ασφαλείας της ΕΕ και τα συγκεκριμένα πρότυπα προϊόντος. Αυτό το πιστοποιητικό καθίσταται άκυρο εάν οι μονάδες έχουν τροποποιηθεί χωρίς την έγκρισή μας.</p>
<p>SV EG-försäkran om överensstämmelse</p> <p>Undertecknad firma GARDENA Germany AB, PO Box 7454, S-103 92 Stockholm, Sverige, intygar härmed att nedan nämnda produkter, när de lämnar vår fabrik, överensstämmer med EUs riktlinjer, EUs säkerhetsstandarder och produktspecifika standarder. Detta intyg skall giltigförklaras om produkten ändras utan vårt godkännande.</p>	<p>SL Izjava ES o skladnosti</p> <p>Spodaj podpisana, GARDENA Germany AB, PO Box 7454, S-103 92 Stockholm, Švedska, s to izjavo potrjuje, da je bila spodaj navedena enota ob izhodu iz tovarne skladna z usklajenimi smernicami EU, standardi EU za varnost in standardi, specifičnimi za izdelek. Izjava postane neveljavna v primeru neodobrene spremembe enote.</p>
<p>DA EU-overensstemmelseserklæring</p> <p>Undertegnede, GARDENA Germany AB, PO Box 7454, S-103 92 Stockholm, Sverige, erklærer hermed, at nedenfor anførte enheder er i overensstemmelse med de harmoniserede EU-retningslinjer, EU-standarder for sikkerhed og produktspecifikke standarder, når de forlader fabrikken. Denne erklæring ugyldiggøres, hvis enhederne ændres uden vores godkendelse.</p>	<p>HR Izjava o usklađenosti EZ</p> <p>Niže potpisana GARDENA Germany AB, PO Box 7454, S-103 92 Stockholm, Švedska, ovime potvrđuje kako su u nastavku navedene jedinice prilikom napuštanja tvornice bile u skladu s usklađenim smjernicama EU, EU sigurnosnim standardima i standardima specifičnima za proizvod. Ova certifikacija poništava se ako se jedinice izmjenjuju bez odobrenja.</p>
<p>FI EY-vaatimustenmukaisuusvakuutus</p> <p>GARDENA Germany AB, PO Box 7454, S-103 92 Stockholm, Ruotsi, vakuuttaa täten, että alla mainitut laitteet ovat tehtaalta lähtessään yhdenmukaistettujen EU-säännösten, EU:n turvastandardien ja tuotekohtaisten standardien mukaisia. Tämä vakuutus mitätöityy, jos laitteita muutetaan ilman hyväksyntäämme.</p>	<p>RO Declarație de conformitate CE</p> <p>Subscrisa, GARDENA Germany AB, PO Box 7454, S-103 92 Stockholm, Suedia, certifică prin prezenta că, la momentul ieșirii din fabrica noastră, unitățile indicate mai jos sunt în conformitate cu directivele UE armonizate, cu standardele UE de siguranță și cu standardele specifice ale produsului. Prezentul certificat devine nul dacă unitățile sunt modificate fără aprobarea noastră.</p>
<p>IT Dichiarazione di conformità CE</p> <p>La sottoscritta GARDENA Germany AB, PO Box 7454, S-103 92 Stockholm, Svezia, certifica che il prodotto qui di seguito indicato, nei modelli da noi commercializzati, è conforme alle direttive armonizzate UE nonché agli standard di sicurezza UE e agli standard specifici di prodotto. Qualunque modifica apportata al prodotto senza nostra specifica autorizzazione invalida la presente dichiarazione.</p>	<p>BG Декларация за съответствие на ЕО</p> <p>С настоящото допълнителна, GARDENA Germany AB, PO Box 7454, S-103 92 Stockholm, Швеция, удостоверява, че при напускане на фабриката модулите, посочени по-долу, са в съответствие с хармонизираните директиви на ЕС, стандартите на ЕС за безопасност и специфичните за продукта стандарти. Този сертификат става невалиден, ако модулите са променени без нашето одобрение.</p>
<p>ES Declaración de conformidad CE</p> <p>El abajo firmante, GARDENA Germany AB, PO Box 7454, S-103 92 Stockholm, Suecia, certifica por la presente que, cuando salen de la fábrica, las unidades indicadas a continuación cumplen las normas de armonización de la UE, las normas de la UE sobre seguridad y las normas específicas del producto. Este certificado quedará sin efecto si se modifican las unidades sin nuestra autorización.</p>	<p>ET EÜ vastavusdeklaratsioon</p> <p>Allakirjutuna GARDENA Germany AB, PO Box 7454, S-103 92 Stockholm, Rootsi, kinnitab käesolevaga, et tehased väljumisel vastavad allpool nimetatud seadmed harmoneeritud EL-i suunistele, EL-i ohutusstandarditele ja tootele eriomastele standarditele. See vastavustõendus kaotab kehtivuse, kui seadmed muudetakse ilma meie heakskiiduta.</p>
<p>PT Declaração de conformidade CE</p> <p>O abaixo-assinado, GARDENA Germany AB, PO Box 7454, S-103 92 Stockholm, Suécia, certifica por este meio que, ao sair da nossa fábrica, as unidades indicadas acima estão em conformidade com as diretrizes uniformizadas da UE, os padrões de segurança da UE e os padrões específicos do produto. Este certificado deixa de ser válido se as unidades forem modificadas sem a nossa aprovação.</p>	<p>LT EB atitikties deklaracija</p> <p>GARDENA Germany AB, PO Box 7454, S-103 92 Stockholm, Sweden, garantuoja, kad iš gamyklos siunčiami toliau nurodyti įrenginiai atitinka suderintus EB reikalavimus, EB saugos ir konkretus gaminių standartus. Pakeitus gaminių be mūsų patvirtinimo, netaikiamas šio sertifikato galiojimas.</p>
<p>PL Deklaracja zgodności WE</p> <p>Niżej podpisany przedstawiciel firmy GARDENA Germany AB, PO Box 7454, S-103 92 Stockholm, Szwecja, niniejszym oświadcza, że podane poniżej wyroby opuszczające fabrykę są zgodne ze zharmonizowanymi normami UE oraz z obowiązującymi w UE przepisami bezpieczeństwa i normami dotyczącymi danego produktu. Modyfikacja wyrobów bez naszej zgody powoduje u nieważnienie niniejszego certyfikatu.</p>	<p>LV EK atbilstības deklarācija</p> <p>Uzņēmums GARDENA Germany AB, PO Box 7454, S-103 92 Stockholm, Zviedrija, ar parakstu apliecina, ka tālāk minētās vienības, pametot rūpnīcā, atbilst saskaņotajām ES vadlīnijām, ES drošības standartiem un izstrādājuma specifiskajiem standartiem. Šis sertifikāts tiek anulēts, ja šīs vienības tiek modificētas bez mūsu apstiprinājuma.</p>

<p>Produktbezeichnung: Description of the product: Désignation du produit : Beschrijving van het product: Beskrivning av produkten: Beskrivelse af produktet: Tuotteen kuvaus: Descripción del producto: Descrição do produto: Opis produktu: A termék leírása: Popis výrobku: Popis produktu: Περιγραφή του προϊόντος: Opis izdelka: Opis proizvoda: Descrierea produsului: Описание на продукта: Toote kirjeldus: Gaminio aprašas: Izstrādājuma apraksts:</p>	<p>Akku-Rasenmäher Battery Lawnmower Tondeuse sur batterie Accu-grasmaaler Accu-gräsklippare Accu-plæneklipper Akkukäyttöinen ruohonleikkuri Rasaerba a batteria Cortacésped de batería recargable Máquina de cortar relva a batería Akumulatorowe kosiarkei do trawy Akumulatoros fűnyíró Akumulátorová sekačka na trávnik Akumulatorová kosačka Χλοκοπτικό μπαταρίας Akumulatorska kosilnica Baterijska kosilica za travu Maszyna de tuns iarbă Акумулаторна косачка Akuga muruniiduk Akumulatorinė vejapjovė Ar akumulatoru darbināms zāles plāvējs</p>	<p>Harmonisierte EN-Normen / Harmonised EN: EN ISO 12100 Batterie/Battery: EN 60335-1 EN 60335-2-77 EN 62133 Schall-Leistungspegel: Noise level: Niveau sonore : Geluidsniveau: Ljudnivå: Støjniveau: Ánítas: Livello acustico: Nível de ruído: Nível de ruído: Poziom hałas: Zajszint: gemessen / garantiert measured / guaranteed mesuré / garanti gemeten / gegarandeerd uppmätt / garanterad målt / garanteret mitattu / taattu misurato / garantito medido / garantizado medido / garantido zmierzony / gwarantowany mért / garantált</p>	<p>Ladegerät/ Charger: EN 60335-1 EN 60335-2-29 Hladina hluku: Hladiny hluku: Επίπεδο θορύβου: Raven zvočne moči: Razina buke: Nível de zgomot: Ниво на шум: Műratase: Triukšmo lygis: Trokšņa līmenis : Art. 5038 91 dB(A) / 92 dB(A)</p>
<p>Produkttyp: Product type: Type de produit: Producttype: Produkttyp: Producttype: Tuotetyyppi: Tipo adi prodotto: Tipo de producto: Tipo de produto: Typ produktu:</p>	<p>Terméktípus: Druh výrobku: Typ produitu: Típusoq prouitoq: Produkttyp: Vrsta izdelka: Vrsta proizvoda: Tip produs: Тип продукт: Tootetüüp: Gaminio tipas: Produkta veids:</p>	<p>Artikelnummer: Article number: Référence : Artikelnummer: Artikelnummer: Artikelnummer: Tuotennumero: Codice articolo: Referencia: Número de referencia: Numer katalogowy: Cikkszámok: Objednací číslo: Objednávacie číslo: Κωδικός είδους: Številka izdelka: Kataloški broj: Cod articol: Артикул номер: Artiklinummer: Dalies numeris: Artikula numurs:</p>	<p>Anbringningsår der CE-Kennzeichnung: Year of CE marking: Année d'apposition du marquage CE : Installatiejaar van de CE-aanduiding: Märkningsår: CE-Mærkningsår: CE-merkin kiinnitysvoosi: Anno di applicazione della certificazione CE: Colocación del distintivo CE: Ano de marcação pela CE: Rok nadania oznakowania CE: CE-jelzés elhelyezésének éve: Rok umístění značky CE: Rok udelenia značky CE: Ετος οήμυδοq CE: Leto namestitve CE-oznake: Godina dobivanja CE oznake: Anul de marcare CE: Година на поставяне на CE-маркировка: CE-mārgistuse paigaldamise aasta: Metal, kada pažymėta CE-ženku: CE-marķējuma uzlikšanas gads: 2017</p>
<p>PowerMax Li-40/37</p>	<p>5038</p>	<p>Hinterlegte Dokumentation: Dokumentation: GARDENA Technische Dokumentation, M. Kugler 89079 Ulm</p> <p>Deposited Documentation: GARDENA Technical Documentation, M. Kugler 89079 Ulm</p> <p>Documentation déposée: Documentation technique GARDENA, M. Kugler 89079 Ulm</p>	<p>Conformitätsbewertungs-verfahren: Nach 2000/14/EG Art. 14 Anhang VI</p> <p>Conformity Assessment Procedure: according to 2000/14/EG Art.14 Annex VI</p> <p>Procédure d'évaluation de la conformité : Selon 2000/14/CE art. 14 Annexe VI</p> <p>Ulm, den 30.10.2017 Ulm, 30.10.2017 Fait à Ulm, le 30.10.2017 Ulm, 30-10-2017 Ulm, 2017.10.30. Ulm, 30.10.2017 Ulmissa, 30.10.2017 Ulm, 30.10.2017 Ulm, 30.10.2017 Ulm, 30.10.2017 Ulm, dnja 30.10.2017 Ulm, 30.10.2017 Ulm, 30.10.2017 Ulm, dnja 30.10.2017 Ulm, 30.10.2017 Ulm, 30.10.2017 Ulm, dana 30.10.2017 Ulm, 30.10.2017 Ulm, 30.10.2017 Ulm, 30.10.2017 Ulm, 30.10.2017 Ulm, 30.10.2017 Ulme, 30.10.2017</p> <p>Der Bevollmächtigte Authorised representative Le mandataire De gevolmachtigde Auktoriserad representant Autoriseret repræsentant Valtuutettu edustaja Persona delegata La persona autorizada O reprezentante Pelnomocnik Meghatalmazott Zpřnomocněnec Splnomocnený O εξουσιοδοτημένος Pooblaščenec Ovlaštena osoba Conducerea tehnică Упълномощен Volatutud esindaja Igalotasis atstovas Pilnvarotā persona</p> <p><i>Reinhard Pompe</i> Reinhard Pompe Vice President</p>

Deutschland / Germany

GARDENA
Manufacturing GmbH
Central Service
Hans-Lorenser-Straße 40
D-89079 Ulm
Produktfragen:
(+49) 731 490-123
Reparaturen:
(+49) 731 490-290
service@gardena.com

Albania

COBALT Sh.p.k.
Rr. Siri Kodra
1000 Tirana

Argentina

Husqvarna Argentina S.A.
Av.del Libertador 5954 –
Piso 11 – Torre B
(C1428ARP) Buenos Aires
Phone: (+54) 11 5194 5000
info.gardena@
ar.husqvarna.com

Armenia

Garden Land Ltd.
61 Tigran Mets
0005 Yerevan

Australia

Husqvarna Australia Pty. Ltd.
Locked Bag 5
Central Coast BC
NSW 2252
Phone: (+61) (0) 2 4352 7400
customer.service@
husqvarna.com.au

Austria / Österreich

Husqvarna Austria GmbH
Industriezeile 36
4010 Linz
Tel.: (+43) 732 77 01 01-485
service.gardena@
husqvarnagroup.com

Azerbaijan

Firm Progress
a. Aliyev Str. 26A
1052 Bakı

Belgium

Husqvarna België nv/sa
Gardena Division
Rue Eglise Van Ophem 111
1180 Uccle/Ukkel
Tel.: (+32) 2 720 92 12
info@gardena.be

Bosnia / Herzegovina

SILK TRADE d.o.o.
Industrijska zona Bukva bb
74260 Tešanj

Brazil

Husqvarna do Brasil Ltda
Av. Francisco Matarazzo,
1400 – 19º andar
São Paulo – SP
CEP: 05001-903
Tel: 0800-112252
marketing.br.husqvarna@
husqvarna.com.br

Bulgaria

AGROLAND България АД
бул. 8 Декември, №13
Офис 5
1700 Студентски град
София
Тел.: (+359) 2466 69 10
info@agroland.eu

Canada / USA

GARDENA Canada Ltd.
100 Summerlea Road
Brampton, Ontario L6T 4X3
Phone: (+1) 905 792 9330
info@gardenacanada.com

Chile

Maquinarias Agroforestales
Ltda. (Maga Ltda.)
Santiago, Chile
Avda. Chesterton
8355 comuna Las Condes
Phone: (+56) 2 202 4417
Dalton@maga.cl
Zipcode: 7560330

China

Husqvarna (Shanghai)
Management Co., Ltd.
富世华 (上海) 管理有限公司
3F, Benq Square B,
No207, Song Hong Rd.,
Chang Ning District,
Shanghai, PRC. 200335
上海市长宁区淞虹路207号明
基广场B座3楼, 邮编: 200335

Colombia

Husqvarna Colombia S.A.
Calle 18 No. 68 D-31, zona
Industrial de Montevideo
Bogotá, Cundinamarca
Tel. 571 2922700 ext. 105
jairo.salazar@
husqvarna.com.co

Costa Rica

Compania Exim
Euroiberoamericana S.A.
Los Colegios, Moravia,
200 metros al Sur del Colegio
Saint Francis – San José
Phone: (+506) 297 68 83
exim_euro@racsa.co.cr

Croatia

Husqvarna Austria GmbH
Industriezeile 36
4010 Linz
Tel.: (+43) 732 77 01 01-485
service.gardena@
husqvarnagroup.com

Cyprus

Med Marketing
17 Digeni Akrita Ave
P.O. Box 27017
1641 Nicosia

Czech Republic

Husqvarna Česko s.r.o.
Türkova 2319/5b
149 00 Praha 4 – Chodov
Bezplatná infolinka:
800 100 425
servis@cz.husqvarna.com

Denmark

GARDENA DANMARK
Lejrvej 19, st.
3500 Værløse
Tlf.: (+45) 7026 4770
husqvarna@husqvarna.dk
www.gardena.com/dk

Dominican Republic

BOSQUESA, S.R.L
Carretera Santiago Licey
Km. 5 ½
Esquina Copal II.
Santiago
Dominican Republic
Phone: (+809) 736-0333
joserbosquesa@claro.net.do

Ecuador

Husqvarna Ecuador S.A.
Arupos E1-181 y 10 de
Agosto Quito, Pichincha
Tel. (+593) 22800739
francisco.jacome@
husqvarna.com.ec

Estonia

Husqvarna Eesti OÜ
Valdeku 132
EE-11216 Tallinn
info@gardena.ee

Finland

Oy Husqvarna Ab
Gardena Division
Lautatarhankatu 8 B/PL 3
00581 HELSINKI
www.gardena.fi

France

Husqvarna France
9/11 Allée des pierres mayettes
92635 Gennevilliers Cedex
France
http://www.gardena.com/fr
N° AZUR: 0 810 00 78 23
(Prix d'un appel local)

Georgia

Transporter LLC
8/57 Beliashvili street
0159 Tbilisi, Georgia
Phone: (+995) 322 14 71 71

Great Britain

Husqvarna UK Ltd
Preston Road
Aycliffe Industrial Park
Newton Aycliffe
County Durham
DL5 6UP
info.gardena@
husqvarna.co.uk

Greece

Π. ΠΑΠΑΔΟΠΟΥΛΟΣ ΑΕΒΕ
Λεωφ. Αθηνών 92
Αθήνα
T.K.104 42
Ελλάδα
Τηλ. (+30) 210 5193 100
info@papadopoulos.com.gr

Hungary

Husqvarna Magyarország Kft.
Ezred u. 1-3
1044 Budapest
Telefon: (+36) 1 251-4161
vevoszolgalat.husqvarna@
husqvarna.hu

Iceland

Ö. Johnson & Kaaber
Tunguhalsi 1
110 Reykjavik
ooj@ojk.is

Ireland

Husqvarna UK Ltd
Preston Road
Aycliffe Industrial Park
Newton Aycliffe
County Durham
DL5 6UP
info.gardena@
husqvarna.co.uk

Italy

Husqvarna Italia S.p.A.
Via Santa Vecchia 15
23868 VALMADRERA (LC)
Phone: (+39) 0341.203.111
assistenza.italia@
it.husqvarna.com

Japan

KAKUICHI Co. Ltd.
Sumitomo Realty &
Development Kojimachi
BLDG., 8F
5-1 Nibanncyo
Chiyoda-ku
Tokyo 102-0084
Phone: (+81) 33 264 4721
m_ishihara@kaku-ichi.co.jp

Kazakhstan

LAMED Ltd.
155/1, Tazhibayevoy Str.
050060 Almaty
IP Schmidt
Abayavenue 3B
110 005 Kostanay

Korea

Kyung Jin Trading CO.,LTD.
107-4, SunDuk Bld.,
YangJae-dong,
Seocho-gu,
Seoul, (zipcode: 137-891)
Phone: (+82) (0)2 574-6300

Kyrgyzstan

Alye Maki
av. Moladaya Guardir J 3
720014
Bishkek

Latvia

Husqvarna Latvija SIA
Ulbrokas 19A
LV-1021 Riga
info@gardena.lv

Lithuania

UAB Husqvarna Lietuva
Ateities pl. 77C
LT-52104 Kaunas
info@gardena.lt

Luxembourg

Magasins Jules Neuberg
39, rue Jacques Stas
Luxembourg-Gasperich 2549
Case Postale No. 12
Luxembourg 2010
Phone: (+352) 40 14 01
api@neuberg.lu

Mexico

AFOSA
Av. Lopez Mateos Sur # 5019
Col. La Calma 45070
Zapopan, Jalisco
Mexico
Phone: (+52) 33 3818-3434
icornejo@afosa.com.mx

Moldova

Convel S.R.L.
290A Muncesti Str.
2002 Chisinau

Netherlands

Husqvarna Nederland B.V.
GARDENA Division
Postbus 50131
1305 AC ALMERE
Phone: (+31) 36 521 00 10
info@gardena.nl

Neth. Antilles

Jonka Enterprises N.V.
Sta. Rosa Weg 196
P.O. Box 8200
Curaçao
Phone: (+599) 9 767 66 55
pgm@jonka.com

New Zealand

Husqvarna New Zealand Ltd.
PO Box 76-437
Manukau City 2241
Phone: (+64) (0) 9 9202410
support.nz@husqvarna.co.nz

Norway

Husqvarna Norge AS
Gardena Division
Trøskenveien 36
1708 Sarpsborg
info@gardena.no

Peru

Husqvarna Perú S.A.
Jr. Ramón Cárcamo 710
Lima 1
Tel: (+51) 1 3320400 ext. 416
juan.remuzgo@
husqvarna.com

Poland

Husqvarna
Poland Spółka z o.o.
ul. Wysockiego 15 b
03-371 Warszawa
Phone: (+48) 22 330 96 00
gardena@husqvarna.com.pl

Portugal

Husqvarna Portugal, SA
Lagoa - Albarraque
2635 - 595 Rio de Mouro
Tel.: (+351) 21 922 85 30
Fax : (+351) 21 922 85 36
info@gardena.pt

Romania

Madex International Srl
Soseaua Odaii 117-123,
RO 013603 București, S 1
Phone: (+40) 21 352.76.03
madex@ines.ro

Russia / Россия

ООО „Хускварна“
141400, Московская обл.,
г. Химки,
улица Ленинградская,
владение 39, стр.6
Бизнес Центр
„Химки Бизнес Парк“,
помещение ОВ02_04
http://www.gardena.ru

Serbia

Domel d.o.o.
Autoput za Novi Sad bb
11273 Belgrade
Phone: (+381) 1 18 48 88 12
miroslav.jejina@domel.rs

Singapore

Hy-Ray PRIVATE LIMITED
40 Jalan Pemimpin
#02-08 Tat Ann Building
Singapore 577185
Phone: (+65) 6253 2277
shiyiing@hyray.com.sg

Slovak Republic

Husqvarna Česko s.r.o.
Türkova 2319/5b
149 00 Praha 4 – Chodov
Bezplatná infolinka:
800 154 044
servis@sk.husqvarna.com

Slovenia

Husqvarna Austria GmbH
Industriezeile 36
4010 Linz
Tel.: (+43) 732 77 01 01-485
service.gardena@
husqvarnagroup.com

South Africa

Husqvarna
South Africa (Pty) Ltd
Postnet Suite 250
Private Bag X6,
Cascades, 3202
South Africa
Phone: (+27) 33 846 9700
info@gardena.co.za

Spain

Husqvarna España S.A.
Calle de Rivas nº 10
28052 Madrid
Phone: (+34) 91 708 05 00
atencioncliente@gardena.es

Suriname

Agrofix n.v.
Verlengde Hogestraat #22
Phone: (+597) 472426
agrofix@sr.net
Pobox : 2006
Paramaribo
Suriname – South America

Sweden

Husqvarna AB
Gardena Division
S-561 82 Huskvarna
gardenaorder@husqvarna.se

Switzerland / Schweiz

Husqvarna Schweiz AG
Consumer Products
Industriestrasse 10
5506 Mägenwil
Phone: (+41) (0) 62 887 37 90
info@gardena.ch

Turkey

Dost Bahçe Diş Ticaret
Mümessilik A.Ş
Yunus Mah. Adil Sok. No:3
Ic Kapi No: 1 Kartal
34873 Istanbul
Phone: (+90) 216 38 93 939
info@dostbahce.com.tr

Ukraine / Україна

ТОВ «Хускварна Україна»
вул. Васильківська, 34,
офіс 204-г
03022, м. Київ
Тел. (+38) 044 498 39 02
info@gardena.ua

Uruguay

FELI SA
Entre Ríos 1083 CP 11800
Montevideo – Uruguay
Tel: (+598) 22 03 18 44
info@felisa.com.uy

Venezuela

Corporación Casa y Jardín C.A.
Av. Caroní, Edif. Trezmen, PB.
Colinas de Bello Monte.
1050 Caracas.
Tlf: (+58) 212 992 33 22
info@casayjardin.net.ve

5038-20.960.03/0518

© GARDENA
Manufacturing GmbH
D-89070 Ulm
http://www.gardena.com