

THS Li-18/42

Art. 8881

DE Betriebsanleitung

Accu-Teleskop-Heckenschere

EN Operator's manual

Telescopic Accu Hedge Trimmer

FR Mode d'emploi

Taille-haies télescopique sur accu

NL Gebruiksaanwijzing

Telescopische accu-heggenschaar

SV Bruksanvisning

Accu Teleskophäcksax

DA Brugsanvisning

Akku-teleskop-hækkeklipper

FI Käyttöohje

 Teleskooppivarrellinen
akkupensasleikkuri

NO Bruksanvisning

Batteri-teleskop-hekksaks

IT Istruzioni per l'uso

Tagliasiepi telescopica a batteria

ES Instrucciones de empleo

Recortasetos telescópico con Accu

PT Manual de instruções

Corta-sebes telescópico accu

PL Instrukcja obsługi

 Akumulatorowe nożyce do żywopłotu
z trzonkiem teleskopowym

HU Használati utasítás

 Akkumulátoros-teleszkópos
sövénynyíró

CS Návod k obsluze

 Akumulátorové teleskopické nůžky
na živý plot

SK Návod na obsluhu

Akumulátorové nožnice na živý plot

EL Οδηγίες χρήσης

 Τηλεσκοπικό μπόρντουροψάλιδο
μπαταρίας

RU Инструкция по эксплуатации

 Аккумуляторные телескопические
ножницы для живых изгородей

SL Navodilo za uporabo

 Akumulatorske teleskopske škarje za živo
mejo

HR Upute za uporabu

 Teleskopske škare za živicu
s akumulatorom

SR/ Uputstvo za rad
BS Teleskopske baterijske makaze za živicu

UK Інструкція з експлуатації

 Акумуляторний телескопічний
садовий секатор

RO Instrucțiuni de utilizare

 Trimmer telescopic cu acumulator pentru
gard viu

TR Kullanma Kılavuzu

Akülü teleskopik çit budayıcı

BG Инструкция за експлоатация

 Акумулаторна телескопична ножица
за жив плет

SQ Manual përdorimi

Gërshërë gardhesh teleskopike me bateri

ET Kasutusjuhend

Aku ja teleskoopvarrega hekiäärid

LT Eksploatavimo instrukcija

 Akumuliatorinės teleskopinės gyvatvorių
žirklės

LV Lietošanas instrukcija

 Teleskopiskās dzīvžogu šķēres ar
akumulatoru

<p>DE Produkthaftung Wir weisen ausdrücklich darauf hin, dass wir in Übereinstimmung mit dem Produkthaftungsgesetz nicht für Schäden haften, die durch unsere Produkte entstehen, wenn diese unsachgemäß und nicht durch einen von uns autorisierten Servicepartner repariert wurden oder wenn keine Original GARDENA Teile oder von uns zugelassene Teile verwendet wurden.</p>
<p>EN Product liability In accordance with the German Product Liability Act, we hereby expressly declare that we accept no liability for damage incurred from our products where said products have not been properly repaired by a GARDENA-approved service partner or where original GARDENA parts or parts authorised by GARDENA were not used.</p>
<p>FR Responsabilité Conformément à la loi relative à la responsabilité du fait des produits défectueux, nous déclarons expressément par la présente que nous déclinons toute responsabilité pour les dommages résultant de nos produits, si lesdits produits n'ont pas été correctement réparés par un partenaire d'entretien agréé GARDENA ou si des pièces d'origine GARDENA ou des pièces agréées GARDENA n'ont pas été utilisées.</p>
<p>NL Productaansprakelijkheid Conform de Duitse wet inzake productaansprakelijkheid verklaren wij hierbij uitdrukkelijk dat wij geen aansprakelijkheid aanvaarden voor schade ontstaan uit onze producten waarbij deze producten niet zijn gerepareerd door een GARDENA-erkende servicepartner of waarbij geen originele GARDENA-onderdelen of onderdelen die door GARDENA zijn goedgekeurd zijn gebruikt.</p>
<p>SV Produktansvar I enlighet med tyska produktansvarslagar förklarar vi härmed uttryckligen att vi inte åtar oss något ansvar för skador som orsakas av våra produkter där produkterna inte har genomgått korrekt reparation från en GARDENA-godkänd servicepartner eller där originaldelar från GARDENA eller delar godkända av GARDENA inte använts.</p>
<p>DA Produktansvar I overensstemmelse med den tyske produktansvarslov erklærer vi hermed udtrykkeligt, at vi ikke påtager os noget ansvar for skader på vores produkter, hvis de pågældende produkter ikke er blevet repareret korrekt af en GARDENA-godkendt servicepartner, eller hvor der ikke er brugt originale GARDENA-reservedele eller godkendte reservedele fra GARDENA.</p>
<p>FI Tuotevastuu Saksan tuotevastuulain mukaisesti emme ole vastuussa laitteiden vaurioista, jos korjauksia ei ole tehnyt GARDENA:n hyväksymä huoltoliike tai jos niiden syynä on muiden kuin alkuperäisten GARDENA-varaosien tai GARDENA:n hyväksymien varaosien käyttö.</p>
<p>IT Responsabilità del prodotto In conformità con la Legge tedesca sulla responsabilità del prodotto, con la presente dichiariamo espressamente che decliniamo qualsiasi responsabilità per danni causati dai nostri prodotti qualora non siano stati correttamente riparati presso un partner di assistenza approvato GARDENA o laddove non siano stati utilizzati ricambi originali o autorizzati GARDENA.</p>
<p>ES Responsabilidad sobre el producto De acuerdo con la Ley de responsabilidad sobre productos alemana, por la presente declaramos expresamente que no aceptamos ningún tipo de responsabilidad por los daños ocasionados por nuestros productos si dichos productos no han sido reparados por un socio de mantenimiento aprobado por GARDENA o si no se han utilizado piezas originales GARDENA o piezas autorizadas por GARDENA.</p>
<p>PT Responsabilidade pelo produto De acordo com a lei alemã de responsabilidade pelo produto, declaramos que não nos responsabilizamos por danos causados pelos nossos produtos, caso os tais produtos não tenham sido devidamente reparados por um parceiro de assistência GARDENA aprovado ou se não tiverem sido utilizadas peças GARDENA originais ou peças autorizadas pela GARDENA.</p>
<p>PL Odpowiedzialność za produkt Zgodnie z niemiecką ustawą o odpowiedzialności za produkt, niniejszym wyraźnie oświadczamy, że nie ponosimy żadnej odpowiedzialności za szkody poniesione na skutek użytkowania naszych produktów, w przypadku gdy naprawa tych produktów nie była odpowiednio przeprowadzana przez zatwierdzonego przez firmę GARDENA partnera serwisowego lub nie stosowano oryginalnych części GARDENA albo części autoryzowanych przez tę firmę.</p>
<p>HU Termékszavatosság A németországi termékszavatossági törvénnyel összhangban ezennel nyomatékosan kijelentjük, hogy nem vállalunk felelősséget a termékeinkben keletkezett olyan károkért, amelyek valamely GARDENA által jóváhagyott szervizpartner által nem megfelelően végzett javításból adódtak, vagy amely során nem eredeti GARDENA alkatrészeket vagy a GARDENA által jóváhagyott alkatrészeket használtak fel.</p>
<p>CS Odpovědnost za výrobek V souladu s německým zákonem o odpovědnosti za výrobek tímto výslovně prohlašujeme, že nepřijímáme žádnou odpovědnost za poškození vzniklá na našich výrobcích, kdy zmíněné výrobky nebyly řádně opraveny schváleným servisním partnerem GARDENA nebo kdy nebyly použity originální náhradní díly GARDENA nebo náhradní díly autorizované společností GARDENA.</p>
<p>SK Zodpovednosť za produkt V súlade s nemeckými právnymi predpismi upravujúcimi zodpovednosť za výrobok týmto výslovné prehlasujeme, že nenesieme žiadnu zodpovednosť za škody spôsobené našimi výrobkami, v prípade ktorých neboli náležité opravy vykonané servisným partnerom schváleným spoločnosťou GARDENA alebo neboli použité diely spoločnosti GARDENA alebo diely schválené spoločnosťou GARDENA.</p>
<p>EL Ευθύνη προϊόντος Σύμφωνα με τον γερμανικό νόμο περί Ευθύνης για τα Προϊόντα, με το παρόν δηλώνουμε ρητώς ότι δεν αποδεχόμαστε καμία ευθύνη για τυχόν ζημιές που προκύπτουν από τα προϊόντα μας εάν αυτά δεν έχουν επισκευαστεί σωστά από κάποιον συγκεκριμένο συνεργάτη επισκευών της GARDENA ή εάν δεν έχουν χρησιμοποιηθεί αυθεντικά εξαρτήματα GARDENA ή εξαρτήματα συγκεκριμένα από την GARDENA.</p>
<p>SL Odgovornost proizvajalca V skladu z nemškimi zakoni o odgovornosti za izdelke, izrecno izjavljajo, da ne sprejemamo nobene odgovornosti za škodo, ki jo povzročijo naši izdelki, če teh niso ustrezno popravili GARDENINI odobreni servisni partnerji ali pri tem niso bili uporabljeni originalni GARDENINI nadomestni deli ali GARDENINIMI homologiranimi nadomestnimi deli.</p>
<p>HR Pouzdanost proizvoda Sukladno njemačkom zakonu o pouzdanosti proizvoda, ovime izričito izjavljujemo kako ne prihvaćamo nikakvu odgovornost za oštećenja na našim proizvodima nastala uslijed neispravnog popravka od strane servisnog partnera kojeg odobrava GARDENA ili uslijed nekorištenja originalnih GARDENA dijelova ili dijelova koje odobrava GARDENA.</p>
<p>RO Răspunderea pentru produs În conformitate cu Legea germană privind răspunderea pentru produs, declarăm în mod expres prin prezentul document că nu acceptăm nicio răspundere pentru defecțiunile suferite de produsele noastre atunci când acestea nu au fost reparate în mod corect de un atelier de service partener, aprobat de GARDENA, sau când nu au fost utilizate piese GARDENA originale sau piese autorizate de GARDENA.</p>
<p>BG Отговорност за вреди, причинени от стоки Съгласно германския Закон за отговорността за вреди, причинени от стоки, с настоящото изрично декларираме, че не носим отговорност за щети, причинени от нашите продукти, ако те не са били правилно ремонтирани от одобрен от GARDENA сервиз или ако не са използвани оригинални части на GARDENA или части, одобрени от GARDENA.</p>
<p>ET Tootevastutus Vastavalt Saksamaa tootevastutusseadusele deklareerime käesolevaga selgesõnaliselt, et me ei kanna mingisugust vastutust meie toodetest tingitud kahjude eest, kui need tooted ei ole korrektselt parandatud GARDENA heakskiidetud hoolduspartneri poolt või kui parandamisel ei ole kasutatud GARDENA originaalosi või GARDENA volitatud osi.</p>
<p>LT Gaminio patikimumas Mes aiškiai pareiškiame, kad, atsižvelgiant į Vokietijos gaminių patikimumo įstatymą, nepriisiame atsakomybės dėl bet kokios žalos, patirtos dėl mūsų gaminių, jeigu jie buvo netinkamai taisomi arba jų dalys buvo pakeistos neoriginaliomis GARDENA dalimis ar nepatvirtintomis dalimis, arba jeigu remonto darbai buvo atliekami ne GARDENA techninės priežiūros centro specialistų.</p>
<p>LV Atbildība par produkcijas kvalitāti Saskaņā ar Vācijas likumu par atbildību par produkcijas kvalitāti ar šo mēs paziņojam, ka neuzņemamies atbildību par bojājumiem, kas radušies, lietojot mūsu izstrādājumus, kuru remontu nav veicis uzņēmuma GARDENA apstiprināts apkopes partneris vai kuru remontam netika izmantotas oriģinālās GARDENA detaļas vai detaļas, kuru lietošanu apstiprinājis uzņēmums GARDENA.</p>

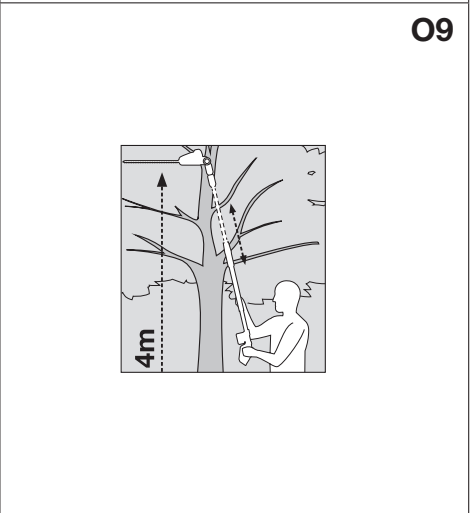
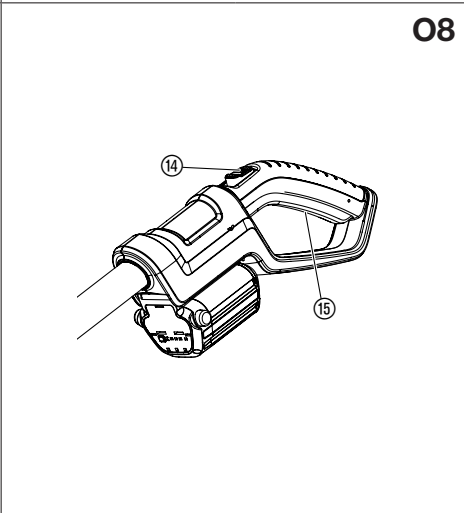
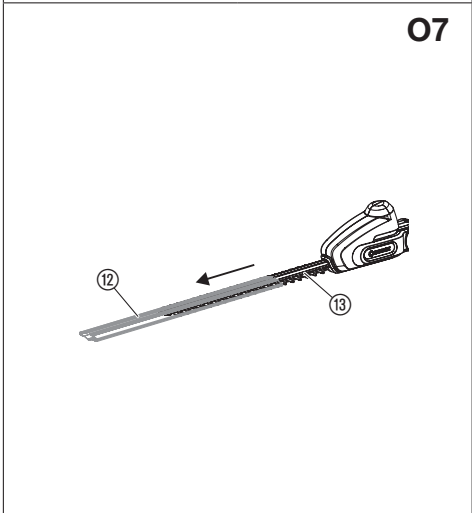
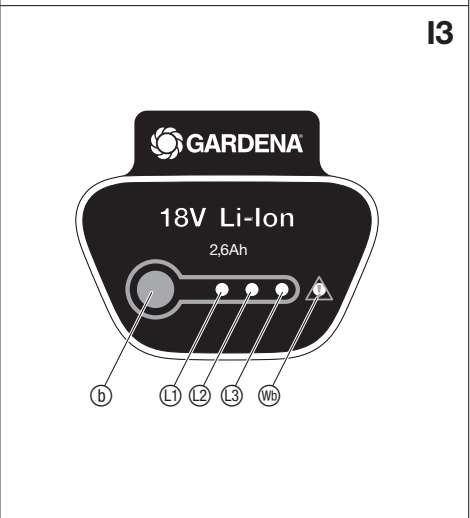
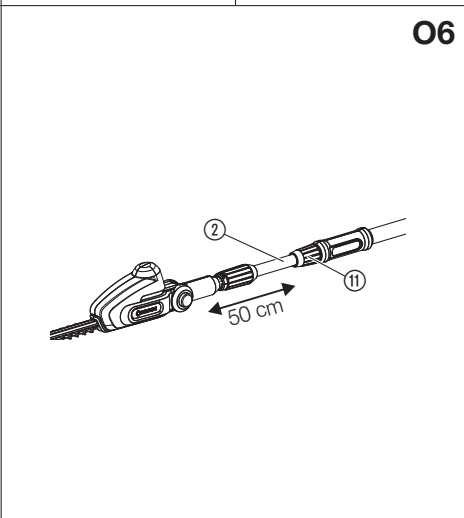
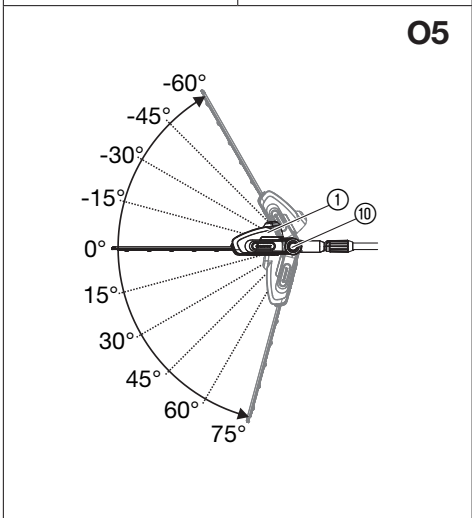
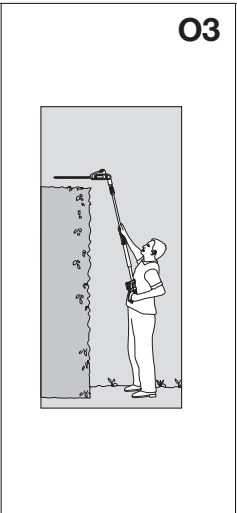
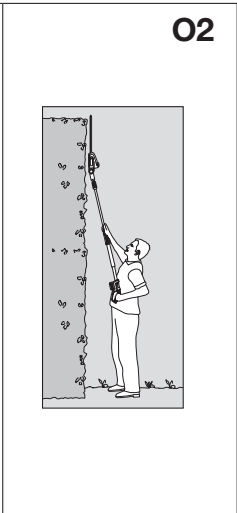
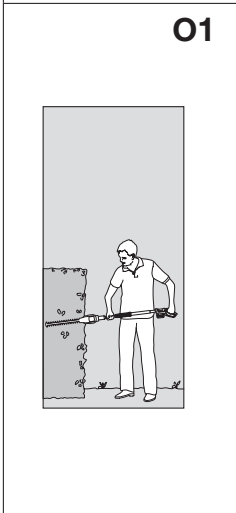
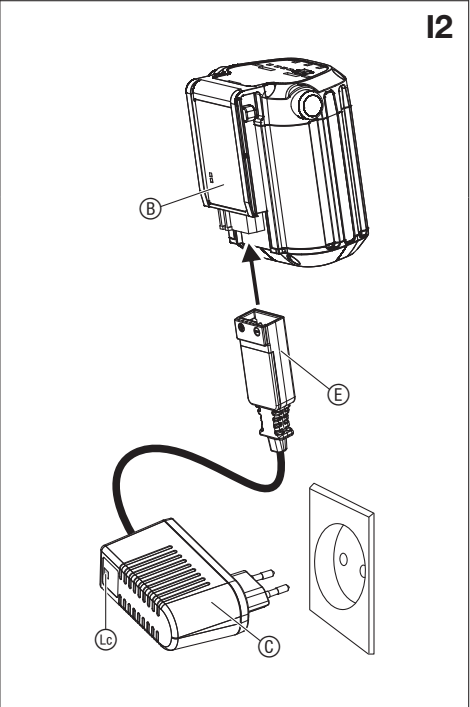
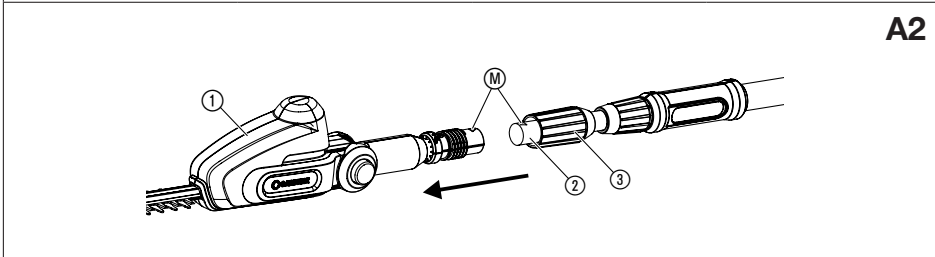
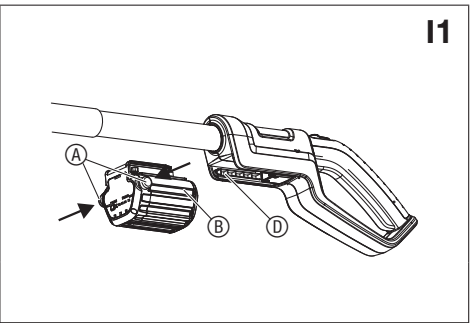
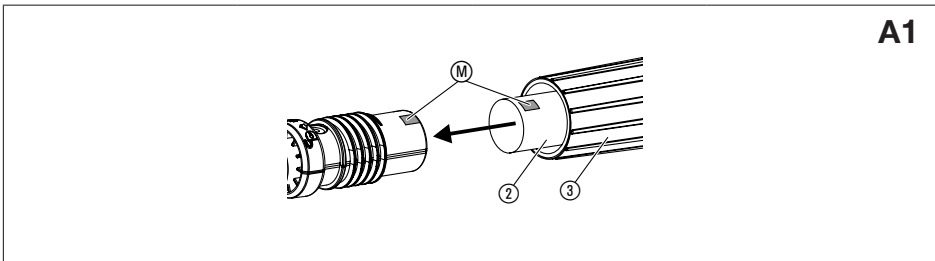

1. DROŠĪBA

SVARĪGI!

Lūdzu, uzmanīgi izlasiet un rūpīgi uzglabāiet šo lietošanas instrukciju.



Ja šo izstrādājumu neizmanto pareizi, tas var būt bīstams! Šis izstrādājums var nopietni savainot operatoru un citus cilvēkus. Izmantojot šo izstrādājumu, jāievēro visi brīdinājumi un drošības norādījumi, lai nodrošinātu piemērotu drošības un efektivitātes līmeni. Operators ir atbildīgs par šo rokasgrāmatā iekļauto un uz izstrādājuma atzīmēto brīdinājumu un drošības norādījumu ievērošanu. Nekad neizmantojiet šo izstrādājumu, ja ražotāja nodrošinātais zāles savācējgrozs vai aizsargi neatrodas pareizajā stāvoklī.

Simboli uz izstrādājuma:



Brīdinājums!
Uzmanīgi izlasiet lietotāja norādījumus, lai pārliecinātos, ka pārzināt visas kontrolierīces un to funkcijas.



Dzīvības apdraudējums, ko rada strāvas trieciens!
Stāviet vismaz 10 m attālumā no strāvas kabeljiem.



Bīstami – Turiet rokas drošā attālumā no naža.



Vienmēr valkājiet acu un ausu aizsargus.



Nepakļaujiet izstrādājumu lietus iedarbībai.
Lietus laikā neatstājiet izstrādājumu ārpus telpām.

Vispārīgi brīdinājumi par elektroinstrumentu drošību



BRĪDINĀJUMS! Izlasiet visus drošības brīdinājumus un instrukcijas. Brīdinājumu un instrukciju neievērošana var izraisīt elektriskās strāvas triecienu, ugunsgrēku un/vai smagus miesas bojājumus.

Uzglabāiet visus brīdinājumus un instrukcijas, lai tos turpmāk varētu lietot. Brīdinājumu tekstā lietotais termins "elektroinstrumenti" apzīmē ar strāvu darbināmu (vadu) elektroinstrumentu vai ar akumulatoru darbināmu (bezvadu) elektroinstrumentu.

1) Darba zonas drošība

- Nodrošiniet, lai darba zona būtu tīra un labi apgaismota.**
Nekārtīgās vai tumšās vietās iespējami negadījumi.
- Nedarbiniet elektroinstrumentus sprādzienbīstamā vidē, piemēram, uzliesmojošu šķidrums, gāzu vai putekļu klātbūtnē.** Elektroinstrumenti rada dzirksteles, kas var aizdedzināt putekļus vai izgarojumu tvaikus.
- Elektroinstrumenta darbināšanas laikā tā tuvumā nedrīkst atrasties bērni un citas nepiederošas personas.**
Nevēribas dēļ var zaudēt vadību pār ierīci.

2) Elektrodrošība

- Elektroinstrumenta kontaktspraudņiem ir jāatbilst kontaktligzdai.** Nekādā veidā nepārveidojiet kontaktspraudni. Nelietojiet nekādus spraudsavienojumus kopā ar iezemētiem elektroinstrumentiem.
Lietojot nepārveidotus kontaktspraudņus un atbilstošas kontaktligzdas, tiek samazināts elektriskās strāvas trieciena risks.
- Izvairieties no saskares ar iezemētām virsmām, piemēram, caurulēm, radiatoriem, plīti un ledusskapjiem.**
Elektriskās strāvas trieciena risks palielinās, ja jūsu ķermenis ir iezemēts.
- Nepakļaujiet elektroinstrumentus lietus vai mitruma iedarbībai.** Ūdens iekļūšana elektroinstrumentos palielina elektriskās strāvas trieciena risku.
- Pareizi izmantojiet vadu.** Nekad nelietojiet vadu, lai elektroinstrumentu pārvietotu, vilktu vai izslēgtu. Neturiet vadu karstumā un eļļā, asmeņū vai kustīgu daļu tuvumā.
Bojāti vai sapinušies vadi palielina elektriskās strāvas trieciena risku.
- Darbinot elektroinstrumentu ārpus telpām, izmantojiet pagarinātāju, kas piemērots lietošanai ārpus telpām.** Izmantojot vadu, kas ir paredzēts lietošanai ārpus telpām, tiek samazināts elektriskās strāvas trieciena risks.
- Ja nevar izvairīties no elektroinstrumenta darbināšanas mitrās vietās, izmantojiet barošanu, kas aizsargāta ar noplūdes strāvas aizsardzības ierīcēm.** Noplūdes strāvas aizsardzības ierīču izmantošana samazina elektriskās strāvas trieciena risku.

3) Personiskā drošība

- Darbinot elektroinstrumentu, esiet piesardzīgs, sekojiet līdzi tam, ko darāt, un lietojiet veselo saprātu.** Nelietojiet elektroinstrumentu, ja esat noguris vai atrodaties narkotisku vielu, alkohola vai medikamentu iedarbībā. Mirklis neuzmanības elektroinstrumentu darbināšanas laikā var izraisīt smagus miesas bojājumus.
- Lietojiet personiskos aizsarglīdzekļus.** Vienmēr izmantojiet acu aizsargus. Aizsarglīdzekļi, piemēram, pretputekļu maska, neslidoši drošības

LV

Oriģinālās instrukcijas tulkojums.



Drošības apsvērumu dēļ bērni un jaunieši līdz 16 gadiem, kā arī personas, kas nav izlasījušas šo lietošanas instrukciju, nedrīkst lietot šo izstrādājumu. Personām ar psihiskiem vai garīgiem traucējumiem ir atļauts lietot šo produktu tikai atbildīgās personas uzraudzībā vai arī, ja tās ir instruētas no atbildīgo personu puses. Bērniem jāatrodas uzraudzībā, lai nepieļautu, ka viņi spēlējas ar izstrādājumu.

Lietošana atbilstoši noteiktajam mērķim:

GARDENA Accu dzīvzoga šķēres ir paredzētas dzīvzogu, krūmju, ceru, augsnes aizsargsegu griešanai privātos mājās un vaļasprieka dārzos.

Šis lietošanas instrukcijas norādījumu ievērošana ir noteikumiem atbilstošas dzīvzogu trimmera lietošanas priekšnosacījums.

BĪSTAMI! Miesas bojājums! Dzīvzogu nedrīkst izmantot zālāju/zālienu malu apcirpšanai vai materiāla sasmalcināšanai, lai izveidotu kompostu.

apavi, ķivere vai dzirdes aizsargierīces, kas izmantoti atbilstošos apstākļos, pasargās no savainojumiem.

- c) Pasargājiet ierīci no nejuaušas iedarbināšanas Pirms ierīces pacelšanas, pārvietošanas vai pievienošanas strāvas avotam un/vai akumulatora blokam pārliecinieties, vai slēdzis ir izslēgtā stāvoklī. Elektroinstrumentu pārvietošana, turot pirkstu uz slēdža, vai sprieguma padeve elektroinstrumentiem, kuriem ir ieslēgts slēdzis, var izraisīt negadījumus.
- d) Pirms ieslēdzat elektroinstrumentu, noņemiet visas regulēšanas atslēgas vai uzgriežņatslēgas. Uzgriežņatslēga vai atslēga, kas atstāta piestiprināta pie elektroinstrumentu rotējošās daļās, var izraisīt miesas bojājumus.
- e) Pārmērīgi neizstiepiet rokas. Vienmēr pareizi atbalstieties un noturiet līdzsvaru. Tādējādi nodrošināsiet efektīvāku elektroinstrumenta vadību neparedzētās situācijās.
- f) Lietojiet piemērotu apģērbu. Nevelciet brīvu apģērbu vai rotaslietas. Nodrošiniet, lai mati, apģērbs un cimdi nenonāktu kustīgo daļu tuvumā. Brīvs apģērbs, rotaslietas un gari mati var iekerties kustīgajās daļās.
- g) Ja ierīces ir paredzētas pievienot putekļu nosūkšanas un savākšanas ierīcēm, nodrošiniet, lai tās tiktu pareizi pievienotas un izmantotas. Putekļu savācēju izmantošana var samazināt ar putekļiem saistīto kaitīgumu.

4) Elektroinstrumenta lietošana un apkope

- a) Nesteidziniet elektroinstrumenta darbību. Izmantojiet darbam piemērotāko elektroinstrumentu. Pareizā elektroinstrumenta darbs būs efektīvāks un drošāks, strādājot tam paredzētajā ātrumā.
- b) Nelietojiet elektroinstrumentu, ja nedarbojas tā slēdzis. Elektroinstrumentam, kuram nedarbojas slēdzis, ir bīstams, un tas ir jāremontē.
- c) Pirms veicat kādus pielāgojumus, maināt piederumus vai novietojat elektroinstrumentu glabāšanā, atvienojiet kontaktspraudni no strāvas avota un/vai akumulatora bloku – no elektroinstrumenta. Šādi profilaktiski drošības pasākumi samazina elektroinstrumenta nejuaušas iedarbināšanas risku.
- d) Uzglabājiet elektroinstrumentus bērniem nepieejamās vietās un nelaujiet tos darbināt personām, kas nepārzina elektroinstrumenta darbību vai nav iepazinušas ar šiem norādījumiem. Elektroinstrumenti ir bīstami, ja ar tiem rīkojas neapmācīti lietotāji.
- e) Veiciet elektroinstrumentu apkopi. Pārbaudiet kustīgo daļu savienojumus vai sastiprinājumus, detaļu bojājumus vai citus apstākļus, kas var ietekmēt elektroinstrumenta darbību. Ja konstatējat bojājumus, elektroinstrumentus pirms lietošanas ir jāsalabo. Daudzi negadījumi rodas nepareizas elektroinstrumentu apkopes dēļ.
- f) Griezējinstrumentiem vienmēr jābūt asiem un tīriem. Pareizi apkopti griezējinstrumenti ar asiem asmeņiem retāk iesprūst un ir vieglāk vadāmi.
- g) Elektroinstrumentu, tā piederumus, griežņus un citas sastāvdaļas lietojiet saskaņā ar šiem norādījumiem, ņemot vērā darba apstākļus un veicamo darbu. Elektroinstrumenta lietošana neparedzētiem mērķiem var izraisīt bīstamas situācijas.

5) Akumulatora instrumenta lietošana

- a) Akumulatora uzlādēšanai izmantojiet tikai tos lādētājus, ko iesaka ražotājs. Izmantojot lādētājus, kas paredzēti noteikta veida akumulatoriem, citu akumulatoru uzlādēšanai, pastāv uzliesmošanas risks.
- b) Elektroinstrumentos izmantojiet tikai tos akumulatorus, kas ir speciāli paredzēti šiem instrumentiem. Citu akumulatoru izmantošanas var novest pie savainojumiem un uzliesmošanas.
- c) Akumulatoru, kas netiek izmantoti, tuvumā nedrīkst atrasties saspardes, monētas, atslēgas, naglas, skrūves vai citi metāla priekšmeti, kas var izraisīt kontaktu pārvienošanu. Īssavienojumus starp akumulatora kontaktiem var izraisīt apdegumus vai uzliesmošanas.
- d) Nepareizas lietošanas rezultāta iznākt šķidrums. Izvairieties no kontakta ar to. Nejuauša kontakta gadījumā noskalojiet ar ūdeni. Ja šķidrums nonāk acīs, noteikti griezties pie ārsta. Akumulatora šķidrums var izraisīt ādas kairinājumus vai apdegumus.

6) Serviss

Elektroinstrumentu remonts jāveic tikai kvalificētiem speciālistiem un tikai ar oriģinālajām rezerves daļām.

Ar to tiek nodrošināts, ka ierīces drošība netiek ietekmēta.

Dzīvzoga šķēres – Drošības norādījumi:

- Nodrošiniet, lai ķermeņa daļas nepieskartos griezējasmaņim. Asmeņu griešanās laikā neizvāciet nogrieztos materiālus, kā arī neturiet rokās materiālus, kas jāgriež. Atbrīvojoties no iestrēgušā materiāla, pārliecinieties, vai slēdzis ir izslēgts. Mirkļis neuzmanības dzīvzogu trimmera darbības laikā var izraisīt smagus miesas bojājumus.
- Pārnēsājiet dzīvzogu trimmeri, turot to aiz roktura un pārliecinoties, vai griezējasmaņu darbība ir apturēta. Transportējot vai uzglabājot dzīvzogu trimmeri, vienmēr aplieciet tam griezējmehanisma uzliktni. Pareizs darbs ar dzīvzogu trimmeri samazina griezējasmaņu radīto savainojumu risku.
- Turiet elektroinstrumentu ar izolētajiem rokturiem, jo griešanas nazis var nonākt kontaktā ar slēpto tīkla kabeli. Ja griešanas nazis nonāk kontaktā ar elektrību vadošu vadu, ierīces metāla detaļās var nonākt zem sprieguma un novest pie elektrostrāvas trieciena.

Papildus drošības norādījumi

Darba zonas drošība

Izmantojiet šo izstrādājumu tikai tādā veidā un tādā funkcijā veikšanai, kādas aprakstītas šajos norādījumos. Operators vai lietotājs ir atbildīgs par negadījumiem vai riskiem, kas apdraud citas personas vai to īpašumu. Ja teleskopiskā

daļa ir izbīdīta, lūdzu, ņemiet vērā, ka palielinātā darba rādiusa dēļ var tikt apdraudētas trešās personas.

BĪSTAMI! Valkājot dzirdes aizsargierīci un ierīces veidota trokšņa dēļ ir iespējams, ka Jūs nedzirdēsiet, kā tuvojās cilvēki.

BĪSTAMI! Šis izstrādājums darba laikā rada elektromagnētisko lauku. Šis lauks noteiktos apstākļos var ietekmēt pasīvu vai aktīvu medicīnisko implantātu funkcionēšanu. Lai nepieļautu tādas situācijas, kurās cilvēki var gūt smagus vai nāvīgus ievainojumus, cilvēkiem ar medicīnisko implantātu pirms izstrādājuma lietošanas ieteicams konsultēties ar ārstu vai implantāta ražotāju.

Ja pastāv negaisa risks, nelietojiet ierīci.

BĪSTAMI! Mazas detaļas var viegli norīt. Polietilēna maisiņš rada nosmakšanas risku maziem bērniem. Montāžas darbu izpildes laikā turiet mazus bērnus drošā attālumā.

Informācija par drošību, lietojot elektrisko aprikojumu

Lādētāju pieslēgt tikai pie tehnisko datu plāksnītē norādītā maiņsprieguma. Nekādā gadījumā nedrīkst pievienot zemējuma kabeli nevienai izstrādājuma daļai.

Personiskā drošība

Vienmēr valkājiet piemērotu apģērbu, cimdus un izturīgus apavus.

Izvairieties no kontakta ar naža eļļu, īpaši ja Jums ir alerģiskas reakcijas.

Pārbaudiet zonas, kurās dzīvzogu šķēres paredzēts izmantot, un aizvāciet jebkādas stieples, slēptus strāvas kabelus un citus svešķermeņus.

Visi iestatīšanas darbi (noliec griešanas galviņu, izmainīt teleskopiskās caurules garumu) veicami tikai ar aizsarg apsegu no dzīvzogu šķēres nedrīkst uzstādīt uz naža.

Pirms ierīces lietošanas un pēc spēcīga grūdiņa jāpārbauda, vai ierīcē nav manāmas lūzuma pazīmes vai citi bojājumi un, ja nepieciešams salabojiet.

Nekad nelietojiet dzīvzogu trimmeru, kas nav pilnībā salikts vai kuram ir veikta nesankcionēta modifikācija.

Elektroinstrumenta lietošana un apkope

Uzziniet, kā avārijas situācijā ātri apturēt dzīvzogu trimmeru.

Nekad neturiet dzīvzogu cirpēju aiz aizsarga.

Nelietojiet trimmeri, ja drošības ierīces ir bojātas.

Lietojot dzīvzogu trimmeri, nedrīkst uzkāpt uz kāpnēm.

Izvilkt Accu:

- pirms atstājat izstrādājumu bez uzraudzības uz jebkādu laikposmu;
- pirms nosprostošanas atbrīvošanas;
- pirms ierīces pārbaudīšanas un tīrīšanas vai citu darbu veikšanas ar to;
- ja ir notikusi sadursme ar kādu priekšmetu; neizmantojiet savu izstrādājumu, kamēr neesat pārliecināts, ka tas ir labā darbības kārtībā;
- ja izstrādājums sāk neparasti vibrēt. Nekavējoties pārbaudiet. Pārlietu liela vibrācija var izraisīt savainojumus.
- pirms ierīces nodošanas citai personai.

Apkope un uzglabāšana



SAVAINOJUMU GŪŠANAS RISKS!

Nepieskarieties nazim.

→ Darba beigās vai pārtraukumos uzlieciet aizsargvāku.

Visiem uzgriežņiem un skrūvēm ir jābūt stingri pievilktām, lai tiktu nodrošināts drošs ierīces ekspluatācijas stāvoklis.

Ja ierīce ir uzkrājusies darba laikā, pirms nodošanas uzglabāšanai ļaujiet ierīcei atdzist.

Drošs darbs ar akumulatoriem



BĪSTAMI! Uzliesmošanas risks!

Akumulatoram uzlādēšanas laikā jābūt noliktam uz nedegošas, termiski izturīgas un strāvu nevadošas virsmas.

Pieslēgšanas kontaktiem nedrīkst būt īsslēguma.

Kairinošus, degošus un viegli uzliesmojošus materiālus turiet drošā attālumā no lādētāja un akumulatora.

Lādēšanas laikā neapsedziet akumulatoru un lādētāju.

Dūmu rašanās vai uzliesmošanas gadījumā nekavējoties atslēdziet lādētāju no elektroenerģijas avota.

Akumulatora uzlādēšanai izmantojiet tikai oriģinālo GARDENA lādētāju. Citu lādētāju izmantošanas rezultātā iespējami akumulatora neizlabojami bojājumi vai pat uzliesmošanas.

GARDENA izstrādājumam ar akumulatoru izmantojiet vienīgi oriģinālo GARDENA akumulatoru.

Nelādējiet citu ražotāju akumulatorus. Pastāv ugunsgrēka izcelšanās un sprādziena risks!

Uzliesmošanas gadījumā: Dzēsiet uguni ar dzēšanas materiāliem, kas mazina skābekļa piekļuvi degšanas vietai.



BĪSTAMI! Sprādziena risks!

Sargājiet akumulatorus no karstām temperatūrām un uguns. Nelieciet akumulatorus uz radiatoriem un neatstājiet tos uz ilgāku laiku stipra saules starojuma iedarbībā.

Nelietojiet akumulatorus sprādzienbīstamā atmosfērā, piemēram, dedzīnāmu šķidrums, gāzu vai putekļu uzkrājumam tuvumā. Akumulatora lietošanas gaitā var rasties dzirksteles, kas var aizdedzināt putekļus vai tvaikus.

Pārbaudiet nomaināmo akumulatoru pirms katras lietošanas reizes. Pirms katras lietošanas reizes pārbaudiet akumulatoru vizuāli. Darbnespējīgs akumulators jāutilizē atbilstoši spēkā esošajām prasībām. Nesūtiet akumulatoru pa pastu. Sīkāku informāciju par utilizācijas kārtību var saņemt atkritumu apsaimniekošanas uzņēmumā uz vietas.

Neizmantojiet akumulatoru kā elektroenerģijas avotu citiem izstrādājumiem. Pastāv miesas bojājumu gūšanas risks. Izmantojiet akumulatoru tikai paredzētajiem GARDENA izstrādājumiem.

Lādējiet un lietojiet akumulatoru tikai apkārtējās vides temperatūrā no 0 °C līdz 40 °C. Pēc ilgāka darba laika ļaujiet akumulatoram atdzist.

Regulāri pārbaudiet, vai lādēšanas kabelim nav bojāšanas vai novecošanās pazīmju (viegli lūstošs). Lietojiet kabeli tikai nevainojamā stāvoklī.

Nekādā gadījumā neuzglabājiet un netransportējiet akumulatoru temperatūrā, kas pārsniedz 45 °C, vai zem tiešiem saules stariem. Lai minimizētu akumulatora izlādēšanos, ideāli būtu uzglabāt to temperatūrā 25 °C.

Nepakļaujiet akumulatoru lietus vai mitruma iedarbībai. Ja akumulatorā nonāk ūdens, paaugstinās elektriskās strāvas trieciena risks.

Uzturiet akumulatorus tirā stāvoklī, pirmkārt ventilācijas atveres.

Ja akumulators netiek lietots ilgu laiku (ziemā), pilnīgi uzlādējiet akumulatoru, lai nepieļautu tā dziļu izlādēšanos.

Lai novērstu neatbilstošu lietošanu un nelaimes gadījumus, neuzglabājiet akumulatoru izstrādājumā.

Neuzglabājiet akumulatoru telpās, kur iespējama elektrostatiska izlāde.



Lādētāju neizmantojiet brīvā dabā.

→ Nekad nepakļaujiet lādētāju mitruma vai slapjuma iedarbībai.

Uzglabāšana

Dzīvzoga šķēres nedrīkst uzglabāt zem tiešiem saules stariem.

Neuzglabājiet dzīvzoga šķēres vietās ar elektrostatisku.

2. MONTĀŽA

Teleskopiskā kāta montāža [Att. A1/A2]:

- Teleskopisko cauruli ② līdz galam iebīdīt motora blokā ①.
To darot, abiem marķējumiem ⑩ ir jāatrodas iepretim viens otram.
- Stingri pievikt pelēkos uzgriežņus ③.

3. EKSPLUATĀCIJAS SĀKŠANA

Akumulatora uzlādēšana [Att. I1/I2]:



UZMANĪBU!

Pārspriegums bojā akumulatoru un akumulatora lādētāju.

→ Pārliedzinieties, ka izmantojat pareizo tīkla spriegumu.

Pirms pirmās lietošanas reizes akumulatoram jābūt pilnīgi uzlādētam.

Litija jonu akumulatoru var lādēt jebkurā uzlādes līmenī un uzlādes procesu var pārtraukt jebkurā brīdī, nebojājot akumulatoru (bez atmiņas efekta).

- Nospiediet abus atbloķēšanas taustiņus ① un izņemiet akumulatoru ② no akumulatora turētāja ④.
- Pieslēdziet akumulatora lādētāju ③ tīkla rozetei.
- Pieslēdziet akumulatora lādēšanas kabeli ⑤ akumulatoram ②.

Ja uzlādes kontrolindicators ④ lādētājā mirgo zaļā krāsā, tas nozīmē, ka akumulators tiek lādēts.

Ja uzlādes kontrolindicators ④ lādētājā nepārtraukti deg zaļā krāsā, tas nozīmē, ka akumulators ir pilnīgi uzlādēts (lādēšanas ilgums, skatīt 8. TEHNISKIE DATI).

- Lādēšanas laikā regulāri pārbaudiet uzlādes līmeni.
- Kad akumulators ② ir pilnīgi uzlādēts, atslēdziet akumulatoru ② no lādētāja ③.
- Atslēdziet lādētāju ③ no rozetes.

Akumulatora uzlādes indikators [Att. I3]:

Akumulatora uzlādes indikators lādēšanas laikā:

100 % uzlādēts	①, ② un ③ deg (uz 60 sek.)
66 – 99 % uzlādēts	① un ② deg, ③ mirgo
33 – 65 % uzlādēts	① deg, ② mirgo
0 – 32 % uzlādēts	① mirgo

Akumulatora uzlādes indikators darba laikā:

→ Nospiediet taustiņu ④ uz akumulatora.

66 – 99 % uzlādēts	①, ② un ③ deg
33 – 65 % uzlādēts	① un ② deg
11 – 32 % uzlādēts	① deg
0 – 10 % uzlādēts	① mirgo

4. LIETOŠANA

Darba pozīcijas:

Dzīvzogu trimmeris var darbināt 4 darba pozīcijās.

- [Att. O1]: Sāniskā cirpšana: Teleskopiskā caurule iebīdīta uz iekšu
- [Att. O2]: Augstā cirpšana vertikālā stāvoklī: Teleskopiskā caurule pagarināta
- [Att. O3]: Augstā cirpšana horizontālā stāvoklī: Motora bloks sasvērts par 75°, teleskopiskā caurule pagarināta
- [Att. O4]: Zemā cirpšana: Motora bloks sasvērts par – 60°, teleskopiskā caurule pagarināta

Motora bloka sasvēršana [Att. O5]:

Lai veiktu griešanu augstā un zemā pozīcijā, motora bloku ① ir iespējams sasvērt pa 15° posmiem amplitūdā no 75° līdz – 60°.

- Noņemt akumulatoru no roktura (skatīt 3. EKSPLUATĀCIJAS SĀKŠANA).
- Abus oranžos taustiņus ⑩ turēt nospiešot.
- Motora bloku ① sasvērt vēlamajā virzienā.
- Abus oranžos taustiņus ⑩ atlaist un motora blokam ① ļaut nofiksēties.
- Uzvilkt akumulatoru uz roktura (skatīt 3. EKSPLUATĀCIJAS SĀKŠANA).

Teleskopiskās caurules izbīdīšana [Att. O6]:

Lai veiktu griešanu augstā un zemā pozīcijā, teleskopisko cauruli ② bezpakāpju režīmā var izbīdīt uz āru līdz pat 50 cm.

- Noņemt akumulatoru no roktura (skatīt 3. EKSPLUATĀCIJAS SĀKŠANA).
- Atskrūvēt oranžo uzgriezni ⑩, teleskopisko cauruli ② izbīdīt uz āru līdz vēlamajam garumam un oranžo uzgriezni ⑩ atkal stingri pievīkt.
- Uzvilkt akumulatoru uz roktura (skatīt 3. EKSPLUATĀCIJAS SĀKŠANA).

Dzīvzogu trimmera iedarbināšana [Att. O7/O8/O9]:



BĪSTAMI! Miesas bojājums!

Miesas bojājumi, sagriežoties, ja dzīvzogu trimmeris neatslēdza automātiski.

→ Nekad nepārvienot drošības ierīces (piemēram, piesienot ieslēgšanas bloķētāju un/vai palaišanas taustiņu).

Palaišana:

- Novilkt aizsargpārsegu ⑩.
- Uzvilkt akumulatoru uz roktura (skatīt 3. EKSPLUATĀCIJAS SĀKŠANA).
- Turiet dzīvzoga šķēres ar vienu roku aiz teleskopiskās caurules un ar otro roku aiz roktura.
- Ieslēgšanas bloķētāju ④ bīdīt uz priekšu un tad nospiešot palaišanas taustiņu ⑤.
Dzīvzoga šķēres ieslēdzas.
- Ieslēgšanas bloķētāju ④ atlaist.

Apturēšana:

- Palaišanas taustiņu ⑤ atlaist.
- Noņemt akumulatoru no roktura (skatīt 3. EKSPLUATĀCIJAS SĀKŠANA).
- Uzbīdīt uz nazi ⑩ aizsargpārsegu ⑩.

5. APKOPE

[Att. O7]:



BĪSTAMI! Miesas bojājums!

Iegriezumu gūšanas risks, ja dzīvzoga šķēres nekontrolēti ieslēdzas.

→ Pirms tehniskās apkopes veikšanas noņemiet akumulatoru (sk. 3. EKSPLUATĀCIJAS SĀKŠANA) un uzbīdīet aizsargapsegu ⑩ uz nazi ⑩.

Dzīvzogu trimmera tīrīšana:



BĪSTAMI! Miesas bojājums!

Miesas bojājumu gūšanas risks un izstrādājuma sabojāšanas risks.

- Nemazgājiet izstrādājumu ar ūdeni vai ūdens strūklu (īpaši augstspiediena ūdens strūklu).
- Neizmantojiet tīrīšanai ķīmiskas vielas, ieskaitot benzīnu vai šķīdinātājus. Dažas vielas var bojāt svarīgas plastmasas detaļas.

Ventilācijas atverēm vienmēr jābūt tīrām.

1. Dzīvzogu trimmeri notīrīt ar samitrinātu lupatiņu.
2. Iztīriet ventilācijas atveres ar mikstu suku (nedrīkst izmantot skrūvgriezi).
3. Nažus ⑬ vajadzības gadījumā notīrīt ar birsti un ieeļļot ar zemas viskozitātes eļļu (piemēram, ar GARDENA kopšanas eļļu, **preces nr. 2366**). Novērst saskari ar eļļu un plastmasas detaļām un valkāt cimdus.

Akumulatora un akumulatora lādētāja tīrīšana:

Pirms pieslēgt akumulatora lādētāju, pārliecinieties, kas akumulatora un akumulatora lādētāja virsmas un kontakti ir tīri un sausi.

Nemazgājiet zem tekoša ūdens.

- Kontaktu un plastmasas detaļu tīrīšanai izmantojiet mikstu un sausu lupatiņu.

6. UZGLABĀŠANA

Ekspluatācijas pārtraukšana [Att. O7]:

Uzglabājiet izstrādājumu bērniem nepieejamā vietā.

1. Atvienot akumulatoru un uzlādēt to (skatīt 3. EKSPLUATĀCIJAS SĀKŠANA).
2. Notīrīt dzīvzogu trimmeri (skatīt 5. APKOPE) un uzbidīt aizsargpārsegu ⑭ uz naža ⑬.
3. Dzīvzogu trimmeri uzglabāt sausā, pret sala iedarbību aizsargātā vietā.

Utilizācija:

(saskaņā ar Direktīvu 2012/19/ES)

Izstrādājumu nedrīkst lietot kopā ar parastiem sadzīves atkritumiem. Tas ir utilizējams saskaņā ar vietējām vides aizsardzības prasībām.



SVARĪGI!

- Nododiet izstrādājumu utilizācijai tuvākajā atkritumu apsaimniekošanas uzņēmumā.

Akumulatora utilizācija:

GARDENA akumulators satur litija jonu šūnas, kas pēc ekspluatācijas beigām jāutilizē atsevišķi no sadzīves atkritumiem.



Li-ion

SVARĪGI!

- Nododiet akumulatorus utilizācijai tuvākajā atkritumu apsaimniekošanas uzņēmumā.

1. Pilnīgi izlādējiet litija jonu šūnas (griezieties GARDENA servisā).
2. Nodrošiniet litija jonu šūnu kontaktus pret īssavienojumu.
3. Pareizi utilizējiet litija jonu šūnas.

7. KĻŪDU NOVĒRŠANA



BĪSTAMI! Miesas bojājums!

Iegriezumu gūšanas risks, ja dzīvzoga šķēres nekontrolēti ieslēdzas.

- Izņemiet akumulatoru (sk. 3. EKSPLUATĀCIJAS SĀKŠANA) un uzbidiet uz naža aizsargpārsegu, pirms novērsat dzīvzoga šķēru kļūdas [Att. O7].

Problēma	Iespējamais cēlonis	Risinājums
Dzīvzogu trimmeris nesāk darboties	Akumulators izlādējies.	→ Uzlādēt akumulatoru (skatīt 3. EKSPLUATĀCIJAS SĀKŠANA).
	Akumulators ir nepareizi uzvilks uz roktura.	→ Uzvilkt akumulatoru uz roktura tā, lai bloķēšanas taustiņš nofiksējas.

Problēma	Iespējamais cēlonis	Risinājums
Dzīvzogu trimmeris nesāk darboties	Netīri naži (piemēram, ar sveķiem). Noblokējušies naži.	→ Notīrīt nažus (skat. 5. APKOPE). → Likvidēt šķērslī.
Neapmierinoša cirpuma kvalitāte	Neass vai bojāts nazis.	→ Nomainīt nazi GARDENA servisa centrā.
Dzīvzoga šķēres vairs nevar izslēgt	Palaides taustiņš ir bloķēts.	→ Noņemiet akumulatoru un atbloķējiet palaides taustiņu.
Dzīvzogu šķēres apstājas. Mirgo traucējumu gaismas diode ⑯	Akumulatora pārslodze. Ir pārsniegta maksimāli pieļaujamā darba temperatūra.	→ Nogaidīt 10 sekundes. Uz akumulatora nospieš taustiņu ⑮ un ieslēgt ierīci no jauna. → Ļaut akumulatoram apm. 15 min. atdzist. Uz akumulatora nospieš taustiņu ⑮ un ieslēgt ierīci no jauna.
Uzlādes kontrolindikators ⑰ lādētājā neiedegas	Lādētājs vai lādēšanas kabelis nav pieslēgts pareizi.	→ Pareizi pieslēdziet lādētāju vai lādēšanas kabeli.
Uzlādes kontrolindikators ⑰ lādētājā mirgo sarkanā krāsā	Akumulatora temperatūra ārpus pieļautā diapazona.	→ Lietojiet akumulatoru apkārtējās vides temperatūrās no 0 °C līdz 40 °C.
Dzīvzogu šķēres apstājas. Traucējumu gaismas diode ⑯ deg nepārtraukti	Kļūda akumulatorā/akumulators ir bojāts.	→ Uz akumulatora nospieš taustiņu ⑮ un ieslēgt ierīci no jauna.
Akumulators vairs neuzlādējas	Akumulators ir bojāts.	→ Nomainīt akumulatoru (preces nr. 9839).

Atļauts izmantot tikai oriģinālo GARDENA maiņas akumulatoru BLi-18 (preces nr. 9839). Šo akumulatoru var iegādāties pie GARDENA tirdzniecības partneriem vai tieši GARDENA servisā.



NORĀDE: Citu traucējumu rašanās gadījumā, lūdz, griezties tuvākajā GARDENA servisa centrā. Remontu drīkst veikt tikai GARDENA servisa centros vai GARDENA autorizētos specializētajos veikalos.

8. TEHNISKIE DATI

Teleskopiskās dzīvzogu šķēres ar akumulatoru	Vienība	Vērtība (preces nr. 8881)
Virzļmotora apgriezienu skaits	/ min.	2100
Naža garums	cm	42
Naža atvere	mm	16
Teleskopiskās caurules izbīdīšanas amplitūda	cm	0 – 50
Svars (kopā ar akumulatoru) kg		3,4
Trokšņa spiediena līmenis $L_{pA}^{1)}$	dB (A)	70
Nedrošība k_{pA}		3
Skaņas jaudas līmenis $L_{WA}^{2)}$: izmērītais/garantētais	dB (A)	87 / 90
Nedrošība k_{WA}		3
Plaukstas un rokas vibrācija $a_{vhw}^{1)}$	m/s^2	< 2,5
Nedrošība k_a		1,5

Mērīšanas metode saskaņā ar: ¹⁾ EN 60745-2-15 ²⁾ RL2000/14/EC



NORĀDE: Norādītā vibrāciju emisijas vērtība ir izmērīta pēc standarta pārbaudes metodes un to var izmantot elektroinstrumentu salīdzinājumam. Šo vērtību var izmantot arī pagaidu sprādzienbīstamības novērtēšanas procedūrai. Elektroinstrumenta faktiskās lietošanas laikā vibrāciju emisijas vērtība var būt atšķirīga.

Sistēmas akumulators BLi-18	Vienība	Vērtība (preces nr. 9839)
Akumulatora spriegums	V (DC)	18
Akumulatora jauda	Ah	2,6
Akumulatora lādēšanas laiks 80%/100% (apm.)	h	3,5 / 5

Akumulatora lādētājs 18 V	Vienība	Vērtība (preces nr. 9825-00.630.00)
Tīkla spriegums	V (AC)	230
Tīkla frekvence	Hz	50
Nominālā jauda	W	16
Izejošais spriegums	V (DC)	18
Maks. izejošā strāva	mA	600

9. PIEDERUMI

GARDENA nomaināms akumulators BLI-18	Akumulators papildus darba laikam vai nomainai.	preces nr. 9839
GARDENA akumulatora lādētājs 18 V	GARDENA akumulatora BLI-18 lādēšanai.	preces nr. 8833
GARDENA kopšanas eļļa	Pagarina naža darbmūžu un akumulatora darbības ilgumu.	preces nr. 2366

10. SERVISS/GARANTIJA

Serviss:

Lūdzu, griezieties pēc adreses, kas norādīta otrajā pusē.

Garantija:

Garantijas prasības gadījumā no jums netiks ieturēta maksa par sniegtajiem apkopes pakalpojumiem.

GARDENA Manufacturing GmbH šim izstrādājumam sniedz 2 gadu garantiju (no pirkuma datuma), ja šis izstrādājums ir ticis izmantots vienīgi privātām vajadzībām. Šī ražotāja garantija nav attiecināma uz otrējā tirgū iegādātiem, lietotiem izstrādājumiem. Šī garantija attiecas uz visiem būtiskajiem izstrādājuma trūkumiem, kas ir acīmredzami saistīti ar materiāla defektiem vai ražošanas kļūdām. Garantijas noteikumi tiek izpildīti, piegādājot pilnībā darboties spējīgu rezerves izstrādājumu vai bez maksas saremontējot mums atsūtīto bojāto izstrādājumu; mēs paturam tiesības izvēlēties starp šīm iespējām. Uz šo pakalpojumu attiecas šādi noteikumi.

- Izstrādājums lietots paredzētajam nolūkam, saskaņā ar lietošanas norādījumos iekļautajiem ieteikumiem.
- Ne lietotājs, nedz kāda trešā puse nav mēģinājusi izstrādājumu remontēt.
- Darbināšanai ir tikušas izmantotas tikai oriģinālās GARDENA rezerves un dilstošās detaļas.

Garantija nav attiecināma uz detaļu un komponentu normālu nodilumu, optiskām izmaiņām, kā arī uz dilstošajām un patērējamajām detaļām.

Šī ražotāja garantija neietekmē tiesības vērst garantiju pret izplatītāju/mazumtirgotāju.

Ja jums rodas problēmas ar šo izstrādājumu, lūdzu, sazinieties ar mūsu servisu. Iestājoties garantijas gadījumam, lūdzu nosūtiet defektīvo izstrādājumu kopā ar pirkuma čeka kopiju un kļūmes aprakstu uz aizmugurē norādīto GARDENA servisa adresi (pilnībā apmaksājot pasta izdevumus).

Dilstošās detaļas:

Uz dilstošajām detaļām nazi un ekscentrisko piedziņu garantijas pakalpojumi neattiecas.

Deutschland / Germany

GARDENA
Manufacturing GmbH
Central Service
Hans-Lorenser-Straße 40
D-89079 Ulm
Produktfragen:
(+49) 731 490-123
Reparaturen:
(+49) 731 490-290
service@gardena.com

Albania

COBALT Sh.p.k.
Rr. Siri Kodra
1000 Tirana

Argentina

Husqvarna Argentina S.A.
Av.del Libertador 5954 –
Piso 11 – Torre B
(C1428ARP) Buenos Aires
Phone: (+54) 11 5194 5000
info.gardena@
ar.husqvarna.com

Armenia

Garden Land Ltd.
61 Tigran Mets
0005 Yerevan

Australia

Husqvarna Australia Pty. Ltd.
Locked Bag 5
Central Coast BC
NSW 2252
Phone: (+61) (0) 2 4352 7400
customer.service@
husqvarna.com.au

Austria / Österreich

Husqvarna Austria GmbH
Industriezeile 36
4010 Linz
Tel.: (+43) 732 77 01 01-485
service.gardena@
husqvarnagroup.com

Azerbaijan

Firm Progress
a. Aliyev Str. 26A
1052 Baku

Belgium

Husqvarna België nv/sa
Gardena Division
Rue Egide Van Ophem 111
1180 Uccle / Ukkel
Tel.: (+32) 2 720 92 12
info@gardena.be

Bosnia / Herzegovina

SILK TRADE d.o.o.
Industrijska zona Bukva bb
74260 Tešanj

Brazil

Husqvarna do Brasil Ltda
Av. Francisco Matarazzo,
1400 – 19º andar
São Paulo – SP
CEP: 05001-903
Tel: 0800-112252
marketing.br.husqvarna@
husqvarna.com.br

Bulgaria

AGROLAND България АД
бул. 8 Декември, №13
Офис 5
1700 Студентски град
София
Тел.: (+359) 24 66 69 10
info@agroland.eu

Canada / USA

GARDENA Canada Ltd.
100 Summerlea Road
Brampton, Ontario L6T 4X3
Phone: (+1) 905 792 93 30
info@gardenacanada.com

Chile

Maquinarias Agroforestales
Ltda. (Maga Ltda.)
Santiago, Chile
Avda. Chesterton
8355 comuna Las Condes
Phone: (+56) 2 202 4417
Dalton@maga.cl
Zipcode: 7560330

China

Husqvarna (Shanghai)
Management Co., Ltd.
富世华 (上海) 管理有限公司
3F, Benq Square B,
No207, Song Hong Rd.,
Chang Ning District,
Shanghai, PRC. 200335
上海市长宁区淞虹路207号明
基广场B座3楼, 邮编: 200335

Colombia

Husqvarna Colombia S.A.
Calle 18 No. 68 D-31, zona
Industrial de Montevideo
Bogotá, Cundinamarca
Tel. 571 2922700 ext. 105
jairo.salazar@
husqvarna.com.co

Costa Rica

Compania Exim
Euroberoamericana S.A.
Los Colegios, Moravia,
200 metros al Sur del Colegio
Saint Francis – San José
Phone: (+506) 297 68 83
exim_euro@racsa.co.cr

Croatia

Husqvarna Austria GmbH
Industriezeile 36
4010 Linz
Tel.: (+43) 732 77 01 01-485
service.gardena@
husqvarnagroup.com

Cyprus

Med Marketing
17 Digeni Akrita Ave
P.O. Box 27017
1641 Nicosia
Czech Republic
Husqvarna Česko s.r.o.
Türkova 2319/5b
149 00 Praha 4 – Chodov
Bezplatná infolinka:
800 100 425
servis@cz.husqvarna.com

Denmark

GARDENA DANMARK
Lejrvej 19, st.
3500 Værløse
Tlf.: (+45) 70 26 47 70
husqvarna@husqvarna.dk
www.gardena.com/dk

Dominican Republic

BOSQUESA, S.R.L
Carretera Santiago Licey
Km. 5 ½
Esquina Copal II.
Santiago
Dominican Republic
Phone: (+809) 736-0333
joserbosquesa@claro.net.do

Ecuador

Husqvarna Ecuador S.A.
Arupos E1-181 y 10 de
Agosto Quito, Pichincha
Tel. (+593) 22800739
francisco.jacome@
husqvarna.com.ec

Estonia

Husqvarna Eesti OÜ
Valdeku 132
EE-11216 Tallinn
info@gardena.ee

Finland

Oy Husqvarna Ab
Gardena Division
Lautatarhankatu 8 B/PL 3
00581 HELSINKI
www.gardena.fi

France

Husqvarna France
9/11 Allée des pierres mayettes
92635 Gennevilliers Cedex
France
http://www.gardena.com/fr
N° AZUR: 0 810 00 78 23
(Prix d'un appel local)

Georgia

Transporter LLC
8/57 Beliashvili street
0159 Tbilisi, Georgia
Phone: (+995) 322 14 71 71

Great Britain

Husqvarna UK Ltd
Preston Road
Aycliffe Industrial Park
Newton Aycliffe
County Durham
DL5 6UP
info.gardena@
husqvarna.co.uk

Greece

Π. ΠΑΠΑΔΟΠΟΥΛΟΣ ΑΕΒΕ
Λεωφ. Αθηνών 92
Αθήνα
T.K.104 42
Ελλάδα
Τηλ. (+30) 210 51 93 100
info@papadopoulos.com.gr

Hungary

Husqvarna Magyarország Kft.
Ezred u. 1-3
1044 Budapest
Telefon: (+36) 1 251-4161
vevoszolgalat.husqvarna@
husqvarna.hu

Iceland

Ó. Johnson & Kaaber
Tunguhalsi 1
110 Reykjavik
ooj@ojk.is

Ireland

Husqvarna UK Ltd
Preston Road
Aycliffe Industrial Park
Newton Aycliffe
County Durham
DL5 6UP
info.gardena@
husqvarna.co.uk

Italy

Husqvarna Italia S.p.A.
Via Santa Vecchia 15
23868 VALMADRERA (LC)
Phone: (+39) 0341.203.111
assistenza.italia@
it.husqvarna.com

Japan

KAKUICHI Co. Ltd.
Sumitomo Realty &
Development Kojimachi
BLDG., 8F
5-1 Nibannco
Chiyoda-ku
Tokyo 102-0084
Phone: (+81) 33 264 4721
m_ishihara@kaku-ichi.co.jp

Kazakhstan

LAMED Ltd.
155/1, Tazhibayevoy Str.
050060 Almaty
IP Schmidt
Abayavenue 3B
110 005 Kostanay

Korea

Kyung Jin Trading CO.,LTD.
107-4, SunDuk Bld.,
YangJae-dong,
Seocho-gu,
Seoul, (zipcode: 137-891)
Phone: (+82) (0)2 574-6300

Kyrgyzstan

Alye Maki
av. Moladaya Guardir J 3
720014
Bishkek

Latvia

Husqvarna Latvija SIA
Ulbrokas 19A
LV-1021 Rīga
info@gardena.lv

Lithuania

UAB Husqvarna Lietuva
Ateities pl. 77C
LT-52104 Kaunas
info@gardena.lt

Luxembourg

Magasins Jules Neuberger
39, rue Jacques Stas
Luxembourg-Gasperich 2549
Case Postale No. 12
Luxembourg 2010
Phone: (+352) 40 14 01
api@neuberger.lu

Mexico

AFOSA
Av. Lopez Mateos Sur # 5019
Col. La Calma 45070
Zapopan, Jalisco
Mexico
Phone: (+52) 33 3818-3434
icornejo@afosa.com.mx

Moldova

Convel S.R.L.
290A Muncesti Str.
2002 Chisinau

Netherlands

Husqvarna Nederland B.V.
GARDENA Division
Postbus 50131
1305 AC ALMERE
Phone: (+31) 36 521 00 10
info@gardena.nl

Neth. Antilles

Jonka Enterprises N.V.
Sta. Rosa Weg 196
P.O. Box 8200
Curaçao
Phone: (+599) 9 767 66 55
pgm@jonka.com

New Zealand

Husqvarna New Zealand Ltd.
PO Box 76-437
Manukau City 2241
Phone: (+64) (0) 9 9202410
support.nz@husqvarna.co.nz

Norway

Husqvarna Norge AS
Gardena Division
Trøskenveien 36
1708 Sarpsborg
info@gardena.no

Peru

Husqvarna Perú S.A.
Jr. Ramón Cárcamo 710
Lima 1
Tel: (+51) 1 3320400 ext. 416
juan.remuzgo@
husqvarna.com

Poland

Husqvarna
Poland Spółka z o.o.
ul. Wysockiego 15 b
03-371 Warszawa
Phone: (+48) 22 330 96 00
gardena@husqvarna.com.pl

Portugal

Husqvarna Portugal, SA
Lagoa - Albarraque
2635 - 595 Rio de Mouro
Tel.: (+351) 21 922 85 30
Fax : (+351) 21 922 85 36
info@gardena.pt

Romania

Madex International Srl
Soseaua Odaii 117-123,
RO 013603 București, S1
Phone: (+40) 21 352.76.03
madex@ines.ro

Russia / Россия

ООО „Хускварна“
141400, Московская обл.,
г. Химки,
улица Ленинградская,
владение 39, стр.6
Бизнес Центр
„Химки Бизнес Парк“,
помещение ОВ02_04
http://www.gardena.ru

Serbia

Domel d.o.o.
Autoput za Novi Sad bb
11 273 Belgrade
Phone: (+381) 1 18 48 88 12
miroslav.jejina@domel.rs

Singapore

Hy-Ray PRIVATE LIMITED
40 Jalan Pemimpin
#02-08 Tat Ann Building
Singapore 577185
Phone: (+65) 6253 2277
shiyiing@hyray.com.sg

Slovak Republic

Husqvarna Česko s.r.o.
Türkova 2319/5b
149 00 Praha 4 – Chodov
Bezplatná infolinka:
800 154 044
servis@sk.husqvarna.com

Slovenia

Husqvarna Austria GmbH
Industriezeile 36
4010 Linz
Tel.: (+43) 732 77 01 01-485
service.gardena@
husqvarnagroup.com

South Africa

Husqvarna
South Africa (Pty) Ltd
Postnet Suite 250
Private Bag X6,
Cascades, 3202
South Africa
Phone: (+27) 33 846 9700
info@gardena.co.za

Spain

Husqvarna España S.A.
Calle de Rivas nº 10
28052 Madrid
Phone: (+34) 91 708 05 00
atencioncliente@gardena.es

Suriname

Agrofix n.v.
Verlengde Hogestraat #22
Phone: (+597) 472426
agrofix@sr.net
Pobox : 2006
Paramaribo
Suriname – South America

Sweden

Husqvarna AB
Gardena Division
S-561 82 Husqvarna
Gardenaorder@husqvarna.se

Switzerland / Schweiz

Husqvarna Schweiz AG
Consumer Products
Industriestrasse 10
5506 Mägenwil
Phone: (+41) (0) 62 887 37 90
info@gardena.ch

Turkey

Dost Bahçe Diş Ticaret
Müessesilik A.Ş
Yunus Mah. Adil Sok. No:3
Ic Kapi No: 1 Kartal
34873 Istanbul
Phone: (+90) 216 38 93 939
info@dostbahce.com.tr

Ukraine / Україна

ТОВ «Хускварна Україна»
вул. Васильківська, 34,
офіс 204-г
03022, м. Київ
Тел. (+38) 044 498 39 02
info@gardena.ua

Uruguay

FELI SA
Entre Rios 1083 CP 11800
Montevideo – Uruguay
Tel: (+598) 22 03 18 44
info@felisa.com.uy

Venezuela

Corporación Casa y Jardín C.A.
Av. Caroní, Edif. Trezmen, PB.
Colinas de Bello Monte.
1050 Caracas.
Tlf: (+58) 212 992 33 22
info@casayjardin.net.ve

8881-20.960.05/0918

© GARDENA
Manufacturing GmbH
D-89070 Ulm
http://www.gardena.com