

EasyCut Li-18/23  
Art. 9824

**DE Betriebsanleitung**  
Accu-Turbotrimmer

**EN Operating Instructions**  
Accu Turbotrimmer

**FR Mode d'emploi**  
Coupe-bordures à batterie

**NL Gebruiksaanwijzing**  
Accu-Turbotrimmer

**SV Bruksanvisning**  
Accu-Turbotrimmer

**DA Brugsanvisning**  
Accu-turbotrimmer

**FI Käyttöohje**  
Accu-turbotrimmeri

**NO Bruksanvisning**  
Batteri-turbotrimmer

**IT Istruzioni per l'uso**  
Turbotrimmer a batteria

**ES Instrucciones de empleo**  
Recortabordes con accu

**PT Manual de instruções**  
Aparador de relva Accu-Turbotrimmer

**PL Instrukcja obsługi**  
Podkaszarka akumulatorowa

**HU Használati utasítás**  
Akkumulátoros damilos  
fűszegélynyíró

**CS Návod k obsluze**  
Akumulátorový turbotrimmer

**SK Návod na obsluhu**  
Akumulátorový turbotrimmer

**EL Οδηγίες χρήσης**  
Επαναφορτιζόμενο κουρευτικό  
πετονιάς

**RU Инструкция по эксплуатации**  
Аккумуляторный турботриммер

**SL Navodilo za uporabo**  
Akumulatorski turbo obrezovalnik

**HR Upute za uporabu**  
Baterijski turbo trimer za travu

**SR/BS Uputstvo za rad**  
Baterijska turbo trimer-kosilica

**UK Інструкція з експлуатації**  
Акумуляторний турботриммер

**RO Instrucțiuni de utilizare**  
Turbotrimmer cu baterie

**TR Kullanma Kılavuzu**  
Akülü Turbo Tirpan

**BG Инструкция за експлоатация**  
Акумулаторен Турботриммер

**SQ Manual përdorimi**  
Kositëse bari turbo me bateri

**ET Kasutusjuhend**  
Akuga turbotrimmer

**LT Eksploatavimo instrukcija**  
Akumuliatorinė turbo žoliapjovė

**LV Lietošanas instrukcija**  
Turbotrimmeris ar akumulatoru

# GARDENA EasyCut Li-18/23

1. Wskazówki bezpieczeństwa . . . . .	120
2. Montaż . . . . .	122
3. Uruchomienie . . . . .	123
4. Obsługa . . . . .	125
5. Przechowywanie . . . . .	126
6. Konserwacja . . . . .	127
7. Usuwanie zakłóceń . . . . .	128
8. Dostępne wyposażenie dodatkowe . . . . .	129
9. Dane techniczne . . . . .	129
10. Serwis/gwarancja . . . . .	130

## Tłumaczenie instrukcji oryginalnej.

Nie wolno używać produktu, jeśli użytkownik jest zmęczony, chory, pod wpływem alkoholu, narkotyków lub leków.



Dzieci od 8 r. ż. oraz osoby o ograniczonych zdolnościach fizycznych, sensorycznych lub psychicznych lub też nieposiadające doświadczenia i wiedzy mogą używać produktu pod warunkiem, że są przy tym nadzorowane lub zostały poinstruowane na temat bezpiecznego użytko-

wania produktu oraz rozumieją niebezpieczeństwa wynikające z jego użycia. Nie wolno dzieciom bawić się produktem. Nie wolno dzieciom dokonywać czyszczenia i konserwacji przez użytkownika urządzenia, jeżeli nie są one przy tym nadzorowane. Produkt nie powinien być używany przez osoby w wieku poniżej 16. roku życia.

## Zastosowanie zgodnie z przeznaczeniem:

Podkaszarka żyłkowa GARDENA przeznaczona jest do przycinania i podkaszania trawy na trawnikach w ogrodach przydomowych i ogródkach działkowych.

Urządzenia nie wolno stosować do prac na publicznych terenach zielonych, w parkach, zieleńcach, obiektach sportowych, w gospodarstwach rolnych i leśnych oraz przy ulicznych trawnikach.

**NIEBEZPIECZEŃSTWO!** Ze względu na zagrożenie uszkodzenia ciała podkaszarka żyłkowa GARDENA nie może być używana do przycinania żywopłotu czy rozdrabniania masy kompostowej.

## 1. Wskazówki bezpieczeństwa

→ Należy przestrzegać wskazówek bezpieczeństwa umieszczonych na podkaszarce.

### WAŻNE!

Należy starannie zapoznać się z instrukcją obsługi i zachować ją do późniejszego wykorzystania.

### Symbolle umieszczone na produkcie:



#### UWAGA!

→ Przed użyciem należy zapoznać się z instrukcją obsługi.



#### NIEBEZPIECZEŃSTWO!

→ Podkaszarkę należy chronić przed deszczem i wilgocią!



#### NIEBEZPIECZEŃSTWO

zranienia osób trzecich!

→ Osoby trzecie nie powinny przebywać na niebezpiecznym obszarze.



**Wyłączyć!** Przed regulacją lub czyszczeniem, należy wyjąć akumulator.

→ **Ostrzeżenie:** Linka tnąca pozostaje jeszcze w ruchu po wyłączeniu urządzenia.



#### NIEBEZPIECZEŃSTWO!

Ryzyko obrażeń oczu i uszu!

→ Nosić ochronę oczu i słuchu!

### Sprawdzenie przed każdym użyciem

→ Przed każdym użyciem podkaszarki należy przeprowadzić kontrolę wzrokową urządzenia.

→ Należy sprawdzić czy otwory wentylacyjne są drożne.

Nie używać podkaszarki, jeżeli jest ona uszkodzona lub jeżeli uszkodzone lub zużyte są urządzenia zabezpieczające (przycisk, osłona) i/lub szpula z żyłką.

→ Nigdy nie wolno eliminować ani wyłączać urządzeń zabezpieczających.

- Przed rozpoczęciem pracy sprawdzić teren przeznaczony do koszenia. Usunąć znajdujące się tam ciała obce i podczas pracy zwracać uwagę na ewent. gałęzie, sznury, druty, kamienie itp.
- W przypadku napotkania mimo tego na przeszkodę podczas pracy należy wyłączyć podkaszarkę i zdjąć akumulator. Usunąć przeszkodę, skontrolować podkaszarkę pod kątem ewentualnych uszkodzeń i ew. oddać ją do naprawy.

### Zastosowanie / Odpowiedzialność



**NIEBEZPIECZEŃSTWO!**  
Po wyłączeniu kosiarki żyłką nadal wiruje!

- Ręce i nogi trzymać poza obszarem pracy urządzenia do momentu, aż żyłką przestanie wirować.

Podkaszarka może spowodować bardzo poważne uszkodzenia ciała.

- Urządzenie to można używać tylko zgodnie z przeznaczeniem opisanym w instrukcji obsługi.

Są Państwo odpowiedzialni za bezpieczeństwo w obszarze roboczym (w promieniu 2 metrów).

- Zwrócić uwagę na to, aby w pobliżu obszaru zagrożenia (w promieniu 15 metrów) nie znajdowały się żadne osoby (zwłaszcza dzieci) i zwierzęta.

**Niebezpieczeństwo! Założona ochrona słuchu oraz odgłos wydawany przez pracujące urządzenie mogą utrudnić zauważenie zbliżających się osób.**

Po użyciu zdjąć akumulator i regularnie kontrolować podkaszarkę, a zwłaszcza kasetę z żyłką, pod kątem uszkodzeń wzgl. zlecić jej prawidłową naprawę.

- Należy nosić okulary ochronne!
- Należy nosić zakryte buty i długie spodnie do ochrony nóg. Ręce i nogi trzymać z daleka od żyłki, szczególnie podczas uruchamiania urządzenia!
- Podczas pracy z urządzeniem należy zachowywać stabilną pozycję zapewniającą utrzymanie równowagi.

Uwaga przy cofaniu się – niebezpieczeństwo upadku!

- Kosić należy zawsze przy dobrej widoczności.
- Nie wolno sięgać elektronarzędziem zbyt daleko. Aby uniknąć nadmiernego zmęczenia, zmieniać pozycje podczas pracy i robić

wystarczająco często przerwy. Właściwa postawa zapewni lepsze panowanie nad urządzeniem w nieoczekiwanych sytuacjach.

### Przerwanie pracy

- Nie należy pozostawiać podkaszarki w miejscu pracy bez nadzoru.
- Podczas przerw w pracy zdjąć akumulator i odłożyć podkaszarkę w bezpieczne miejsce.
- W przypadku przerw w pracy ze względu na zmianę obszaru pracy należy bezwzględnie wyłączyć podkaszarkę, odczekać do zatrzymania się narzędzia roboczego i zdjąć akumulator. Nosić podkaszarkę trzymając wyłącznie za uchwyt ręczny.

### Uważać na wpływ otoczenia

- Należy dokładnie poznać otoczenie, w którym pracujemy i uważać na możliwe zagrożenia, których z powodu hałasu powodowanego przez pracujące urządzenie można nie usłyszeć.
- Nigdy nie używać podkaszarki w razie zagrożenia burzowego, w czasie deszczu lub na wilgotnym lub mokrym terenie.
- Nie używać podkaszarki w pobliżu wody lub w wodzie (basenach, strumykach lub stawach ogrodowych).

### Bezpieczne używanie akumulatora

- Przestrzegać wskazówek bezpieczeństwa umieszczonych na akumulatorze.



**NIEBEZPIECZEŃSTWO POŻARU!** Zwarcie!

- Nie mostkować styków akumulatora za pomocą elementów metalowych.



**NIEBEZPIECZEŃSTWO POŻARU!**

Podczas ładowania akumulator powinien znajdować się na niepalnej, odpornej na wysoką temperaturę i nieprzewodzącej powierzchni.

Żrące, palne i łatwopalne przedmioty należy trzymać z dala od ładowarki i akumulatora. W trakcie procesu ładowania nie przykrywać ładowarki i akumulatora.

W przypadku pojawienia się dymu lub ognia natychmiast odłączyć ładowarkę od sieci.

Do ładowania wolno używać jedynie oryginalnej ładowarki GARDENA. Przy użyciu

innych ładowarek może nastąpić zniszczenie akumulatorów lub nawet pożar.



#### **NIEBEZPIECZEŃSTWO WYBUCHU!**

**Akumulator należy chronić przed ciepłem i ogniem. Nie pozostawiać na grzejnikach i nie wystawiać na długotrwałe oddziaływanie silnych promieni słonecznych.**



**Nie stosować ładowarki na wolnej przestrzeni.**

**→ Nigdy nie narażać ładowarki na działanie wilgoci.**

Akumulatory stosować tylko w temperaturze otoczenia 0 °C do + 40 °C.

Sprawny akumulator należy przepisowo zutylizować. Nie wolno go wysłać pocztą. Dokładniejszych informacji udzielają miejscowe zakłady utylizacji odpadów.

Należy regularnie sprawdzać ładowarkę pod kątem uszkodzeń i zużycia (pęknięcia). Ładowarkę można używać tylko, jeśli jest ona w nienagannym stanie technicznym.

Dostarczona w komplecie ładowarka służy do ładowania wyłącznie załączonych do kompletu akumulatorów.

Baterii nieprzeznaczonych do ładowania nie wolno ładować za pomocą tej ładowarki (niebezpieczeństwo pożaru).

Podczas ładowania nie uruchamiać podkaszarki. Akumulatory ładować wyłącznie w temperaturze 0 °C do 45 °C. Po znacznym obciążeniu ochłodzić najpierw akumulator.

Używać wyłącznie oryginalnego akumulatora firmy GARDENA.

#### **Przechowywanie**

Podkaszarki nie wolno przechowywać w temperaturze wyższej niż 35 °C lub w miejscu narażonym na bezpośrednie działanie promieni słonecznych.

Aby zapobiec wypadkom i niewłaściwemu użyciu nożyc, przechowuj je bez zamontowanego akumulatora.

Podkaszarki nie przechowywać w miejscach oddziaływania elektryczności statycznej.

**Niebezpieczeństwo!** Urządzenie wytwarza podczas pracy pole elektromagnetyczne. To pole może oddziaływać na aktywne i pasywne implanty medyczne. Aby uniknąć ryzyka poważnych lub śmiertelnych obrażeń ciała, zalecamy osobom posiadającym implanty medyczne przed użyciem urządzenia skontaktować się z lekarzem lub producentem implantu.

**Niebezpieczeństwo!** Dzieci trzymać z dala od miejsca montażu urządzenia. Podczas montażu może dojść do połamania drobnych części i istnieje ryzyko uduszenia plastikową torebką.

## 2. Montaż

### **Montaż podkaszarki:**



#### **UWAGA!**

**Uchwyt montować tylko wtedy, gdy kabel między uchwytem a trzonkiem jest w nienagannym stanie. Jeżeli kabel jest uszkodzony, nie wolno montować uchwytu. Skontaktować się z serwisem firmy GARDENA.**



#### **UWAGA!**

**Podkaszarki wolno używać tylko z zamontowaną osłoną .**

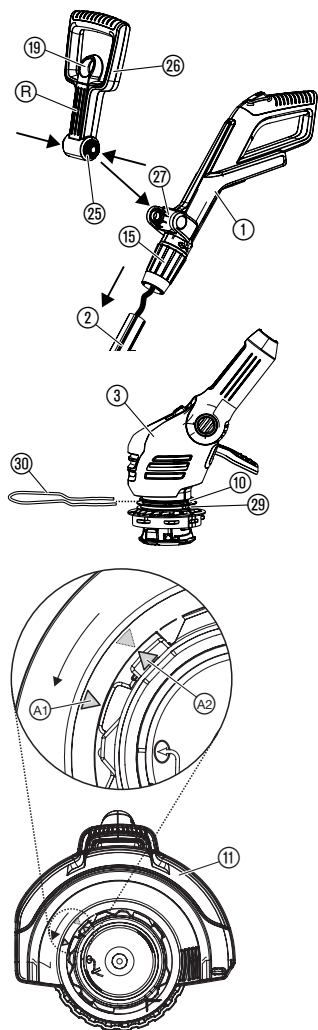

1. Ostrożnie wyjąć uchwyt ① wraz z trzonkiem ② z opakowania. Nie napręzać przy tym kabla.
2. Upewnić się, że tuleja zaciskowa ⑮ jest otwarta (symbol zamku jest otwarty).
3. Nasunąć uchwyt ① na trzonek ②, aż do słyszalnego zatrzaśnięcia się. Nie przekreślić i nie zakleszczyć przy tym kabla.
4. Przez pociągnięcie uchwyty ① sprawdzić, czy jest on mocno osadzony na trzonku ②. Uchwyt ① i trzonek ② w stanie zamontowanym nie dają się rozłączyć.
5. Zakręcić tuleję zaciskową ⑮ (symbol zamku jest zamknięty).
6. Pociągnąć blokadę ⑲ dodatkowego uchwyty ⑳, wcisnąć obydwie blokady ㉕ dodatkowego uchwyty ㉖ i zatrzasnąć go w mocowaniu ㉗, przy czym uchwyt dodatkowy musi być skierowany rowkami ㉘ do przodu.
7. Wsunąć osłonę chroniącą rośliny ㉚ od przodu do górnego rowka ⑩ w głowicy podkaszarki ③. Zwrócić przy tym uwagę, aby kółko prowadzące ㉜ mogło swobodnie obracać się (wprowadzić pałąk ustawiony wygięciem do góry).
8. Założyć pokrywę ochronną ⑪ na głowicę podkaszarki ③.
9. Przekreślić pokrywę ochronną ⑪ do momentu, aż będzie można ją całkowicie wcisnąć (obie strzałki ㉠, ㉡ powinny znajdować się naprzeciwko siebie).
10. Przekreślić osłonę ⑪ w kierunku przeciwnym do ruchu wskazówek zegara, aż do słyszalnego zatrzaśnięcia się.

### 3. Uruchomienie

#### Ładowanie akumulatora:



#### UWAGA!

Przepięcie niszczy akumulatory i ładowarkę.

→ Uważać na właściwe napięcie sieci.

Przed pierwszą obsługą należy częściowo naładowany akumulator naładować całkowicie. Czas ładowania (nieonaładowany akumulator) patrz 9. Dane techniczne.

Akumulatory litowo-jonowe mogą być ładowane w każdym stanie naładowania a ładowanie można przerwać w każdym momencie bez szkody dla akumulatorów (brak efektu pamięci).

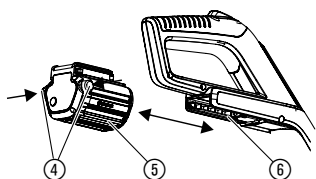

1. Nacisnąć obydwa przyciski odblokowujące ④ i zdjąć akumulator ⑤ z mocowania ⑥ na uchwycie.
2. Wtyczkę kabla ładowarki ⑦ wetknąć na akumulator ⑤.
3. Ładowarkę ⑧ podłączyć do gniazda sieciowego.

**Jeśli lampka sygnalizacji ładowania ⑨ na ładowarce miga zielonym światłem, akumulator jest ładowany.**

**Jeśli lampka sygnalizacji ładowania ⑨ na ładowarce świeci się na zielono, akumulator jest całkowicie naładowany** (Czas ładowania patrz 9. Dane techniczne).

**Wskazanie stanu naładowania akumulatora podczas ładowania:**

Stan naładowania 100 %	Kontrolki ①, ② i ③ świecą się (przez 60 s)
Stan naładowania 66 – 99 %	Kontrolki ① i ② świecą się, kontrolka ③ miga
Stan naładowania 33 – 65 %	Kontrolka ① świeci się, kontrolka ② miga
Stan naładowania 0 – 32 %	Kontrolka ① miga

**Podczas procesu ładowania regularnie sprawdzać stan naładowania.**

4. Po zakończeniu procesu ładowania odłączyć akumulator ⑤ od ładowarki ⑧. W pierwszej kolejności odłączyć akumulator ⑤ od ładowarki ⑧, a następnie odłączyć ładowarkę ⑧ od sieci.
5. Nasunąć akumulator ⑤ na mocowanie ⑥ na uchwycie, aż do słyszalnego zatrzaśnięcia się.

**Unikanie głębokiego rozładowania:**

Gdy akumulator jest wyczerpany, zabezpieczenie przed całkowitym rozładowaniem się akumulatora automatycznie wyłącza urządzenie, zanim akumulator wyczerpie się w całkowitym stopniu. Aby w pełni naładowany akumulator nie wyładowywał się przez odłączoną ładowarkę, należy akumulator po naładowaniu odłączyć od ładowarki. Jeżeli akumulator był przechowywany przez dłużej niż 1 rok, należy go ponownie całkowicie naładować. Jeżeli akumulator jest całkowicie rozładowany, lampka kontrolna ⑨ na początku ładowania szybko miga (2 razy na sekundę). Jeżeli lampka kontrolna ⑨ po dziesięciu minutach nadal szybko miga, obecne jest zakłócenie (patrz rozdz. 7. Usuwanie zakłóceń). Jeżeli miga dioda ostrzegawcza LED ⑩ na akumulatorze, obecne jest zakłócenie (patrz rozdz. 7. Usuwanie zakłóceń). Gdy akumulator jest całkowicie rozładowany, może potwać mniej więcej 20 minut, zanim stan naładowania akumulatora będzie sygnalizowany lampką kontrolną na akumulatorze. Proces ładowania sygnalizowany jest przez cały czas za pomocą migającej lampki kontrolnej ⑨ na ładowarce.

**Wskazanie stanu naładowania akumulatora podczas eksploatacji:**

→ Nacisnąć przycisk ⑥ na akumulatorze.

Stan naładowania 66 – 99 %	Kontrolki ①, ② i ③ świecą się
Stan naładowania 33 – 65 %	Kontrolki ① i ② świecą się
Stan naładowania 10 – 32 %	Kontrolka ① świeci się
Stan naładowania 0 – 10 %	Kontrolka ① miga

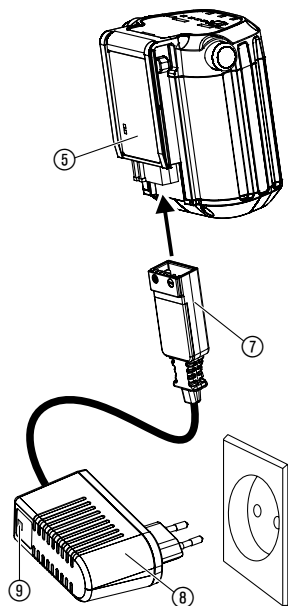

## 4. Obsługa

### NIEBEZPIECZEŃSTWO!



Istnieje niebezpieczeństwo zranienia się, kiedy podkaszarka nie wyłączy się po zwolnieniu przycisku włączającego.

→ Nie wolno usuwać ani pomijać zabezpieczeń (np. przez podwiązanie blokady włącznika do uchwytu)!

**Ryzyko obrażeń!**

→ Przed każdą zmianą pozycji roboczej lub długości trzonka, przestawieniem dodatkowego uchwytu lub osłony chroniącej rośliny należy zdjąć akumulator!

### Ustawienie pozycji roboczej:

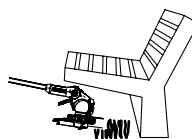
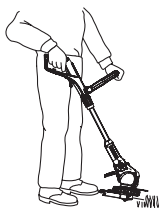

**Pozycja robocza 1:**  
Standardowe podkaszanie

**Pozycja robocza 2:**  
Podkaszanie pod przeszkodami

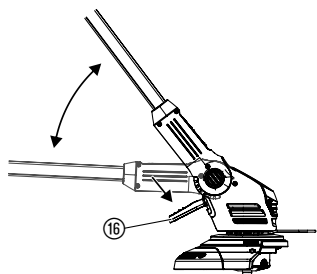

**Pozycja robocza 1:**  
Do standardowego podkaszania.

**Pozycja robocza 2:**

1. Nacisnąć pedał nożny ⑯ i opuścić trzonek na dół do żądanej pozycji roboczej.
2. Zwolnić pedał nożny ⑯ i zatrzasnąć trzonek.

**UWAGA!** W pozycjach roboczych 1 + 2 unikać kontaktu głowicy podkaszarki z ziemią.

### Ustawienie podkaszarki na odpowiedni wzrost:

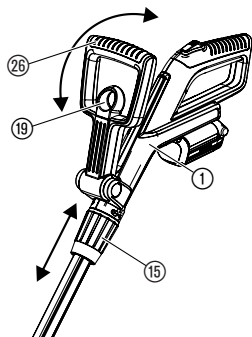

**Ustawianie długości trzonka:**

→ Zwolnić tuleję zaciskową ⑮, wysunąć uchwyt ① do żądanej długości trzonka, po czym ponownie zakręcić tuleję zaciskową ⑮.

Tuleja zaciskowa ⑮ musi być mocno zakręcona tak, aby trzonek nie dał się przesunąć.

**Ustawianie dodatkowego uchwytu:**

→ Pociągnąć blokadę ⑲ dodatkowego uchwytu ⑳, ustawić dodatkowy uchwyt ⑳ stosownie do żądanego kąta pochyleń, po czym ponownie zwolnić blokadę ⑲.

Gdy podkaszarka jest prawidłowo ustawiona odpowiednio do wzrostu użytkownika, to postawa użytkownika jest prosta, natomiast głowica podkaszarki jest w **pozycji roboczej 1** lekko pochylona do przodu.

→ Trzymać podkaszarkę za uchwyt ① i dodatkowy uchwyt ⑳ w taki sposób, aby głowica podkaszarki była lekko pochylona do przodu.



## Ustawienie pałaka ochronnego dla roślin:

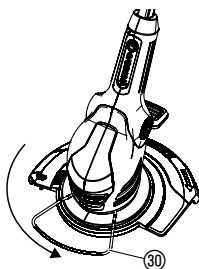

Pozycja robocza

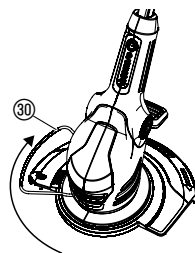

Pozycja parkowania

→ Pałak ochronny dla roślin ③① obrócić o 90° do żądanej pozycji aż do zatrzaśnięcia.

## Uruchamianie podkaszarki:

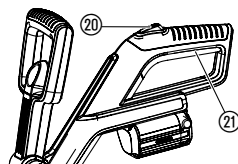

## Włączanie podkaszarki:

1. Wcisnąć blokadę włącznika ②① i przytrzymując go wcisnąć przycisk włączania ②① na uchwycie ręcznym.
2. Blokadę włączania ②① puścić.

## Wyłączanie podkaszarki:

→ Zwolnić przycisk włączania ②① na uchwycie ręcznym.

## Wydłużanie żyłki (automatyka):

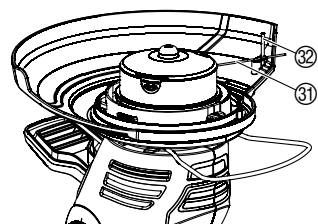

Tylko przy maksymalnej długości żyłki tnącej ③① cięcie jest równomierne.

Gdy po **wyłączeniu** szpula żyłki **zatrzyma się**, żyłka tnąca ③① **wydłuży się automatycznie**.

Ponieważ żyłka wydłuża się stopniowo, w szczególnych przypadkach należy kilkakrotnie powtórzyć przebieg wyłączenia/włączenia (do 6 razy). Istotnym jest, aby szpula żyłki za każdym razem zatrzymała się całkowicie.

Żyłka tnąca jest wystarczająco wydłużona, gdy po włączeniu słyszalnie uderza o ogranicznik żyłki ③②.

Gdy żyłka na szpuli skończy się należy wymienić szpulę na nową (GARDENA kasetę z żyłką art. 5306).

## 5. Przechowywanie

### Unieruchomienie:

Produkt przechowywać poza zasięgiem dzieci.

1. Naładować akumulator.
2. Podkaszarkę umieścić w suchym i zabezpieczonym przed mrozem miejscu.

### Zalecenie:

Podkaszarkę można zawiesić za uchwyt. Podczas przechowywania podkaszarki w pozycji wiszącej głowica podkaszarki nie jest niepotrzebnie obciążana.

### Usuwanie:

(zgodnie z dyrektywą 2012/19/UE)



Produktu nie wolno usuwać razem z normalnymi odpadami komunalnymi. Produkt usuwać zgodnie z lokalnymi przepisami ochrony środowiska.

→ Ważne! Produkt należy zutylizować za pośrednictwem lokalnego zakładu utylizacji odpadów.



## Utylizacja akumulatora:



Akumulator GARDENA zawiera ogniwa litowo-jonowe. W związku z tym nie może być usuwany razem z normalnymi odpadami komunalnymi, lecz powinien zostać przekazany do utylizacji.

### Ważne!

Akumulator należy zutylizować za pośrednictwem lokalnego zakładu utylizacji odpadów.

1. Akumulator litowo-jonowy całkowicie rozładować.
2. Utylizować fachowo akumulator litowo-jonowy.

## 6. Konserwacja

### NIEBEZPIECZEŃSTWO!



Istnieje niebezpieczeństwo zranienia się żyłką tnącą!

→ Przed konserwacją podkaszarki natychmiast wyjąć akumulator!

Istnieje niebezpieczeństwo zranienia się i uszkodzenia urządzenia!

→ Nie czyścić podkaszarki wodą lub strumieniem wody (zwłaszcza pod ciśnieniem)!

### Czyszczenie podkaszarki:

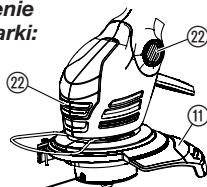

Otwory chłodzące powinny być zawsze drożne i wolne od zanieczyszczeń.

→ Po każdym użyciu wyczyścić wszystkie ruchome części, usunąć zwłaszcza pozostałości trawy i brudu na osłonie 11 i w szczelinach wentylacyjnych 22.

### Wymiana szpuli z żyłką:



Ryzyko obrażeń!

→ Nie stosować metalowych części tnących, części zamiennych lub osprzętu dodatkowego, który jest nie autoryzowany przez firmę GARDENA.

Można stosować tylko oryginalne szpule z żyłką GARDENA, są one dostępne w punktach sprzedaży oferujących wyroby GARDENA lub w serwisie firmy GARDENA.

• Żyłka firmy GARDENA do podkaszarki

art. 5306

1. Zdjąć akumulator.
2. Pokrywę szpuli 18 przycisnąć jednocześnie z dwóch stron w miejscu umieszczenia zacisków 33 i zdjąć.
3. Wyjąć szpulę 35.
4. Usunąć ewentualne zanieczyszczenia.
5. Żyłkę tnącą 31 z nowej szpuli 35 przeciągnąć przez oczko 34 i wyciągnąć jej odcinek o długości ok. 10 cm.
6. Założyć szpulę żyłki 35.  
*Żyłki tnącej 31 nie wolno przy tym zakleszczyć.*
7. Pokrywę szpuli 18 umieścić w uchwycie tak, żeby zamknęły się obydwie zatrzaski 33, czemu towarzyszy głośne "kliknięcie".  
→ Jeżeli pokrywa 18 nie daje się dopasować należy pokręcić szpulą żyłki 35 w prawo i w lewo, tak aby dopasowała się ona do uchwytu.

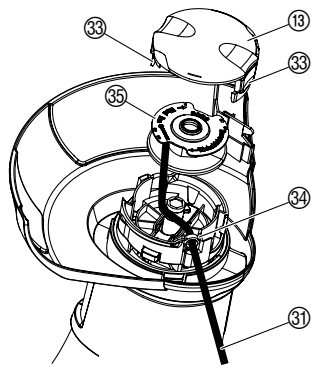

## 7. Usuwanie zakłóceń

Ryzyko obrażeń!



Istnieje niebezpieczeństwo zranienia się żyłką tnącą!  
→ W przypadku zakłóceń natychmiast zdjąć akumulator!

Ręczne wyciągnięcie żyłki ze szpuli:

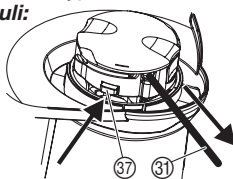

Jeśli żyłka jest za krótka lub jeśli przy włączaniu się nie wydłużyła, może ona zostać wyciągnięta ręcznie.

1. Zdjąć akumulator.
2. Przycisk automatyki (37) wcisnąć ręką i przytrzymać go jednocześnie ciągnąc za żyłkę tnącą (31).

Luzowanie wciągniętej/zapieczonej żyłki tnącej:

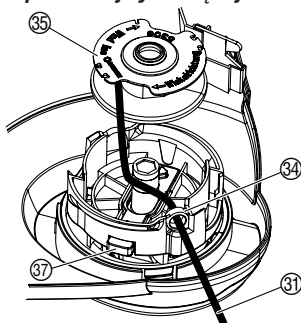

Jeśli żyłka tnąca została wciągnięta do szpuli lub automatyczne wydłużanie żyłki po pociągnięciu żyłki nadal nie działa, prawdopodobnie żyłka tnąca (31) zapiekła się w szpuli (35).

1. Zdjąć akumulator.
2. Szpulę (35) wyjąć jak podano w punkcie 6. Konserwacja "Wymiana szpuli z żyłką".
3. Rozwinąć żyłkę tnącą (31), oczyścić szpulę (35) i żyłkę (31), po czym ponownie nawinąć żyłkę (31) na szpulę (35).
4. Wyczyścić suwak automatyki (37).  
Suwak automatyki musi się i swobodnie przesuwac.
5. Szpulę ponownie (35) założyć jak podano w punkcie 6. Konserwacja "Wymiana szpuli z żyłką".

Usterka

Podkaszarka nie przycina trawy

Możliwa przyczyna

Żyłka zużyła się.

Postępowanie

→ Wymienić szpulę z żyłką (patrz 6. Konserwacja "Wymiana szpuli z żyłką").

Żyłka tnąca jest za krótka lub automatyczne wydłużanie żyłki nie działa.

→ Wyciągnąć żyłkę ręcznie ze szpuli.

Żyłka tnąca w szpuli jest wciągnięta lub zapieczona.

→ Poluzować wciągniętą/zapieczoną żyłkę tnącą.

Żyłka nie daje się przedłużyć

Żyłka zrobiła się sucha i porowata (np. przez zimę).

→ Włożyć żyłkę na ok. 10 godzin do letniej wody.

Podkaszarka nie włącza się

Akumulator rozładowany.

→ Naładować akumulator (patrz 3. Uruchomienie).

Akumulator nie jest poprawnie nasunięty na uchwyt.

→ Akumulator nasunąć na uchwyt w taki sposób, aby zaskoczyły przyciski blokujące.

Blokada silnika.

→ Usunąć blokadę i ponownie uruchomić urządzenie.

Żyłka szybko kończy się.





Częsty kontakt żyłki z twardymi przedmiotami.

→ Unikać kontaktu żyłki z twardymi przedmiotami.

Podkaszarka zatrzymuje się. Miga dioda ostrzegawcza LED (W)

Bateria przeładowana.

→ Odczekać 10 sekund. Nacisnąć przycisk (E) na akumulatorze i ponownie uruchomić urządzenie.

Usterka	Możliwa przyczyna	Postępowanie
Podkaszarka zatrzymuje się. Miga dioda ostrzegawcza LED 	Dozwolona temperatura robocza została przekroczona.	→ Odczekać ok. 15 minut do ochłodzenia się akumulatora. Nacisnąć przycisk  na akumulatorze i ponownie uruchomić urządzenie.
Lampka sygnalizacji ładowania  na ładowarce nie zapala się	Ładowarka lub kabel do ładowania nieprawidłowo podłączone.	→ Prawidłowo podłączyć ładowarkę lub kabel do ładowania.
Lampka sygnalizacji ładowania  na ładowarce miga czerwonym światłem	Błąd podczas ładowania.	→ Wyciągnąć i ponownie włożyć ładowarkę.
Podkaszarka zatrzymuje się. Dioda ostrzegawcza  świeci się.	Błąd akumulatora/ akumulator uszkodzony.	→ Nacisnąć przycisk  na akumulatorze i ponownie uruchomić urządzenie.
Akumulator nie chce się naładować	Akumulator jest uszkodzony.	→ Wymienić akumulator (art. 9839).

Używać wyłącznie oryginalnego akumulatora wymiennego BLi-18 firmy GARDENA (art. 9839). Dostępny jest on u sprzedawcy urządzeń GARDENA oraz bezpośrednio w serwisie GARDENA.



**W przypadku wystąpienia innych usterek prosimy o kontakt z serwisem Husqvarna. Naprawy winny być przeprowadzane tylko przez punkty serwisowe Husqvarna lub autoryzowane serwisy.**

PL

## 8. Dostępne wyposażenie dodatkowe

GARDENA akumulatora wymiennego BLi-18	Zapasowy akumulator zapewniający dodatkowy czas pracy.	<b>art. 9839</b>
GARDENA ładowarka akumulatorów 18 V	Do ładowania akumulatorów GARDENA BLi-18.	<b>art. 8833</b>
Żyłka firmy GARDENA do podkaszarki		<b>art. 5306</b>

## 9. Dane techniczne

Podkaszarka żyłkowa	<b>EasyCut Li-18/23 (art. 9824)</b>
Średnica żyłki	1,5 mm
Szerokość cięcia	230 mm
Zapas żyłki	10 m
Przedłużanie żyłki	automatyczne
Liczba obrotów szpuli	ok. 8500 obr/min
Ciężar łącznie z akumulatorem	ok. 2,8 kg
Wartość emisji na stanowisku pracy $L_{pa}^{1)}$	68 dB (A)
Niebezpieczeństwo $k_{pa}$	3 dB (A)
Poziom mocy akustycznej $L_{WA}^{2)}$	zmierzony 86 dB (A) / gwarantowany 90 dB (A)
Niebezpieczeństwo $k_{WA}$	4,3 dB (A)

<b>Przenoszenie drgań na ramię / rękę <math>a_{vhw}^{1)}</math></b>	3,5 m/s <sup>2</sup>
<b>Niebezpieczeństwo <math>k_a</math></b>	1,5 m/s <sup>2</sup>
<b>Akumulator</b>	Litowo-jonowy (18 V)
<b>Pojemność akumulatora</b>	2,6 Ah
<b>Czas ładowania akumulatora</b>	ok. 3,5 godz. 80 % / ok. 5 godz. 100 %
<b>Czas pracy do wyładowania akumulatora*</b>	ok. 60 min. (przy całkowicie naładowanym akumulatorze)
<b>Ładowarka</b>	
<b>Napięcie sieci</b>	230 V / 50 – 60 Hz
<b>Maks. prąd wyjściowy</b>	600 mA
<b>Napięcie wyjściowe</b>	18 V (DC)

Badania zgodne z normą <sup>1)</sup> IEC 60335-2-91 <sup>2)</sup> RL 2000/14/EC.

\* Rzeczywisty czas pracy może odbiegać od podanego czasu pracy na obrotach jałowych w zależności od sposobu użytkowania, przycinanego materiału i stanu urządzenia.



Podana wartość emisji drgań została zmierzona zgodnie ze znormalizowaną metodą kontroli i może być stosowana do porównywania elektronarzędzia z innymi narzędziami tego typu. Może być także stosowana do wstępnej oceny przerwania działania. Wartość emisji drgań może różnić się podczas rzeczywistego użytkowania elektronarzędzia.

## 10. Serwis / gwarancja

### Serwis:

Prosimy skorzystać z adresu zamieszczonego na odwrotnej stronie.

### Gwarancja:

W przypadku reklamacji klient nie zostanie obciążony żadnymi opłatami za świadczone usługi.

Firma GARDENA Manufacturing GmbH oferuje dwuletnią gwarancję (obowiązującą od daty zakupu) na dany produkt. Niniejsza gwarancja obejmuje wszystkie poważne wady produktu, które można uznać za spowodowane przez usterki materiałowe lub produkcyjne. Gwarancją jest realizowana poprzez dostarczenie w pełni funkcjonalnego produktu zamiennego lub naprawę wadliwego produktu wysłanego nam nieodpłatnie przez klienta; zastrzegamy sobie prawo do wyboru jednej z dwóch powyższych opcji. Aby klient mógł skorzystać z tej usługi, muszą być spełnione poniższe warunki:

- Produkt był używany zgodnie z przeznaczeniem określonym w zaleceniach zamieszczonych w instrukcji obsługi,

- Nie były podejmowane próby naprawy produktu przez nabywcę ani osobę trzecią.

Niniejsza gwarancja producenta nie ma wpływu na roszczenia gwarancyjne wobec dealera / sprzedawcy.

W przypadku wystąpienia problemów z tym produktem prosimy o skontaktowanie się z naszym działem obsługi klienta lub wysłać wadliwy produkt wraz z krótkim opisem usterki do firmy GARDENA Manufacturing GmbH. Należy odpowiednio pokryć wszelkie koszty związane z wysyłką i stosować się do właściwych wytycznych dotyczących przesyłek pocztowych i opakowań. Do reklamacji należy dołączyć kopię dowodu zakupu.

### Części eksploatacyjne:

Części eksploatacyjne – szpula z żyłką i pokrywa szpuli – niepodlegają gwarancji.

### **DE Produkthaftung**

Wir weisen ausdrücklich darauf hin, dass wir in Übereinstimmung mit dem Produkthaftungsgesetz nicht für Schäden haften, die durch unsere Produkte entstehen, wenn diese unsachgemäß und nicht durch einen von uns autorisierten Servicepartner repariert wurden oder wenn keine Original GARDENA Teile oder von uns zugelassene Teile verwendet wurden.

### **EN Product liability**

In accordance with the German Product Liability Act, we hereby expressly declare that we accept no liability for damage incurred from our products where said products have not been properly repaired by a GARDENA-approved service partner or where original GARDENA parts or parts authorised by GARDENA were not used.

### **FR Responsabilité**

Conformément à la loi relative à la responsabilité du fait des produits défectueux, nous déclarons expressément par la présente que nous déclinons toute responsabilité pour les dommages résultant de nos produits, si lesdits produits n'ont pas été correctement réparés par un partenaire d'entretien agréé GARDENA ou si des pièces d'origine GARDENA ou des pièces agréées GARDENA n'ont pas été utilisées.

### **NL Productaansprakelijkheid**

Conform de Duitse wet inzake productaansprakelijkheid verklaren wij hierbij uitdrukkelijk dat wij geen aansprakelijkheid aanvaarden voor schade ontstaan uit onze producten waarbij deze producten niet zijn gerepareerd door een GARDENA-erkende servicepartner of waarbij geen originele GARDENA-onderdelen of onderdelen die door GARDENA zijn goedgekeurd zijn gebruikt.

### **SV Produktsvar**

I enlighet med tyska produktansvarslagar förklarar vi härmed uttryckligen att vi inte åtar oss något ansvar för skador som orsakas av våra produkter där produkterna inte har genomgått korrekt reparation från en GARDENA-godkänd servicepartner eller där originaldelar från GARDENA eller delar godkända av GARDENA inte använts.

### **DA Produktsvar**

I overensstemmelse med den tyske produktansvarslov erklærer vi hermed udtrykkeligt, at vi ikke påtager os noget ansvar for skader på vores produkter, hvis de pågældende produkter ikke er blevet repareret korrekt af en GARDENA-godkendt servicepartner, eller hvor der ikke er brugt originale GARDENA-reservedele eller godkendte reservedele fra GARDENA.

### **FI Tuotevastuu**

Saksan tuotevastuulain mukaisesti emme ole vastuussa laitteiden vaurioista, jos korjauksia ei ole tehnyt GARDENAn hyväksymä huoltoliike tai jos niiden syyinä on muiden kuin alkuperäisten GARDENA-varaosien tai GARDENAn hyväksymien varaosien käyttö.

### **IT Responsabilità del prodotto**

In conformità con la Legge tedesca sulla responsabilità del prodotto, con la presente dichiariamo espressamente che decliniamo qualsiasi responsabilità per danni causati dai nostri prodotti qualora non siano stati correttamente riparati presso un partner di assistenza approvato GARDENA o laddove non siano stati utilizzati ricambi originali o autorizzati GARDENA.

### **ES Responsabilidad sobre el producto**

De acuerdo con la Ley de responsabilidad sobre productos alemana, por la presente declaramos expresamente que no aceptamos ningún tipo de responsabilidad por los daños ocasionados por nuestros productos si dichos productos no han sido reparados por un socio de mantenimiento aprobado por GARDENA o si no se han utilizado piezas originales GARDENA o piezas autorizadas por GARDENA.

### **PT Responsabilidade pelo produto**

De acordo com a lei alemã de responsabilidade pelo produto, declaramos que não nos responsabilizamos por danos causados pelos nossos produtos, caso os tais produtos não tenham sido devidamente reparados por um parceiro de assistência GARDENA aprovado ou se não tiverem sido utilizadas peças GARDENA originais ou peças autorizadas pela GARDENA.

### **PL Odpowiedzialność za produkt**

Zgodnie z niemiecką ustawą o odpowiedzialności za produkt, niniejszym wyraźnie oświadczamy, że nie ponosimy żadnej odpowiedzialności za szkody poniesione na skutek użytkowania naszych produktów, w przypadku gdy naprawa tych produktów nie była odpowiednio przeprowadzana przez zatwierdzonego przez firmę GARDENA partnera serwisowego lub nie stosowano oryginalnych części GARDENA albo części autoryzowanych przez tę firmę.

## **HU Termékszavatosság**

A németországi termékszavatossági törvénnyel összhangban ezzel nyomatékosan kijelentjük, hogy nem vállalunk felelősséget a termékeinkben keletkezett olyan károkért, amelyek valamely GARDENA által jóváhagyott szervizpartner által nem megfelelően végzett javításból adódtak, vagy amely során nem eredeti GARDENA alkatrészeket vagy a GARDENA által jóváhagyott alkatrészeket használtak fel.

## **CS Odpovědnost za výrobek**

V souladu s německým zákonem o odpovědnosti za výrobek tímto výslovně prohlašujeme, že nepřijímáme žádnou odpovědnost za poškození vzniklá na našich výrobcích, kdy zmíněné výrobky nebyly řádně opraveny schváleným servisním partnerem GARDENA nebo kdy nebyly použity originální náhradní díly GARDENA nebo náhradní díly autorizované společností GARDENA.

## **SK Zodpovednosť za produkt**

V súlade s nemeckými právnymi predpismi upravujúcimi zodpovednosť za výrobok týmto výslovne prehlasujeme, že nenesieme žiadnu zodpovednosť za škody spôsobené našimi výrobkami, v prípade ktorých neboli náležité opravy vykonané servisným partnerom schváleným spoločnosťou GARDENA alebo neboli použité diely spoločnosti GARDENA alebo diely schválené spoločnosťou GARDENA.

## **EL Ευθύνη προϊόντος**

Σύμφωνα με τον γερμανικό νόμο περί Ευθύνης για τα Προϊόντα, με το παρόν δηλώνουμε ρητώς ότι δεν αποδεχόμαστε καμία ευθύνη για τυχόν ζημιές που προκύπτουν από τα προϊόντα μας εάν αυτά δεν έχουν επισκευαστεί σωστά από κάποιον εγκεκριμένο συνεργάτη επισκευών της GARDENA ή εάν δεν έχουν χρησιμοποιηθεί αυθεντικά εξαρτήματα GARDENA ή εξαρτήματα εγκεκριμένα από την GARDENA.

## **SL Odgovornost proizvajalca**

V skladu z nemškimi zakoni o odgovornosti za izdelke, izrecno izjavljajo, da ne sprejemamo nobene odgovornosti za škodo, ki jo povzročijo naši izdelki, če teh niso ustrezno popravili GARDENINI odobreni servisni partnerji ali pri tem niso bili uporabljeni originalni GARDENINI nadomestni deli ali GARDENINIMI homologiranimi nadomestnimi deli.

## **HR Pouzdanost proizvoda**

Sukladno njemačkom zakonu o pouzdanosti proizvoda, ovime izričito izjavljujemo kako ne prihvaćamo nikakvu odgovornost za oštećenja na našim proizvodima nastala uslijed neispravnog popravka od strane servisnog partnera kojeg odobrava GARDENA ili uslijed nekorištenja originalnih GARDENA dijelova ili dijelova koje odobrava GARDENA.

## **RO Răspunderea pentru produs**

În conformitate cu Legea germană privind răspunderea pentru produs, declarăm în mod expres prin prezentul document că nu acceptăm nicio răspundere pentru defecțiunile suferite de produsele noastre atunci când acestea nu au fost reparate în mod corect de un atelier de service partener, aprobat de GARDENA, sau când nu au fost utilizate piese GARDENA originale sau piese autorizate de GARDENA.

## **BG Отговорност за вреди, причинени от стоки**

Съгласно германския Закон за отговорността за вреди, причинени от стоки, с настоящото изрично декларираме, че не носим отговорност за щети, причинени от нашите продукти, ако те не са били правилно ремонтирани от одобрен от GARDENA сервиз или ако не са използвани оригинални части на GARDENA или части, одобрени от GARDENA.

## **ET Tootevastutus**

Vastavalt Saksamaa tootevastutusseadusele deklareerime kaesolevaga selgesõnaliselt, et me ei kannu mingisugust vastutust meie toodetest tingitud kahjude eest, kui need tooted ei ole korrektselt parandatud GARDENA heakskiidetud hoolduspartneri poolt või kui parandamisel ei ole kasutatud GARDENA originaalosi või GARDENA volitatud osi.

## **LT Gaminio patikimumas**

Mes aiškiai pareiškiame, kad, atsižvelgiant į Vokietijos gaminių patikimumo įstatymą, nepriisiame atsakomybės dėl bet kokios žalos, patirtos dėl mūsų gaminių, jeigu jie buvo netinkamai taisomi arba jų dalys buvo pakeistos neoriginaliomis GARDENA dalimis ar nepatvirtintomis dalimis, arba jeigu remonto darbai buvo atliekami ne GARDENA techninės priežiūros centro specialistų.

## **LV Atbildība par produkcijas kvalitāti**

Saskaņā ar Vācijas likumu par atbildību par produkcijas kvalitāti ar šo mēs paziņojam, ka neuzņemamies atbildību par bojājumiem, kas radušies, lietojot mūsu izstrādājumus, kuru remontu nav veicis uzņēmuma GARDENA apstiprināts apkopes partneris vai kuru remontam netika izmantotas oriģinālās GARDENA detaļas vai detaļas, kuru lietošanu apstiprinājis uzņēmums GARDENA.

<p><b>DE EU-Konformitätserklärung</b></p> <p>Der Unterzeichner, Husqvarna AB, 561 82 Huskvarna, Schweden, bescheinigt hiermit, dass die nachstehend aufgeführten Geräte bei Verlassen des Werks die harmonisierten EU-Leitlinien, EU-Normen für Sicherheit und besondere Normen erfüllen. Dieses Zertifikat verliert seine Gültigkeit, wenn die Geräte ohne unsere Genehmigung verändert werden.</p>	<p><b>HU EK megfeleléségi nyilatkozat</b></p> <p>Alulírott Husqvarna AB, 561 82 Huskvarna, Svédország ezzel tanúsítja, hogy az alábbiakban leírt egységek a gyár elhagyásakor megfelelték a harmonizált uniós előírásoknak és biztonsági és termékspecifikus szabványoknak. Ez a tanúsítvány érvényes veszt, ha az egységeket jóváhagyásunk nélkül átalakítják.</p>
<p><b>EN EC Declaration of Conformity</b></p> <p>The undersigned, Husqvarna AB, 561 82 Huskvarna, Sweden, hereby certifies that, when leaving our factory, the units indicated below are in accordance with the harmonised EU guidelines, EU standards of safety and product specific standards. This certificate becomes void if the units are modified without our approval.</p>	<p><b>CS Prohlášení o shodě ES</b></p> <p>Niže uvedená společnost Husqvarna AB, 561 82 Huskvarna, Švédsko, tímto potvrzuje, že při opuštění naší továrny jsou jednotky uvedené níže v souladu s harmonizačními pokyny EU, standardy EU ohledně bezpečnosti a specifickými produktovými standardy. Tento certifikát pozbyvá platnosti, pokud dojde k úpravě jednotek bez našeho schválení.</p>
<p><b>FR Déclaration de conformité CE</b></p> <p>Le constructeur, soussigné : Husqvarna AB, 561 82 Huskvarna, Suède, déclare qu'à la sortie de ses usines le matériel neuf désigné ci-dessous était conforme aux prescriptions des directives européennes énoncées ciaprès et conforme aux règles de sécurité et autres règles qui lui sont applicables dans le cadre de l'Union européenne. Toute modification apportée à cet appareil sans notre accord annule la validité de ce certificat.</p>	<p><b>SK EÚ vyhlásenie o zhode</b></p> <p>Dolu podpísaná spoločnosť Husqvarna AB, 561 82 Huskvarna, Švédsko týmto osvedčuje, že nižšie uvedené jednotky boli v súlade s harmonizačnými usmerneniami EÚ, normami EÚ v oblasti bezpečnosti a špecifickými normami týkajúcimi sa produktu v čase opustenia výrobného závodu. Toto osvedčenie stráca platnosť, ak boli jednotky zmenené bez nášho súhlasu.</p>
<p><b>NL EG-conformiteitsverklaring</b></p> <p>De ondergetekende, Husqvarna AB, 561 82 Huskvarna, Zweden, verklaart hierbij dat de producten die hieronder staan vermeld, wanneer ze onze fabriek verlaten, in overeenstemming zijn met de geharmoniseerde Europese richtlijnen, EU-normen voor veiligheid en productspecifieke normen. Dit certificaat vervalt als de producten worden aangepast zonder onze toestemming.</p>	<p><b>EL Δήλωση Συμμόρφωσης EK</b></p> <p>Η υπογεγραμμένη εταιρεία, Husqvarna AB, 561 82 Huskvarna, Σουηδία, πιστοποιεί ότι, κατά την έξοδο από το εργοστάσιο, οι μονάδες που αναφέρονται κατωτέρω συμμορφώνονται με τις ευρωπαϊκές οδηγίες ΕΕ, τα πρότυπα ασφαλείας της ΕΕ και τα συγκεκριμένα πρότυπα προϊόντος. Αυτό το πιστοποιητικό καθίσταται άκυρο εάν οι μονάδες έχουν τροποποιηθεί χωρίς την έγκρισή μας.</p>
<p><b>SV EG-försäkran om överensstämmelse</b></p> <p>Undertecknad firma Husqvarna AB, 561 82 Huskvarna, Sverige, intygar härmed att nedan nämnda produkter, när de lämnar vår fabrik, överensstämmer med EU:s riktlinjer, EU:s säkerhetsstandarder och produktspecifika standarder. Detta intygg skall ogiltigförklaras om produkten ändras utan vårt godkännande.</p>	<p><b>SL Izjava ES o skladnosti</b></p> <p>Spodaj podpisana, Husqvarna AB, 561 82 Huskvarna, Švedska, s to izjavo potrjuje, da je bila spodaj navedena enota ob izhodu iz tovarne skladna z usklajalnimi smernicami EU, standardi EU za varnost in standardi, specifičnimi za izdelek. Izjava postane neveljavna v primeru neodobrene spremembe enote.</p>
<p><b>DA EU-øverensstemmelseserklæring</b></p> <p>Undertegnede, Husqvarna AB, 561 82 Huskvarna, Sverige erklærer hermed, at nedenfor anførte enheder er i overensstemmelse med de harmoniserede EU-retningslinjer, EU-standarder for sikkerhed og produktspecifikke standarder, når de forlader fabrikken. Denne erklæring ugyldiggøres, hvis enhederne ændres uden vores godkendelse.</p>	<p><b>HR Izjava o uskladenosti EZ</b></p> <p>Niže potpisana Husqvarna AB, 561 82 Huskvarna, Švedska, ovime potvrđuje kako su u nastavku navedene jedinice prilikom napuštanja tvornice bile u skladu s uskladenim smjernicama EU, EU sigurnosnim standardima i standardima specifičnima za proizvod. Ova certifikacija poništava se ako se jedinice izmjenjuju bez odobrenja.</p>
<p><b>FI EY-vaatimustenmukaisuusvakuutus</b></p> <p>Husqvarna AB, 561 82 Huskvarna, Ruotsi, vakuuttaa täten, että alla mainitut laitteet ovat tehtaalta lähtiesään yhdenmukaiset EU-säännösten, EU:n turva-standardien ja tuotekohtaisten standardien mukaisia. Tämä vakuutus mitätöityy, jos laitteita muokataan ilman hyväksyntäämme.</p>	<p><b>RO Declarație de conformitate CE</b></p> <p>Subscrisa, Husqvarna AB, 561 82 Huskvarna, Suedia, certifică prin prezenta că, la momentul ieșirii din fabrica noastră, unitățile indicate mai jos sunt în conformitate cu directivele UE armonizate, cu standardele UE de siguranță și cu standardele specifice ale produsului. Prezentul certificat devine nul dacă unitățile sunt modificate fără aprobarea noastră.</p>
<p><b>IT Dichiarazione di conformità CE</b></p> <p>La sottoscritta Husqvarna AB, 561 82 Huskvarna, Svezia, certifica che il prodotto qui di seguito indicato, nei modelli da noi commercializzati, è conforme alle direttive armonizzate UE nonché agli standard di sicurezza UE e agli standard specifici di prodotto. Qualunque modifica apportata al prodotto senza nostra specifica autorizzazione invalida la presente dichiarazione.</p>	<p><b>BG Декларация за съответствие на ЕО</b></p> <p>С настоящото долуподписаната, Husqvarna AB, 561 82 Huskvarna, Швеция, удостоверява, че при напускане на фабриката модулите, посочени по-долу, са в съответствие с хармонизираните директиви на ЕС, стандартите на ЕС за безопасност и специфичните за продукта стандарти. Този сертификат става невалиден, ако модулите са променени без нашето одобрение.</p>
<p><b>ES Declaración de conformidad CE</b></p> <p>El abajo firmante, Husqvarna AB, 561 82 Huskvarna, Suecia, certifica por la presente que, cuando salen de la fábrica, las unidades indicadas a continuación cumplen las normas de armonización de la UE, las normas de la UE sobre seguridad y las normas específicas del producto. Este certificado quedará sin efecto si se modifican las unidades sin nuestra autorización.</p>	<p><b>ET EÜ vastavusdeklaratsioon</b></p> <p>Allkirjutatu Husqvarna AB, 561 82 Huskvarna, Rootsi, kinnitab käesolevaga, et tehased väljulehit vastavad alpool nimetatud seadmed harmoneeritud EL-i suunistele, EL-i ohutusstandarditele ja tootele eriomastele standarditele. See vastavuskinnitus kaotab kehtivuse, kui seadet muudetakse ilma meie heakskiuduta.</p>
<p><b>PT Declaração de conformidade CE</b></p> <p>O abaixo assinado, Husqvarna AB, 561 82 Huskvarna, Suécia, certifica por este meio que, ao sair da nossa fábrica, as unidades indicadas acima estão em conformidade com as diretivas uniformizadas da UE, os padrões de segurança da UE e os padrões específicos do produto. Este certificado deixa de ser válido se as unidades forem modificadas sem a nossa aprovação.</p>	<p><b>LT EB atitikties deklaracija</b></p> <p>Husqvarna AB, 561 82 Huskvarna, Sweden, garantuoja, kad iš gamyklos siunčiami toliau nurodyti įrenginiai atitinka suderintus EB reikalavimus, EB saugos ir konkretaus gamtinio standartus. Pakeičius gaminį be mūsų patvirtinimo, nutraukiamas šio sertifikato galiojimas.</p>
<p><b>PL Deklaracja zgodności WE</b></p> <p>Niżej podpisany przedstawiciel firmy Husqvarna AB, 561 82 Huskvarna, Szwecja, niniejszym oświadcza, że podane poniżej wyroby opuszczonej fabrykę są zgodne ze zharmonizowanymi normami UE oraz z obowiązującymi w UE przepisami bezpieczeństwa i normami dotyczącymi danego produktu. Modyfikacja wyrobów bez naszej zgody powoduje unieważnienie niniejszego certyfikatu.</p>	<p><b>LV EK atbilstības deklarācija</b></p> <p>Uzņēmums Husqvarna AB, 561 82 Huskvarna, Zviedrija, ar parakstu apliecina, ka tālāk minētās vienības, pametot rūpniec, atbilst saskatotajām ES vadlīnijām, ES drošības standartiem un izstrādājuma specifiskajiem standartiem. Šis sertifikāts tiek anulēts, ja šīs vienības tiek modificētas bez mūsu apstiprinājuma.</p>



Produktbezeichnung: Description of the product: Désignation de produit : Productbenaming: Produktbeteckning: Produktbetegelse: Tuotenimike: Nome del prodotto: Designación del producto: Designação do produto: Opis produktu: A termék megnevezése: Označení produktu: Označenie výrobku: Ονομασία προϊόντος: Ime izdelka: Naziv proizvoda: Denumire produs: Описание на продукта: Toote nimetus: Gaminio pavadinimas: Izstrādājuma nosaukums:		<b>Accu-Turbotrimmer</b> <b>Accu Turbotrimmer</b> <b>Coupe-bordures à batterie</b> <b>Accu-Turbotrimmer</b> <b>Accu-Turbotrimmer</b> <b>Accu-turbotrimmer</b> <b>Accu-Turbotrimmeri</b> <b>Turbotrimmer a batteria</b> <b>Recortabordes con accu</b> <b>Aparador de relva Accu-Turbotrimmer</b> <b>Podkaszarka akumulatorowa</b> <b>Akkumulátoros damilos fűszegélynyíró</b> <b>Akkumulátorový turbo trimmer</b> <b>Аккумуляторный турботриммер</b> <b>Επανορθωτικό κουρευτικό πετονιάς</b> <b>Akkumulatorinė turbo obrezovalnik</b> <b>Baterijski turbo trimmer za travu</b> <b>Turbotrimmer cu baterie</b> <b>Акумуляторен Турботриммер</b> <b>Akuga turbotrimmer</b> <b>Akkumulatorinė turbo žoliapjovė</b> <b>Turbotrimmeris ar akumulatoru</b>		Schall-Leistungspegel: Noise level: Niveau sonore : Geluidsniveau: Ljudnivá: Støjniveau: Äänitaso: Livello acustico: Nivel de ruido: Nivel de ruído: Poziom halasu: Zajszint: Hladina hluku: Hladiny hluku: Επίπεδο Θορύβου: Raven zvočne moči: Razina buke: Nivel de zgomot: Ниво на шум: Műratase: Triukšmo lygis: Trokšņa līmenis :		gemessen / garantiert measured / guaranteed mesuré / garanti gemeten / gegarandeerd uppmätt / garanterad målt / garanteret mitattu / taattu misurato / garantito medido / garantizado medido / garantido zmierzony / gwarantowany mért / garantált naměřená / zaručená namerané / zaručené μετρημένο / εγγυημένο izmerjena / zagotovljena mjerena / zajamčena măsurat / garantat измерено / гарантирано mőődetud / garanteeeritud išmatuotas / garantuojamas mērītais / garantētais			
Produkttyp: Product type: Type de produit : Producttype: Produkttyp: Produkttype: Tuotetyypit: Tipo di prodotto: Tipo del producto: Tipo de produto: Typ produktu:		Terméktípus: Typ produktu: Typ výrobku: Τύπος προϊόντος: Tip izdelka: Tip proizvoda: Tip produs: Тип на продукта: Toote tüüp: Gaminio tipas: Izstrādājuma tips:		Artikelnummer: Article number: Référence : Artikelnummer: Artikelnummer: Artikelnummer: Artikelnummer: Numero articolo: Número de artículo: Número de referência:		Numer katalogowy: Cikkszám: Číslo materiálu: Číslo výrobku: Αριθμός προϊόντος: Številka artikla: Broj artikla: Cod articol: Артикулен номер: Artikli number: Gaminio numeris: Preces numurs:			
<b>EasyCut Li-18/23</b>		<b>Art. 9824</b>		<b>Art. 9824</b>		<b>86 dB (A) / 90 dB (A)</b>			
EU-Richtlinien: EC-Directives: Directives UE : EU-richtlijnen: EU-riktlinjer: EU-direktiver: EU-direktivt: Directive UE: Directivas de la UE: Diretivas UE: Dyrektywy UE: EU-irányelvek: Směrnice EU: Smernice EU: Οδηγίες ΕΕ: EU-direktive: Direktive EU:		Directivele EU: ЕС-Директиви: EL-i direktíviid: ES direktivos: ES direktivas:		<b>2006/42/EG</b> <b>2011/65/EG</b> <b>2000/14/EG</b> <b>2014/30/EG</b>		<b>Ladegerät / Battery charger</b> <b>Art. 9825-00.630.00:</b> <b>2014/35/EG</b>			
Harmonisierte EN-Normen / Harmonised EN:		<b>Batterie / Battery Art. 9839:</b> <b>EN 62133</b>		<b>Ladegerät / Battery charger</b> <b>Art. 9825-00.630.00:</b> <b>EN 60335-1</b> <b>EN 60335-2-29</b>		<b>2013</b>			
<b>EN ISO 12100</b> <b>EN 60335-1</b> <b>EN 50636-2-91</b>						Ulm, den 10.01.2018 Ulm, 10.01.2018 Fait à Ulm, le 10.01.2018 Ulm, 10-01-2018 Ulm, 2018.01.10. Ulm, 10.01.2018 Ulmissa, 10.01.2018 Ulm, 10.01.2018 Ulm, 10.01.2018 Ulm, 10.01.2018 Ulm, dnia 10.01.2018 Ulm, 10.01.2018 Ulm, 10.01.2018 Ulm, dná 10.01.2018 Ulm, 10.01.2018 Ulm, 10.01.2018 Ulm, 10.01.2018 Ulm, dná 10.01.2018 Ulm, 10.01.2018 Ulm, 10.01.2018 Ulm, 10.01.2018 Ulm, dná 10.01.2018 Ulm, 10.01.2018 Ulm, 10.01.2018 Ulm, dná 10.01.2018 Ulm, 10.01.2018 Ulme, 10.01.2018		Der Bevollmächtigte Authorised representative Le mandataire De gevolmachtigde Auktoriserad representant Autoriseret repræsentant Valtuutettu edustaja Persona delegata La persona autorizada O representante Peinmocnisk Meghatalmazott Zpřimocněnec Spolinocneny Ο εξουσιοδοτημένος Pooblaščenec Ovlaštena osoba Conducerea tehnică Упълномощен Volitatud esindaja Igaltošanās atstovs Pilnvarotā persona	
Hinterlegte Dokumentation: GARDENA Technische Dokumentation, M. Kugler 89079 Ulm Deposited Documentation: GARDENA Technical Documentation, M. Kugler 89079 Ulm Documentation déposée: Documentation technique GARDENA, M. Kugler 89079 Ulm		Konformitätsbewertungsverfahren: Nach 2000/14/ EG Art. 14 Anhang VI Conformity Assessment Procedure: according to 2000/14/EC Art.14 Annex VI Procédure d'évaluation de la conformité : Selon 2000/14/CE art. 14 Annexe VI		 <b>Reinhard Pompe</b> Vice President					

**Deutschland / Germany**

**GARDENA**  
Manufacturing GmbH  
Central Service  
Hans-Lorenser-Straße 40  
D-89079 Ulm  
Produktfragen:  
(+49) 731 490-123  
Reparaturen:  
(+49) 731 490-290  
service@gardena.com

**Albania**

**COBALT** Sh.p.k.  
Rr. Siri Kodra  
1000 Tirana

**Argentina**

Husqvarna Argentina S.A.  
Av. del Libertador 5954 –  
Piso 11 – Torre B  
(C1428ARP) Buenos Aires  
Phone: (+54) 11 5194 5000  
info.gardena@  
ar.husqvarna.com

**Armenia**

Garden Land Ltd.  
61 Tigran Mets  
0005 Yerevan

**Australia**

Husqvarna Australia Pty. Ltd.  
Locked Bag 5  
Central Coast BC  
NSW 2252  
Phone: (+61) (0) 2 4352 7400  
customer.service@  
husqvarna.com.au

**Austria / Österreich**

Husqvarna Austria GmbH  
Industriezeile 36  
4010 Linz  
Tel.: (+43) 732 77 01 01-485  
service.gardena@  
husqvarmagroup.com

**Azerbaijan**

Firm Progress  
a. Aliyev Str. 26A  
1052 Baku

**Belgium**

Husqvarna België nv/sa  
Gardena Division  
Rue Egide Van Opheim 111  
1180 Uccle / Ukkel  
Tel.: (+32) 2 720 92 12  
info@gardena.be

**Bosnia / Herzegovina**

**SILK TRADE** d.o.o.  
Industrijska zona Bukva bb  
74260 Tešanj

**Brazil**

Husqvarna do Brasil Ltda  
Av. Francisco Matarazzo,  
1400 – 19º andar  
São Paulo – SP  
CEP: 05001-903  
Tel: 0800-112252  
marketing.br.husqvarna@  
husqvarna.com.br

**Bulgaria**

**AGROLAND** България АД  
бул. 8 Декември, №13  
Офис 5  
1700 Студентски град  
София  
Тел.: (+359) 24666910  
info@agroland.eu

**Canada**

**GARDENA** Canada Ltd.  
100 Summerlea Road  
Brampton, Ontario L6T 4X3  
Phone: (+1) 905 792 93 30  
info@gardena.canada.com

**Chile**

Maquinarias Agroforestales  
Ltda. (Maga Ltda.)  
Santiago, Chile  
Avda. Chesterton  
# 8355 comuna Las Condes  
Phone: (+56) 2 202 4417  
Dalton@maga.cl  
Zipcode: 7560330

**China**

Husqvarna (Shanghai)  
Management Co., Ltd.  
富世华 (上海) 管理有限公司  
3F, Benq Square B,  
No207, Song Hong Rd.,  
Chang Ning District,  
Shanghai, PRC. 200335  
上海市长宁区沁虹路207号明  
基广场B座3楼, 邮编: 200335

**Colombia**

Husqvarna Colombia S.A.  
Calle 18 No. 68 D-31, zona  
Industrial de Montevideo  
Bogotá, Cundinamarca  
Tel. 571 2922700 ext. 105  
jairo.salazar@  
husqvarna.com.co

**Costa Rica**

Compania Exim  
Euroiberamericana S.A.  
Los Colegios, Moravia,  
200 metros al Sur del Colegio  
Saint Francis – San José  
Phone: (+506) 297 68 83  
exim\_euro@racsca.co.cr

**Croatia**

Husqvarna Austria GmbH  
Industriezeile 36  
4010 Linz  
Tel.: (+43) 732 77 01 01-485  
service.gardena@  
husqvarmagroup.com

**Cyprus**

Med Marketing  
17 Digeni Akritia Ave  
P.O. Box 27017  
1641 Nicosia

**Czech Republic**

Husqvarna Česko s.r.o.  
Türkova 2319/5b  
149 00 Praha 4 – Chodov  
Bezplatná infolinika:  
800 100 425  
servis@cz.husqvarna.com

**Denmark**

**GARDENA DANMARK**  
Lejrvvej 19, st.  
3500 Værløse  
Tlf.: (+45) 70264770  
husqvarna@husqvarna.dk  
www.gardena.com/dk

**Dominican Republic**

**BOSQUESA, S.R.L.**  
Carretera Santiago Licey  
Km. 5 ½  
Esquina Copal II.  
Santiago  
Dominican Republic  
Phone: (+809) 736-0333  
joserbosquesa@claro.net.do

**Ecuador**

Husqvarna Ecuador S.A.  
Arupos E1-181 y 10 de  
Agosto Quito, Pichincha  
Tel. (+593) 22800739  
francisco.jacom@  
husqvarna.com.ec

**Estonia**

Husqvarna Eesti OÜ  
Valdeku 132  
EE-11216 Tallinn  
info@gardena.ee

**Finland**

Oy Husqvarna Ab  
Gardena Division  
Lauttarhankatu 8 B / PL 3  
00581 HELSINKI  
www.gardena.fi

**France**

Husqvarna France  
9/11 Allée des pierres mayettes  
92635 Gennévilliers Cedex  
France  
http://www.gardena.com/fr  
N° AZUR: 0 810 00 78 23  
(Prix d'un appel local)

**Georgia**

Transporter LLC  
8/57 Bellashvili street  
0159 Tbilisi, Georgia  
Phone: (+995) 322 14 71 71

**Great Britain**

Husqvarna UK Ltd  
Preston Road  
Aycliffe Industrial Park  
Newton Aycliffe  
County Durham  
DL5 6UP  
info.gardena@  
husqvarna.co.uk

**Greece**

Π.ΠΑΠΑΔΟΠΟΥΛΟΣ ΑΕΒΕ  
Λεωφ. Αθηνών 92  
Αθήνα  
T.K.104 42  
Ελλάδα  
Τηλ. (+30) 210 51 93 100  
info@papadopoulos.com.gr

**Hungary**

Husqvarna Magyarorszáig Kft.  
Ezred u. 1-3  
1044 Budapest  
Telefon: (+36) 1 251-4161  
vevozszoigalat.husqvarna@  
husqvarna.hu

**Iceland**

Ö. Johnson & Kaaber  
Tunguhalsi 1  
110 Reykjavik  
ooj@ojk.is

**Ireland**

Husqvarna UK Ltd  
Preston Road  
Aycliffe Industrial Park  
Newton Aycliffe  
County Durham  
DL5 6UP  
info.gardena@  
husqvarna.co.uk

**Italy**

Husqvarna Italia S.p.A.  
Via Santa Vecchia 15  
23868 VALMADRERA (LC)  
Phone: (+39) 0341.203.111  
assistenza.italia@  
it.husqvarna.com

**Japan**

KAKUICHI Co. Ltd.  
Sumitomo Realty &  
Development Kojimachi  
BLDG., 8F  
5-1 Nibannco  
Chiyoda-ku  
Tokyo 102-0084  
Phone: (+81) 33 264 4721  
m\_ishihara@kaku-ichi.co.jp

**Kazakhstan**

LAMED LTD.  
155/1, Tazhibayevy Str.  
050060 Almaty  
IP Schmidt  
Abayavenue 3B  
110 005 Kostanay

**Korea**

Kyung Jin Trading Co.,LTD.  
107-4, SunDuk Bld.,  
YangJae-dong,  
Seochu-gu,  
Seoul, (zipcode: 137-891)  
Phone: (+82) (0)2 574-6300

**Kyrgyzstan**

Alye Maki  
av. Moladaya Guardir J 3  
720014  
Bishkek

**Latvia**

Husqvarna Latvija SIA  
Ulbrokas 19A  
LV-1021 Riga  
info@gardena.lv

**Lithuania**

UAB Husqvarna Lietuva  
Aiteities pl. 77C  
LT-52104 Kaunas  
info@gardena.lt

**Luxembourg**

Magasins Jules Neuberg  
39, rue Jacques Stas  
Luxembourg-Gasperich 2549  
Case Postale No. 12  
Luxembourg 2010  
Phone: (+352) 40 14 01  
api@neuberg.lu

**Mexico**

**AFOSA**  
Av. Lopez Mateos Sur # 5019  
Col. La Calma 45070  
Zapopan, Jalisco  
Mexico  
Phone: (+52) 33 3818-3434  
icornejo@afosa.com.mx

**Moldova**

Convel S.R.L.  
290A Muncesti Str.  
2002 Chisinau

**Netherlands**

Husqvarna Nederland B.V.  
**GARDENA** Division  
Postbus 50131  
1305 AC ALMERE  
Phone: (+31) 36 521 00 10  
info@gardena.nl

**Neth. Antilles**

Jonka Enterprises N.V.  
Sta. Rosa Weg 196  
P.O. Box 8200  
Curaçao  
Phone: (+599) 9 767 66 55  
pgm@jonka.com

**New Zealand**

Husqvarna New Zealand Ltd.  
PO Box 76-437  
Manukau City 2241  
Phone: (+64) (0) 9 9202410  
support.nz@husqvarna.co.nz

**Norway**

Husqvarna Norge AS  
Gardena Division  
Trøskerveien 36  
1708 Sarpsborg  
info@gardena.no

**Peru**

Husqvarna Perú S.A.  
Jr. Ramón Cárcamo 710  
Lima 1  
Tel: (+51) 1 3320400 ext.416  
juan\_remuzgo@  
husqvarna.com

**Poland**

Husqvarna  
Poland Spółka z o.o.  
ul. Wycsockiego 15 b  
03-371 Warszawa  
Phone: (+48) 22 330 96 00  
gardena@husqvarna.pl

**Portugal**

Husqvarna Portugal, SA  
Lagoa - Albarraque  
2635 - 595 Rio de Mouro  
Tel.: (+351) 21 922 85 30  
Fax: (+351) 21 922 85 36  
info@gardena.pt

**Romania**

Madex International Srl  
Soseaua Odaii 117-123,  
RO 013603 Bucuresti, S 1  
Phone: (+40) 21 352.76.03  
madex@ines.ro

**Russia / Россия**

ООО „Хускварна“  
141400, Московская обл.,  
г. Химки,  
улица Ленинградская,  
владение 39, стр.6  
Бизнес Центр  
„Химки Бизнес Парк“,  
помещение 0502\_04  
http://www.gardena.ru

**Serbia**

Domel d.o.o.  
Autoput za Novi Sad bb  
112073 Belgrade  
Phone: (+381) 1 18 68 88 12  
miroslav.jejina@domel.rs

**Singapore**

Hy-Ray PRIVATE LIMITED  
40 Jalan Pemimpin  
#02-08 Tat Ann Building  
Singapore 577185  
Phone: (+65) 6253 2277  
shiving@hyray.com.sg

**Slovak Republic**

Husqvarna Česko s.r.o.  
Türkova 2319/5b  
149 00 Praha 4 – Chodov  
Bezplatná infolinika:  
800 154 044  
servis@sk.husqvarna.com

**Slovenia**

Husqvarna Austria GmbH  
Industriezeile 36  
4010 Linz  
Tel.: (+43) 732 77 01 01-485  
service.gardena@  
husqvarmagroup.com

**South Africa**

Husqvarna  
South Africa (Pty) Ltd  
Postnet Suite 250  
Cascades X6,  
Pretoria, 3202  
South Africa  
Phone: (+27) 33 846 9700  
info@gardena.co.za

**Spain**

Husqvarna España S.A.  
Calle de Rivas nº 10  
28052 Madrid  
Phone: (+34) 91 708 05 00  
atencioncliente@gardena.es

**Suriname**

Agrofix n.v.  
Verlengde Hogestraat #22  
Phone: (+597) 472426  
agrofix@sr.net  
Pobox: 2006  
Paramaribo  
Suriname – South America

**Sweden**

Husqvarna AB  
Gardena Division  
S-561 82 Huskvarna  
gardenaorder@husqvarna.se  
**Switzerland / Schweiz**  
Husqvarna Schweiz AG  
Consumer Products  
Industriestrasse 10  
5506 Mägenwil  
Phone: (+41) (0) 62 887 37 90  
info@gardena.ch

**Turkey**

Dost Bahçe Diş Ticaret  
Müessesihli A.Ş.  
Yunus Mah. Adı Sok. No:3  
İc Kapı No: 1 Kartal  
34873 İstanbul  
Phone: (+90) 216 38 93 939  
info@doztbahce.com.tr

**Ukraine / Україна**

ТОВ „Хускварна Україна“  
вул. Васильківська, 34,  
офіс 204-4  
03022, м. Київ  
Тел. (+38) 044 498 39 02  
info@gardena.ua

**Uruguay**

FELI SA  
Entre Rios 1083 CP 11800  
Montevideo – Uruguay  
Phone: (+598) 22 03 18 44  
info@felisa.com.uy

**Venezuela**

Corporación Casa y Jardín C.A.  
Av. Caroni, Edif. Trezmen, P.B.  
Colinas de Bello Monte.  
1050 Caracas.  
Tlf: (+58) 212 992 33 22  
info@casayjardin.net.ve

9824-20.960.06/0118  
© GARDENA  
Manufacturing GmbH  
D-89070 Ulm  
http://www.gardena.com