

7000/C
Art. 1661

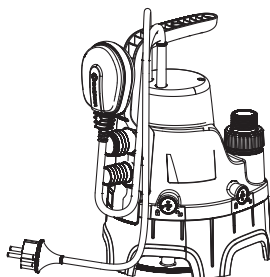

7000/D
Art. 1665

DE Betriebsanleitung

Klarwasser-Tauchpumpe /
Schmutzwasser-Tauchpumpe

EN Operator's manual

Clear Water Submersible Pump /
Dirty Water Submersible Pump

FR Mode d'emploi

Pompe pour eaux claires /
Pompe pour eaux chargées

NL Gebruiksaanwijzing

Dompelpomp / Vuilwaterpomp

SV Bruksanvisning

Dränkbar pump / Spillvattenpump

DA Brugsanvisning

Dykpumpe / Pumpe til snavset vand

FI Käyttöohje

Upporumpu / Likavesipumppu

NO Bruksanvisning

Lensepumpe /
Lensepumpe for urent vann

IT Istruzioni per l'uso

Pompa sommersa /
Pompa sommersa per acqua
sporca

ES Instrucciones de empleo

Bomba sumergible /
Bomba para aguas sucias

PT Manual de instruções

Bomba submersível /
Bomba para esgotos

PL Instrukcja obsługi

Pompa zanurzeniowa /
Pompa do brudnej wody

HU Használati utasítás

Merülószivattyú / Szennyvízszivattyú

CS Návod k obsluze

Ponorné čerpadlo / Kalové čerpadlo

SK Návod na obsluhu

Ponorné čerpadlo / Kalové čerpadlo

EL Οδηγίες χρήσης

Υποβρυχία αντλία / αντλία λυμάτων

RU Инструкция по эксплуатации

Погружной насос / Грязевой насос

SL Navodilo za uporabo

Potopna črpalka /
Črpalka za odpadno vodo

HR Upute za uporabu

Uronjiva pumpa /
Pumpa za prijavu vodu

SR/ Uputstvo za rad

BS Potopna pumpa /
Pumpa za prijavu vodu

UK Інструкція з експлуатації

Занурений насос /
Грязьовий насос

RO Instrucțiuni de utilizare

Pompă submersibilă /
Pompă pentru apă murdară

TR Kullanma Kılavuzu

Dalgıç Pompa / Kirli Su Pompası

BG Инструкция за експлоатация

Потопяема дренажна помпа /
Помпа за мръсна вода

SQ Manual përdorimi

Pompë zhytëse /
Pompë për ujën e ndotur

ET Kasutusjuhend

Uputatav pump / Reoveepump

LT Eksploatavimo instrukcija

Panardinamas siurblys /
Purvino vandens siurblys

LV Lietošanas instrukcija

Legremdējamaais sūkņis /
Netirā ūdens sūkņis

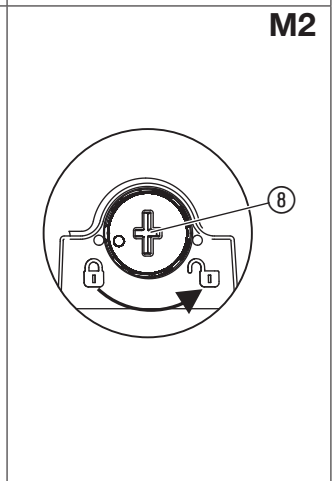
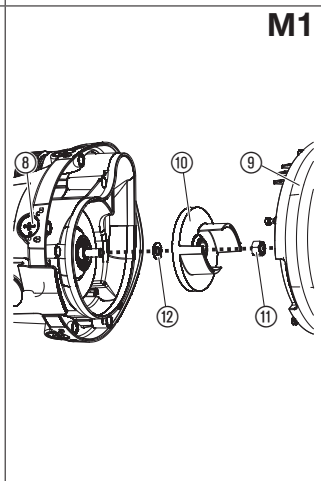
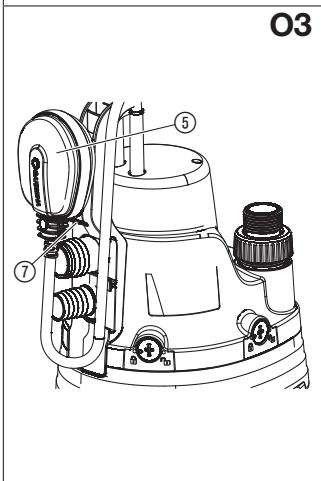
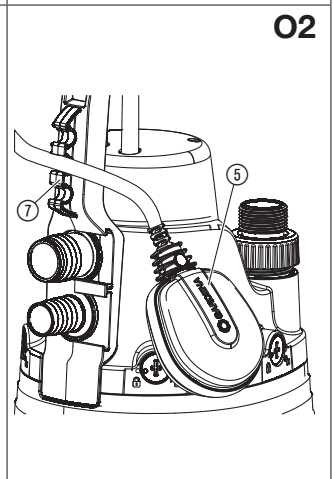
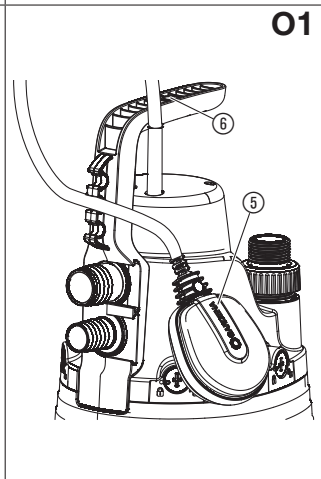
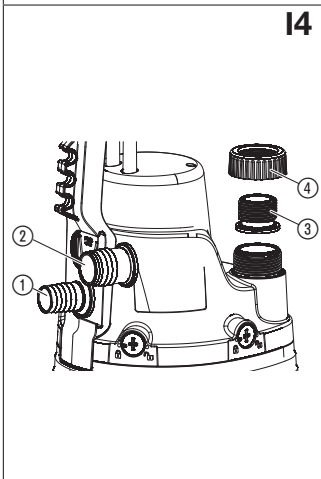
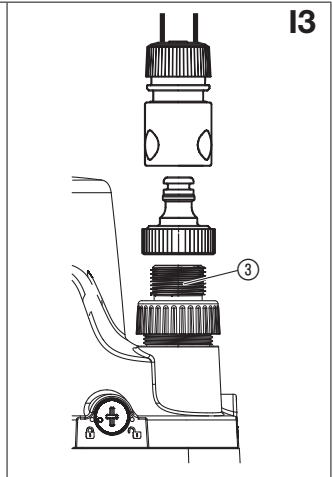
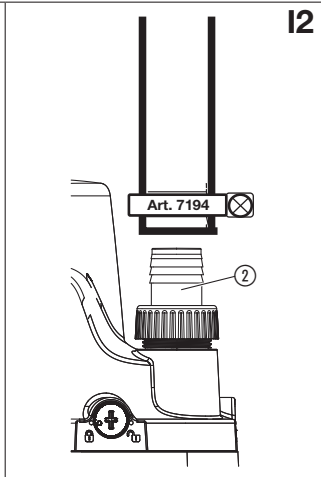
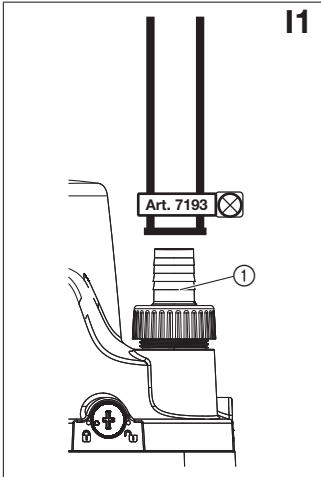

GARDENA Pompă submersibilă 7000/C / Pompă pentru apă murdară 7000/D

1. SIGURANȚA.....	122
2. INSTALAREA.....	123
3. OPERAREA.....	124
4. ÎNTREȚINEREA.....	124
5. DEPOZITAREA.....	125
6. REMEDIEREA DEFECȚIUNILOR.....	125
7. DATE TEHNICE.....	126
8. ACCESORII.....	126
9. SERVICE/GARANȚIE.....	127

Traducerea instrucțiunilor de originale.



Utilizarea produsului de către copii peste 8 ani precum și de către persoane cu abilități fizice sau mentale reduse sau de persoane fără experiență și cunoștințele necesare, este permisă numai dacă sunt supravegheați sau instruiți cu privire la utilizarea sigură a produsului și dacă înțeleg pericolele rezultate din utilizare. Copii nu au voie să se joace cu produsul. Curățarea și întreținerea care trebuie efectuate de utilizator nu sunt permise copiilor fără supraveghere. Utilizarea produsului este recomandată începând de la vârsta de 16 ani.

Utilizarea corespunzătoare:

GARDENA 7000/C / 7000/D este concepută pentru utilizare privată în jurul casei și al grădinii. Aceasta este destinată în principal pentru evacuarea apei în caz de inundații, dar și pentru umplerea și golirea de rezervoare, pentru scoaterea apei din fântâni și din puțuri, pentru evacuarea apei din bărci și iahturi, precum și pentru aerarea și circulația apei pe perioade limitate.

Acest produs nu este conceput pentru utilizare pe termen lung (de ex. utilizarea pentru circulație permanentă) într-un iaz. Durata de viață a produsului va fi redusă în consecință dacă este utilizat în acest mod. Pompa nu trebuie utilizată pentru pomparea substanțelor corozive, inflamabile sau explozive (de ex. benzină, parafină, celuloză, diluanți), a unsoarelor, a uleiului, a apei sărate sau a apelor menajere. Temperatura lichidului transferat nu trebuie să depășească 35 °C.

Descrierea produsului:

Produsul poate fi folosit pentru pomparea următoarelor substanțe:

- **Art. 1661 – 7000/C:** apei curate sau puțin murdare, cu un diametru maxim al părților solide de 5 mm,
- **Art. 1665 - 7000/D:** apei murdare, cu un diametru maxim al părților solide de 25 mm,

respectiv apei cu conținut de clor (cu condiția dozării conform destinației a aditivilor) și a soluțiilor de săpun. Produsul poate fi complet submersibil (capsulat etans) și poate fi scufundat până la 7 m în apă.

1. SIGURANȚA

IMPORTANT!

Citiți atent instrucțiunile de utilizare și păstrați-le pentru o utilizare ulterioară.

Simbolurile de pe produs:



ATENȚIE!

Utilizarea neglijentă sau incorectă a acestui produs poate avea drept consecință vătămarea utilizatorului sau a altor persoane. Citiți și înțelegeți conținutul manualului operatorului. Păstrați manualul pentru consultare ulterioară.



Citiți instrucțiunile de utilizare.

Instrucțiuni generale de siguranță

Siguranța electrică



PERICOL! Electrocutare!
Pericol de accidentare prin electrocutare.

→ **Deconectați produsul de la rețeaua de alimentare înainte de a efectua operațiuni de întreținere sau înainte de a înlocui piese. Prin urmare, ștecherul deconectat trebuie să se afle în raza vizuală.**



PERICOL! Electrocutare!

→ **Produsul nu trebuie utilizat dacă se află persoane în bazinul de înot sau în iazul din grădină.**

→ **Asigurați-vă că legăturile conectorului electric și ale ștecherului sunt realizate într-o zonă care nu poate fi inundată.**

→ **Protejați conectorul de alimentare împotriva umezelii.**



PERICOL! Electrocutare!

→ **În cazul unui ștecher tăiat, umezeala poate pătrunde prin cablul de rețea în piesele electrice și poate provoca un scurtcircuit.**

→ Nu tăiați niciodată ștecherul de rețea (de ex. în vederea trecerii prin perete).

→ Nu trageți de cablul de alimentare când scoateți ștecherul din priză.

Cablul de conectare al produsului nu poate fi înlocuit. Dacă este deteriorat cablul, produsul trebuie aruncat.



PERICOL! Electrocutare!

Pericol de accidentare prin electrocutare.

Produsul trebuie alimentat cu curent printr-o siguranță diferențială (RCD) cu un curent nominal de declanșare de maxim 30 mA.

Siguranța personală

Lubrifiții scurși pot contamina lichidul pompat.

Instrucțiuni de siguranță suplimentare

Siguranța electrică



PERICOL! Stop cardiac!

În timpul funcționării acest produs generează un câmp electromagnetic. În anumite condiții acest câmp poate afecta funcționarea implanturilor medicale active sau pasive. Pentru a exclude situațiile care pot însemna accidente grave sau mortale, persoanele cu implanturi medicale trebuie să-și consulte medicul sau producătorul implantului înainte de utilizarea acestui produs.

Bazinele de înot sau iazurile din grădina trebuie proiectate conform reglementărilor internaționale și naționale de design.

Conform DIN VDE (Asociația germană a inginerilor electricieni) 0620, cablurile pentru conectarea la rețea nu pot avea o secțiune mai mică decât cablurile cu izolație din cauciuc cu codul H05RN-F. Lungimea cablului trebuie să fie de cel puțin 10 m.

Datele de pe plăcuța de identificare trebuie să corespundă caracteristicilor tehnice ale rețelei de alimentare.

Deconectați produsul de la rețeaua de alimentare dacă nu este utilizat.

Protejați ștecherul și cablul de alimentare împotriva căldurii, împotriva uleiului și împotriva marginilor ascuțite.

Cablul de alimentare sau întrerupătorul cu plutitor nu trebuie utilizate pentru fixarea sau pentru mutarea pompei.

Pentru imersia sau pentru ridicarea/asigurarea pompei, trebuie fixat un cablu de mânerul de transport al pompei.

În Austria, conform ÖVE B/EN 60 555 părțile 1 – 3, pompele care sunt utilizate în bazine de înot și în iazuri de grădină și care sunt dotate cu un cablu de alimentare solid trebuie alimentate printr-un transformator de izolare aprobat ÖVE-tensiunea nominală nu trebuie să depășească 230 V.

În Elveția, aparatele mobile care sunt utilizate la exterior trebuie să fie conectate prin intermediul unui dispozitiv de curent rezidual.

O pompă defectă nu trebuie folosită. Înainte de a utiliza pompa, inspecți-o vizual pentru a vedea dacă este deteriorată (în special cablul de alimentare și ștecherul). În caz de deteriorare, pompa trebuie verificată de Centrul nostru de service GARDENA.

Siguranța personală



PERICOL! Pericol de asfixiere!

Piesele mai mici pot fi înghițite. Punga de polietilenă poate însemna pericol de asfixiere pentru copiii mici. În timpul montajului țineți la distanță copiii mici.

Nu operați niciodată produsul când sunteți obosit, bolnav sau dacă ați consumat alcool, droguri sau ați luat medicamente.

Nu operați niciodată produsul când aveți părul nelegat sau când purtați eșarfe.

Mențineți trecătorii la distanță de lichidul pompat.

Curățați conducta de ieșire înainte de folosire. Evitați să utilizați pompa cu orificiul de ieșire închis timp de peste 10 minute peste gura de refulare închisă a pompei.

Respectați nivelul de apă minim și înălțimea maximă de refulare (consultați 7. DATELE TEHNICE).

Observați în permanență pompa în timpul utilizării manuale. Operarea fără lichid cauzează uzură crescută și trebuie evitată. Prin urmare, în timpul utilizării manuale, pompa trebuie deconectată imediat când nu mai curge apă.

Asigurați-vă că pompa este situată într-un loc în care orificiile de intrare de la piciorul de aspirație nu sunt obstrucționate nici integral și nici parțial.

Ridicați pompa pe o cărămidă dacă o utilizați într-un iaz.

Utilizați mănuși când îndepărtați piciorul de aspirație.

2. INSTALAREA



PERICOL! Electrocutare!

Pericol de accidentare prin electrocutare.

→ Deconectați produsul de la rețeaua de alimentare înainte de instalare.

Conectorii furtunului:

Furtunul poate fi conectat prin cei 3 conectori furnizați:

Niplu de conectare ① 25 mm (1") [Imag. I1]:

Cu un colier de furtun GARDENA, art. 7193.

Niplu de conectare ② 32 mm (1 1/4") [Imag. I2]:

Cu un colier de furtun GARDENA, art. 7194.

Filet de conectare ③ 33,3 mm (G1) [Imag. I3]:

Cu sistemul Original GARDENA.

Notați:

Când se utilizează o conexiune cu diametrul maxim al furtunului, pompa are capacitatea maximă de pompare.

Conexiunile pompei pentru sistemul Original GARDENA:

Diametru furtun Legătura la furtun

13 mm (1/2")	Set conectare pompă GARDENA, art. 1750
16 mm (5/8")	Conector pentru robinet GARDENA art. 18202 cu Conector furtun GARDENA art. 18216
19 mm (3/4")	Set conectare pompă GARDENA, art. 1752

Notați:

Conectorii de 13 mm (1/2")/16 mm (3/4") pot fi dotați și cu o supapă de reglare GARDENA art. 2942 pentru

furtunul de 13 mm (1/2") și art. 2943 pentru furtunul de 16 mm (3/4"), astfel încât conținutul furtunului de ieșire să nu se întoarcă înapoi în pompă după pompare. Supapele de reglare pot fi comandate de la distribuitorul dvs. GARDENA.

Pentru conectarea furtunului [Imag. I4]:

1. Amplasați conectorul ①, ② sau ③ cu colierul ④ pe ieșirea pompei.
2. Strângeți colierul ④.
3. Cuplați furtunul cu conectorul.

3. OPERAREA

Pompa poate fi folosită atât în regim automat, cât și în regim manual.

Funcționare automată [Imag. O1]:

Întrerupătorul cu plutitor ⑤ pomește pompa automat când nivelul apei depășește înălțimea de pornire și apa este evacuată. Întrerupătorul cu plutitor ⑤ oprește pompa din nou imediat ce nivelul apei scade sub înălțimea de pornire.

1. Așezați pompa pe o suprafață fermă
– sau –
utilizați un cablu prins de orificiul ⑥ din mânerul de transport pentru a imersa pompa într-un puț sau într-o fântână. În timpul funcționării automate, asigurați-vă că întrerupătorul cu plutitor ⑤ se poate mișca liber.
2. Conectați cablul de alimentare la rețea.

Pentru a regla înălțimea de pornire și de oprire [Imag. O2]:

Înălțimea de pornire și cea de oprire (consultați 7. DATELE TEHNICE) poate fi reglată.

- Apăsați cablul întrerupătorului cu plutitor ⑤ într-o deschidere din blocatorul întrerupătorului cu plutitor ⑦.
- Pentru a vă asigura că pompa este oprită în mod sigur, fixați întotdeauna cablul întrerupătorului cu plutitor într-unul dintre cele trei blocatoare ale întrerupătorului cu plutitor de pe mânerul pompei.
 - Nu selectați o lungime a cablului prea lungă sau prea scurtă, pentru a vă asigura că întrerupătorul cu plutitor poate porni și se poate opri corespunzător.

4. ÎNTREȚINEREA



PERICOL! Electrocutare!

Pericol de accidentare prin electrocutare.

→ Deconectați produsul de la rețeaua de alimentare înainte de efectuarea întreținerii.

Pompa GARDENA submersibilă pentru apă curată/pompa submersibilă pentru apă murdară nu ar trebui să necesite întreținere regulată.

Pentru a spăla pompa:

După pomparea apei cu conținut de clor în bazinul de întot sau după pomparea altor lichide care lasă depuneri, pompa trebuie spălată cu apă curată.

- Cu cât orificiul blocatorului întrerupătorului cu plutitor ⑦ este mai înalt, cu atât va fi mai înaltă înălțimea de pornire și de oprire.
- Cu cât cablul este mai scurt între întrerupătorul cu plutitor ⑤ și blocatorul întrerupătorului cu plutitor ⑦, cu atât mai mică este înălțimea de pornire și cu atât mai mare este înălțimea de oprire.
- Lungimea minimă a cablului între întrerupătorul cu plutitor ⑤ și blocatorul întrerupătorului cu plutitor ⑦ nu trebuie să fie mai mică de 10 cm.

Funcționarea manuală [Imag. O3]:

Adâncimea minimă a apei reziduale (consultați 7. DATELE TEHNICE) este atinsă numai în modul manual, deoarece în modul automat, întrerupătorul cu plutitor oprește deja pompa înainte să se întâmple acest lucru.

1. Împingeți întrerupătorul cu plutitor ⑤ în blocatorul întrerupătorului cu plutitor ⑦ cu cablul în jos.
2. Așezați pompa pe o suprafață fermă sau utilizați un cablu prins de orificiul ⑥ din mânerul de transport pentru a imersa pompa într-un puț sau într-o fântână.
3. Conectați cablul de alimentare la rețea.

Pompa rămâne în funcționare constantă, deoarece întrerupătorul cu plutitor este ocolit.

1. Imersați pompa în apă curată.
2. Spălați pompa cu apă curată.

Pentru a curăța piciorul de aspirație și rotorul de avans [Imag. M1/M2]:

1. Deblocați (în sens invers acelor de ceasornic) cele 5 șuruburi cu cap cruce ⑧ cu o șurubelniță.
2. Îndepărtați piciorul de aspirație ⑨.
3. Slăbiți piulița ⑩.
4. Îndepărtați rotorul de avans ⑪ și șaiba ⑫.
5. Curățați piciorul de aspirație ⑨ și rotorul de avans ⑪.
6. Puneți șaiba ⑫ și rotorul de avans ⑩ pe arborele motor.

7. Înfiletați piulița ⑩ pe arborele motor.
8. Puneți piciorul de aspirație ⑨ pe pompă.

9. Blocați (în sensul acelor de ceasornic) șuruburile cu cap cruce ⑧ cu o șurubelniță.

5. DEPOZITAREA

Scoaterea din funcțiune:

- Produsul trebuie depozitat într-un loc neaccesibil copiilor.
- Curățați și depozitați produsul într-un loc ferit de îngheț, înainte de prima perioadă cu temperaturi sub 0 grade Celsius.

Eliminarea:

(conform directivei 2012/19/UE)

Este interzisă dispunerea produsului ca gunoi menajer obișnuit. Acesta trebuie dispus ca deșeu conform prescripțiilor locale de protecția mediului.



IMPORTANT!

Dispuneți ca deșeu produsul prin sau de către punctele de colectare și reciclare locale.

6. REMEDIEREA DEFECȚIUNILOR



PERICOL! Electrocutare!

Pericol de accidentare prin electrocutare.

→ **Deconectați produsul de la rețeaua de alimentare înainte de efectuarea depănării.**

Problemă	Cauza posibilă	Remediu
Pompa funcționează, dar nu pompează nimic	Aerul nu poate fi evacuat, deoarece conducta de presiune este închisă (de ex. furtun de presiune îndoit).	→ Deschideți conducta de presiune.
	Perne de aer în piciorul de aspirație.	→ Așteptați maximum 60 de secunde, până ce pompa s-a aerisit automat prin supapa de aerisire. În caz de nevoie, opriți și reporniți pompa.
	Rotorul de avans este blocat.	→ Curățați rotorul de avans (consultați 4. ÎNTREȚINEREA).
	Înălțimea apei scade sub nivelul minim.	→ Imersați mai adânc pompa în apă.
Pompa nu pornește sau se oprește brusc în timpul funcționării	Protectorul termic a oprit pompa din cauza supraîncălzirii.	→ Curățați rotorul de avans (consultați 4. ÎNTREȚINEREA). → Respectați temperatura maximă a apei de 35 °C.
	Alimentarea electrică este întreruptă.	→ Verificați siguranța și conexiunile conectorului și ștecherului.
	S-au blocat particule de murdărie în piciorul de aspirație.	→ Curățați piciorul de aspirație (consultați 4. ÎNTREȚINEREA).
Pompa funcționează, însă capacitatea de pompare scade brusc	Piciorul de aspirație este înfundat.	→ Curățați piciorul de aspirație (consultați 4. ÎNTREȚINEREA).



NOTĂ: În caz de alte defecțiuni adresați-vă centrului de service GARDENA. Reparațiile vor fi efectuate în exclusivitate de centrele de service GARDENA și de dealeri autorizați de GARDENA.

7. DATE TEHNICE

<i>Pompă submersibilă pentru apă curată/Pompă submersibilă pentru apă murdară</i>	Unitate	Valoare (art. 1661)	Valoare (art. 1665)
Putere nominală	W	300	300
Tensiunea de rețea	V	230	230
Frecvența de rețea	Hz	50	50
Lungime cablu de conectare	m	10	10
Capacitate maximă de pompare	l/h	7000	7000
Presiune maximă	bar	0,5	0,5
Înălțime maximă de pompare	m	5	5
Adâncime maximă de imersare	m	7	7
Înălțime minimă / maximă de pornire (aprox.)	mm	260 / 460	285 / 485
Înălțime minimă / maximă de oprire (aprox.)	mm	50 / 150	75 / 175
Adâncime reziduală apă	mm	Se golește până la 5	30
Apă murdară cu diametru maxim al părților solide	mm	5	25
Conectori pompă		Niplu 1" / 1 1/4" / 1"	Niplu 1" / 1 1/4" / 1"
Nivel minim al apei la punerea în funcțiune	mm	25	40
Greutate	kg	3,8	4,0
Temperatură maximă apă	°C	35	35

Înălțime de pornire/oprire:

Înălțimea de pornire și înălțimea de oprire variază. Înălțimea apei reziduale este atinsă numai în regim de lucru manual (consultați 3. OPERAREA).

8. ACCESORII

Colier de furtun GARDENA	pentru furtunurile de 25 mm (1")	art. 7193
Colier de furtun GARDENA	pentru furtunurile de 32 mm (1 1/4")	art. 7194
Set de conectare a pompei GARDENA	pentru furtunurile de 13 mm (1/2")	art. 1750
Conector pentru robinet GARDENA cu conector furtun GARDENA	pentru furtunurile de 16 mm (5/8")	art. 18202 și art. 18216
Set de conectare a pompei GARDENA	pentru furtunurile de 19 mm (3/4")	art. 1752

9. SERVICE/GARANȚIE

Service:

Vă rugăm să contactați adresa de pe verso.

Garanție:

În cazul unei solicitări de acordare a garanției, nu vă sunt imputate costurile serviciilor furnizate.

GARDENA Manufacturing GmbH oferă o garanție de doi ani (începând de la data achiziției) pentru acest produs. Această garanție acoperă toate defectele importante ale produsului care se pot dovedi a fi defecte de fabricație sau de material. Această garanție este onorată prin punerea la dispoziție a unui produs de înlocuire complet funcțional sau prin repararea gratuită a produsului defect pe care ni l-ați trimis; ne rezervăm dreptul de a alege una dintre aceste opțiuni. Acest serviciu este supus următoarelor prevederi:

- Produsul a fost utilizat în scopul pentru care a fost fabricat conform recomandărilor din instrucțiunile de operare.

- Nici cumpărătorul, nici o terță parte nu au încercat să repare produsul.

Această garanție oferită de producător nu afectează drepturile prevăzute de garanția oferită de distribuitor/vânzător.

Dacă apar probleme cu acest produs, contactați departamentul de service sau trimiteți produsul defect împreună cu o scurtă descriere a defecțiunii companiei GARDENA Manufacturing GmbH, asigurându-vă că ați acoperit costurile de transport și că ați respectat toate regulile aplicabile privind taxele poștale și ambalarea. O solicitare de acordare a garanției trebuie să fi însoțită de o copie a dovezii de cumpărare.

Piese de uzură:

Rotorul de avans este un consumabil și nu este inclus în garanție.

DE Produkthaftung

Wir weisen ausdrücklich darauf hin, dass wir in Übereinstimmung mit dem Produkthaftungsgesetz nicht für Schäden haften, die durch unsere Produkte entstehen, wenn diese unsachgemäß und nicht durch einen von uns autorisierten Servicepartner repariert wurden oder wenn keine Original GARDENA Teile oder von uns zugelassene Teile verwendet wurden.

EN Product liability

In accordance with the German Product Liability Act, we hereby expressly declare that we accept no liability for damage incurred from our products where said products have not been properly repaired by a GARDENA-approved service partner or where original GARDENA parts or parts authorised by GARDENA were not used.

FR Responsabilité

Conformément à la loi relative à la responsabilité du fait des produits défectueux, nous déclarons expressément par la présente que nous déclinons toute responsabilité pour les dommages résultant de nos produits, si lesdits produits n'ont pas été correctement réparés par un partenaire d'entretien agréé GARDENA ou si des pièces d'origine GARDENA ou des pièces agréées GARDENA n'ont pas été utilisées.

NL Productaansprakelijkheid

Conform de Duitse wet inzake productaansprakelijkheid verklaren wij hierbij uitdrukkelijk dat wij geen aansprakelijkheid aanvaarden voor schade ontstaan uit onze producten waarbij deze producten niet zijn gerepareerd door een GARDENA-erkende servicepartner of waarbij geen originele GARDENA-onderdelen of onderdelen die door GARDENA zijn goedgekeurd zijn gebruikt.

SV Produktsvar

I enlighet med tyska produktansvarslagar förklarar vi härmed uttryckligen att vi inte åtar oss något ansvar för skador som orsakas av våra produkter där produkterna inte har genomgått korrekt reparation från en GARDENA-godkänd servicepartner eller där originaldelar från GARDENA eller delar godkända av GARDENA inte använts.

DA Produktsvar

I overensstemmelse med den tyske produktansvarslov erklærer vi hermed udtrykkeligt, at vi ikke påtager os noget ansvar for skader på vores produkter, hvis de pågældende produkter ikke er blevet repareret korrekt af en GARDENA-godkendt servicepartner, eller hvor der ikke er brugt originale GARDENA-reservedele eller godkendte reservedele fra GARDENA.

FI Tuotevastuu

Saksan tuotevastuulain mukaisesti emme ole vastuussa laitteiden vaurioista, jos korjauksia ei ole tehnyt GARDENAn hyväksymä huoltoliike tai jos niiden syynä on muiden kuin alkuperäisten GARDENA-varaosien tai GARDENAn hyväksymien varaosien käyttö.

IT Responsabilità del prodotto

In conformità con la Legge tedesca sulla responsabilità del prodotto, con la presente dichiariamo espressamente che decliniamo qualsiasi responsabilità per danni causati dai nostri prodotti qualora non siano stati correttamente riparati presso un partner di assistenza approvato GARDENA o laddove non siano stati utilizzati ricambi originali o autorizzati GARDENA.

ES Responsabilidad sobre el producto

De acuerdo con la Ley de responsabilidad sobre productos alemana, por la presente declaramos expresamente que no aceptamos ningún tipo de responsabilidad por los daños ocasionados por nuestros productos si dichos productos no han sido reparados por un socio de mantenimiento aprobado por GARDENA o si no se han utilizado piezas originales GARDENA o piezas autorizadas por GARDENA.

PT Responsabilidade pelo produto

De acordo com a lei alemã de responsabilidade pelo produto, declaramos que não nos responsabilizamos por danos causados pelos nossos produtos, caso os tais produtos não tenham sido devidamente reparados por um parceiro de assistência GARDENA aprovado ou se não tiverem sido utilizadas peças GARDENA originais ou peças autorizadas pela GARDENA.

PL Odpowiedzialność za produkt

Zgodnie z niemiecką ustawą o odpowiedzialności za produkt, niniejszym wyraźnie oświadczamy, że nie ponosimy żadnej odpowiedzialności za szkody poniesione na skutek użytkowania naszych produktów, w przypadku gdy naprawa tych produktów nie była odpowiednio przeprowadzana przez zatwierdzonego przez firmę GARDENA partnera serwisowego lub nie stosowano oryginalnych części GARDENA albo części autoryzowanych przez tę firmę.

HU Termékszavatosság

A németországi termékszavatossági törvénnyel összhangban ezzel nyomatékosan kijelentjük, hogy nem vállalunk felelősséget a termékeinkben keletkezett olyan károkért, amelyek valamely GARDENA által jóváhagyott szervizpartner által nem megfelelően végzett javításból adódtak, vagy amely során nem eredeti GARDENA alkatrészeket vagy a GARDENA által jóváhagyott alkatrészeket használtak fel.

CS Odpovědnost za výrobek

V souladu s německým zákonem o odpovědnosti za výrobek tímto výslovně prohlašujeme, že nepřijímáme žádnou odpovědnost za poškození vzniklá na našich výrobcích, kdy zmíněné výrobky nebyly řádně opraveny schváleným servisním partnerem GARDENA nebo kdy nebyly použity originální náhradní díly GARDENA nebo náhradní díly autorizované společností GARDENA.

SK Zodpovednosť za produkt

V súlade s nemeckými právnymi predpismi upravujúcimi zodpovednosť za výrobok týmto výslovne prehlasujeme, že nenesieme žiadnu zodpovednosť za škody spôsobené našimi výrobkami, v prípade ktorých neboli náležité opravy vykonané servisným partnerom schváleným spoločnosťou GARDENA alebo neboli použité diely spoločnosti GARDENA alebo diely schválené spoločnosťou GARDENA.

EL Ευθύνη προϊόντος

Σύμφωνα με τον γερμανικό νόμο περί Ευθύνης για τα Προϊόντα, με το παρόν δηλώνουμε ρητώς ότι δεν αποδεχόμαστε καμία ευθύνη για τυχόν ζημιές που προκύπτουν από τα προϊόντα μας εάν αυτά δεν έχουν επισκευαστεί σωστά από κάποιον εγκεκριμένο συνεργάτη επισκευών της GARDENA ή εάν δεν έχουν χρησιμοποιηθεί αυθεντικά εξαρτήματα GARDENA ή εξαρτήματα εγκεκριμένα από την GARDENA.

SL Odgovornost proizvajalca

V skladu z nemškimi zakoni o odgovornosti za izdelke, izrecno izjavljajo, da ne sprejemamo nobene odgovornosti za škodo, ki jo povzročijo naši izdelki, če teh niso ustrezno popravili GARDENINI odobreni servisni partnerji ali pri tem niso bili uporabljeni originalni GARDENINI nadomestni deli ali GARDENINIMI homologiranimi nadomestnimi deli.

HR Pouzdanost proizvoda

Sukladno njemačkom zakonu o pouzdanosti proizvoda, ovime izričito izjavljujemo kako ne prihvaćamo nikakvu odgovornost za oštećenja na našim proizvodima nastala uslijed neispravnog popravka od strane servisnog partnera kojeg odobrava GARDENA ili uslijed nekorištenja originalnih GARDENA dijelova ili dijelova koje odobrava GARDENA.

RO Răspunderea pentru produs

În conformitate cu Legea germană privind răspunderea pentru produs, declarăm în mod expres prin prezentul document că nu acceptăm nicio răspundere pentru defecțiunile suferite de produsele noastre atunci când acestea nu au fost reparate în mod corect de un atelier de service partener, aprobat de GARDENA, sau când nu au fost utilizate piese GARDENA originale sau piese autorizate de GARDENA.

BG Отговорност за вреди, причинени от стоки

Съгласно германския Закон за отговорността за вреди, причинени от стоки, с настоящото изрично декларираме, че не носим отговорност за щети, причинени от нашите продукти, ако те не са били правилно ремонтирани от одобрен от GARDENA сервиз или ако не са използвани оригинални части на GARDENA или части, одобрени от GARDENA.

ET Tootevastutus

Vastavalt Saksamaa tootevastutusseadusele deklareerime kaesolevaga selgesõnaliselt, et me ei kannu mingisugust vastutust meie toodetest tingitud kahjude eest, kui need tooted ei ole korrektselt parandatud GARDENA heakskiidetud hoolduspartneri poolt või kui parandamisel ei ole kasutatud GARDENA originaalosi või GARDENA volitatud osi.

LT Gaminio patikimumas

Mes aiškiai pareiškiamo, kad, atsižvelgiant į Vokietijos gaminių patikimumo įstatymą, neprisiimame atsakomybės dėl bet kokios žalos, patirtos dėl mūsų gaminių, jeigu jie buvo netinkamai taisomi arba jų dalys buvo pakeistos neoriginaliomis GARDENA dalimis ar nepatvirtintomis dalimis, arba jeigu remonto darbai buvo atliekami ne GARDENA techninės priežiūros centro specialistų.

LV Atbildība par produkcijas kvalitāti

Saskaņā ar Vācijas likumu par atbildību par produkcijas kvalitāti ar šo mēs paziņojam, ka neuzņemamies atbildību par bojājumiem, kas radušies, lietojot mūsu izstrādājumus, kuru remontu nav veicis uzņēmuma GARDENA apstiprināts apkopes partneris vai kuru remontam netika izmantotas oriģinālās GARDENA detaļas vai detaļas, kuru lietošanu apstiprinājis uzņēmums GARDENA.

<p>DE EU-Konformitätserklärung Der Unterzeichner, GARDENA Germany AB, PO Box 7454, S-103 92 Stockholm, Schweden, bescheinigt hiermit, dass die nachstehend aufgeführten Produkte bei Verlassen des Werks die harmonisierten EU-Leitlinien, EU-Normen für Sicherheit und besondere Normen erfüllen. Dieses Zertifikat verliert seine Gültigkeit, wenn die Produkte ohne unsere Genehmigung verändert werden.</p>	<p>HU EK megfelelélösi nyilatkozat Alulírott GARDENA Germany AB, PO Box 7454, S-103 92 Stockholm, Svédország, ezzel tanúsítja, hogy az alábbiakban leírt egységek a gyár elhagyásakor megfelelték a harmonizált uniós előírásoknak és biztonsági és termékspecifikus szabványoknak. Ez a tanúsítvány érvényét veszti, ha az egységeket jóváhagyásunk nélkül átalakítják.</p>
<p>EN EC Declaration of Conformity The undersigned, GARDENA Germany AB, PO Box 7454, S-103 92 Stockholm, Sweden, hereby certifies that, when leaving our factory, the units indicated below are in accordance with the harmonised EU guidelines, EU standards of safety and product specific standards. This certificate becomes void if the units are modified without our approval.</p>	<p>CS Prohlášení o shodě ES Níže uvedená společnost GARDENA Germany AB, PO Box 7454, S-103 92 Stockholm, Švédsko, tímto potvrzuje, že při opuštění naší továrny jsou jednotky uvedené níže v souladu s harmonizovanými pokyny EU, standardy EU ohledně bezpečnosti a specifickými produktovými standardy. Tento certifikát pozbývá platnosti, pokud dojde k úpravě jednotek bez našeho schválení.</p>
<p>FR Déclaration de conformité CE Le constructeur, soussigné : GARDENA Germany AB, PO Box 7454, S-103 92 Stockholm, Suède, déclare qu'à la sortie de ses usines le matériel neuf désigné ci-dessous est conforme aux prescriptions des directives européennes énoncées ciaprès et conforme aux règles de sécurité et autres règles qui lui sont applicables dans le cadre de l'Union européenne. Toute modification apportée à cet appareil sans notre accord annule la validité de ce certificat.</p>	<p>SK EÚ vyhlásenie o zhode Dolu podpísaná spoločnosť GARDENA Germany AB, PO Box 7454, S-103 92 Stockholm, týmto osvedčuje, že nižšie uvedené jednotky boli v súlade s harmonizovanými usmerneniami EÚ, normami EÚ v oblasti bezpečnosti a špecifickými normami týkajúcimi sa produktu v čase opustenia výrobného závodu. Toto osvedčenie stráca platnosť, ak boli jednotky zmenené bez nášho súhlasu.</p>
<p>NL EG-conformiteitsverklaring De ondergetekende, GARDENA Germany AB, PO Box 7454, S-103 92 Stockholm, Zweden, verklaart hierbij dat de producten die hieronder staan vermeld, wanneer ze onze fabriek verlaten, in overeenstemming zijn met de geharmoniseerde Europese richtlijnen. EU-normen voor veiligheid en productspecifieke normen. Dit certificaat vervalt als de producten worden aangepast zonder onze toestemming.</p>	<p>EL Δήλωση Συμμόρφωσης EK Η υπογεγραμμένη εταιρεία, GARDENA Germany AB, PO Box 7454, S-103 92 Stockholm, Σουηδία, πιστοποιεί ότι, κατά την έξοδο από το εργοστάσιο, οι μονάδες που αναφέρονται παρακάτω συμμορφώνονται με τις εφαρμοστέες οδηγίες ΕΕ, τα πρότυπα ασφαλείας της ΕΕ και τα συγκεκριμένα πρότυπα προϊόντος. Αυτό το πιστοποιητικό καθίσταται άκυρο εάν οι μονάδες έχουν τροποποιηθεί χωρίς την έγκρισή μας.</p>
<p>SV EG-försäkran om överensstämmelse Undertecknad firma GARDENA Germany AB, PO Box 7454, S-103 92 Stockholm, Sverige, intygar härmed att nedan nämnda produkter, när de lämnar vår fabrik, överensstämmer med EU:s riktlinjer, EU:s säkerhetsstandarder och produktspecifika standarder. Detta intyg skall ogiltigförklaras om produkten ändras utan vårt godkännande.</p>	<p>SL Izjava ES o skladnosti Spodaj podpisana, GARDENA Germany AB, PO Box 7454, S-103 92 Stockholm, Švedska, si to izjavo potrjuje, da je bila spodaj navedena enota ob izhodu iz tovarne skladna z usklajenimi smernicami EU, standardi EU za varnost in standarde, specifičnimi za izdelek. Izjava postane neveljavna v primeru neodobrene spremembe enote.</p>
<p>DA EU-overensstemmelseserklæring Undertegnede, GARDENA Germany AB, PO Box 7454, S-103 92 Stockholm, Sverige, erklærer hermed, at nedennfor anførte enheder er i overensstemmelse med de harmoniserede EU-retningslinjer, EU-standarder for sikkerhed og produktspecifikke standarder, når de forlader fabrikken. Denne erklæring ugyldiggøres, hvis enhederne ændres uden vores godkendelse.</p>	<p>HR Izjava o usklađenosti EZ Níže potpisana GARDENA Germany AB, PO Box 7454, S-103 92 Stockholm, Švedska, ovime potvrđuje kako su u nastavku navedene jedinice prilikom napuštanja tvornice bile u skladu s usklađenim smjernicama EU, EU sigurnosnim standardima i standardima specifičnima za proizvod. Ova certifikacija poništava se ako se jedinice izmjenjuju bez odobrenja.</p>
<p>FI EY-vaatimusten mukaisuusvakuutus GARDENA Germany AB, PO Box 7454, S-103 92 Stockholm, Ruotsi, vakuuttaa täten, että alla mainitut laitteet ovat tehtaalta lähtessään yhdenmukaistettujen EU-sääntöiden, EU:n turvastandardien ja tuotekohtaisten standardien mukaisia. Tämä vakuutus mitätöityy, jos laitteita muutetaan ilman hyväksyntäämme.</p>	<p>RO Declarație de conformitate CE Subscrisa, GARDENA Germany AB, PO Box 7454, S-103 92 Stockholm, Suedia, certifică prin prezenta că, la momentul ieşirii din fabrica noastră, unităţile indicate mai jos sunt în conformitate cu directivele UE armonizate, cu standardele UE de siguranţă şi cu standardele specifice ale produsului. Prezenta certificată devine nulă dacă unităţile sunt modificate fără aprobarea noastră.</p>
<p>IT Dichiarazione di conformità CE La sottoscritta GARDENA Germany AB, PO Box 7454, S-103 92 Stockholm, Svezia, certifica che il prodotto qui di seguito indicato, nei modelli da noi commercializzati, è conforme alle direttive armonizzate UE nonché agli standard di sicurezza UE e agli standard specifici di prodotto. Qualunque modifica apportata al prodotto senza nostra specifica autorizzazione invalida la presente dichiarazione.</p>	<p>BG Декларация за съответствие на ЕО С настоящото доподписаната, GARDENA Germany AB, PO Box 7454, S-103 92 Stockholm, Швеция, удостоверява, че при напускане на фабриката модулите, посочени по-долу, са в съответствие с хармонизираните директиви на ЕС, стандартите на ЕС за безопасност и специфичните за продукта стандарти. Този сертификат става невалиден, ако модулите са променени без нашето одобрение.</p>
<p>ES Declaración de conformidad CE El abajo firmante, GARDENA Germany AB, PO Box 7454, S-103 92 Stockholm, Suecia, certifica por la presente que, cuando salen de la fábrica, las unidades indicadas a continuación cumplen las normas de armonización de la UE, las normas de la UE sobre seguridad y las normas específicas del producto. Este certificado quedará sin efecto si se modifican las unidades sin nuestra autorización.</p>	<p>ET EÜ vastavusdeklaratsioon Allkirjutanu GARDENA Germany AB, PO Box 7454, S-103 92 Stockholm, Rootsi, kinnitab käesolevaga, et tehased väljumisel vastavad alpool nimetatud seadmed harmoneeritud EL-i suunistele, EL-i ohutusstandarditele ja tootele eriomastele standarditele. See vastavuskinnitus kaotab kehtivuse, kui seadmed muudetakse ilma meie heakskiiduta.</p>
<p>PT Declaração de conformidade CE O abaixo-assinado, GARDENA Germany AB, PO Box 7454, S-103 92 Stockholm, Suécia, certifica por este meio que, ao sair da nossa fábrica, as unidades indicadas acima estão em conformidade com as diretrizes uniformizadas da UE, os padrões de segurança da UE e os padrões específicos do produto. Este certificado deixa de ser válido se as unidades forem modificadas sem a nossa aprovação.</p>	<p>LT EB atitikties deklaracija GARDENA Germany AB, PO Box 7454, S-103 92 Stockholm, Sweden, garantuoja, kad šis gamyklos siūčiami toliau nurodyti įrenginiai atitinka suderintus EB reikalavimus, EB saugos ir konkretaus gaminio standartus. Pakeituis gaminių bei mūsų patvirtinimo, nutraukiamas šio sertifikato galiojimas.</p>
<p>PL Deklaracja zgodności WE Niżej podpisany przedstawiciel firmy GARDENA Germany AB, PO Box 7454, S-103 92 Stockholm, Szwecja, niniejszym oświadcza, że podane poniżej wyroby opuszczające fabrykę są zgodne ze zharmonizowanymi normami UE oraz z obowiązującymi w UE przepisami bezpieczeństwa i normami dotyczącymi danego produktu. Modyfikacja wyrobów bez naszej zgody powoduje unieważnienie niniejszego certyfikatu.</p>	<p>LV EK atbilstības deklarācija Uzņēmums GARDENA Germany AB, PO Box 7454, S-103 92 Stockholm, Zviedrija, ir parakstu apliecinā, ka tālāk minētās vienības, pamatot rūpniec, atbilst saskaņotajām ES vadlīnijām, ES drošības standartiem un izstrādājuma specifiskajiem standartiem. Šis sertifikāts tiek anulēts, ja šīs vienības tiek modificētas bez mūsu apstiprinājuma.</p>

Produktbezeichnung: Description of the product: Désignation du produit : Beschrijving van het product: Beskrivning av produkten: Beskrivelse af produktet: Tuoteen kuvaus: Descrizione del prodotto: Descripción del producto: Descrição do produto: Opis produktu: A termék leírása: Popis výrobku: Popis produkta: Περιγραφή του προϊόντος: Opis izdelka: Opis proizvoda: Descrierea produsului: Описание на продукта: Toote kirjeldus: Gaminio aprašas: Izstrādājuma apraksts:		Klarwasser-Tauchpumpe/Schmutzwasser-Tauchpumpe Clear Water Submersible Pump/Dirty Water Submersible Pump Pompe pour eaux claires/Pompe pour eaux chargées Dompelpomp/Vuilwaterpomp Dränkbar pump/Spillvattenpump Dykpumpe/Pumpe til snavet vand Uppropumpu/Likavesipumppu Pompa sommersa/Pompa sommersa per acqua sporca Bomba sumergible/Bomba para aguas sucias Bomba submersível/Bomba para esgotos Pompa zanurzeniowa/Pompa do brudnej wody Merülőszivattyú/Szenyvízszivattyú Ponorné čerpadlo/Kalové čerpadlo Ponorné čerpadlo/Kalové čerpadlo Υποβρύχια αντλία/αντλία λυμάτων Polurna črpalka/Črpalka za odpadno vodo Uroņjiva pumpa/Pumpa za prļjauvu vodu Pompă submersibilă/Pompă pentru apă murdară Ποτoπνeμα δρeναжна πομπα/Πομπα за мръсна вода Uputatav pump/Reoveerump Panardinamas siurblys/Purvino vandens siurblys Legredējamaiss sūkņis/Netīrā ūdens sūkņis			
Produkttyp: Product type: Type de produit : Producttype: Produktty: Produktty: Tuotetyyppi: Tipo di prodotto: Tipo de pro- ducto: Tipo de produto: Typ produktu:	Terméktypus: Druh výrobku: Typ produktu: Τύπος προϊόντος: Vrsta izdelka: Vrsta proizvoda: Tip produs: Тип продукт: Tooteüüp: Gaminio tipas: Produkta veids:	Artikelnummer: Article number: Référence : Artikelnummer: Artikelnummer: Tuotenumero: Codice articolo: Referencia: Número de referencia: Numer katalogowy:	Cikkszámok: Objednací číslo: Objednávacie číslo: Кодовікός σίδουs: Številka izdelka: Kataloški broj: Cod articol: Артикул номер: Artiklinumber: Dalies numeris: Artikula numurs:	Anbringningsjaar der CE-Kennzeichnung: Year of CE marking: Année d'apposition du marquage CE : Installatiejaar van de CE-aanduiding: Märkningsår: CE-Märkningsår: CE-merkin kiinnitysvuosi: Anno di applicazione della certificazione CE: Colocación del distintivo CE: Ano de marcação pela CE: Rok nadania oznakowania CE: CE-jelzés elhelyezésének éve: Rok umístění značky CE: Rok udelenia značky CE: Έτος σήματος CE: Leto nanesitve CE-oznake: Godina dobivanja CE oznake: Anul de marcare CE:	Година на поставяне на CE-маркировка: CE-märgistuse paigaldamise aasta: Metai, kada pažymėta CE-ženku: CE-marķējuma uzlikšanas gads:
7000/C 7000/D		1661 1665	2016		
EU-Richtlinien: EC-Directives: Directives CE : EG-richtlijnen: EU-direktiv: EF-direktiver: EY-direktiivit: Direttive UE: Directiva CE: Diretivas CE: Dvirektyvy WE: EK-irányelvek: Předpisy ES: Smernice EÚ: Οδηγίες EK:	Direktive EU: EC directive: Directive CE: Директиви на EО: EÚ direktíivid: EB direktivos: EK direktivas:	2014/30/EC 2014/35/EC 2011/65/EC			
Harmonisierte EN-Normen / Harmonised EN:	EN ISO 12100 EN 60335-1 EN 60335-2-41				
Hinterlegte Dokumentation: GARDENA-Technische Dokumentation, M. Kugler 89079 Ulm Deposited Documentation: GARDENA Technical Documentation, M. Kugler 89079 Ulm Documentation déposée: Documentation technique GARDENA, M. Kugler 89079 Ulm	Ulm, den 28.06.2016 Ulm, 28.06.2016 Fait à Ulm, le 28.06.2016 Ulm, 28-06-2016 Ulm, 2016.06.28. Ulm, 28.06.2016 Ulmissa, 28.06.2016 Ulm, 28.06.2016 Ulm, 28.06.2016 Ulm, 28.06.2016 Ulm, dnia 28.06.2016 Ulm, 28.06.2016 Ulm, 28.06.2016 Ulm, dia 28.06.2016 Ulm, 28.06.2016 Ulm, 28.06.2016 Ulm, 28.06.2016 Ulm, 28.06.2016 Ulm, 28.06.2016 Ulm, 28.06.2016 Ulm, 28.06.2016 Ulm, 28.06.2016 Ulm, 28.06.2016 Ulm, 28.06.2016 Ulme, 28.06.2016		Der Bevollmächtigte Authorised representative Le mandataire De gevolmachtigde Auktoriserad representant Autoriseret repræsentant Valtuutettu edustaja Persona delegata La persona autorizada O reprezentante Pelnomocnik Meghatalmazott Zplnomocnēnec Spilnomocneny Ο εξουσιοδοτημένος Pooblasēnec Ovlaštena osoba Conducerea tehnică Упълномощен Volitatus esindaja Igalotasis atstovas Pilnvarotā persona  Reinhard Pompe Vice President		

Pumpen-Kennlinien
Performance characteristics
Courbes de performance
Prestatiegrafiek
Kapacitetskurva
Ydelses karakteristika
Pumpun ominaiskäyrä
Pumpekarakteristikk
Curva di rendimento
Curva característica de la bomba
Características de performance
Charakterystyka pompy
Szivattyú-jelleggörbe
Charakteristika čerpadla
Χαρακτηριστικό διάγραμμα
Характеристика насоса
Karakteristika črpalka
Obilježja pumpe
Karakteristika pumpe
Крива характеристики насоса
Caracteristică pompi
Помпа карактер еђриси
Помпена карактеристика
Fuqia e pompës
Pumba karakteristik
Siurblio charakteristinė kreivė
Σύκνη ρακστurlíkne

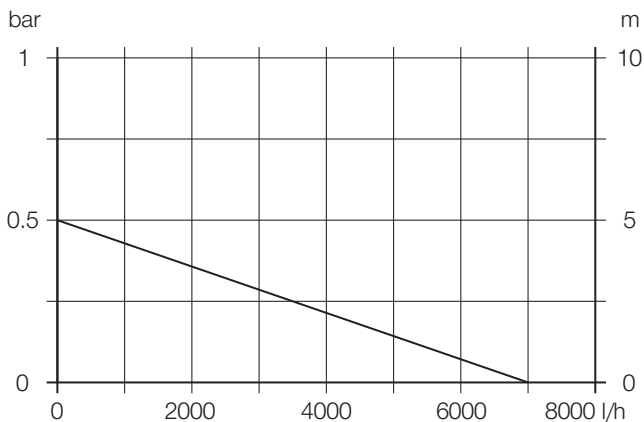

Deutschland / Germany

GARDENA
 Manufacturing GmbH
 Central Service
 Hans-Lorenser-Straße 40
 D-89079 Ulm
 Produktfragen:
 (+49) 731 490-123
 Reparaturen:
 (+49) 731 490-290
 service@gardena.com

Albania

COBALT Sh.p.k.
 Rr. Siri Kodra
 1000 Tirana

Argentina

Husqvarna Argentina S.A.
 Av.del Libertador 5954 –
 Piso 11 – Torre B
 (C1428ARP) Buenos Aires
 Phone: (+54) 11 5194 5000
 info.gardena@
 ar.husqvarna.com

Armenia

Garden Land Ltd.
 61 Tigran Mets
 0005 Yerevan

Australia

Husqvarna Australia Pty. Ltd.
 Locked Bag 5
 Central Coast BC
 NSW 2252
 Phone: (+61) (0) 2 4352 7400
 customer.service@
 husqvarna.com.au

Austria / Österreich

Husqvarna Austria GmbH
 Industriezeile 36
 4010 Linz
 Tel.: (+43) 732 77 01 01-485
 service.gardena@
 husqvarnagroup.com

Azerbaijan

Firm Progress
 a. Aliyev Str. 26A
 1052 Bakı

Belgium

Husqvarna België nv/sa
 Gardena Division
 Rue Egide Van Ophem 111
 1180 Uccle/Ukkel
 Tel.: (+32) 2 720 92 12
 info@gardena.be

Bosnia / Herzegovina

SILK TRADE d.o.o.
 Industrijska zona Bukva bb
 74260 Tešanj

Brazil

Husqvarna do Brasil Ltda
 Av. Francisco Matarazzo,
 1400 – 19º andar
 São Paulo – SP
 CEP: 05001-903
 Tel: 0800-112252
 marketing.br.husqvarna@
 husqvarna.com.br

Bulgaria

AGROLAND България АД
 бул. 8 Декември, №13
 Офис 5
 1700 Студентски град
 София
 Tel.: (+359) 246669 10
 info@agroland.eu

Canada / USA

GARDENA Canada Ltd.
 100 Summerlea Road
 Brampton, Ontario L6T 4X3
 Phone: (+1) 905 792 93 30
 info@gardena.canada.com

Chile

Maquinarias Agroforestales
 Ltda. (Maga Ltda.)
 Santiago, Chile
 Avda. Chesterton
 # 8355 comuna Las Condes
 Phone: (+56) 2 202 4417
 Dalton@maga.cl
 Zipcode: 7560330

China

Husqvarna (Shanghai)
 Management Co., Ltd.
 富世华 (上海) 管理有限公司
 3F, Beng Square B,
 No207, Song Hong Rd.,
 Chang Ning District,
 Shanghai, PRC. 200335
 上海市长宁区淞虹路207号明
 基广场B座3楼, 邮编: 200335

Colombia

Husqvarna Colombia S.A.
 Calle 18 No. 68 D-31, zona
 Industrial de Montevideo
 Bogotá, Cundinamarca
 Tel. 571 2922700 ext. 105
 jairo.salazar@
 husqvarna.com.co

Costa Rica

Compania Exim
 Euroleiberoamericana S.A.
 Los Colegios, Moravia,
 200 metros al Sur del Colegio
 Saint Francis – San José
 Phone: (+506) 297 68 83
 exim_euro@racsa.co.cr

Croatia

Husqvarna Austria GmbH
 Industriezeile 36
 4010 Linz
 Tel.: (+43) 732 77 01 01-485
 service.gardena@
 husqvarnagroup.com

Cyprus

Med Marketing
 17 Digeni Akritia Ave
 P.O. Box 27017
 1641 Nicosia

Czech Republic

Husqvarna Česko s.r.o.
 Türkova 2319/5b
 149 00 Praha 4 – Chodov
 Bezplatná infolinka:
 800 100425
 service@cz.husqvarna.com

Denmark

GARDENA DANMARK
 Lejrevj 19, st.
 3500 Værløse
 Tlf.: (+45) 70264770
 husqvarna@husqvarna.dk
 www.gardena.com/dk

Dominican Republic

BOSQUESA, S.R.L
 Carretera Santiago Licey
 Km. 5 ½
 Esquina Copal II.
 Santiago
 Dominican Republic
 Phone: (+809) 736-0333
 joserbosquesa@claro.net.do

Ecuador

Husqvarna Ecuador S.A.
 Arupos E1-181 y 10 de
 Agosto Quito, Pichincha
 Tel. (+593) 22800739
 francisco.jacom@
 husqvarna.com.ec

Estonia

Husqvarna Eesti OÜ
 Valdeku 132
 EE-11216 Tallinn
 info@gardena.ee

Finland

Oy Husqvarna Ab
 Gardena Division
 Lautarhankatu 8 B / PL 3
 00581 HELSINKI
 www.gardena.fi

France

Husqvarna France
 9/11 Allée des pierres mayettes
 92635 Gennévilliers Cedex
 France
 http://www.gardena.com/fr
 N° AZJUR: 0 810 0 78 23
 (Prix d'un appel local)

Georgia

Transporter LLC
 8/577 Belashvili street
 0159 Tbilisi, Georgia
 Phone: (+995) 322 14 71 71

Great Britain

Husqvarna UK Ltd
 Preston Road
 Aycliffe Industrial Park
 Newton Aycliffe
 County Durham
 DL5 6UP
 info.gardena@
 husqvarna.co.uk

Greece

Π. ΠΑΠΑΔΟΠΟΥΛΟΣ ΑΕΒΕ
 Λεωφ. Αθηνών 92
 Αθήνα
 T.K. 104 42
 Ελλάδα
 Τηλ. (+30) 210 51 93 100
 info@papadopoulos.com.gr

Hungary

Husqvarna Magyarországi Kft.
 Ezred u. 1-3
 1044 Budapest
 Telefon: (+36) 1 251-4161
 vezoszolgalat.husqvarna@
 husqvarna.hu

Iceland

O. Johnson & Kaaber
 Tunguhsals 1
 110 Reykjavik
 ooj@ojk.is

Italy

Husqvarna Italia S.p.A.
 Via Santa Vecchia 15
 23868 VALMADRERA (LC)
 Phone: (+39) 0341.203.111
 assistenza.italia@
 it.husqvarna.com

Japan

KAKUICHI Co. Ltd.
 Sumitomo Realty &
 Development Kojimachi
 BLDG., 8F
 5-1 Nibanncyo
 Chiyoda-ku
 Tokyo 102-0084
 Phone: (+81) 33 264 4721
 m_ishihara@kaku-ichi.co.jp

Kazakhstan

LAMED Ltd.
 155/1, Tazhibayevoy Str.
 050060 Almaty
 IP Schmidt
 Abayvenue 3B
 110 005 Kostanay

Korea

Kyung Jin Trading Co., LTD.
 107-4, SunDuk Bld.,
 YangJae-dong,
 Seocho-gu,
 Seoul, (zipcode: 137-891)
 Phone: (+82) (0)2 574-6300

Kyrgyzstan

Alye Maki
 av. Molodaya Guardir J 3
 720014
 Bishkek

Latvia

Husqvarna Latvija SIA
 Ulbrokas 19A
 LV-1021 Riga
 info@gardena.lv

Lithuania

UAB Husqvarna Lietuva
 Ateities pl. 77C
 LT-52104 Kaunas
 info@gardena.lt

Luxembourg

Magasins Jules Neuberg
 39, rue Jacques Stas
 Luxembourg-Gasperich 2549
 Case Postale No. 12
 Luxembourg 2010
 Phone: (+352) 40 14 01
 info@neuberg.lu

Mexico

AFOSA
 Av. Lopez Mateos Sur # 5019
 Col. La Calma 45070
 Zapopan, Jalisco
 Mexico
 Phone: (+52) 33 3818-3434
 icornejo@afosa.com.mx

Moldova

Convel S.R.L.
 290A Muncestri Str.
 2002 Chisinau

Netherlands

Husqvarna Nederland B.V.
 GARDENA Division
 Postbus 50131
 1305 AC ALMERE
 Phone: (+31) 36 521 00 10
 info@gardena.nl

Neth. Antilles

Jonka Enterprises N.V.
 Sta. Rosa Weg 196
 P.O. Box 206
 Curaçao
 Phone: (+599) 9 767 66 55
 pgm@jonka.com

New Zealand

Husqvarna New Zealand Ltd.
 PO Box 76-437
 Manukau City 2241
 Phone: (+64) (0) 9 9202410
 support.nz@husqvarna.co.nz

Norway

Husqvarna Norge AS
 Gardena Division
 Trøskeneveien 36
 1708 Sarpsborg
 info@gardena.no

Peru

Husqvarna Perú S.A.
 Jr. Ramón Cárcamo 710
 Lima 1
 Tel: (+51) 1 3320400 ext. 416
 jean_remuoz@
 husqvarna.com

Poland

Husqvarna Poland
 Poland Spółka z o.o.
 ul. Wysockiego 15 b
 03-371 Warszawa
 Phone: (+48) 22 330 96 00
 gardena@husqvarna.com.pl

Portugal

Husqvarna Portugal, SA
 Lagoa - Albarraque
 2635 - 595 Rio de Mouro
 Tel.: (+351) 21 922 85 30
 Fax: (+351) 21 922 85 36
 info@gardena.pt

Romania

Madox International Srl
 Soseaua Odaii 117-123,
 RO 013603 Bucuresti, S 1
 Phone: (+40) 21 352.76.03
 madex@ines.ro

Russia / Россия

ООО „Хускварна“
 141400, Московская обл.,
 г. Химки,
 улица Ленинградская,
 владение 39, стр.6
 Бизнес Центр
 „Химки Бизнес Парк“,
 помещение ОБО2_04
 http://www.gardena.ru

Serbia

Domel d.o.o.
 Autoput za Novi Sad bb
 11273 Belgrade
 Phone: (+381) 11 84 88 12
 miroslav.jejina@domel.rs

Singapore

Hy-Ray PRIVATE LIMITED
 40 Jalan Pampin
 #02-08 Tat Ann Building
 Singapore 677185
 Phone: (+65) 6253 2277
 shying@hyray.com.sg

Slovak Republic

Husqvarna Česko s.r.o.
 Türkova 2319/5b
 149 00 Praha 4 – Chodov
 Bezplatná infolinka:
 800 154 044
 servis@sk.husqvarna.com

Slovenia

Husqvarna Austria GmbH
 Industriezeile 36
 4010 Linz
 Tel.: (+43) 732 77 01 01-485
 service.gardena@
 husqvarnagroup.com

South Africa

Husqvarna
 Husqvarna (Pty) Ltd
 Postnet Suite 250
 Private Bag X6,
 Cascades, 3202
 South Africa
 Phone: (+27) 33 846 9700
 info@gardena.co.za

Spain

Husqvarna España S.A.
 Calle de Rivas nº 10
 28052 Madrid
 Phone: (+34) 91 708 05 00
 atencioncliente@gardena.es

Suriname

Agrofin n.v.
 Verlengde Hogestraat # 22
 Phone: (+597) 472426
 agrofin@sr.net
 Pobox : 2006
 Paramaribo
 Suriname – South America

Sweden

Husqvarna AB
 Gardena Division
 S-561 82 Huskvarna
 gardenaorder@husqvarna.se

Switzerland / Schweiz

Husqvarna Schweiz AG
 Consumer Products
 Industrieustrasse 10
 5506 Mägenwil
 Phone: (+41) (0) 62 887 37 90
 info@gardena.ch

Turkey

Dost Bahçe Diş Ticaret
 Mümesillik A.Ş.
 Yunus Mah. Adli Sok. No:3
 İK Kaplı No: 1 Kartal
 34873 İstanbul
 Phone: (+90) 216 38 93 939
 info@dobtbahce.com.tr

Ukraine / Україна

ТОВ „Хускварна Україна“
 вул. Васильківська, 34,
 офіс 204-р
 03022, м. Київ
 Тел. (+38) 044 498 39 02
 info@gardena.ua

Uruguay

FELISA SA
 Entre Rios 1083 CP 1800
 Montevideo – Uruguay
 Tel: (+598) 22 03 18 44
 info@felisa.com.uy

Venezuela

Corporación Casa y Jardín C.A.
 Av. Caroni, Edif. Trezmen, PB.
 Colinas de Bello Monte.
 1050 Caracas
 Tlf: (+58) 212 992 32 22
 info@casayjardin.net.ve

1661-20.960.03/0318
 © GARDENA
 Manufacturing GmbH
 D-89070 Ulm
 http://www.gardena.com