

PowerMax Li-40/41

Art. 5041

DE Betriebsanleitung

Akku-Rasenmäher

EN Operator's manual

Battery Lawnmower

FR Mode d'emploi

Tondeuse sur batterie

NL Gebruiksaanwijzing

Accu-grasmaaier

SV Bruksanvisning

Accu-gräsklippare

DA Brugsanvisning

Accu-plæneklipper

FI Käyttöohje

Akkukäyttöinen ruohonleikkuri

NO Bruksanvisning

Batteridrevet gressklipper

IT Istruzioni per l'uso

Rasaerba a batteria

ES Instrucciones de empleo

Cortacésped de batería recargable

PT Manual de instruções

Máquina de cortar relva a bateria

PL Instrukcja obsługi

Akumulatorowe kosiarki do trawy

HU Használati utasítás

Akkumulátoros fűnyíró

CS Návod k obsluze

Akumulátorová sekačka na trávnik

SK Návod na obsluhu

Akumulátorová kosačka

EL Οδηγίες χρήσης

Χλοκοπτικό μπαταρίας

RU Инструкция по эксплуатации

Аккумуляторная газонокосилка

SL Navodilo za uporabo

Akumulatorska kosilnica

HR Upute za uporabu

Baterijska kosilica za travu

SR/ Uputstvo za rad
BS Baterijska kosilica za travu

UK Інструкція з експлуатації

Акумуляторна газонокосарка

RO Instrucțiuni de utilizare

Mașină de tuns iarbă

TR Kullanma Kılavuzu

Akülü çim biçme makinesi

BG Инструкция за експлоатация

Аккумуляторна косачка

SQ Manual përdorimi

Korrëse bari me bateri

ET Kasutusjuhend

Akuga muruniiduk

LT Eksploatavimo instrukcija

Akumuliatorinė vejamovė

LV Lietošanas instrukcija

Ar akumulatoru darbināms zāles plāvējs

<p>DE Produkthaftung Wir weisen ausdrücklich darauf hin, dass wir in Übereinstimmung mit dem Produkthaftungsgesetz nicht für Schäden haften, die durch unsere Produkte entstehen, wenn diese unsachgemäß und nicht durch einen von uns autorisierten Servicepartner repariert wurden oder wenn keine Original GARDENA Teile oder von uns zugelassene Teile verwendet wurden.</p>
<p>EN Product liability In accordance with the German Product Liability Act, we hereby expressly declare that we accept no liability for damage incurred from our products where said products have not been properly repaired by a GARDENA-approved service partner or where original GARDENA parts or parts authorised by GARDENA were not used.</p>
<p>FR Responsabilité Conformément à la loi relative à la responsabilité du fait des produits défectueux, nous déclarons expressément par la présente que nous déclinons toute responsabilité pour les dommages résultant de nos produits, si lesdits produits n'ont pas été correctement réparés par un partenaire d'entretien agréé GARDENA ou si des pièces d'origine GARDENA ou des pièces agréées GARDENA n'ont pas été utilisées.</p>
<p>NL Productaansprakelijkheid Conform de Duitse wet inzake productaansprakelijkheid verklaren wij hierbij uitdrukkelijk dat wij geen aansprakelijkheid aanvaarden voor schade ontstaan uit onze producten waarbij deze producten niet zijn gerepareerd door een GARDENA-erkende servicepartner of waarbij geen originele GARDENA-onderdelen of onderdelen die door GARDENA zijn goedgekeurd zijn gebruikt.</p>
<p>SV Produktansvar I enlighet med tyska produktansvarslagar förklarar vi härmed uttryckligen att vi inte åtar oss något ansvar för skador som orsakas av våra produkter där produkterna inte har genomgått korrekt reparation från en GARDENA-godkänd servicepartner eller där originaldelar från GARDENA eller delar godkända av GARDENA inte använts.</p>
<p>DA Produktansvar I overensstemmelse med den tyske produktansvarslov erklærer vi hermed udtrykkeligt, at vi ikke påtager os noget ansvar for skader på vores produkter, hvis de pågældende produkter ikke er blevet repareret korrekt af en GARDENA-godkendt servicepartner, eller hvor der ikke er brugt originale GARDENA-reservedele eller godkendte reservedele fra GARDENA.</p>
<p>FI Tuotevastuu Saksan tuotevastuulain mukaisesti emme ole vastuussa laitteiden vaurioista, jos korjauksia ei ole tehnyt GARDENA:n hyväksymä huoltoliike tai jos niiden synnä on muiden kuin alkuperäisten GARDENA-varaosien tai GARDENA:n hyväksymien varaosien käyttö.</p>
<p>IT Responsabilità del prodotto In conformità con la Legge tedesca sulla responsabilità del prodotto, con la presente dichiariamo espressamente che decliniamo qualsiasi responsabilità per danni causati dai nostri prodotti qualora non siano stati correttamente riparati presso un partner di assistenza approvato GARDENA o laddove non siano stati utilizzati ricambi originali o autorizzati GARDENA.</p>
<p>ES Responsabilidad sobre el producto De acuerdo con la Ley de responsabilidad sobre productos alemana, por la presente declaramos expresamente que no aceptamos ningún tipo de responsabilidad por los daños ocasionados por nuestros productos si dichos productos no han sido reparados por un socio de mantenimiento aprobado por GARDENA o si no se han utilizado piezas originales GARDENA o piezas autorizadas por GARDENA.</p>
<p>PT Responsabilidade pelo produto De acordo com a lei alemã de responsabilidade pelo produto, declaramos que não nos responsabilizamos por danos causados pelos nossos produtos, caso os tais produtos não tenham sido devidamente reparados por um parceiro de assistência GARDENA aprovado ou se não tiverem sido utilizadas peças GARDENA originais ou peças autorizadas pela GARDENA.</p>
<p>PL Odpowiedzialność za produkt Zgodnie z niemiecką ustawą o odpowiedzialności za produkt, niniejszym wyraźnie oświadczamy, że nie ponosimy żadnej odpowiedzialności za szkody poniesione na skutek użytkowania naszych produktów, w przypadku gdy naprawa tych produktów nie była odpowiednio przeprowadzana przez zatwierdzonego przez firmę GARDENA partnera serwisowego lub nie stosowano oryginalnych części GARDENA albo części autoryzowanych przez tę firmę.</p>
<p>HU Termékszavatosság A németországi termékzavatossági törvénnyel összhangban ezennel nyomatékosan kijelentjük, hogy nem vállalunk felelősséget a termékeinkben keletkezett olyan károkért, amelyek valamely GARDENA által jóváhagyott szervizpartner által nem megfelelően végzett javításból adódtak, vagy amely során nem eredeti GARDENA alkatrészeket vagy a GARDENA által jóváhagyott alkatrészeket használtak fel.</p>
<p>CS Odpovědnost za výrobek V souladu s německým zákonem o odpovědnosti za výrobek tímto výslovně prohlašujeme, že nepřijímáme žádnou odpovědnost za poškození vzniklá na našich výrobcích, kdy zmíněné výrobky nebyly řádně opraveny schváleným servisním partnerem GARDENA nebo kdy nebyly použity originální náhradní díly GARDENA nebo náhradní díly autorizované společností GARDENA.</p>
<p>SK Zodpovednosť za produkt V súlade s nemeckými právnymi predpismi upravujúcimi zodpovednosť za výrobok týmto výslovné prehlasujeme, že nenesieme žiadnu zodpovednosť za škody spôsobené našimi výrobkami, v prípade ktorých neboli náležité opravy vykonané servisným partnerom schváleným spoločnosťou GARDENA alebo neboli použité diely spoločnosti GARDENA alebo diely schválené spoločnosťou GARDENA.</p>
<p>EL Ευθύνη προϊόντος Σύμφωνα με τον γερμανικό νόμο περί Ευθύνης για τα Προϊόντα, με το παρόν δηλώνουμε ρητώς ότι δεν αποδεχόμαστε καμία ευθύνη για τυχόν ζημιές που προκύπτουν από τα προϊόντα μας εάν αυτά δεν έχουν επισκευαστεί σωστά από κάποιον συγκεκριμένο συνεργάτη επισκευών της GARDENA ή εάν δεν έχουν χρησιμοποιηθεί αυθεντικά εξαρτήματα GARDENA ή εξαρτήματα συγκεκριμένα από την GARDENA.</p>
<p>SL Odgovornost proizvajalca V skladu z nemškimi zakoni o odgovornosti za izdelke, izrecno izjavljajo, da ne sprejemamo nobene odgovornosti za škodo, ki jo povzročijo naši izdelki, če teh niso ustrezno popravili GARDENINI odobreni servisni partnerji ali pri tem niso bili uporabljeni originalni GARDENINI nadomestni deli ali GARDENINIMI homologiranimi nadomestnimi deli.</p>
<p>HR Pouzdanost proizvoda Sukladno njemačkom zakonu o pouzdanosti proizvoda, ovime izričito izjavljujemo kako ne prihvaćamo nikakvu odgovornost za oštećenja na našim proizvodima nastala uslijed neispravnog popravka od strane servisnog partnera kojeg odobrava GARDENA ili uslijed nekorištenja originalnih GARDENA dijelova ili dijelova koje odobrava GARDENA.</p>
<p>RO Răspunderea pentru produs În conformitate cu Legea germană privind răspunderea pentru produs, declarăm în mod expres prin prezentul document că nu acceptăm nicio răspundere pentru defecțiunile suferite de produsele noastre atunci când acestea nu au fost reparate în mod corect de un atelier de service partener, aprobat de GARDENA, sau când nu au fost utilizate piese GARDENA originale sau piese autorizate de GARDENA.</p>
<p>BG Отговорност за вреди, причинени от стоки Съгласно германския Закон за отговорността за вреди, причинени от стоки, с настоящото изрично декларираме, че не носим отговорност за щети, причинени от нашите продукти, ако те не са били правилно ремонтирани от одобрен от GARDENA сервиз или ако не са използвани оригинални части на GARDENA или части, одобрени от GARDENA.</p>
<p>ET Tootevastutus Vastavalt Saksamaa tootevastutusseadusele deklareerime käesolevaga selgesõnaliselt, et me ei kanna mingisugust vastutust meie toodetest tingitud kahjude eest, kui need tooted ei ole korrektselt parandatud GARDENA heakskiidetud hoolduspartneri poolt või kui parandamisel ei ole kasutatud GARDENA originaalosi või GARDENA volitatud osi.</p>
<p>LT Gaminio patikimumas Mes aiškiai pareiškiame, kad, atsižvelgiant į Vokietijos gaminių patikimumo įstatymą, nepriisiame atsakomybės dėl bet kokios žalos, patirtos dėl mūsų gaminių, jeigu jie buvo netinkamai taisomi arba jų dalys buvo pakeistos neoriginaliomis GARDENA dalimis ar nepatvirtintomis dalimis, arba jeigu remonto darbai buvo atliekami ne GARDENA techninės priežiūros centro specialistų.</p>
<p>LV Atbildība par produkcijas kvalitāti Saskaņā ar Vācijas likumu par atbildību par produkcijas kvalitāti ar šo mēs paziņojam, ka neuzņemamies atbildību par bojājumiem, kas radušies, lietojot mūsu izstrādājumus, kuru remontu nav veicis uzņēmuma GARDENA apstiprināts apkopes partneris vai kuru remontam netika izmantotas oriģinālās GARDENA detaļas vai detaļas, kuru lietošanu apstiprinājis uzņēmums GARDENA.</p>

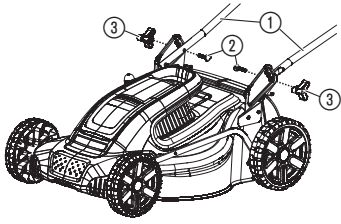
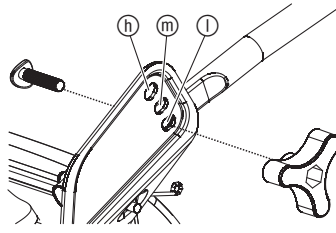
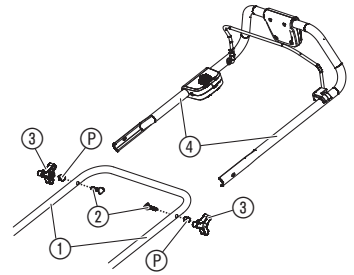
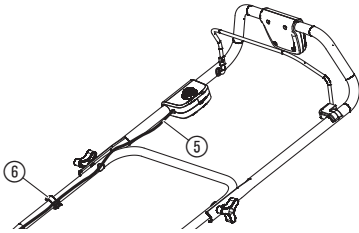
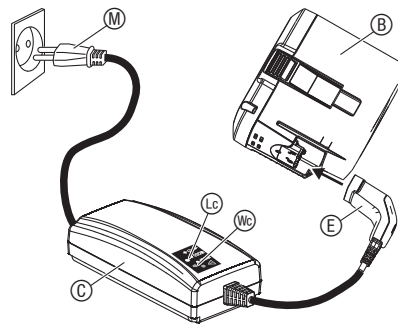
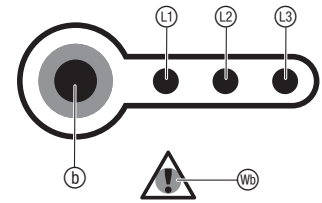
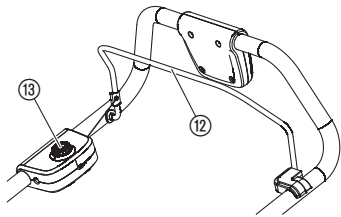
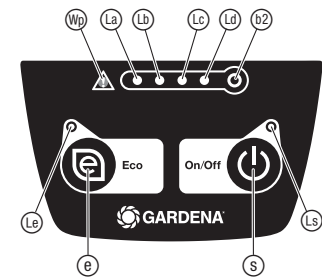
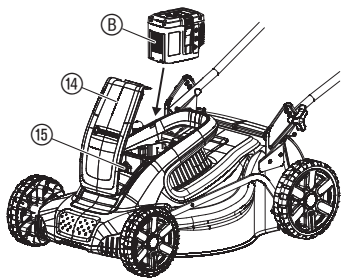
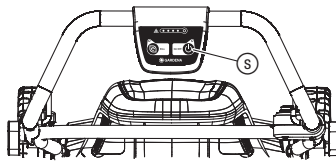
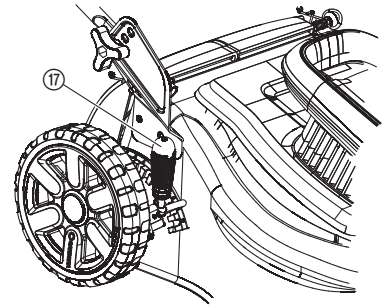
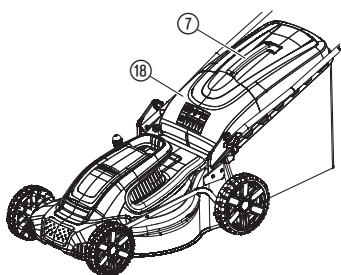
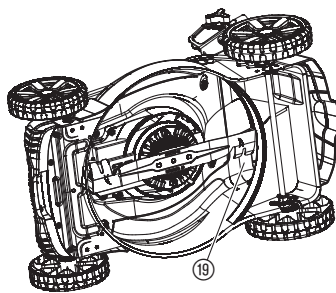
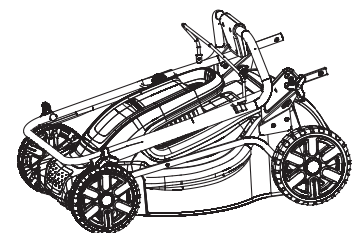
A1**A2****A3****A4****O1****O2****O4****O3****O5****O6****O7****O8****M1****S1**

SV

Översättning av originalanvisningarna.



Den här produkten kan användas av barn från 8 år och äldre och personer med fysisk, sensorisk eller mental funktionsnedsättning eller bristande erfarenhet och kunskap, om de hålls under uppsikt eller har fått instruktioner om säker användning av produkten och förstår farorna som kan uppstå från användningen. Barn får inte leka med produkten. Rengöring och användarunderhåll får inte genomföras av barn utan uppsikt. Vi rekommenderar att produkten används av ungdomar över 16 år.

Avsedd användning:

Den Batteridrivna Gräsklipparen från GARDENA används för att klippa gräset i trädgårdar och på jordlotter.

Produkten är inte konstruerad för kontinuerlig användning.

FARA! Kroppsskada! Använd inte produkten till att klippa buskar och häckar, för att skära av klängväxter eller gräs på tak eller i balkonglådor, till att hacka upp grenar, kvistar och jämna ut ojämnheter. Använd inte produkten på en sluttning som är brantare än 20°.

1. SÄKERHET

VIKTIGT!

Läs noggrant bruksanvisningen och spara den för senare bruk.

Den här produkten kan vara farlig om den inte används på rätt sätt. Varningar och säkerhetsföreskrifter måste följas för att upprätthålla rimlig säkerhetsnivå och effektivitet när produkten används. Användaren är ansvarig för att följa instruktionerna och varningarna i denna bruksanvisning och på produkten. Använd aldrig produkten om de skydd som tillhandahålls av tillverkaren inte är i rätt läge. Vårdslös eller felaktig användning av produkten kan resultera i skador på användaren eller andra. Läs och se till att förstå innehållet i bruksanvisningen. Behåll handboken för framtida bruk.

Symboler på produkten:



Läs bruksanvisningen.



Håll obehöriga borta.



Se upp för vassa knivar. Knivarna fortsätter rotera efter det att motorn har stängts av.



Ta ur tändningsnyckeln innan du utför underhåll eller om kabeln skadas.



Säkra arbetsområdet innan arbetena påbörjas. Var observant på dolda kablar.



Brandfara! Fara för kortslutning! Batterikontakterna får inte komma i kontakt med metalldelar.



Skydda produkten mot väta från regn och annan fuktighet.

Allmänna säkerhetsanvisningar

Elsäkerhet



FARA! Elektrisk stöt!
Skaderisk genom elektrisk stöt.

→ Produkten måste matas med ström via en jordfelsbrytare (RCD) med en nominell utlösningström på högst 30 mA.



FARA! Kroppsskada!
Skärskador när kniven roterar eller produkten startar oavsiktligt.

→ Ta ur tändningsnyckeln innan du utför underhåll eller byter ut reservdelar. Därmed måste den bortkopplade tändningsnyckeln vara synlig.

Utbildning

- Läs bruksanvisningen noggrant. Se till att ha kunskaper om kontrollerna och användning av maskinen.
- Låt aldrig barn eller personer som inte känner till dessa instruktioner använda maskinen. Lokala föreskrifter kan ange en åldersgräns för användning.
- Använd aldrig maskinen om personer, speciellt barn, eller husdjur finns i närheten.
- Tänk på att användaren ansvarar för olyckor eller faror för andra människor eller deras egendom.

Förberedelser

- Ha alltid ordentliga skor och långbyxor på dig när du använder maskinen. Använd aldrig maskinen barfota eller med öppna sandaler. Undvik att använda kläder som sitter löst eller har hängande snören eller band.
- Kontrollera noga området där maskinen ska användas och ta bort alla föremål som kan kastas av maskinen.
- Innan användning är det viktigt att inspektera så att kniven, knivbulten och knivens montering inte är slitna eller skadade. Byt ut slitna eller skadade delar i satser för att bibehålla balans. Byt ut skadade eller oläsliga etiketter.
- Före användning kontrollerar du matningen och förlängningssladden beträffande tecken på skador eller slitage. Om nätsladden skadas under användning tar du loss den från eluttaget direkt. RÖR INTE SLADDEN INNAN DU KOPPLAR BORT STRÖMFÖRSÖRJNINGEN. Använd inte maskinen om sladden är skadad eller sliten.

Drift

- Använd maskinen endast i dagsljus eller i god belysning.
- Undvik att använda maskinen i vått gräs.
- Se alltid till att stå stabilt i slutningar.
- Gå – spring aldrig.
- Klipp över slutningar – aldrig upp och ned.
- Var mycket försiktig när du ändrar riktning i slutningar.
- Klipp inte alltför branta slutningar.

- Var extremt försiktig när du backar eller drar maskinen mot dig.
- Stoppa kniven eller knivarna om maskinen måste lutas vid transport när du korsar andra ytor än gräsmattor, och när du transporterar maskinen till och från området som ska klippas.
- Kör aldrig maskinen med defekta skydd, eller utan säkerhetsanordningar, t.ex. deflektorer och/eller gräsuppsamlare.
- Slå försiktigt på motorn enligt instruktionerna och med fötterna på ordentligt avstånd från knivarna.
- Luta inte maskinen när du slår på motorn, förutom om maskinen måste lutas för start. I sådana fall ska du inte luta den mer än vad som är absolut nödvändigt och enbart lyfta den del som är riktad från användaren.
- Starta inte maskinen när du står framför utkastet.
- Sätt inte händer eller fötter intill eller under roterande delar. Håll dig alltid borta från utkastöppningen.
- Transportera inte maskinen när strömförsörjningen är påslagen.
- Stäng av maskinen och ta bort den inaktiverade enheten. Se till att alla rörliga delar har stannat helt
 - när du lämnar maskinen,
 - innan du åtgärdar blockeringar eller rengör utkastet,
 - innan du kontrollerar, rengör eller arbetar på maskinen,
 - efter att ha kört på ett främmande föremål. Kontrollera att maskinen inte har några skador och utför reparationer innan du startar och använder maskinen;

om maskinen börjar vibrera onormalt (kontrollera omedelbart)

- kontrollera beträffande skador,
- byt ut eller reparera skadade delar,
- kontrollera och dra åt lösa delar.

Underhåll och förvaring

- Se till att alla muttrar, bultar och skruvar är åtdragna för att vara säkra på att maskinen är i säkert och funktionsdugligt skick.
- Kontrollera gräsuppsamlaren ofta med avseende på slitage eller fel.
- Var försiktig med maskiner med flera knivar – en roterande kniv kan leda till att andra knivar roterar.
- Var försiktig vid justering av enheten för att undvika att fingrarna fastnar mellan roterande knivar och fasta delar i maskinen.
- Låt alltid maskinen svalna innan du ställer undan den.
- Att tänka på vid underhåll: knivarna kan röra sig fastän strömkällan är avstängd.
- Byt ut slitna eller skadade delar av säkerhetsskäl. Använd endast äkta reservdelar och tillbehör.

Extra säkerhetsanvisningar

Säker hantering av batterier



FARA! Brandfara!

Batteriet som skall laddas måste vara på en ej brännbar, värmebeständig och ej ledande yta under laddningen.

Anslutningskontaktarna får inte kortslutas.

Håll frätande, antändliga och lätt brännbara föremål borta från batteriladdaren och batteriet.

Batteriladdaren och batteriet får inte täckas över under laddningen.

Frånskilj omedelbart batteriladdaren från strömförsörjningen vid rökbildning eller eld.

Använd endast original GARDENA batteriladdaren för att ladda upp batteriet. Användning av andra batteriladdare kan leda till irreparabla skador på batteriet och till och med brand.

Använd endast original GARDENA-batteriet för GARDENA Accu-produkten.

Ladda inga batterier från andra tillverkare. Det finns brand- och explosionsfara!

Om det brinner: Släck lågorna med syreducerande släckmaterial.



FARA! Explosionsfara!

Skydda batterier mot värme och eld. Lägg inte batterier på värmelement och utsätt dem inte för stark solstrålning under en längre tid.

Använd dem inte i explosiva atmosfärer, t.ex. i närheten av antändbara vätskor, gaser eller dammansamlingar. När batterier används kan gnistor bildas. Detta kan antända damm eller ångor.

Kontrollera utbytesbatteriet varje gång innan det används. Kontrollera batteriet visuellt varje gång innan det används. Ett batteri som inte är funktionsdugligt måste avfallshanteras på rätt sätt. Skicka det inte med posten. Mer information finns hos kommunens återvinningscentral.

Använd inte batteriet som strömkälla för andra produkter. Det finns skaderisk. Använd enbart batteriet för avsedda GARDENA-produkter.

Ladda och använd endast batteriet vid omgivningstemperaturer mellan 0 °C och 40 °C. Låt batteriet svalna om det har använts en längre stund.

Kontrollera med jämna mellanrum om laddningskabeln har tecken på skador eller åldrande (sprödhet). Använd endast kabeln när den är i felfritt skick.

Lagra och transportera aldrig batteriet vid temperaturer över 45 °C eller i direkt solljus. Det ideala är att förvara batteriet vid temperaturer under 25 °C för att hålla självurladdningen låg.

Utsätt inte batteriet för regn eller fuktighet. Om vatten tränger in i ett batteri ökar risken för elstötar.

Håll batteriet rent, framför allt ventilationsslitsarna.

Om batteriet inte används under en längre tid (vinter), ladda upp batteriet helt för att förhindra djupurladdning.

Förvara inte batteriet i en produkt för att förhindra missbruk och olyckor.

Förvara inte batteriet i rum där elektrostatisk urladdning förekommer.

Elsäkerhet



FARA! Hjärtstillestånd!

Den här produkten skapar ett elektromagnetiskt fält under driften. Det här fältet kan under vissa omständigheter påverka funktionssättet för aktiva eller passiva medicinska implantat. För att utesluta faran från situationer som kan leda till allvariga eller dödliga skador, bör personer med ett medicinskt implantat konsultera läkare och tillverkaren av implantatet innan den här produkten används.

Undersök kabeln beträffande tecken på skador eller slitage före användning. Om kabeln är defekt, tar du produkten till ett auktoriserat servicecenter och ber dem byta ut kabeln.

Använd inte produkten om kablarna är skadade eller slitna.

Stäng genast av strömmen om laddningskabeln eller isoleringen är skadad.

Vidrör inte kabeln tills den har kopplats bort. Reparera inte snitt eller en skadad kabel. Byt till en ny.

Bär inte produkten i kabeln.

Dra inte i kablarna när du kopplar bort kontakterna.

Använd endast den matningsspänning som visas på produktens typetikett.

Våra produkter är dubbelisolerade i enlighet med EN60335. Använd inte en jordanslutning till någon del av produkten.

Kontrollera så att det inte ligger dolda kablar i arbetsområdet.

Använd inte för dammskötsel eller nära vatten.

Personlig säkerhet



FARA! Kvävningsfara!

Mindre delar kan lätt sväljas. Plastpåsar innebär kvävningsfara för små barn. Håll små barn borta under monteringen.

Får ej användas i explosiva miljöer.

Använd aldrig produkten om du är trött, sjuk eller om du är påverkad av alkohol, droger eller läkemedel.

Överbelasta inte gräsklipparen.

Använd handskar, halkfria skor och skyddsglasögon.

Använd inte under fuktiga förhållanden.

Ta inte isär produkten längre än leveransstatus.

Starta bara gräsklipparen med ett upprätt handtag.

Använd inte startspakarna växelvis.

Var försiktig med handtagen.

Säkerhetsavstängning

Motorn skyddas av en säkerhetsavstängning som aktiveras när kniven fastnar eller om motorn är överbelastad. När det här inträffar ska du stanna och koppla bort enheten från eluttaget. Säkerhetsavstängningen nollställs bara när du släpper spaken start/stopp. Ta bort eventuella hinder och vänta i några minuter för att säkerhetsavstängningen ska återställas innan du fortsätter använda produkten.

2. MONTERING



FARA! Kroppsskada!

Skärskador när kniven roterar eller produkten startar oavsiktligt.

→ Vänta tills kniven stannar, ta bort tändningsnyckeln och använd handskar innan du monterar den.

Koppla det nedre handtaget [bild A1/A2]:

Handtagets höjd kan justeras i 3 positioner:

- (h) hög
- (m) medel
- (l) låg

1. Vrid det nedre handtaget (1) så att hålet på handtaget är i linje med höjjusteringshålet (h), (m) eller (l).
2. För skruvarna (2) genom hålen.
3. Sätt vingmuttrarna (3) på skruvarna (2).
4. Dra åt vingmuttrarna (3).

Koppla det övre handtaget [bild A3]:

1. Sätt det övre handtaget (4) på det nedre handtaget (1). Kontrollera att handtagen sitter på plats och att hålen stämmer överens.

2. För skruvarna (2) genom hålen.

3. Sätt plastbrickorna (P) och vingmuttrarna (3) på skruvarna (2).

4. Dra åt vingmuttrarna (3).

Fästa kabeln på handtaget [bild A4]:

1. Fäst kabeln (5) på handtaget med klämman (6).
2. Kontrollera att kabeln (5) inte fastnar mellan det nedre och övre handtaget.

3. HANDHAVANDE



FARA! Kroppsskada!

Skärskador när kniven roterar eller produkten startar oavsiktligt.

→ Vänta tills kniven stannar, ta bort tändningsnyckeln och använd handskar innan du monterar batteriet eller transporterar produkten.

Ladda batteriet [bild O1]:



FARA!

Fara för skärskador om gräsklipparen startar oavsiktligt.

→ Vänta tills kniven har stannat, ta bort säkerhetsnyckeln och ta på handskar innan du ställer in eller transporterar gräsklipparen.

Innan första användningen måste batteriet laddas upp helt.

Litium-jon-batteriet kan laddas med all uppladdningsstatus och laddningen kan alltid avbrytas utan att batteriet skadas (ingen memory-effekt).

1. Anslut nätkabeln (M) till batteriladdaren (C).
2. Anslut nätkabeln (M) till ett 230-V-uttag.
3. Anslut batteriladdningskabeln (E) på batteriet (B).

När laddningskontrolllampan (L) på batteriladdaren blinkar grönt en gång per sekund, laddas batteriet upp.

När laddningskontrolllampan (L) på batteriladdaren lyser grönt, är batteriet helt uppladdat. (Laddningstid, se 7. TEKNISKA DATA).

4. Kontrollera med jämna mellanrum laddningsstatusen vid uppladdningen.
5. När batteriet (B) är helt uppladdat, tar du bort batteriet (B) från batteriladdaren (C).
6. Koppla bort batteriladdaren (C) från uttaget.

Batteriladdningsindikering [bild O2]:

Batteriladdningsindikering vid laddning:

100 % laddat	(U), (2) och (3) lyser
66 – 99 % laddat	(U) och (2) lyser, (3) blinkar
33 – 65 % laddat	(U) lyser, (2) blinkar
0 – 32 % laddat	(U) blinkar

Batteriladdningsangivelse vid användning:

→ Tryck på knapp (B) på batteriet.

66 – 99 % laddat	(U), (2) och (3) lyser
33 – 65 % laddat	(U) och (2) lyser
11 – 32 % laddat	(U) lyser
0 – 10 % laddat	(U) blinkar

Reglagepanel [bild O3]:

Startknapp:

Tryck på startknappen (S) på panelen.

aktiverad (3) lyser grön

automatisk avstängning efter 10 minuter utan användning

Eco-knapp:

Tryck på Eco-knappen (E) på panelen.

aktiverad (6) lyser grön

normalt läge	3 100 varv/min utan belastning
Eco-läge	2 700 varv/min utan belastning
Normal drift eller Eco-läge	3 700 varv/min med hög belastning över 12 A

Vid hög belastning ökar motorns varvtal automatiskt för att ge bästa möjliga klippresultat vid alla tillfällen.

Batteriladdningsangivelse vid användning:

→ Tryck på knappen  på reglagepanelen (LED:s lyser 5 sekunder senare).

76 – 100 % laddat	
51 – 75 % laddat	
26 – 50 % laddat	
6 – 25 % laddat	
0 – 5 % laddat	

Starta klipparen [bild O4/O5/O6]:









FARA! Kroppsskada!

Det finns skaderisk om produkten inte stannar när man släpper startspaken.



→ Försök inte koppla förbi säkerhetsanordningar eller strömbrytare. Till exempel ska du inte fästa startspaken  i handtaget.

Starta:

Produkten är utrustad med en säkerhetsanordning för två händer (två startspakar  med säkerhetsspärr ) för att förhindra att den slås på av misstag.



1. Öppna locket .
2. Sätt i batteriet  i produkten.
3. För in tändningsnyckeln  i produkten och vrid den till läge **1**.
4. Tryck på startknappen  på panelen.
Start-dioden lyser grön.
5. Skjut säkerhetsspärren  med en hand och dra i startspaken  med den andra handen.
6. Lossa säkerhetsspärren .

Stoppa:

1. Lossa startspaken .
2. Tryck på startknappen  på panelen.
Start-dioden är släckt.
3. Vrid tändningsnyckeln  position **0** och ta bort den.

Justera klipphöjden [bild O7]:

Klipphöjden kan justeras från 25 till 75 mm i 10 lägen.

1. Flytta justerspaken  till hjulet.
2. Vrid justerspaken  för att justera klipphöjden.
3. Släpp justerspaken  i det nya läget.

Använda gräsbehållaren på gräsklipparen [bild 8]:







FARA! Kroppsskada!

Skärskador när kniven roterar eller produkten startar oavsiktligt.



→ Vänta tills kniven stannar, ta bort tändningsnyckeln och använd handskar innan du öppnar skyddsluckan .

→ Lägg inte händerna i utkastet.

1. Lyft skyddsluckan .
2. Placera gräsbehållaren i produkten med handtaget .
3. Se till att gräsbehållaren sitter ordentligt.
4. Starta produkten.
5. Stoppa produkten när gräsbehållaren är full.
6. Lyft skyddsluckan .
7. Ta bort gräsbehållaren i produkten med handtaget .
8. Töm gräsbehållaren.

Använda gräsklipparen utan gräsbehållaren [bild 8]:

För större gräsytor där gräsuppsamling inte är nödvändigt kan du använda produkten utan gräsbehållare. När skyddsluckan  är stängd hamnar det klippta gräset på gräsmattan.

1. Lyft skyddsluckan .
2. Ta bort gräsbehållaren i produkten med handtaget .
3. Släpp skyddsluckan .

När du släpper skyddsluckan stängs den automatiskt och täcker utkastet.

Tips för att använda gräsklipparen:

Om det finns gräsrester i utkastaröppningen, dra tillbaka gräsklipparen ca. 1 m så att gräsresterna kan ramla ut nedåt.

För att få en välskött gräsmatta rekommenderar vi att gräset klipps med jämna mellanrum, om det är möjligt en gång per vecka. Gräsmattan blir tätare om den klipps med jämna mellanrum.

Efter längre uppehåll i klippningen (semestergräsmatta) klippa först med den högsta klipphöjden i en riktning och därefter i motsatt riktning på den önskade klipphöjden.

Klipp helst gräset endast när det är torrt. Om gräset är fuktigt får du ett ojämnt klippmönster.

Klippprestanda och batteriladdning:

Gräsytan per batteriladdning beror på olika effekter såsom fuktighet, grästäthet och klipphöjd. För att utnyttja ytan optimalt, sätt inte på och stäng av gräsklipparen för ofta eftersom det minskar batterilivslängden. Klippprestandan per batterilivslängd kan utnyttjas optimalt genom större klipphöjd och att man klipper oftare.

4. UNDERHÅLL



FARA! Kroppsskada!

Skärskador när kniven roterar eller produkten startar oavsiktligt.

→ Vänta tills kniven stannar, ta bort tändningsnyckeln och använd handskar innan du utför underhåll.

Rengöra produkten:



FARA! Kroppsskada!

Fara för personskador och risk att produkten skadas.

→ Rengör inte produkten med vatten eller vattenstråle (i synnerhet inte vattenstråle med högtryck).

→ Rengör den inte med kemikalier, inklusive bensin eller lösningsmedel. Vissa kan förstöra viktiga plastdelar.

Ventilationsslitsarna måste alltid vara rena.

Rengöra undersidan av produkten [bild M1]:

Undersidan är enklast att rengöra när du har klippt klart.

Använd handskar.

1. Ställ produkten försiktigt på sidan.
2. Rengör undersidan, kniven och luftskårorna  med en borste (använd inte vassa föremål).

Rengöra ovansidan av produkten och gräsbehållaren:

1. Rengör ovansidan med en fuktig trasa.
2. Rengör luftskårorna och gräsbehållaren med en mjuk borste (använd inte vassa föremål).

Rengöra batteriet och batteriladdaren:

Se till att ytorna och kontakterna på batteriet och batteriladdaren alltid är rena och torra innan batteriladdaren ansluts.

Använd inte rinnande vatten.

→ Rengör kontakterna och plastdelarna med en mjuk, torr trasa.

5. LAGRING

Urdrifttagning [bild S1]:

Produkten måste förvaras utom räckhåll för barn.

1. Vrid tändningsnyckeln till läge **0** och ta bort den.
2. Tag bort batteriet.
3. Ladda batteriet.
4. Rengöra produkten, batteriet och batteriladdaren (se 4. UNDERHÅLL).
5. För att spara utrymme lossar du vingmuttrarna på handtagen tills skarvarna enkelt kan vikas ihop. Se till att kabeln förvaras korrekt för att förhindra skador.
6. Förvara produkten, batteriet och laddaren på en torr, sluten och säker plats och på frostfri plats innan den första frosten.

Avfallshantering:

(enligt direktiv 2012/19/EU)

Produkten får inte kastas som vanligt hushållsavfall. Den måste avfallshanteras enligt de gällande lokala miljöföreskrifterna.



VIKTIGT!

→ Avfallshanterar din produkt hos kommunens återvinningscentral.

Avfallshantering av batteriet:

GARDENA-batteriet innehåller litium-jon-celler, som inte ska avfallshandteras som normalt hushållsavfall när de är förbrukade.



Li-ion

VIKTIGT!

→ Avfallshandtera batterierna hos kommunens återvinningscentral.

1. Ladda ur litium-jon-cellerna helt (kontakta GARDENA Service).
2. Säkra kontakterna på litium-jon-cellerna mot kortslutning.
3. Avfallshandtera litium-jon-cellerna fackmässigt.

6. ÅTGÄRDA FEL



FARA! Kroppsskada!

Skärskador när kniven roterar eller produkten startar oavsiktligt.

→ Vänta tills kniven stannar, ta bort tändningsnyckeln och använd handskar innan du utför felsökning.

Byta knivar:



FARA! Kroppsskada!

Skärskador när kniven roterar och den är böjd, obalanserad eller har avskavda kanter.

→ Använd inte produkten när kniven är böjd, obalanserad eller har avskavda kanter.

→ Slipa inte kniven.

GARDENA-reservdelar finns hos din GARDENA-återförsäljare eller GARDENA-service.

Använd endast originalkniv från GARDENA:

– GARDENA reservkniv art. 4104.

→ Byt ut kniven på GARDENA:s serviceavdelning eller hos en specialåterförsäljare godkänd av GARDENA.

Problem	Möjlig orsak	Åtgärd
Motorn startar inte	Kniven är blockerad.	→ Ta bort hindret.
Motorn är blockerad och för oljud	Kniven är blockerad. Klipphöjden är för låg.	→ Ta bort hindret. → Höj klipphöjden.
Höga ljud, gräsklipparen skramlar	Skruvarna på motorn, dess infästning eller gräsklipparens chassi är lösa.	→ Be en auktoriserad verkstad eller GARDENA:s serviceavdelning dra åt skrivararna.
Produkten går ojämnt eller vibrerar kraftigt	Kniven är skadad eller har lossnat. Kniven är mycket smutsig.	→ Be en auktoriserad verkstad eller GARDENA:s serviceavdelning dra åt eller byta ut kniven. → Rengör gräsklipparen (se 4. UNDERHÅLL). Om det inte rättar till problemet kontaktar du GARDENA:s serviceavdelning.
Gräsmattan är inte jämnt klippt	Kniven är slö eller skadad. Klipphöjden är för låg.	→ Låt GARDENA:s serviceavdelning byta ut kniven. → Höj klipphöjden.
Lysdioden för fe på panelen lyser [bild 03]	Kniven är blockerad. Motor överbelastad/styrenhetens temperatur utanför intervallet.	→ Ta bort hindret. → Låt styrenheten svalna.
Fel-LED blinkar på batteriet [bild 02]	Underspänning Batteriets temperatur ligger utanför det tillåtna intervallet.	→ Ladda batteriet. → Använd batteriet i omgivningstemperaturer mellan 0 °C och 40 °C.
Fel-LED på batteriet lyser [bild 02]	Batterifel/ batteri defekt.	→ Kontakta GARDENA service.
Laddningskontrolllampan på batteriladdaren tänds inte [bild 01]	Batteriladdaren eller laddningskabeln är inte rätt ansluten.	→ Anslut batteriladdaren och laddningskabeln rätt.
Laddningskontrolllampan på batteriladdaren blinkar snabbt (4-gånger per sekund) [bild 01]	Batteriets temperatur ligger utanför det tillåtna intervallet.	→ Använd batteriet i omgivningstemperaturer mellan 0 °C och 40 °C.
Fel-LED på batteriladdaren blinkar [bild 01]	Batterifel.	→ Ta bort batteriet och kontrollera om du använder ett original GARDENA batteri.

Problem	Möjlig orsak	Åtgärd
Fel-LED på batteriladdaren lyser [bild 01]	Temperaturen i batteriladdaren är för hög.	→ Kontakta GARDENA service.

OBSERVERA: Kontakta ditt GARDENA servicecenter vid andra störningar. Reparationer får endast utföras av GARDENA servicecentren och av fackhandel som är auktoriserad av GARDENA.

7. TEKNISKA DATA

Accu-gräsklippare	Enhet	Värde (art. 5041)
Knivens varvtal	r/min	3.100
Klippbredd	cm	41
Klipphöjdsinställning (10 lägen)	mm	25 till 75
Uppsamlarens volym	l	50
Vikt	kg	20,6
Ljudtrycknivå L_{pA} ¹⁾ Osäkerhet k_{pA}	dB (A)	83 3,0
Ljudeffektnivå L_{WA} ²⁾ : mätt/garanterat Osäkerhet k_{WA}	dB (A)	88 / 89 0,5
Hand-arm-vibration a_{vhw} ¹⁾ Osäkerhet k_a	m/s ²	2,0 1,5

Mätförfarande enligt: ¹⁾ EN 60335-2-77 ²⁾ RL 2000/14/EC



OBSERVERA: Det angivna vibrationsemissionsvärdet har mätts enligt ett normerat provningsförfarande och kan användas för att jämföra med andra elverktyg. Detta värde kan även användas för preliminär bedömning av exponeringen. Vibrationsemissionsvärdet kan variera vid den faktiska användningen av elverktyget.

Systembatteri / smart Akku BLi-40	Enhet	Värde (art. 9842/19090)	Värde (art. 9843/19091)
Gräsyta per batteriladdning • 60 mm till 40 mm • 80 mm till 40 mm	m ² (ca.)	280 200	450 350
Max. batterispänning	V (DC)	40 (max. initial spänning utan last för batteriet är 40 V, den nominella spänningen är 36 V)	40 (max. initial spänning utan last för batteriet är 40 V, den nominella spänningen är 36 V)
Batterikapacitet	Ah	2,6	4,2
Batteriladdningstid 80% / 100% (ca.)	min.	65 / 90	105 / 140

Batteriladdare QC40	Enhet	Värde (art. 9845)
Nätspänning	V (AC)	230
Nätfrekvens	Hz	50
Märkeffekt	W	100
Utspänning	V (DC)	42
Max. utström	A	1,8

8. TILLBEHÖR

GARDENA Utbytesbatteri BLi-40/100; BLi-40/160	Batteri för extra körtid eller för byte.	art. 9842/9843
GARDENA smart Accu BLi-40/100; BLi-40/160	smart Accu för smart-systemet.	art. 19090/19091
GARDENA smart Accu BLi-40/100 set/ BLi-40/160 set	smart Accu med smart Gateway för smart systemet.	art. 19110/19111
GARDENA Batteriladdare QC40	För att ladda GARDENA-batteriet BLi-40.	art. 9845
GARDENA Reservkniv	Som ersättning för slöa knivar.	art. 4104

9. SERVICE/GARANTI

Service:

Vänligen kontakta adressen på baksidan.

Garanti:

I händelse av garantianspråk tas ingen avgift ut för de tjänster som tillhandahålls.

GARDENA Manufacturing GmbH ger 2 års garanti för den här produkten (fr.o.m. inköpsdatum), om produkten uteslutande har använts privat. Den här tillverkargarantin gäller inte för en begagnad produkt som har köpts på andrahandsmarknaden. Denna garanti gäller alla väsentliga brister på produkten, vilka bevisligen beror på material- eller tillverkningsfel. Garantin ersätter dig med en fungerande produkt förutsatt att följande villkor är uppfyllda:

- Produkten användes för avsett ändamål enligt anvisningarna i bruksanvisningen.
- Varken köparen eller tredje part har försökt att reparera produkten.
- För driften har endast Original GARDENA reserv- och sliddelar använts.

Garantin gäller inte för normalt slitage av delar och komponenter, optiska förändringar, samt slit- och förbrukningsdelar.

Den här tillverkargarantin påverkar inte garantier mot försäljaren/återförsäljaren.

För felsökning, kontakta vår serviceavdelning (kontaktuppgifter på nästa sida). Det är inte tillåtet att skicka en produkt till oss utan föregående överenskommelse.

Sliddelar:

Kniven och hjulen är sliddelar och omfattas därför inte av garantin.

<p>DE EU-Konformitätserklärung Der Unterzeichner, GARDENA Germany AB, PO Box 7454, S-103 92 Stockholm, Schweden, bescheinigt hiermit, dass die nachstehend aufgeführten Produkte bei Verlassen des Werks die harmonisierten EU-Leitlinien, EU-Normen für Sicherheit und besondere Normen erfüllen. Dieses Zertifikat verliert seine Gültigkeit, wenn die Produkte ohne unsere Genehmigung verändert werden.</p>	<p>HU EK megfeleléségi nyilatkozat Alulírott GARDENA Germany AB, PO Box 7454, S-103 92 Stockholm, Svédország, ezzel tanúsítja, hogy az alábbiakban leírt egységek a gyár elhagyásakor megfeleltek a harmonizált uniós előírásoknak és biztonságai és termékspecifikus szabványoknak. Ez a tanúsítvány érvényét veszti, ha az egységeket jóváhagyásunk nélkül átalakítják.</p>
<p>EN EC Declaration of Conformity The undersigned, GARDENA Germany AB, PO Box 7454, S-103 92 Stockholm, Sweden, hereby certifies that, when leaving our factory, the units indicated below are in accordance with the harmonised EU guidelines, EU standards of safety and product specific standards. This certificate becomes void if the units are modified without our approval.</p>	<p>CS Prohlášení o shodě ES Niže uvedená společnost GARDENA Germany AB, PO Box 7454, S-103 92 Stockholm, Švédsko, tímto potvrzuje, že při opuštění naší továrny jsou jednotky uvedené níže v souladu s harmonizovanými pokyny EU, normami EU ohledně bezpečnosti a specifickými produktovými standardy. Tento certifikát pozbyvá platnosti, pokud dojde k úpravě jednotek bez našeho schválení.</p>
<p>FR Déclaration de conformité CE Le constructeur, soussigné : GARDENA Germany AB, PO Box 7454, S-103 92 Stockholm, Suède, déclare qu'à la sortie de ses usines le matériel neuf désigné ci-dessous était conforme aux prescriptions des directives européennes énoncées ci-après et conforme aux règles de sécurité et autres règles qui lui sont applicables dans le cadre de l'Union européenne. Toute modification apportée à cet appareil sans notre accord annule la validité de ce certificat.</p>	<p>SK EÚ vyhlásenie o zhode Dotu podpísaná spoločnosť GARDENA Germany AB, PO Box 7454, S-103 92 Stockholm, týmto osvedčuje, že nižšie uvedené jednotky boli v súlade s harmonizovanými usmerneniami EÚ, normami EÚ v oblasti bezpečnosti a špecifickými normami týkajúcimi sa produktu v čase opustenia výrobného závodu. Toto osvedčenie stráca platnosť, ak boli jednotky zmenené bez nášho súhlasu.</p>
<p>NL EG-conformiteitsverklaring De ondergetekende, GARDENA Germany AB, PO Box 7454, S-103 92 Stockholm, Zweden, verklaart hierbij dat de producten die hieronder staan vermeld, wanneer ze onze fabriek verlaten, in overeenstemming zijn met de geharmoniseerde Europese richtlijnen, EU-normen voor veiligheid en productspecifieke normen. Dit certificaat vervalt als de producten worden aangepast zonder onze toestemming.</p>	<p>EL Δήλωση Συμμόρφωσης EK Η υπογεγραμμένη εταιρεία, GARDENA Germany AB, PO Box 7454, S-103 92 Stockholm, Σουηδία, πιστοποιεί ότι, κατά την έξοδο από το εργοστάσιο, οι μονάδες που αναφέρονται κατωτέρω συμμορφώνονται με τις αναρμοσμένες οδηγίες ΕΕ, τα πρότυπα ασφαλείας της ΕΕ και τα συγκεκριμένα πρότυπα προϊόντος. Αυτό το πιστοποιητικό καθίσταται άκυρο εάν οι μονάδες έχουν τροποποιηθεί χωρίς την έγκρισή μας.</p>
<p>SV EG-försäkran om överensstämmelse Undertecknad firma GARDENA Germany AB, PO Box 7454, S-103 92 Stockholm, Sverige, intygar härmed att nedan nämnda produkter, när de lämnar vår fabrik, överensstämmer med EU:s riktlinjer, EU:s säkerhetsstandarder och produktspecifika standarder. Detta intyg skall ogiltigförklaras om produkten ändras utan vårt godkännande.</p>	<p>SL Izjava ES o skladnosti Spodaj podpisana, GARDENA Germany AB, PO Box 7454, S-103 92 Stockholm, Švedska, s to izjavo potrjuje, da je bila spodaj navedena enota ob izhodu iz tovarne skladna z usklajenimi smernicami EU, standardi EU za varnost in standardi, specifičnimi za izdelek. Izjava postane neveljavna v primeru neodobrene spremembe enote.</p>
<p>DA EU-overensstemmelseserklæring Undertegnede, GARDENA Germany AB, PO Box 7454, S-103 92 Stockholm, Sverige, erklærer hermed, at nedenfor anførte enheder er i overensstemmelse med de harmoniserede EU-rettlinjer, EU-standarder for sikkerhed og produktspecifikke standarder, når de forlader fabrikken. Denne erklæring ugyldiggøres, hvis enhederne ændres uden vores godkendelse.</p>	<p>HR Izjava o usklađenosti EZ Niže potpisana GARDENA Germany AB, PO Box 7454, S-103 92 Stockholm, Švedska, ovime potvrđuje kako su u nastavku navedene jedinice prilikom napuštanja tvornice bile u skladu s usklađenim smjernicama EU, EU sigurnosnim standardima i standardima specifičnima za proizvod. Ova certifikacija poništava se ako se jedinice izmjenjuju bez odobrenja.</p>
<p>FI EY-vaatimustenmukaisuusvakuutus GARDENA Germany AB, PO Box 7454, S-103 92 Stockholm, Ruotsi, vakuuttaa täten, että alla mainitut laitteet ovat tehtaalta lähtessään yhdenmukaistettujen EU-säännösten, EU:n turvastandardien ja tuotekohtaisten standardien mukaisia. Tämä vakuutus mitätöityy, jos laitteita muutetaan ilman hyväksyntäämme.</p>	<p>RO Declarație de conformitate CE Subscrisa, GARDENA Germany AB, PO Box 7454, S-103 92 Stockholm, Suedia, certifică prin prezenta că, la momentul ieșirii din fabrica noastră, unitățile indicate mai jos sunt în conformitate cu directivele UE armonizate, cu standardele UE de siguranță și cu standardele specifice ale produsului. Prezentul certificat devine nul dacă unitățile sunt modificate fără aprobarea noastră.</p>
<p>IT Dichiarazione di conformità CE La sottoscritta GARDENA Germany AB, PO Box 7454, S-103 92 Stockholm, Svezia, certifica che il prodotto qui di seguito indicato, nei modelli da noi commercializzati, è conforme alle direttive armonizzate UE nonché agli standard di sicurezza UE e agli standard specifici di prodotto. Qualunque modifica apportata al prodotto senza nostra specifica autorizzazione invalida la presente dichiarazione.</p>	<p>BG Декларация за съответствие на ЕО С настоящото допълнително подписана, GARDENA Germany AB, PO Box 7454, S-103 92 Stockholm, Швеция, удостоверява, че при напускане на фабриката модулите, посочени по-долу, са в съответствие с хармонизираните директиви на ЕС, стандартите на ЕС за безопасност и специфичните за продукта стандарти. Този сертификат става невалиден, ако модулите са променени без нашето одобрение.</p>
<p>ES Declaración de conformidad CE El abajo firmante, GARDENA Germany AB, PO Box 7454, S-103 92 Stockholm, Suecia, certifica por la presente que, cuando salen de la fábrica, las unidades indicadas a continuación cumplen las normas de armonización de la UE, las normas de la UE sobre seguridad y las normas específicas del producto. Este certificado quedará sin efecto si se modifican las unidades sin nuestra autorización.</p>	<p>ET EÜ vastavusdeklaratsioon Allakirjutuna GARDENA Germany AB, PO Box 7454, S-103 92 Stockholm, Rootsi, kinnitab käesolevaga, et tehased väljumisel vastavad allpool nimetatud seadmed harmoneeritud EL-i suunistele, EL-i ohutusstandarditele ja tootele eriomastele standarditele. See vastavusvõttes kaotab kehtivuse, kui seadmed muudetakse ilma meie heakskiiduta.</p>
<p>PT Declaração de conformidade CE O abaixo-assinado, GARDENA Germany AB, PO Box 7454, S-103 92 Stockholm, Suécia, certifica por este meio que, ao sair da nossa fábrica, as unidades indicadas acima estão em conformidade com as diretrizes uniformizadas da UE, os padrões de segurança da UE e os padrões específicos do produto. Este certificado deixa de ser válido se as unidades forem modificadas sem a nossa aprovação.</p>	<p>LT EB atitikties deklaracija GARDENA Germany AB, PO Box 7454, S-103 92 Stockholm, Sweden, garantuoja, kad iš gamyklos siunčiami toliau nurodyti įrenginiai atitinka suderintus EB reikalavimus, EB saugos ir konkretaus gaminio standartus. Pakeitus gaminių be mūsų patvirtinimo, nutraukiamas šio sertifikato galiojimas.</p>
<p>PL Deklaracja zgodności WE Nижel podpisany przedstawiciel firmy GARDENA Germany AB, PO Box 7454, S-103 92 Stockholm, Szwecja, niniejszym oświadczam, że podane poniżej wyroby opuszczające fabrykę są zgodne ze zharmonizowanymi normami UE oraz z obowiązującymi w UE przepisami bezpieczeństwa i normami dotyczącymi danego produktu. Modyfikacja wyrobów bez naszej zgody powoduje unieważnienie niniejszego certyfikatu.</p>	<p>LV EK atbilstības deklarācija Uzņēmums GARDENA Germany AB, PO Box 7454, S-103 92 Stockholm, Zviedrija, ar parakstu apliecinā, ka tālāk minētās vienības, pamatot rūpnieciski atbilst saskaņotajām ES vadlīnijām, ES drošības standartiem un izstrādājuma specifiskajiem standartiem. Šis sertifikāts tiek anulēts, ja šīs vienības tiek modificētas bez mūsu apstiprinājuma.</p>

<p>Produktbezeichnung: Description of the product: Désignation du produit : Beschrijving van het product: Beskrivning av produkten: Beskrivelse af produktet: Tuotteen kuvaus: Descripción del producto: Descrição do produto: Opis produktu: A termék leírása: Popis výrobku: Popis produktu: Περιγραφή του προϊόντος: Opis izdelka: Opis proizvoda: Descrierea produsului: Описание на продукта: Toote kirjeldus: Gaminio aprašas: Izstrādājuma apraksts:</p>	<p>Akku-Rasenmäher Battery Lawnmower Tondeuse sur batterie Accu-grasmaaler Accu-gräsklippare Accu-plāneklipper Akkukäyttöinen ruohonleikkuri Rasaerba a batteria Cortaésped de batería recargable Máquina de cortar relva a batería Akumulatorowe kosiarzki do trawy Akkumulatoros fűnyíró Akumulátorová sekačka na trávnik Akumulátorová kosačka Χλοκοπτικό μπαταρίας Akumulatorska kosilnica Baterijska kosilica za travu Maşină de tuns iarbă Акумуляторна косачка Akuga muruniiduk Akumulatoriņe vārpjāvīve Ar akumulatoru darbināms zāles plāvējs</p>	<p>Harmonisierte EN-Normen / Harmonised EN: EN ISO 12100 EN 60335-1 EN 60335-2-77</p> <p>For model Art. 5041-20: Charger QC40 Art. 9845:</p> <p>Batteries BLI-40/100 (2,6 Ah) Art. 9842 / BLI-40/160 (4,2 Ah) Art. 9843: EN 62133</p> <p>Schall-Leistungspegel: Noise level: Niveau sonore : Geluidsniveau: Ljudnivå: Støjniveau: Áánitaso: Livello acustico: Nivel de ruido: Nivel de ruído: Poziom hałas: Zajszint:</p> <p>gemessen / garantiert measured / guaranteed mesuré / garanti gemeten / gegarandeerd uppmätt / garanterat mält / garanteret mitattu / taattu misurato / garantito medido / garantizado medido / garantido zmierzony / gwarantowany mért / garantált</p> <p>Hladina hluku: Hladiny hluku: Επίπεδο θορύβου: Raven zvočne moči: Razina buke: Nivel de zgomot: Ниво на шум: Múratase: Triukšmo lygis: Trokšņa līmenis :</p> <p>naměřená / zaručená nameraná / zaručené μετρημένο / εγγυημένο izmerjena / zagotovljena mjerenja / zajamčena māsurat / garantat измерено / гарантирано mērodatu / garantēti ismatuotas / garantuojamas mērītāis / garantētais</p> <p>Art. 5041: 88 dB (A) / 89 dB (A)</p> <p>Anbringningsjahr der CE-Kennzeichnung: Year of CE marking: Année d'apposition du marquage CE : Installatiejaar van de CE-aanduiding: Märkningsår: CE-Mærkningsår: CE-merkin kiinnitysvuosi: Anno di applicazione della certificazione CE: Colocación del distintivo CE: Ano de marcação pela CE: Rok nadania oznakowania CE:</p> <p>CE-jelzés elhelyezésének éve: Rok umístění značky CE: Rok udelenia značky CE: Ετος οήμυδοσης CE: Leto namestitve CE-oznake: Godina dobivanja CE oznake: Anul de marcare CE: Година на поставяне на CE-маркировка: CE-mārgistuse paigaldamise aasta: Metai, kada pažymėta CE-ženkle: CE-marķējuma uzlikšanas gads:</p> <p>2016</p> <p>Ulm, den 21.11.2016 Ulm, 21.11.2016 Fait à Ulm, le 21.11.2016 Ulm, 21-11-2016 Ulm, 2016.11.21. Ulm, 21.11.2016 Ulmissa, 21.11.2016 Ulm, 21.11.2016 Ulm, 21.11.2016 Ulm, 21.11.2016 Ulm, dnia 21.11.2016 Ulm, 21.11.2016 Ulm, 21.11.2016 Ulm, 21.11.2016 Ulm, 21.11.2016 Ulm, 21.11.2016 Ulm, 21.11.2016 Ulm, 21.11.2016 Ulm, 21.11.2016 Ulm, 21.11.2016 Ulm, 21.11.2016 Ulm, 21.11.2016 Ulm, 21.11.2016</p> <p>Der Bevollmächtigte Authorised representative Le mandataire De gevolmachtigde Auktoriserad representant Autoriseret repræsntant Valtuutettu edustaja Persona delegata La persona autorizada O reprezentante Pelnomocnik Meghatalmazott Zplnomocnenec Splnomocneny Ο εξουσιοδοτημένος Proklaščenec Ovlaštena osoba Conducerea tehnică Упълномощен Volitatud esindaja Igalotasis atstovas Pilnvarotā persona</p> <p><i>Reinhard Pompe</i> Reinhard Pompe Vice President</p>
<p>Produkttyp: Product type: Type de produit: Producttype: Produkttyp: Produkttyp: Tuotetyyppi: Tipo adl prodotto: Tipo de producto: Tipo de produto: Typ produktu:</p>	<p>Terméktípus: Druh výrobku: Typ produktu: Τύπος προϊόντος: Vrsta izdelka: Vrsta proizvoda: Tip produs: Тип продукт: Tootetüüp: Gaminio tipas: Produkta veids:</p>	<p>Artikelnummer: Article number: Référéncie : Artikelnummer: Artikelnummer: Tuotennumero: Codice articolo: Referencia: Número de referéncia: Numer katalogowy:</p> <p>Cikkszámok: Objednací číslo: Objednávacia číslo: Κωδικός είδους: Številka izdelka: Kataloški broj: Cod article: Артикул номер: Artiklinummer: Dalies numeris: Artikula numurs:</p> <p>5041</p>
<p>EU-Richtlinien: EC-Directives: Directives CE : EG-richtlijnen: EU-direktiv: EF-direktiver: EY-direktiivit: Directive UE: Directiva CE: Diretivas CE: Dyrektywy WE: EK-irányelvek: Predpisy ES: Smernice EU: Οδηγίες EK: Direktive EU: EC direktive: Directiva CE: Директиви на EO: EU direktiivid: EB direktivos: EK direktivas:</p>	<p>2006/42/EC 2014/30/EC 2000/14/EC 2011/65/EC</p> <p>For model Art. 5041-20: Charger QC40 Art. 9845: 2014/35/EC 2014/30/EC 2011/65/EG</p> <p>Batteries BLI-40/100 (2,6 Ah) Art. 9842/ BLI-40/160 (4,2 Ah) Art. 9843: 2014/30/EG 2011/65/EG</p>	<p>Hinterlegte Dokumentation: GARDENA Technische Dokumentation, M. Kugler 89079 Ulm</p> <p>Konformitätsbewertungs- verfahren: Nach 2000/14/EG Art. 14 Anhang VI</p> <p>Deposited Documentation: GARDENA Technical Documentation, M. Kugler 89079 Ulm</p> <p>Conformity Assessment Procedure: according to 2000/14/EC Art.14 Annex VI</p> <p>Documentation déposée: Documentation technique GARDENA, M. Kugler 89079 Ulm</p> <p>Procédure d'évaluation de la conformité : Selon 2000/14/CE art. 14 Annexe VI</p>

Deutschland / Germany

GARDENA
Manufacturing GmbH
Central Service
Hans-Lorenser-Straße 40
D-89079 Ulm
Produktfragen:
(+49) 731 490-123
Reparaturen:
(+49) 731 490-290
service@gardena.com

Albania

COBALT Sh.p.k.
Rr. Siri Kodra
1000 Tirana

Argentina

Husqvarna Argentina S.A.
Av.del Libertador 5954 –
Piso 11 – Torre B
(C1428ARP) Buenos Aires
Phone: (+54) 11 5194 5000
info.gardena@
ar.husqvarna.com

Armenia

Garden Land Ltd.
61 Tigran Mets
0005 Yerevan

Australia

Husqvarna Australia Pty. Ltd.
Locked Bag 5
Central Coast BC
NSW 2252
Phone: (+61) (0) 2 4352 7400
customer.service@
husqvarna.com.au

Austria / Österreich

Husqvarna Austria GmbH
Industriezeile 36
4010 Linz
Tel.: (+43) 732 77 01 01-485
service.gardena@
husqvarnagroup.com

Azerbaijan

Firm Progress
a. Aliyev Str. 26A
1052 Bakı

Belgium

Husqvarna België nv/sa
Gardena Division
Rue Eglise Van Ophem 111
1180 Uccle / Ukkel
Tel.: (+32) 2 720 92 12
info@gardena.be

Bosnia / Herzegovina

SILK TRADE d.o.o.
Industrijska zona Bukva bb
74260 Tešanj

Brazil

Husqvarna do Brasil Ltda
Av. Francisco Matarazzo,
1400 – 19º andar
São Paulo – SP
CEP: 05001-903
Tel: 0800-112252
marketing.br.husqvarna@
husqvarna.com.br

Bulgaria

AGROLAND България АД
бул. 8 Декември, №13
Офис 5
1700 Студентски град
София
Тел.: (+359) 2466 69 10
info@agroland.eu

Canada / USA

GARDENA Canada Ltd.
100 Summerlea Road
Brampton, Ontario L6T 4X3
Phone: (+1) 905 792 9330
info@gardenacanada.com

Chile

Maquinarias Agroforestales
Ltda. (Maga Ltda.)
Santiago, Chile
Avda. Chesterton
8355 comuna Las Condes
Phone: (+56) 2 202 4417
Dalton@maga.cl
Zipcode: 7560330

China

Husqvarna (Shanghai)
Management Co., Ltd.
富世华 (上海) 管理有限公司
3F, Benq Square B,
No207, Song Hong Rd.,
Chang Ning District,
Shanghai, PRC. 200335
上海市长宁区淞虹路207号明
基广场B座3楼, 邮编: 200335

Colombia

Husqvarna Colombia S.A.
Calle 18 No. 68 D-31, zona
Industrial de Montevideo
Bogotá, Cundinamarca
Tel. 571 2922700 ext. 105
jairo.salazar@
husqvarna.com.co

Costa Rica

Compania Exim
Euroiberoamericana S.A.
Los Colegios, Moravia,
200 metros al Sur del Colegio
Saint Francis – San José
Phone: (+506) 297 68 83
exim_euro@racsa.co.cr

Croatia

Husqvarna Austria GmbH
Industriezeile 36
4010 Linz
Tel.: (+43) 732 77 01 01-485
service.gardena@
husqvarnagroup.com

Cyprus

Med Marketing
17 Digeni Akrita Ave
P.O. Box 27017
1641 Nicosia

Czech Republic

Husqvarna Česko s.r.o.
Türkova 2319/5b
149 00 Praha 4 – Chodov
Bezplatná infolinka:
800 100 425
servis@cz.husqvarna.com

Denmark

GARDENA DANMARK
Lejrvej 19, st.
3500 Værløse
Tlf.: (+45) 7026 4770
husqvarna@husqvarna.dk
www.gardena.com/dk

Dominican Republic

BOSQUESA, S.R.L
Carretera Santiago Licey
Km. 5 ½
Esquina Copal II.
Santiago
Dominican Republic
Phone: (+809) 736-0333
joserbosquesa@claro.net.do

Ecuador

Husqvarna Ecuador S.A.
Arupos E1-181 y 10 de
Agosto Quito, Pichincha
Tel. (+593) 22800739
francisco.jacome@
husqvarna.com.ec

Estonia

Husqvarna Eesti OÜ
Valdeku 132
EE-11216 Tallinn
info@gardena.ee

Finland

Oy Husqvarna Ab
Gardena Division
Lautatarhankatu 8 B/PL 3
00581 HELSINKI
www.gardena.fi

France

Husqvarna France
9/11 Allée des pierres mayettes
92635 Gennevilliers Cedex
France
http://www.gardena.com/fr
N° AZUR: 0 810 00 78 23
(Prix d'un appel local)

Georgia

Transporter LLC
8/57 Beliashvili street
0159 Tbilisi, Georgia
Phone: (+995) 322 14 71 71

Great Britain

Husqvarna UK Ltd
Preston Road
Aycliffe Industrial Park
Newton Aycliffe
County Durham
DL5 6UP
info.gardena@
husqvarna.co.uk

Greece

Π. ΠΑΠΑΔΟΠΟΥΛΟΣ ΑΕΒΕ
Λεωφ. Αθηνών 92
Αθήνα
T.K.104 42
Ελλάδα
Τηλ. (+30) 210 5193 100
info@papadopoulos.com.gr

Hungary

Husqvarna Magyarország Kft.
Ezred u. 1-3
1044 Budapest
Telefon: (+36) 1 251-4161
vevoszolgalat.husqvarna@
husqvarna.hu

Iceland

Ö. Johnson & Kaaber
Tunguhalsi 1
110 Reykjavik
ooj@ojk.is

Ireland

Husqvarna UK Ltd
Preston Road
Aycliffe Industrial Park
Newton Aycliffe
County Durham
DL5 6UP
info.gardena@
husqvarna.co.uk

Italy

Husqvarna Italia S.p.A.
Via Santa Vecchia 15
23868 VALMADRERA (LC)
Phone: (+39) 0341.203.111
assistenza.italia@
it.husqvarna.com

Japan

KAUICHI Co. Ltd.
Sumitomo Realty &
Development Kojimachi
BLDG., 8F
5-1 Nibanncyo
Chiyoda-ku
Tokyo 102-0084
Phone: (+81) 33 264 4721
m_ishihara@kaku-ichi.co.jp

Kazakhstan

LAMED Ltd.
155/1, Tazhibayevoy Str.
050060 Almaty
IP Schmidt
Abayavenue 3B
110 005 Kostanay

Korea

Kyung Jin Trading CO.,LTD.
107-4, SunDuk Bld.,
YangJae-dong,
Seocho-gu,
Seoul, (zipcode: 137-891)
Phone: (+82) (0)2 574-6300

Kyrgyzstan

Alye Maki
av. Moladaya Guardir J 3
720014
Bishkek

Latvia

Husqvarna Latvija SIA
Ulbrokas 19A
LV-1021 Riga
info@gardena.lv

Lithuania

UAB Husqvarna Lietuva
Ateities pl. 77C
LT-52104 Kaunas
info@gardena.lt

Luxembourg

Magasins Jules Neuberg
39, rue Jacques Stas
Luxembourg-Gasperich 2549
Case Postale No. 12
Luxembourg 2010
Phone: (+352) 40 14 01
api@neuberg.lu

Mexico

AFOSA
Av. Lopez Mateos Sur # 5019
Col. La Calma 45070
Zapopan, Jalisco
Mexico
Phone: (+52) 33 3818-3434
icornejo@afosa.com.mx

Moldova

Convel S.R.L.
290A Muncesti Str.
2002 Chisinau

Netherlands

Husqvarna Nederland B.V.
GARDENA Division
Postbus 50131
1305 AC ALMERE
Phone: (+31) 36 521 00 10
info@gardena.nl

Neth. Antilles

Jonka Enterprises N.V.
Sta. Rosa Weg 196
P.O. Box 8200
Curaçao
Phone: (+599) 9 767 66 55
pgm@jonka.com

New Zealand

Husqvarna New Zealand Ltd.
PO Box 76-437
Manukau City 2241
Phone: (+64) (0) 9 9202410
support.nz@husqvarna.co.nz

Norway

Husqvarna Norge AS
Gardena Division
Trøskenveien 36
1708 Sarpsborg
info@gardena.no

Peru

Husqvarna Perú S.A.
Jr. Ramón Cárcamo 710
Lima 1
Tel: (+51) 1 3320400 ext. 416
juan.remuzgo@
husqvarna.com

Poland

Husqvarna
Poland Spółka z o.o.
ul. Wysockiego 15 b
03-371 Warszawa
Phone: (+48) 22 330 96 00
gardena@husqvarna.com.pl

Portugal

Husqvarna Portugal, SA
Lagoa - Albarraque
2635 - 595 Rio de Mouro
Tel.: (+351) 21 922 85 30
Fax : (+351) 21 922 85 36
info@gardena.pt

Romania

Madex International Srl
Soseaua Odaii 117-123,
RO 013603 București, S 1
Phone: (+40) 21 352.76.03
madex@ines.ro

Russia / Россия

ООО „Хускварна“
141400, Московская обл.,
г. Химки,
улица Ленинградская,
владение 39, стр.6
Бизнес Центр
„Химки Бизнес Парк“,
помещение ОВ02_04
http://www.gardena.ru

Serbia

Domel d.o.o.
Autoput za Novi Sad bb
11273 Belgrade
Phone: (+381) 1 18 48 88 12
miroslav.jejina@domel.rs

Singapore

Hy-Ray PRIVATE LIMITED
40 Jalan Pemimpin
#02-08 Tat Ann Building
Singapore 577185
Phone: (+65) 6253 2277
shiyang@hyray.com.sg

Slovak Republic

Husqvarna Česko s.r.o.
Türkova 2319/5b
149 00 Praha 4 – Chodov
Bezplatná infolinka:
800 154 044
servis@sk.husqvarna.com

Slovenia

Husqvarna Austria GmbH
Industriezeile 36
4010 Linz
Tel.: (+43) 732 77 01 01-485
service.gardena@
husqvarnagroup.com

South Africa

Husqvarna
South Africa (Pty) Ltd
Postnet Suite 250
Private Bag X6,
Cascades, 3202
South Africa
Phone: (+27) 33 846 9700
info@gardena.co.za

Spain

Husqvarna España S.A.
Calle de Rivas nº 10
28052 Madrid
Phone: (+34) 91 708 05 00
atencioncliente@gardena.es

Suriname

Agrofix n.v.
Verlengde Hogestraat #22
Phone: (+597) 472426
agrofix@sr.net
Pobox : 2006
Paramaribo
Suriname – South America

Sweden

Husqvarna AB
Gardena Division
S-561 82 Huskvarna
gardenaorder@husqvarna.se

Switzerland / Schweiz

Husqvarna Schweiz AG
Consumer Products
Industriestrasse 10
5506 Mägenwil
Phone: (+41) (0) 62 887 37 90
info@gardena.ch

Turkey

Dost Bahçe Diş Ticaret
Mümesillik A.Ş
Yunus Mah. Adil Sok. No:3
Ic Kapi No: 1 Kartal
34873 Istanbul
Phone: (+90) 216 38 93 939
info@dostbahce.com.tr

Ukraine / Україна

ТОВ «Хускварна Україна»
вул. Васильківська, 34,
офіс 204-г
03022, м. Київ
Тел. (+38) 044 498 39 02
info@gardena.ua

Uruguay

FELI SA
Entre Ríos 1083 CP 11800
Montevideo – Uruguay
Tel: (+598) 22 03 18 44
info@felisa.com.uy

Venezuela

Corporación Casa y Jardín C.A.
Av. Caroní, Edif. Trezmen, PB.
Colinas de Bello Monte.
1050 Caracas.
Tlf: (+58) 212 992 33 22
info@casayjardin.net.ve

5041-20.960.04/1218
© GARDENA
Manufacturing GmbH
D-89070 Ulm
http://www.gardena.com