

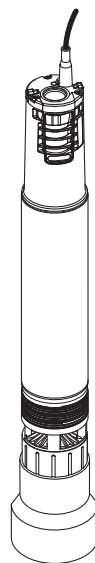

5500/5 inox Art. 1489
6000/5 inox Art. 1492



6000/5 inox automatic Art. 1499

DE Betriebsanleitung

Tiefbrunnenpumpe

EN Operator's manual

Deep Well Pump

FR Mode d'emploi

Pompe de forage

NL Gebruiksaanwijzing

Dieptebronnepomp

SV Bruksanvisning

Pump för djup brunn

DA Brugsanvisning

Dybbrøndspumpe

FI Käyttöohje

Porakaivopumppu

NO Bruksanvisning

Dyp brønnpumpe

IT Istruzioni per l'uso

Pompa per pozzi

ES Instrucciones de empleo

Bomba para pozos profundos

PT Manual de instruções

Bomba para poços profundos

PL Instrukcja obsługi

Pompa głębinowa

HU Használati utasítás

Mélykútszivattyú

CS Návod k obsluze

Čerpadlo pro čerpání vody z hlubokých studní

SK Návod na obsluhu

Čerpadlo na čerpanie vody z hlbokých studní

EL Οδηγίες χρήσης

Αντλία βαθέων φρεάτων

RU Инструкция по эксплуатации

Насос для скважин

SL Navodilo za uporabo

Črpalka za globoke vodnjake

HR Upute za uporabu

Pumpa za duboke bunare

SR/ Uputstvo za rad

BS Pumpa za duboke bunare

UK Інструкція з експлуатації

Заглибний насос

RO Instrucțiuni de utilizare

Pompă de presiune submersibilă

TR Kullanma Kılavuzu

Derin kuyu pompası

BG Инструкция за експлоатация

Помпа за дълбоки кладенци

SQ Manual përdorimi

Pompë pusi

ET Kasutusjuhend

Süvaveepump

LT Eksploatavimo instrukcija

Gilių šulinių siurblys

LV Lietošanas instrukcija

Dziļo aku sūkņis

<p>DE Produkthaftung Wir weisen ausdrücklich darauf hin, dass wir in Übereinstimmung mit dem Produkthaftungsgesetz nicht für Schäden haften, die durch unsere Produkte entstehen, wenn diese unsachgemäß und nicht durch einen von uns autorisierten Servicepartner repariert wurden oder wenn keine Original GARDENA Teile oder von uns zugelassene Teile verwendet wurden.</p>
<p>EN Product liability In accordance with the German Product Liability Act, we hereby expressly declare that we accept no liability for damage incurred from our products where said products have not been properly repaired by a GARDENA-approved service partner or where original GARDENA parts or parts authorised by GARDENA were not used.</p>
<p>FR Responsabilité Conformément à la loi relative à la responsabilité du fait des produits défectueux, nous déclarons expressément par la présente que nous déclinons toute responsabilité pour les dommages résultant de nos produits, si lesdits produits n'ont pas été correctement réparés par un partenaire d'entretien agréé GARDENA ou si des pièces d'origine GARDENA ou des pièces agréées GARDENA n'ont pas été utilisées.</p>
<p>NL Productaansprakelijkheid Conform de Duitse wet inzake productaansprakelijkheid verklaren wij hierbij uitdrukkelijk dat wij geen aansprakelijkheid aanvaarden voor schade ontstaan uit onze producten waarbij deze producten niet zijn gerepareerd door een GARDENA-erkende servicepartner of waarbij geen originele GARDENA-onderdelen of onderdelen die door GARDENA zijn goedgekeurd zijn gebruikt.</p>
<p>SV Produktansvar I enlighet med tyska produktansvarslagar förklarar vi härmed uttryckligen att vi inte åtar oss något ansvar för skador som orsakas av våra produkter där produkterna inte har genomgått korrekt reparation från en GARDENA-godkänd servicepartner eller där originaldelar från GARDENA eller delar godkända av GARDENA inte använts.</p>
<p>DA Produktansvar I overensstemmelse med den tyske produktansvarslov erklærer vi hermed udtrykkeligt, at vi ikke påtager os noget ansvar for skader på vores produkter, hvis de pågældende produkter ikke er blevet repareret korrekt af en GARDENA-godkendt servicepartner, eller hvor der ikke er brugt originale GARDENA-reservedele eller godkendte reservedele fra GARDENA.</p>
<p>FI Tuotevastuu Saksan tuotevastuulain mukaisesti emme ole vastuussa laitteiden vaurioista, jos korjauksia ei ole tehnyt GARDENA:n hyväksymä huoltoliike tai jos niiden syynä on muiden kuin alkuperäisten GARDENA-varaosien tai GARDENA:n hyväksymien varaosien käyttö.</p>
<p>IT Responsabilità del prodotto In conformità con la Legge tedesca sulla responsabilità del prodotto, con la presente dichiariamo espressamente che decliniamo qualsiasi responsabilità per danni causati dai nostri prodotti qualora non siano stati correttamente riparati presso un partner di assistenza approvato GARDENA o laddove non siano stati utilizzati ricambi originali o autorizzati GARDENA.</p>
<p>ES Responsabilidad sobre el producto De acuerdo con la Ley de responsabilidad sobre productos alemana, por la presente declaramos expresamente que no aceptamos ningún tipo de responsabilidad por los daños ocasionados por nuestros productos si dichos productos no han sido reparados por un socio de mantenimiento aprobado por GARDENA o si no se han utilizado piezas originales GARDENA o piezas autorizadas por GARDENA.</p>
<p>PT Responsabilidade pelo produto De acordo com a lei alemã de responsabilidade pelo produto, declaramos que não nos responsabilizamos por danos causados pelos nossos produtos, caso os tais produtos não tenham sido devidamente reparados por um parceiro de assistência GARDENA aprovado ou se não tiverem sido utilizadas peças GARDENA originais ou peças autorizadas pela GARDENA.</p>
<p>PL Odpowiedzialność za produkt Zgodnie z niemiecką ustawą o odpowiedzialności za produkt, niniejszym wyraźnie oświadczamy, że nie ponosimy żadnej odpowiedzialności za szkody poniesione na skutek użytkowania naszych produktów, w przypadku gdy naprawa tych produktów nie była odpowiednio przeprowadzana przez zatwierdzonego przez firmę GARDENA partnera serwisowego lub nie stosowano oryginalnych części GARDENA albo części autoryzowanych przez tę firmę.</p>
<p>HU Termékszavatosság A németországi termékszavatossági törvénnyel összhangban ezennel nyomatékosan kijelentjük, hogy nem vállalunk felelősséget a termékeinkben keletkezett olyan károkért, amelyek valamely GARDENA által jóváhagyott szervizpartner által nem megfelelően végzett javításból adódtak, vagy amely során nem eredeti GARDENA alkatrészeket vagy a GARDENA által jóváhagyott alkatrészeket használtak fel.</p>
<p>CS Odpovědnost za výrobek V souladu s německým zákonem o odpovědnosti za výrobek tímto výslovně prohlašujeme, že nepřijímáme žádnou odpovědnost za poškození vzniklá na našich výrobcích, kdy zmíněné výrobky nebyly řádně opraveny schváleným servisním partnerem GARDENA nebo kdy nebyly použity originální náhradní díly GARDENA nebo náhradní díly autorizované společností GARDENA.</p>
<p>SK Zodpovednosť za produkt V súlade s nemeckými právnymi predpismi upravujúcimi zodpovednosť za výrobok týmto výslovné prehlasujeme, že nenesieme žiadnu zodpovednosť za škody spôsobené našimi výrobkami, v prípade ktorých neboli náležité opravy vykonané servisným partnerom schváleným spoločnosťou GARDENA alebo neboli použité diely spoločnosti GARDENA alebo diely schválené spoločnosťou GARDENA.</p>
<p>EL Ευθύνη προϊόντος Σύμφωνα με τον γερμανικό νόμο περί Ευθύνης για τα Προϊόντα, με το παρόν δηλώνουμε ρητώς ότι δεν αποδεχόμαστε καμία ευθύνη για τυχόν ζημιές που προκύπτουν από τα προϊόντα μας εάν αυτά δεν έχουν επισκευαστεί σωστά από κάποιον συγκεκριμένο συνεργάτη επισκευών της GARDENA ή εάν δεν έχουν χρησιμοποιηθεί αυθεντικά εξαρτήματα GARDENA ή εξαρτήματα συγκεκριμένα από την GARDENA.</p>
<p>SL Odgovornost proizvajalca V skladu z nemškimi zakoni o odgovornosti za izdelke, izrecno izjavljajo, da ne sprejemamo nobene odgovornosti za škodo, ki jo povzročijo naši izdelki, če teh niso ustrezno popravili GARDENINI odobreni servisni partnerji ali pri tem niso bili uporabljeni originalni GARDENINI nadomestni deli ali GARDENINIMI homologiranimi nadomestnimi deli.</p>
<p>HR Pouzdanost proizvoda Sukladno njemačkom zakonu o pouzdanosti proizvoda, ovime izričito izjavljujemo kako ne prihvaćamo nikakvu odgovornost za oštećenja na našim proizvodima nastala uslijed neispravnog popravka od strane servisnog partnera kojeg odobrava GARDENA ili uslijed nekorištenja originalnih GARDENA dijelova ili dijelova koje odobrava GARDENA.</p>
<p>RO Răspunderea pentru produs În conformitate cu Legea germană privind răspunderea pentru produs, declarăm în mod expres prin prezentul document că nu acceptăm nicio răspundere pentru defecțiunile suferite de produsele noastre atunci când acestea nu au fost reparate în mod corect de un atelier de service partener, aprobat de GARDENA, sau când nu au fost utilizate piese GARDENA originale sau piese autorizate de GARDENA.</p>
<p>BG Отговорност за вреди, причинени от стоки Съгласно германския Закон за отговорността за вреди, причинени от стоки, с настоящото изрично декларираме, че не носим отговорност за щети, причинени от нашите продукти, ако те не са били правилно ремонтирани от одобрен от GARDENA сервиз или ако не са използвани оригинални части на GARDENA или части, одобрени от GARDENA.</p>
<p>ET Tootevastutus Vastavalt Saksamaa tootevastutusseadusele deklareerime käesolevaga selgesõnaliselt, et me ei kanna mingisugust vastutust meie toodetest tingitud kahjude eest, kui need tooted ei ole korrektselt parandatud GARDENA heakskiidetud hoolduspartneri poolt või kui parandamisel ei ole kasutatud GARDENA originaalosi või GARDENA volitatud osi.</p>
<p>LT Gaminio patikimumas Mes aiškiai pareiškiame, kad, atsižvelgiant į Vokietijos gaminių patikimumo įstatymą, nepriisiame atsakomybės dėl bet kokios žalos, patirtos dėl mūsų gaminių, jeigu jie buvo netinkamai taisomi arba jų dalys buvo pakeistos neoriginaliomis GARDENA dalimis ar nepatvirtintomis dalimis, arba jeigu remonto darbai buvo atliekami ne GARDENA techninės priežiūros centro specialistų.</p>
<p>LV Atbildība par produkcijas kvalitāti Saskaņā ar Vācijas likumu par atbildību par produkcijas kvalitāti ar šo mēs paziņojam, ka neuzņemamies atbildību par bojājumiem, kas radušies, lietojot mūsu izstrādājumus, kuru remontu nav veicis uzņēmuma GARDENA apstiprināts apkopes partneris vai kuru remontam netika izmantotas oriģinālās GARDENA detaļas vai detaļas, kuru lietošanu apstiprinājis uzņēmums GARDENA.</p>

A1

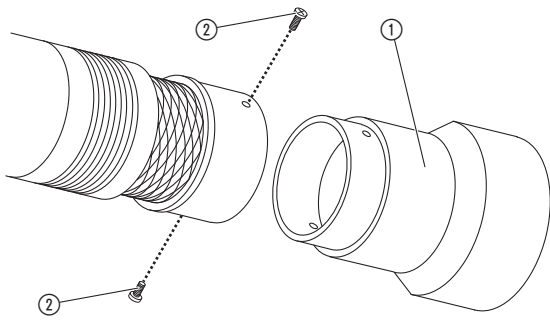

A2

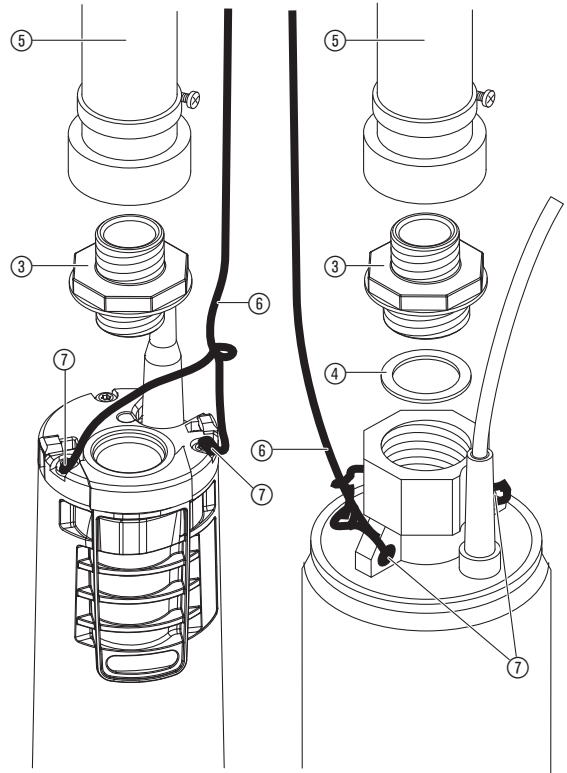

O1

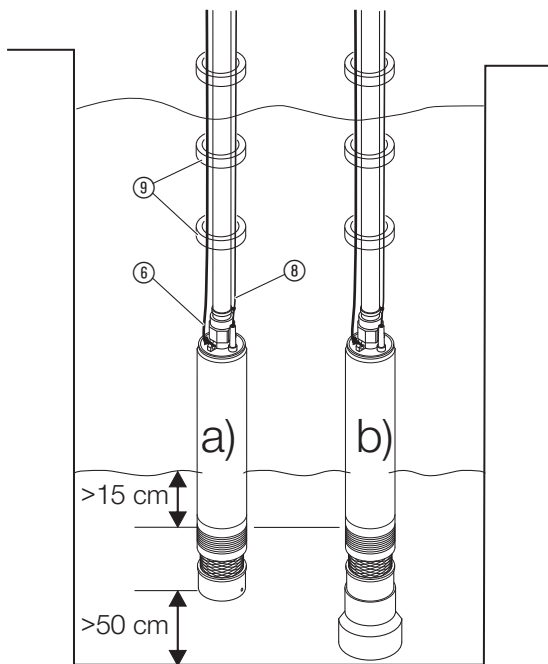

Art. 1499 Art. 1489
 Art. 1492

M1

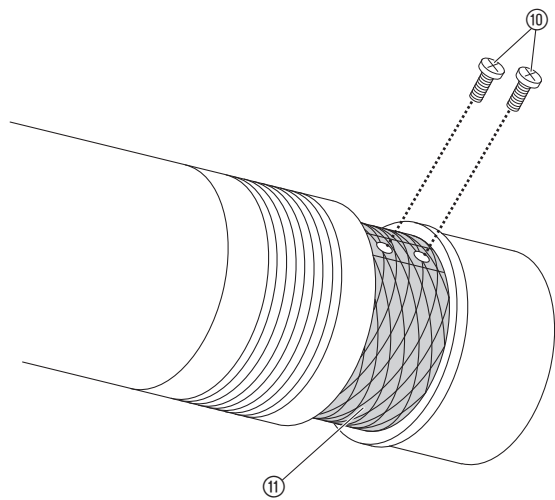

Prevod izvirnih navodil.

Otroci od 8 let starosti naprej ter osebe z omejenimi fizičnimi, zaznavnimi ali duševnimi sposobnostmi ali s pomanjkljivimi izkušnjami ter znanjem ta izdelek smejo uporabljati le, če jih pri tem nekdo nadzoruje ali so dobili navodila o varni uporabi izdelka in razumejo nevarnosti, ki izhajajo iz njene uporabe. Otroci se ne smejo igrati z izdelkom. Otroci ne smejo izvajati čiščenja in vzdrževanja v obsegu za uporabnike, če pri tem niso pod nadzorom. Uporabo izdelka priporočamo šele pri mladostnikih od starosti 16 let naprej. Izdelka nikakor ne uporabljajte, če ste utrujeni ali bolni ali pod vplivom alkohola, drog ter zdravil.

Predvidena uporaba:

GARDENA črpalka za globoke vodnjake je namenjena za privatno uporabo v hišnih in ljubiteljskih vrtovih. Namenjena je za črpanje vode iz vodnjakov (za vrtane vodnjake od 10 cm premera), cistem in podobnih vodnih rezervuarjev, za pogon namakalnih naprav in sistemov.

Mediji, ki se črpajo:

Z GARDENA črpalko za globoke vodnjake smete črpati samo čisto sladko vodo.

Črpalko lahko v celoti potopite (vodo-tesno ohišje) in se pri uporabi potopi v vodo (največja globina potopitve glejte 8. TEHNIČNI PODATKI).

Priporočilo: cev za vodnjak zgoraj pokrijte, da preprečite vdor umazanije.

POZOR! Ne sme se uporabljati za slano vodo, umazano vodo, razjedajoče, lahko vnetljive ali eksplozivne snovi (npr. bencin, petrolej, nitro razredčilo), olje, ogrevalno olje in za živila. Temperatura vode ne sme presegati 35 °C .

1. VARNOST**POMEMBNO!**

Skrbno preberite navodila za uporabo in jih shranite za poznejše branje.

Električna varnost**NEVARNOST! Električni udar!**

Če odrežete vtičač lahko vlaga preko omrežnega kabla zaide v električno območje naprave in povzroči kratek stik.

- V **nobenum** primeru ne odrežite omrežnega vtičača (npr. zaradi napeljave skozi odprtino v zidu).
- Pri izklapljanju ne vlecite za kabel, ampak vedno primite vtičač in ga potegnite iz vtičnice.

**NEVARNOST! Električni udar!**

Ne uporabljajte poškodovane črpalke.

- V primeru okvare prepustite napravo v pregled GARDENA pooblaščenemu servisu.
- Pred uporabo izvedite pregled naprave (še posebej omrežni kabel in vtičač).

**NEVARNOST!**

Nevarnost telesnih poškodb zaradi električnega udara.

Napajanje izdelka z električnim tokom mora potekati s pomočjo FI-stikala (RCD) z nazivnim diferenčnim tokom največ 30 mA.

Črpalke ni dovoljeno uporabljati, če so v vodi osebe.

- Prosimo, obrnite se za pomoč na pooblaščenem podjetju, ki se ukvarja z električnimi napeljavami.

Omrežni kabel črpalke se sme priključiti na priključek (vgrajena vtičnica) 1,10 m višine, izmerjeno od tal. Pri tem bodite pozorni, da je priključni kabel napeljan v smeri navzdol.

Navedbe na tipski tablici naprave se morajo ujemati s podatki električnega omrežja.

Uporabljajte samo po standardu HD 516 dovoljene električne podaljške.

- Posvetujte se z vašim električarjem.

- Prepričajte se, da je električna vtična povezava nameščena v območju, ki je varno pred poplavljanjem.

- Omrežni vtičač zaščitite pred vlago.

Vtičač in priključni kabel zaščitite pred vročino, oljem in ostrimi robovi.

Da bi preprečili nevarnosti, mora poškodovan napajalni kabel te naprave zamenjati proizvajalec ali njegova servisna služba ali podobno usposobljena oseba.

Priključnega kabla ne smete uporabljati za pritrditev ali za prenašanje naprave. Za potapljanje oz. dvigovanje in zavarovanje črpalke se mora uporabiti pritrtilna vrv.

V Avstriji

V Avstriji mora biti električni priključek v skladu z ÖVE-EM 42, T2 (2000)/1979 § 22 skladno s § 2022.1. V skladu s tem se smejo črpalke za uporabo v plavalnih bazenih in vrtnih ribnikih uporabljati samo preko ločilnega transformatorja.

→ Prosimo, vprašajte vaš električni strokovni servis.

V Švici

V Švici morajo biti premične naprave za uporabo na prostem priključene preko zaščitnega stikala nazivnega okvamega toka.

Napotki za uporabo

→ Pred zagonom sprostite tlačno napeljavo (npr. odprite zaprti ventil, zaprto razpršilno napravo itd.).

Izstopajoče mazivo lahko onesnaži črpamo tekočino.

Samo pri art.-št. 1489/1492: Suho delovanje črpalke povzroča povečano obrabo oz. poškodbe; takšno delovanje je potrebno preprečiti.

→ Če pride do prekinitve pretoka tekočine do črpalke, takoj zaustavite tudi črpalko.

→ Upoštevajte največjo višino črpanja.

Pri priključitvi črpalke na oskrbovalno napeljavo za vodo je potrebno upoštevati deželne veljavne sanitarne predpise, da preprečite povratno vsesavanje nepitne vode.

→ Prosimo, posvetujte se s sanitarno službo.

Pesek in ostala abrazivna sredstva povzročajo prehitro obrabo in zmanjšanje moč črpalke. Vlakna lahko zamašijo turbino.

Črpalka mora biti med delovanjem potopljena v vodo vsaj do dovoljene minimalne globine potopitve (glejte 8. TEHNIČNI PODATKI).

Samo pri art.-št. 1489/1492: Črpalka ne sme delovati dalj kot 10 minut nasproti zaprti tlačni strani (npr. zaprt ventil, zaprta naprava za škropljenje itd.).

V primeru preobremenitve črpalke bo termično varovalno stikalo izklopilo motor. Motor se bo po zadostni ohladitvi ponovno vklopil (glej 6. ODPRAVLJANJE NAPAK).

NEVARNOST! Ta izdelek med delovanjem povzroči nastanek elektromagnetnega polja. To polje lahko pod določenimi pogoji učinkuje na delovanje aktivnih ali pasivnih medicinskih vsadkov. Da je izključena nevarnost v situacijah, ki bi lahko privedle do težkih ali smrtnih telesnih poškodb, naj se osebe z medicinskim vsadkom pred uporabo tega izdelka posvetujejo s svojim zdravnikom in proizvajalcem vsadka.

NEVARNOST! Manjše dele je mogoče preprosto pogoltniti. Pri plastičnih vrečkah obstaja nevarnost zadušitve majhnih otrok. Majhni otroci naj se vam med montažo ne približujejo.

2. MONTAŽA

Nameščanje podnožja (samo pri uporabi v cisternah) [sl. A1]:

Če boste črpalko postavili na tla, je nujno potrebno namestiti podnožje, da preprečite vsesavanje peska in umazanije v črpalko.

1. Podnožje ① s spodnje strani potisnite na črpalko.
2. Podnožje ① privijte na črpalko z obema vijakoma ②.

Priključitev cevi [sl. A2]:

40 mm (1 1/4")-notranji navoj (art.-št. 1499: notranji navoj 33 mm (1")) na izhodu črpalke lahko, če je potrebno, opremite z priloženim priključnim delom za črpalke ③ za predelavo na 33 mm (1")-zunanega navoja. Na ta način lahko priključite **GARDENA vtični sistem za vodne cevi**, kot tudi **GARDENA priključni del art.-št. 1723/1724**.

1. Priključek črpalke-del ③ z roko privijte v izhod črpalke, tako da trdno stisne ④ tesnilni obroč. Pri art. 1499 je tesnilni obroček vgrajen v priključni del za črpalko ③.
2. Priključite tlačno ⑤ cev z ustreznim priključnim delom.
3. Pritrdilno vrv ⑥ trdno pritrdite na ušesa ⑦, ki so namenjena za pritrditev vrvi.

Optimalni izkoristek sile črpanja črpalke dosežete z uporabo priključ-ka 25 mm (1")-cevi v povezavi z **GARDENA priključnim delom art.-št. 1724** in z ustrežno cevno objemko. Če pogosto odklapljate cevne povezave, priporočamo uporabo **GARDENA kompleta za priključitev črpalke art.-št. 1752** v povezavi s 19 mm (3/4")-cevjо.

3. UPORABA

Vodne črpalke [sl. O1]:

Da bi črpalka lahko črpala tekočino, mora biti sesalno sito črpalke potopljeno min. 15 cm v vodo.

a) Brez podnožja mora biti črpalka pritrjena vsaj 50 cm nad tlemi.

b) Če ste namestili podnožje (vstavek za v cisterne), potem lahko črpalko položite na tla.

1. Črpalko na pritrtilni vrv ⑥ potopite v vodnjak ali jašek. Omrežni kabel pri tem ne sme biti obremenjen na vlek.
2. Zavarujte pritrtilno vrv ⑥.
3. Pri globljih vodnjakih ali jaških (od približno 5 m dalje) pritrdite priključni kabel ⑥ s sponkami ⑨ na pritrtilno vrv ⑥.
4. Omrežni vtičnik priključnega kabla ⑧ vstavite v ustrezno vtičnico. **Pozor! Črpalka se bo takoj vklopila.**

Samo pri art.-št. 1499:

Odzračevanje:

Pred zagonom oz. pred vklopom črpalke upoštevajte: Pri prvem zagonu potrebuje črpalka pribl. 60 sekund, da se po potopitvi v vodo tudi ustrezno odzrača.

→ Črpalko vklopite šele po teh 60 sekundah-potopitve.

Po zagonu se z vodnim curkom iz odzračevalnih odprtih ponazori konec postopka odzračevanja.

Samodejni način obratovanja:

Črpalka črpa in se samodejno izklopi, takoj ko se voda ne more več izčrpavati. Tlak se v cevi zaradi povratnega ventila ohranja toliko dolgo, dokler se skozi cev izčrpava voda. Če se skozi cev izčrpava voda (tlak v cevi pade pod 3,5 bar), se črpalka samodejno vklopi.

Varovalo pred delom na suho (kontrola pretoka):

Črpalka se v primeru pomanjkanja črpalne tekočine samodejno izklopi (črpalka dela v ciklu 30 sek. vkl. – 5 sek. izkl (4x). V 1, 5, 24, 24... se ta cikel ponovi). Takoj, ko je sesalno sito črpalke potopljeno min. 15 cm v vodo, je črpalka pripravljena za obratovanje.

Kontrola pretoka:

Kontrola pretoka izklopi črpalko, takoj ko se voda več ne izčrpava. Pri netesnosti na tlačni strani (npr. netesna tlačna cev ali pipa) se črpalka vklopi in izklopi v kratkih časovnih obdobjih. Če se črpalka vklaplja in izklaplja pogostejše kot 7 x v 2 min. (pri prepustnosti < 200 l/h), se črpalka v celoti izklopi. Če je netesnost na tlačni strani odpravljena, se mora črpalka ponovno iztakniti in vtakniti, da bo ponovno pripravljena za obratovanje.

Povratni ventil:

Vgrajeni protipovratni ventil preprečuje odtokanje vode nazaj skozi črpalko.

4. SHRANJEVANJE

Konec uporabe:



Izdelek mora biti shranjen zunaj dosega otrok.

→ V primeru nevarnosti zmrzovanja shranite črpalko v prostoru, kjer ne bo zmrzovalo.

Odstranitev:

(v skladu z Dir. 2012/19/EU)

Izdelka ne smete odstraniti v običajne gospodinjske odpadke. Odstraniti ga je treba v skladu z veljavnimi lokalnimi predpisi o varstvu okolja.



POMEMBNO!

→ Izdelek odstranite pri ali s pomočjo svojega krajevnega zbirališča odpadkov za recikliranje.

5. VZDRŽEVANJE

Čiščenje sesalnega območja [sl. M1]:



NEVARNOST! Električni udar!

Obstaja nevarnost poškodbe zaradi udara električnega toka.

→ Pred vzdrževanjem ločite črpalko od električnega omrežja.

1. Odvijte oba vijaka ⑩ in odstranite sesalno sito ⑪.
2. Očistite območje sesanja na črpalci in sesalno sito ⑪.
3. Sesalno sito ⑪ ponovno pritrdite nazaj na sesalni del črpalke in privijte z dvema vijakoma ⑩.

6. ODPRAVLJANJE NAPAK

NEVARNOST! Električni udar!
Obstaja nevarnost poškodbe zaradi udara električnega toka.
 → Pred odpravljanjem motenj ločite črpalko od električnega omrežja.

Težava	Možen vzrok	Pomoč
Črpalka se vrti, toda ne črpa	Zrak se ne odvaja, tlačna napeljava je zaprta.	→ Odprite tlačno napeljavo (npr. zapognjena tlačna cev).
	Zamašeno sesalno območje.	→ Izvlecite vtičač iz vtičnice in očistite sesalno območje (glej 5. VZDRŽEVANJE).
	Nivo vode je pri zagonu pod minimalnim nivojem vode.	→ Globlje potopite črpalko (upoštevajte minimalni nivo vode; glej 8. TEHNIČNI PODATKI).
	Blokiran protipovratni ventil.	→ art.-št. 1499: Posvetujte se s servisom GARDENA.
Črpalka se ne zavrti oz. se nenadoma zaustavi med obra- tovanjem	Termo stikalo je izklopilo črpalko zaradi pregrevanja.	→ Izvlecite vtičač iz vtičnice in očistite sesalno območje (glej 5. VZDRŽEVANJE). Upoštevajte največjo dovoljeno temperaturo medija (35 °C).
	Prekinitev oskrbe s tokom.	→ Preverite varovalke in električne povezave.
	Delci umazanije so se nalepili na sesalno območje.	→ Izvlecite vtičač iz vtičnice in očistite sesalno območje (glej 5. VZDRŽEVANJE).
Črpalka se vrti, toda moč črpanja nenadoma pojenja	Zamašeno sesalno območje.	→ Izvlecite vtičač iz vtičnice in očistite sesalno območje (glej 5. VZDRŽEVANJE).
	Samo pri art.-št. 1499: Pomanjkanje vode: Varovalo pred delom na suho je črpalko zaradi prenizkega nivoja vode izklopilo.	Črpalka je pripravljena za obratovanje le, če je potopljena najmanj 15 cm. → Črpalko potopite v vodo najmanj 15 cm.

NAPOTEK: V primeru drugih napak se obrnite na svoje GARDENA servisno središče. Popravila smejo izvajati samo GARDENA servisna središča ter specializirani trgovci, pooblaščenici od podjetja GARDENA.

7. PRIBOR

GARDENA priključni	Za optimalni učinek sile črpanja črpalke.	art.-št. 1723 / 1724
GARDENA priključek črpalke-komplet	Če je potrebno vijačno povezavo pogosto odvijati.	art.-št. 1752
Samo pri art.-št. 1489 / 1492: GARDENA varovanje pred suhim delovanjem *	Črpalka se avtomatsko izklopi, ko zmanjka tekočine, ki jo črpa.	art.-št. 1741
Samo pri art.-št. 1489 / 1492: GARDENA elektronsko tlačno stikalo *	Z varovanjem pred suhim delovanjem. Idealno za pripravo črpalke za sistem hišnega avtomatskega zalivanja.	art.-št. 1739

* GARDENA varovanje pred suhim delovanjem / elektronsko tlačno stikalo ne smete montirati direktno na črpalko, ker je potem ne boste smeli potopiti v vodo.

8. TEHNIČNI PODATKI

Črpalka za globoke vodnjake	Enota	Vrednost (art.-št. 1489)	Vrednost (art.-št. 1492)	Vrednost (art.-št. 1499)
Nazivna moč	W	850	950	950
Maks. potisk	l/h	5.500*	6.000*	6.000*
Maks. tlak / Maks. višina potiska	bar / m	4,5 / 45	5,0 / 50	5,0 / 50
Maks. globina črpanja	m	19	19	19
Priključni kabel	m	22 H07RN-F	22 H07RN-F	22 H07RN-F
Priključek na črpalki	mm (")	40 (1 1/4) notranji navoj	40 (1 1/4) notranji navoj	33 (1) notranji navoj
Minimalni nivo vode pri zagonu (z zgornjega roba filtra)	cm	> 15	> 15	> 15
Teža brez kabla, (približ.)	kg	7,5	8,25	9

Črpalka za globoke vodnjake	Enota	Vrednost (art.-št. 1489)	Vrednost (art.-št. 1492)	Vrednost (art.-št. 1499)
Pritrdilna vrvl	m	22	22	22
Premer ohišja (maks.)	mm	< 98	< 98	< 98
Maks. temperatura vode	°C	35	35	35
Omrežna napetost / Omrežna frekvenca	V / Hz	220 – 240 / 50	220 – 240 / 50	220 – 240 / 50

* Pri uporabi cevi vodnjaka Ø 10 cm ni možno doseči maks. količine črpanja.

9. SERVIS / GARANCIJA

Servis:

Obrnite se na naslov na hrbtini strani.

Garancija:

V primeru garancijskega zahtevka ne nosite stroškov za opravljen poseg. Za ta izdelke nudi GARDENA Manufacturing GmbH dvoletno garancijo (veljavno od dneva nakupa). Garancija krije vse pomembne okvare izdelka, za katere je dokazljiv vzrok napaka v materialu ali tovarniška napaka. Garancija je izpolnjena s predajo polno funkcionalnega nadomestnega izdelka ali z brezplačnim popravilom pokvarjenega izdelka, ki nam ga pošljete; pridržujemo si pravico do izbire med tema možnostma. Storitev je predmet naslednjih določil:

- Izdelek je uporabljen v skladu z namenom uporabe in v skladu s priporočili v navodilih za uporabo.
- Kupec in druga oseba nista poskušala popraviti izdelka.

Garancija proizvajalca ne vpliva na pravice, ki izhajajo iz garancije, do prodajalca/trgovca.

V primeru težav s tem izdelkom se obrnite na naš servisni oddelek ali izdelek, skupaj s kratkim opisom težave, pošljite podjetju GARDENA Manufacturing GmbH. Pri tem morate poravnati stroške pošiljke in pri tem upoštevate ustrezna navodila, ki veljajo za pošiljke in embalažo. Garancijskemu zahtevku mora biti priložena kopija dokazila o nakupu.

Obrabni deli:

Garancija ne velja za obrabne dele turbine. Garancija ne velja za črpalko, ki je bila poškodovana zaradi zmrzali.

Pumpen-Kennlinien
Performance characteristics
Courbes de performance
Prestatiegrafiek
Kapacitetskurva
Ydelses karakteristika
Pumpun ominaiskäyrä
Pumpekarakteristikk
Curva di rendimento
Curva característica de la bomba
Características de performance
Charakterystyka pompy
Szivattyú-jelleggörbe
Charakteristika čerpadla
Charakteristiky čerpadla
Χαρηκτηριστικό διάγραμμα
Кривая производительности насоса
Karakteristika črpalka
Obilježja pumpe
Karakteristika pumpe
Крива характеристики насоса
Caracteristică pompă
Pompa karakter eğrisi
Помпена характеристика
Fuqia e pompës
Pumba karakteristik
Siurblio charakteristinė kreivė
Sūkņa raksturlīkne

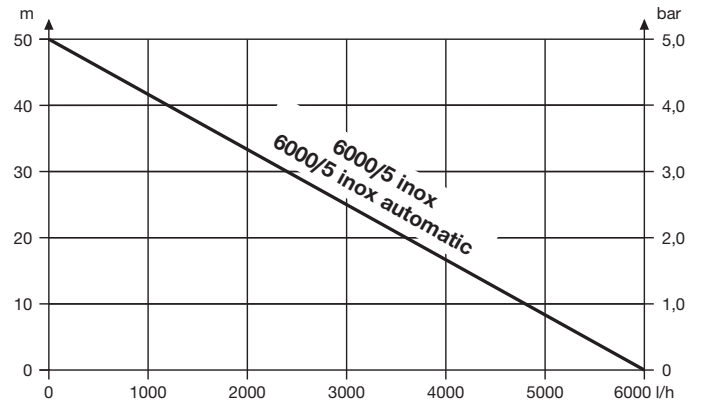
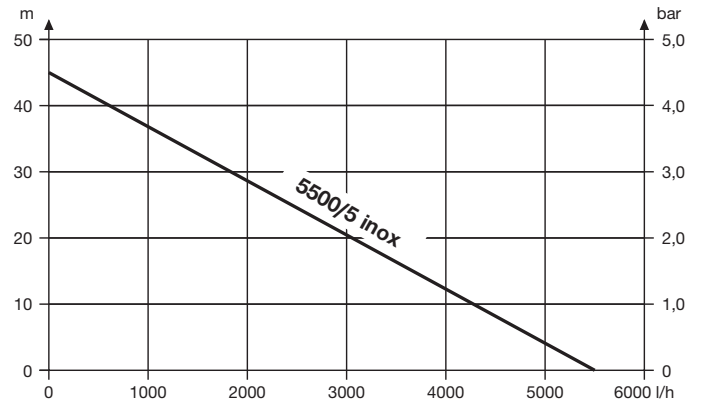

<p>DE EU-Konformitätserklärung</p> <p>Der Unterzeichner, GARDENA Germany AB, PO Box 7454, S-103 92 Stockholm, Schweden, bescheinigt hiermit, dass die nachstehend aufgeführten Produkte bei Verlassen des Werks die harmonisierten EU-Leitlinien, EU-Normen für Sicherheit und besondere Normen erfüllen. Dieses Zertifikat verliert seine Gültigkeit, wenn die Produkte ohne unsere Genehmigung verändert werden.</p>	<p>HU EK megfeleléségi nyilatkozat</p> <p>Alulírott GARDENA Germany AB, PO Box 7454, S-103 92 Stockholm, Svédország, ezzel tanúsítja, hogy az alábbiakban leírt egységek a gyár elhagyásakor megfeleltek a harmonizált uniós előírásoknak és biztonság és termékspecifikus szabványoknak. Ez a tanúsítvány érvényét veszti, ha az egységeket jóváhagyásunk nélkül átalakítják.</p>
<p>EN EC Declaration of Conformity</p> <p>The undersigned, GARDENA Germany AB, PO Box 7454, S-103 92 Stockholm, Sweden, hereby certifies that, when leaving our factory, the units indicated below are in accordance with the harmonised EU guidelines, EU standards of safety and product specific standards. This certificate becomes void if the units are modified without our approval.</p>	<p>CS Prohlášení o shodě ES</p> <p>Niže uvedená společnost GARDENA Germany AB, PO Box 7454, S-103 92 Stockholm, Švédsko, tímto potvrzuje, že při opuštění naší továrny jsou jednotky uvedené níže v souladu s harmonizačními pokyny EU, standardy EU ohledně bezpečnosti a specifickými produktovými standardy. Tento certifikát pozbyvá platnosti, pokud dojde k úpravě jednotek bez našeho schválení.</p>
<p>FR Déclaration de conformité CE</p> <p>Le constructeur, soussigné : GARDENA Germany AB, PO Box 7454, S-103 92 Stockholm, Suède, déclare qu'à la sortie de ses usines le matériel neuf désigné ci-dessous était conforme aux prescriptions des directives européennes énoncées ci-après et conforme aux règles de sécurité et autres règles qui lui sont applicables dans le cadre de l'Union européenne. Toute modification apportée à cet appareil sans notre accord annule la validité de ce certificat.</p>	<p>SK EÚ vyhlásenie o zhode</p> <p>Dotu podpísaná spoločnosť GARDENA Germany AB, PO Box 7454, S-103 92 Stockholm, týmto osvedčuje, že nižšie uvedené jednotky boli v súlade s harmonizačnými usmerneniami EÚ, normami EÚ v oblasti bezpečnosti a špecifickými normami týkajúcimi sa produktu v čase opustenia výrobného závodu. Toto osvedčenie stráca platnosť, ak boli jednotky zmenené bez nášho súhlasu.</p>
<p>NL EG-conformiteitsverklaring</p> <p>De ondergetekende, GARDENA Germany AB, PO Box 7454, S-103 92 Stockholm, Zweden, verklaart hierbij dat de producten die hieronder staan vermeld, wanneer ze onze fabriek verlaten, in overeenstemming zijn met de geharmoniseerde Europese richtlijnen, EU-normen voor veiligheid en productspecifieke normen. Dit certificaat vervalt als de producten worden aangepast zonder onze toestemming.</p>	<p>EL Δήλωση Συμμόρφωσης ΕΚ</p> <p>Η υπογεγραμμένη εταιρεία, GARDENA Germany AB, PO Box 7454, S-103 92 Stockholm, Σουηδία, πιστοποιεί ότι, κατά την έξοδο από το εργοστάσιο, οι μονάδες που αναφέρονται κατωτέρω συμμορφώνονται με τις εφαρμοσμένες οδηγίες ΕΕ, τα πρότυπα ασφαλείας της ΕΕ και τα συγκεκριμένα πρότυπα προϊόντος. Αυτό το πιστοποιητικό καθίσταται άκυρο εάν οι μονάδες έχουν τροποποιηθεί χωρίς την έγκρισή μας.</p>
<p>SV EG-försäkran om överensstämmelse</p> <p>Undertecknad firma GARDENA Germany AB, PO Box 7454, S-103 92 Stockholm, Sverige, intygar härmed att nedan nämnda produkter, när de lämnar vår fabrik, överensstämmer med EU:s riktlinjer, EU:s säkerhetsstandarder och produktspecifika standarder. Detta intyg skall giltigförklaras om produkten ändras utan vårt godkännande.</p>	<p>SL Izjava ES o skladnosti</p> <p>Spodaj podpisana, GARDENA Germany AB, PO Box 7454, S-103 92 Stockholm, Švedska, s to izjavo potrjuje, da je bila spodaj navedena enota ob izhodu iz tovarne skladna z usklajenimi smernicami EU, standardi EU za varnost in standardi, specifičnimi za izdelek. Izjava postane neveljavna v primeru neodobrene spremembe enote.</p>
<p>DA EU-overensstemmelseserklæring</p> <p>Undertegnede, GARDENA Germany AB, PO Box 7454, S-103 92 Stockholm, Sverige, erklærer hermed, at nedenfor anførte enheder er i overensstemmelse med de harmoniserede EU-retningslinjer, EU-standarder for sikkerhed og produktspecifikke standarder, når de forlader fabrikken. Denne erklæring ugyldiggøres, hvis enhederne ændres uden vores godkendelse.</p>	<p>HR Izjava o uskladenosti EZ</p> <p>Niže potpisana GARDENA Germany AB, PO Box 7454, S-103 92 Stockholm, Švedska, ovime potvrđuje kako su u nastavku navedene jedinice prilikom napuštanja tvornice bile u skladu s usklađenim smjernicama EU, EU sigurnosnim standardima i standardima specifičnima za proizvod. Ova certifikacija poništava se ako se jedinice izmjenjuju bez odobrenja.</p>
<p>FI EY-vaatimustenmukaisuusvakuutus</p> <p>GARDENA Germany AB, PO Box 7454, S-103 92 Stockholm, Ruotsi, vakuuttaa täten, että alla mainitut laitteet ovat tehtaalta lähtessään yhdenmukaistettujen EU-säännösten, EU:n turvastandardien ja tuotekohtaisten standardien mukaisia. Tämä vakuutus mitätöityy, jos laitteita muutetaan ilman hyväksyntäämme.</p>	<p>RO Declarație de conformitate CE</p> <p>Subscria, GARDENA Germany AB, PO Box 7454, S-103 92 Stockholm, Suedia, certifică prin prezenta că, la momentul ieşirii din fabrica noastră, unităţile indicate mai jos sunt în conformitate cu directivele UE armonizate, cu standardele UE de siguranţă şi cu standardele specifice ale produsului. Prezentul certificat devine nul dacă unităţile sunt modificate fără aprobarea noastră.</p>
<p>IT Dichiarazione di conformità CE</p> <p>La sottoscritta GARDENA Germany AB, PO Box 7454, S-103 92 Stockholm, Svezia, certifica che il prodotto qui di seguito indicato, nei modelli da noi commercializzati, è conforme alle direttive armonizzate UE nonché agli standard di sicurezza UE e agli standard specifici di prodotto. Qualunque modifica apportata al prodotto senza nostra specifica autorizzazione invalida la presente dichiarazione.</p>	<p>BG Декларация за съответствие на ЕО</p> <p>С настоящото допълнителна, GARDENA Germany AB, PO Box 7454, S-103 92 Stockholm, Швеция, удостоверява, че при напускане на фабриката модулите, посочени по-долу, са в съответствие с хармонизираните директиви на ЕС, стандартите на ЕС за безопасност и специфичните за продукта стандарти. Този сертификат става невалиден, ако модулите са променени без наше одобрение.</p>
<p>ES Declaración de conformidad CE</p> <p>El abajo firmante, GARDENA Germany AB, PO Box 7454, S-103 92 Stockholm, Suecia, certifica por la presente que, cuando salen de la fábrica, las unidades indicadas a continuación cumplen las normas de armonización de la UE, las normas de la UE sobre seguridad y las normas específicas del producto. Este certificado quedará sin efecto si se modifican las unidades sin nuestra autorización.</p>	<p>ET EÜ vastavusdeklaratsioon</p> <p>Allakirjutatud GARDENA Germany AB, PO Box 7454, S-103 92 Stockholm, Rootsi, kinnitab käesolevaga, et tehased väljumisel vastavad allpool nimetatud seadmed harmoneeritud EL-i suunistele, EL-i ohutusstandarditele ja tootele eriomastele standarditele. See vastavuskindlus kaotab kehtivuse, kui seadmed muudetakse ilma meie heakskiiduta.</p>
<p>PT Declaração de conformidade CE</p> <p>O abaixo-assinado, GARDENA Germany AB, PO Box 7454, S-103 92 Stockholm, Suécia, certifica por este meio que, ao sair da nossa fábrica, as unidades indicadas acima estão em conformidade com as diretrizes uniformizadas da UE, os padrões de segurança da UE e os padrões específicos do produto. Este certificado deixa de ser válido se as unidades forem modificadas sem a nossa aprovação.</p>	<p>LT EB atitikties deklaracija</p> <p>GARDENA Germany AB, PO Box 7454, S-103 92 Stockholm, Sweden, garantuoja, kad iš gamyklos siunčiami toliau nurodyti įrenginiai atitinka suderintus EB reikalavimus, EB saugos ir konkretaus gaminio standartus. Pakaitus gaminių be mūsų patvirtinimo, nutraukiamas šio sertifikato galiojimas.</p>
<p>PL Deklaracja zgodności WE</p> <p>Niżej podpisany przedstawiciel firmy GARDENA Germany AB, PO Box 7454, S-103 92 Stockholm, Szwecja, niniejszym oświadcza, że podane poniżej wyroby opuszczające fabrykę są zgodne ze zharmonizowanymi normami UE oraz z obowiązującymi w UE przepisami bezpieczeństwa i normami dotyczącymi danego produktu. Modyfikacja wyrobów bez naszej zgody powoduje unieważnienie niniejszego certyfikatu.</p>	<p>LV EK atbilstības deklarācija</p> <p>Uzņēmums GARDENA Germany AB, PO Box 7454, S-103 92 Stockholm, Zviedrija, ar parakstu apliecina, ka tālāk minētās vienības, pametot rūpnīcu, atbilst saskaņotajām ES vadlīnijām, ES drošības standartiem un izstrādājuma specifiskajiem standartiem. Šis sertifikāts tiek anulēts, ja šīs vienības tiek modificētas bez mūsu apstiprinājuma.</p>

<p>Produktbezeichnung: Description of the product: Désignation du produit : Beschrijving van het product: Beskrivning av produkten: Beskrivelse af produktet: Tuotteen kuvaus: Descrizione del prodotto: Descripción del producto: Descrição do produto: Opis produktu: A termék leírása: Popis výrobku: Ποις προϊόντος: Περνροφή του προϊόντος: Opis izdelka: Opis proizvoda: Descrierea produsului: Описание на продукта: Toote kirjeldus: Gaminio aprašas: Izstrādājuma apraksts:</p> <p>Tiefbrunnenpumpe Deep Well Pump Pompe de forage Dieptebronpomp Pump för djup brunn Dybbrøndspumpe Porakaivopumppu Pompa per pozzi Bomba para pozos profundos Bomba para poços profundos Pompa głębinowa Mélykútészivattyú Čerpadlo pro čerpaní vody z hlubokých studní Čerpadlo na čerpanie vody z hlbokých studní Αντλία βαθύων ορεμάτων Črpalka za globoke vodnjake Pumpa za duboke bunare Pompă de presiune submersibilă Помпа за дълбоки кладенци Süvveerpump Gilių šulinių siurblys Dziļo aku sūkņis</p>	<p>Harmonisierte EN-Normen / Harmonised EN:</p> <p style="text-align: right;">EN 60335-1 EN 60335-2-41 EN 62233</p> <p>Anbringningsår der CE-Kennzeichnung: Year of CE marking: Année d'apposition du marquage CE : Installatiejaar van de CE-aanduiding: Märkningsår: CE-Mærkningsår: CE-merkin kiinnitysvoosi: Anno di applicazione della certificazione CE: Colocación del distintivo CE: Ano de marcação pela CE: Rok nadania oznakowania CE: CE-jelzés elhelyezésének éve: Rok umístění značky CE: Rok udelenia značky CE: Ετος οημοστος CE: Leto namestitve CE-oznake: Leto dobivanja CE oznake:</p> <p>Anul de marcare CE: Година на поставяне на CE-маркировка: CE-mārgisties paigaldamie aasta: Metai, kada pažymėta CE-ženklui: CE-maṛkējuma uzlikšanas gads:</p>
<p>Produkttyp: Product type: Type de produit: Producttype: Produkttyyp: Tuotetyyppi: Tipo adl prodotto: Tipo de producto: Tipo de produto: Typ produktu:</p> <p>Terméktípus: Druh výrobku: Typ produktu: Τύπος προϊόντος: Vrsta izdelka: Vrsta proizvoda: Tip produs: Тип продукта: Tootetyüp: Gaminio tipas: Produkta veids:</p> <p>5500/5 inox 6000/5 inox 6000/5 inox automatic</p>	<p>Artikelnummer: Article number: Référence : Artikelnummer: Artikelnummer: Artikelnummer: Tuotennumero: Codice articolo: Referencia: Número de referencia: Numer katalogowy:</p> <p>Cikkszámok: Objednací číslo: Objednávacie číslo: Κωδικός είδους: Številka izdelka: Kataloški broj: Cod article: Артикул номер: Artikelnummer: Dalies numeris: Artikula numurs:</p> <p>1489 1492 1499</p>
<p>EU-Richtlinien: EC-Directives: Directives CE : EG-richtlijnen: EU-direktiv: EF-direktiver: EY-direktiivit: Directive UE: Directiva CE: Diretivas CE: Dyrektywy WE: EK-irányelvek: Predpisy ES: Smernice EÚ: Oñnyic EK: Direktive EU: EC directive: Directive CE: Директиви на EО: EÜ direktivid:</p> <p>EB direktivos: EK direktivas:</p> <p>2014/35/EG 2014/30/EG 2011/65/EG</p>	<p>Hinterlegte Dokumentation: GARDENA Technische Dokumentation, M. Kugler 89079 Ulm</p> <p>Deposited Documentation: GARDENA Technical Documentation, M. Kugler 89079 Ulm</p> <p>Documentation déposée: Documentation technique GARDENA, M. Kugler 89079 Ulm</p> <p>Ulm, den 20.04.2018 Ulm, 20.04.2018 Fait à Ulm, le 20.04.2018 Ulm, 20.04.2018 Ulm, 2018.04.20. Ulm, 20.04.2018 Ulm, 20.04.2018 Ulm, 20.04.2018 Ulm, 20.04.2018 Ulm, 20.04.2018 Ulm, 20.04.2018 Ulm, 20.04.2018 Ulm, 20.04.2018 Ulm, 20.04.2018 Ulm, 20.04.2018 Ulm, 20.04.2018 Ulm, 20.04.2018 Ulm, 20.04.2018 Ulm, 20.04.2018 Ulm, 20.04.2018 Ulm, 20.04.2018 Ulm, 20.04.2018 Ulm, 20.04.2018 Ulm, 20.04.2018</p> <p>Der Bevollmächtigte Authorised representative Le mandataire De gevolmachtigde Auktoriserad representant Autoriseret repræsentant Valtuutettu edustaja Persona delegata La persona autorizada O reprezentante Peļinomocnik Meghatalmazott ZpĽnomocnenec Splnomocneny O εξουσιοδοτημένος Pooblaščenec Ovlaštena osoba Conducerea tehnică Упълномощен Volitatud esindaja Igalitasis atstovas Pilnvarotā persona</p> <p style="text-align: right;"><i>Reinhard Pompe</i> Reinhard Pompe Vice President</p> <p style="text-align: right;">2010</p>

Deutschland / Germany

GARDENA
Manufacturing GmbH
Central Service
Hans-Lorenser-Straße 40
D-89079 Ulm
Produktfragen:
(+49) 731 490-123
Reparaturen:
(+49) 731 490-290
service@gardena.com

Albania

COBALT Sh.p.k.
Rr. Siri Kodra
1000 Tirana

Argentina

Husqvarna Argentina S.A.
Av.del Libertador 5954 –
Piso 11 – Torre B
(C1428ARP) Buenos Aires
Phone: (+54) 11 5194 5000
info.gardena@
ar.husqvarna.com

Armenia

Garden Land Ltd.
61 Tigran Mets
0005 Yerevan

Australia

Husqvarna Australia Pty. Ltd.
Locked Bag 5
Central Coast BC
NSW 2252
Phone: (+61) (0) 2 4352 7400
customer.service@
husqvarna.com.au

Austria / Österreich

Husqvarna Austria GmbH
Industriezeile 36
4010 Linz
Tel.: (+43) 732 77 01 01-485
service.gardena@
husqvarnagroup.com

Azerbaijan

Firm Progress
a. Aliyev Str. 26A
1052 Bakı

Belgium

Husqvarna België nv/sa
Gardena Division
Rue Egide Van Ophem 111
1180 Uccle / Ukkel
Tel.: (+32) 2 720 92 12
info@gardena.be

Bosnia / Herzegovina

SILK TRADE d.o.o.
Industrijska zona Bukva bb
74260 Tešanj

Brazil

Husqvarna do Brasil Ltda
Av. Francisco Matarazzo,
1400 – 19º andar
São Paulo – SP
CEP: 05001-903
Tel: 0800-112252
marketing.br.husqvarna@
husqvarna.com.br

Bulgaria

AGROLAND България АД
бул. 8 Декември, №13
Офис 5
1700 Студентски град
София
Тел.: (+359) 2466 69 10
info@agroland.eu

Canada / USA

GARDENA Canada Ltd.
100 Summerlea Road
Brampton, Ontario L6T 4X3
Phone: (+1) 905 792 9330
info@gardenacanada.com

Chile

Maquinarias Agroforestales
Ltda. (Maga Ltda.)
Santiago, Chile
Avda. Chesterton
8355 comuna Las Condes
Phone: (+56) 2 202 4417
Dalton@maga.cl
Zipcode: 7560330

China

Husqvarna (Shanghai)
Management Co., Ltd.
富世华 (上海) 管理有限公司
3F, Benq Square B,
No207, Song Hong Rd.,
Chang Ning District,
Shanghai, PRC. 200335
上海市长宁区淞虹路207号明
基广场B座3楼, 邮编: 200335

Colombia

Husqvarna Colombia S.A.
Calle 18 No. 68 D-31, zona
Industrial de Montevideo
Bogotá, Cundinamarca
Tel. 571 2922700 ext. 105
jairo.salazar@
husqvarna.com.co

Costa Rica

Compania Exim
Euroiberoamericana S.A.
Los Colegios, Moravia,
200 metros al Sur del Colegio
Saint Francis – San José
Phone: (+506) 297 68 83
exim_euro@racsa.co.cr

Croatia

Husqvarna Austria GmbH
Industriezeile 36
4010 Linz
Tel.: (+43) 732 77 01 01-485
service.gardena@
husqvarnagroup.com

Cyprus

Med Marketing
17 Digeni Akrita Ave
P.O. Box 27017
1641 Nicosia

Czech Republic

Husqvarna Česko s.r.o.
Türkova 2319/5b
149 00 Praha 4 – Chodov
Bezplatná infolinka:
800 100 425
servis@cz.husqvarna.com

Denmark

GARDENA DANMARK
Lejrvej 19, st.
3500 Værløse
Tlf.: (+45) 7026 4770
husqvarna@husqvarna.dk
www.gardena.com/dk

Dominican Republic

BOSQUESA, S.R.L
Carretera Santiago Licey
Km. 5 ½
Esquina Copal II.
Santiago
Dominican Republic
Phone: (+809) 736-0333
joserbosquesa@claro.net.do

Ecuador

Husqvarna Ecuador S.A.
Arupos E1-181 y 10 de
Agosto Quito, Pichincha
Tel. (+593) 22800739
francisco.jacome@
husqvarna.com.ec

Estonia

Husqvarna Eesti OÜ
Valdeku 132
EE-11216 Tallinn
info@gardena.ee

Finland

Oy Husqvarna Ab
Gardena Division
Lautatarhankatu 8 B/PL 3
00581 HELSINKI
www.gardena.fi

France

Husqvarna France
9/11 Allée des pierres mayettes
92635 Gennevilliers Cedex
France
http://www.gardena.com/fr
N° AZUR: 0 810 00 78 23
(Prix d'un appel local)

Georgia

Transporter LLC
8/57 Beliashvili street
0159 Tbilisi, Georgia
Phone: (+995) 322 14 71 71

Great Britain

Husqvarna UK Ltd
Preston Road
Aycliffe Industrial Park
Newton Aycliffe
County Durham
DL5 6UP
info.gardena@
husqvarna.co.uk

Greece

Π. ΠΑΠΑΔΟΠΟΥΛΟΣ ΑΕΒΕ
Λεωφ. Αθηνών 92
Αθήνα
T.K.104 42
Ελλάδα
Τηλ. (+30) 210 5193 100
info@papadopoulos.com.gr

Hungary

Husqvarna Magyarország Kft.
Ezred u. 1-3
1044 Budapest
Telefon: (+36) 1 251-4161
vevoszolgalat.husqvarna@
husqvarna.hu

Iceland

Ö. Johnson & Kaaber
Tunguhalsi 1
110 Reykjavik
ooj@ojk.is

Ireland

Husqvarna UK Ltd
Preston Road
Aycliffe Industrial Park
Newton Aycliffe
County Durham
DL5 6UP
info.gardena@
husqvarna.co.uk

Italy

Husqvarna Italia S.p.A.
Via Santa Vecchia 15
23868 VALMADRERA (LC)
Phone: (+39) 0341.203.111
assistenza.italia@
it.husqvarna.com

Japan

KAUICHI Co. Ltd.
Sumitomo Realty &
Development Kojimachi
BLDG., 8F
5-1 Nibanncyo
Chiyoda-ku
Tokyo 102-0084
Phone: (+81) 33 264 4721
m_ishihara@kaku-ichi.co.jp

Kazakhstan

LAMED Ltd.
155/1, Tazhibayevoy Str.
050060 Almaty
IP Schmidt
Abayavenue 3B
110 005 Kostanay

Korea

Kyung Jin Trading CO.,LTD.
107-4, SunDuk Bld.,
YangJae-dong,
Seocho-gu,
Seoul, (zipcode: 137-891)
Phone: (+82) (0)2 574-6300

Kyrgyzstan

Alye Maki
av. Moladaya Guardir J 3
720014
Bishkek

Latvia

Husqvarna Latvija SIA
Ulbrokas 19A
LV-1021 Riga
info@gardena.lv

Lithuania

UAB Husqvarna Lietuva
Ateities pl. 77C
LT-52104 Kaunas
info@gardena.lt

Luxembourg

Magasins Jules Neuberg
39, rue Jacques Stas
Luxembourg-Gasperich 2549
Case Postale No. 12
Luxembourg 2010
Phone: (+352) 40 14 01
api@neuberg.lu

Mexico

AFOSA
Av. Lopez Mateos Sur # 5019
Col. La Calma 45070
Zapopan, Jalisco
Mexico
Phone: (+52) 33 3818-3434
icornejo@afosa.com.mx

Moldova

Convel S.R.L.
290A Muncesti Str.
2002 Chisinau

Netherlands

Husqvarna Nederland B.V.
GARDENA Division
Postbus 50131
1305 AC ALMERE
Phone: (+31) 36 521 00 10
info@gardena.nl

Neth. Antilles

Jonka Enterprises N.V.
Sta. Rosa Weg 196
P.O. Box 8200
Curaçao
Phone: (+599) 9 767 66 55
pgm@jonka.com

New Zealand

Husqvarna New Zealand Ltd.
PO Box 76-437
Manukau City 2241
Phone: (+64) (0) 9 9202410
support.nz@husqvarna.co.nz

Norway

Husqvarna Norge AS
Gardena Division
Trøskenveien 36
1708 Sarpsborg
info@gardena.no

Peru

Husqvarna Perú S.A.
Jr. Ramón Cárcamo 710
Lima 1
Tel: (+51) 1 3320400 ext.416
juan.remuzgo@
husqvarna.com

Poland

Husqvarna
Poland Spółka z o.o.
ul. Wysockiego 15 b
03-371 Warszawa
Phone: (+48) 22 330 96 00
gardena@husqvarna.com.pl

Portugal

Husqvarna Portugal, SA
Lagoa - Albarraque
2635 - 595 Rio de Mouro
Tel.: (+351) 21 922 85 30
Fax : (+351) 21 922 85 36
info@gardena.pt

Romania

Madex International Srl
Soseaua Odaii 117-123,
RO 013603 București, S 1
Phone: (+40) 21 352.76.03
madex@ines.ro

Russia / Россия

ООО „Хускварна“
141400, Московская обл.,
г. Химки,
улица Ленинградская,
владение 39, стр.6
Бизнес Центр
„Химки Бизнес Парк“,
помещение ОВ02_04
http://www.gardena.ru

Serbia

Domel d.o.o.
Autoput za Novi Sad bb
11273 Belgrade
Phone: (+381) 1 18 48 88 12
miroslav.jejina@domel.rs

Singapore

Hv-Ray PRIVATE LIMITED
40 Jalan Pemimpin
#02-08 Tat Ann Building
Singapore 577185
Phone: (+65) 6253 2277
shiyiyng@hrray.com.sg

Slovak Republic

Husqvarna Česko s.r.o.
Türkova 2319/5b
149 00 Praha 4 – Chodov
Bezplatná infolinka:
800 154 044
servis@sk.husqvarna.com

Slovenia

Husqvarna Austria GmbH
Industriezeile 36
4010 Linz
Tel.: (+43) 732 77 01 01-485
service.gardena@
husqvarnagroup.com

South Africa

Husqvarna
South Africa (Pty) Ltd
Postnet Suite 250
Private Bag X6,
Cascades, 3202
South Africa
Phone: (+27) 33 846 9700
info@gardena.co.za

Spain

Husqvarna España S.A.
Calle de Rivas nº 10
28052 Madrid
Phone: (+34) 91 708 05 00
atencioncliente@gardena.es

Suriname

Agrofix n.v.
Verlengde Hogestraat #22
Phone: (+597) 472426
agrofix@sr.net
Pobox : 2006
Paramaribo
Suriname – South America

Sweden

Husqvarna AB
Gardena Division
S-561 82 Huskvarna
gardenaorder@husqvarna.se

Switzerland / Schweiz

Husqvarna Schweiz AG
Consumer Products
Industriestrasse 10
5506 Mägenwil
Phone: (+41) (0) 62 887 37 90
info@gardena.ch

Turkey

Dost Bahçe Diş Ticaret
Mümessilik A.Ş
Yunus Mah. Adil Sok. No:3
Ic Kapi No: 1 Kartal
34873 Istanbul
Phone: (+90) 216 38 93 939
info@dostbahce.com.tr

Ukraine / Україна

ТОВ «Хускварна Україна»
вул. Васильківська, 34,
офіс 204-г
03022, м. Київ
Тел. (+38) 044 498 39 02
info@gardena.ua

Uruguay

FELI SA
Entre Ríos 1083 CP 11800
Montevideo – Uruguay
Tel: (+598) 22 03 18 44
info@felisa.com.uy

Venezuela

Corporación Casa y Jardín C.A.
Av. Caroní, Edif. Trezmen, PB.
Colinas de Bello Monte.
1050 Caracas.
Tlf: (+58) 212 992 33 22
info@casayjardin.net.ve

1489-20.960.07/0418

© GARDENA
Manufacturing GmbH
D-89070 Ulm
http://www.gardena.com