

PowerMax Li-40/32 Art. 5033

DE Betriebsanleitung

Akku-Rasenmäher

EN Operator's manual

Battery Lawnmower

FR Mode d'emploi

Tondeuse sur batterie

NL Gebruiksaanwijzing

Accu-grasmaaier

SV Bruksanvisning

Accu-gräsklippare

DA Brugsanvisning

Accu-plæneklipper

FI Käyttöohje

Akkukäyttöinen ruohonleikkuri

NO Bruksanvisning

Batteridrevet gressklipper

IT Istruzioni per l'uso

Rasaerba a batteria

ES Instrucciones de empleo

Cortacésped de batería recargable

PT Manual de instruções

Máquina de cortar relva a bateria

PL Instrukcja obsługi

Akumulatorowe kosiarki do trawy

HU Használati utasítás

Akkumulátoros fűnyíró

CS Návod k obsluze

Akumulátorová sekačka na trávnik

SK Návod na obsluhu

Akumulátorová kosačka

EL Οδηγίες χρήσης

Χλοκοπτικό μπαταρίας

RU Инструкция по эксплуатации

Аккумуляторная газонокосилка

SL Navodilo za uporabo

Akumulatorska kosilnica

HR Upute za uporabu

Baterijska kosilica za travu

SR/ Uputstvo za rad
BS Baterijska kosilica za travu

UK Інструкція з експлуатації

Акумуляторна газонокосарка

RO Instrucțiuni de utilizare

Mașină de tuns iarbă

TR Kullanma Kılavuzu

Akülü çim biçme makinesi

BG Инструкция за експлоатация

Аккумуляторна косачка

SQ Manual përdorimi

Korrëse bari me bateri

ET Kasutusjuhend

Akuga muruniiduk

LT Eksploatavimo instrukcija

Akumuliatorinė veļapjovė

LV Lietošanas instrukcija

Ar akumulatoru darbināms zāles pļāvējs

<p>DE Produkthaftung Wir weisen ausdrücklich darauf hin, dass wir in Übereinstimmung mit dem Produkthaftungsgesetz nicht für Schäden haften, die durch unsere Produkte entstehen, wenn diese unsachgemäß und nicht durch einen von uns autorisierten Servicepartner repariert wurden oder wenn keine Original GARDENA Teile oder von uns zugelassene Teile verwendet wurden.</p>
<p>EN Product liability In accordance with the German Product Liability Act, we hereby expressly declare that we accept no liability for damage incurred from our products where said products have not been properly repaired by a GARDENA-approved service partner or where original GARDENA parts or parts authorised by GARDENA were not used.</p>
<p>FR Responsabilité Conformément à la loi relative à la responsabilité du fait des produits défectueux, nous déclarons expressément par la présente que nous déclinons toute responsabilité pour les dommages résultant de nos produits, si lesdits produits n'ont pas été correctement réparés par un partenaire d'entretien agréé GARDENA ou si des pièces d'origine GARDENA ou des pièces agréées GARDENA n'ont pas été utilisées.</p>
<p>NL Productaansprakelijkheid Conform de Duitse wet inzake productaansprakelijkheid verklaren wij hierbij uitdrukkelijk dat wij geen aansprakelijkheid aanvaarden voor schade ontstaan uit onze producten waarbij deze producten niet zijn gerepareerd door een GARDENA-erkende servicepartner of waarbij geen originele GARDENA-onderdelen of onderdelen die door GARDENA zijn goedgekeurd zijn gebruikt.</p>
<p>SV Produktansvar I enlighet med tyska produktansvarslagar förklarar vi härmed uttryckligen att vi inte åtar oss något ansvar för skador som orsakas av våra produkter där produkterna inte har genomgått korrekt reparation från en GARDENA-godkänd servicepartner eller där originaldelar från GARDENA eller delar godkända av GARDENA inte använts.</p>
<p>DA Produktansvar I overensstemmelse med den tyske produktansvarslov erklærer vi hermed udtrykkeligt, at vi ikke påtager os noget ansvar for skader på vores produkter, hvis de pågældende produkter ikke er blevet repareret korrekt af en GARDENA-godkendt servicepartner, eller hvor der ikke er brugt originale GARDENA-reservedele eller godkendte reservedele fra GARDENA.</p>
<p>FI Tuotevastuu Saksan tuotevastuulain mukaisesti emme ole vastuussa laitteiden vaurioista, jos korjauksia ei ole tehnyt GARDENA:n hyväksymä huoltoliike tai jos niiden syynä on muiden kuin alkuperäisten GARDENA-varaosien tai GARDENA:n hyväksymien varaosien käyttö.</p>
<p>IT Responsabilità del prodotto In conformità con la Legge tedesca sulla responsabilità del prodotto, con la presente dichiariamo espressamente che decliniamo qualsiasi responsabilità per danni causati dai nostri prodotti qualora non siano stati correttamente riparati presso un partner di assistenza approvato GARDENA o laddove non siano stati utilizzati ricambi originali o autorizzati GARDENA.</p>
<p>ES Responsabilidad sobre el producto De acuerdo con la Ley de responsabilidad sobre productos alemana, por la presente declaramos expresamente que no aceptamos ningún tipo de responsabilidad por los daños ocasionados por nuestros productos si dichos productos no han sido reparados por un socio de mantenimiento aprobado por GARDENA o si no se han utilizado piezas originales GARDENA o piezas autorizadas por GARDENA.</p>
<p>PT Responsabilidade pelo produto De acordo com a lei alemã de responsabilidade pelo produto, declaramos que não nos responsabilizamos por danos causados pelos nossos produtos, caso os tais produtos não tenham sido devidamente reparados por um parceiro de assistência GARDENA aprovado ou se não tiverem sido utilizadas peças GARDENA originais ou peças autorizadas pela GARDENA.</p>
<p>PL Odpowiedzialność za produkt Zgodnie z niemiecką ustawą o odpowiedzialności za produkt, niniejszym wyraźnie oświadczamy, że nie ponosimy żadnej odpowiedzialności za szkody poniesione na skutek użytkowania naszych produktów, w przypadku gdy naprawa tych produktów nie była odpowiednio przeprowadzana przez zatwierdzonego przez firmę GARDENA partnera serwisowego lub nie stosowano oryginalnych części GARDENA albo części autoryzowanych przez tę firmę.</p>
<p>HU Termékszavatosság A németországi termékszavatossági törvénnyel összhangban ezennel nyomatékosan kijelentjük, hogy nem vállalunk felelősséget a termékeinkben keletkezett olyan károkért, amelyek valamely GARDENA által jóváhagyott szervizpartner által nem megfelelően végzett javításból adódtak, vagy amely során nem eredeti GARDENA alkatrészeket vagy a GARDENA által jóváhagyott alkatrészeket használtak fel.</p>
<p>CS Odpovědnost za výrobek V souladu s německým zákonem o odpovědnosti za výrobek tímto výslovně prohlašujeme, že nepřijímáme žádnou odpovědnost za poškození vzniklá na našich výrobcích, kdy zmíněné výrobky nebyly řádně opraveny schváleným servisním partnerem GARDENA nebo kdy nebyly použity originální náhradní díly GARDENA nebo náhradní díly autorizované společností GARDENA.</p>
<p>SK Zodpovednosť za produkt V súlade s nemeckými právnymi predpismi upravujúcimi zodpovednosť za výrobok týmto výslovné prehlasujeme, že nenesieme žiadnu zodpovednosť za škody spôsobené našimi výrobkami, v prípade ktorých neboli náležité opravy vykonané servisným partnerom schváleným spoločnosťou GARDENA alebo neboli použité diely spoločnosti GARDENA alebo diely schválené spoločnosťou GARDENA.</p>
<p>EL Ευθύνη προϊόντος Σύμφωνα με τον γερμανικό νόμο περί Ευθύνης για τα Προϊόντα, με το παρόν δηλώνουμε ρητώς ότι δεν αποδεχόμαστε καμία ευθύνη για τυχόν ζημιές που προκύπτουν από τα προϊόντα μας εάν αυτά δεν έχουν επισκευαστεί σωστά από κάποιον εγκεκριμένο συνεργάτη επισκευών της GARDENA ή εάν δεν έχουν χρησιμοποιηθεί αυθεντικά εξαρτήματα GARDENA ή εξαρτήματα εγκεκριμένα από την GARDENA.</p>
<p>SL Odgovornost proizvajalca V skladu z nemškimi zakoni o odgovornosti za izdelke, izrecno izjavljajo, da ne sprejemamo nobene odgovornosti za škodo, ki jo povzročijo naši izdelki, če teh niso ustrezno popravili GARDENINI odobreni servisni partnerji ali pri tem niso bili uporabljeni originalni GARDENINI nadomestni deli ali GARDENINIMI homologiranimi nadomestnimi deli.</p>
<p>HR Pouzdanost proizvoda Sukladno njemačkom zakonu o pouzdanosti proizvoda, ovime izričito izjavljujemo kako ne prihvaćamo nikakvu odgovornost za oštećenja na našim proizvodima nastala uslijed neispravnog popravka od strane servisnog partnera kojeg odobrava GARDENA ili uslijed nekorištenja originalnih GARDENA dijelova ili dijelova koje odobrava GARDENA.</p>
<p>RO Răspunderea pentru produs În conformitate cu Legea germană privind răspunderea pentru produs, declarăm în mod expres prin prezentul document că nu acceptăm nicio răspundere pentru defecțiunile suferite de produsele noastre atunci când acestea nu au fost reparate în mod corect de un atelier de service partener, aprobat de GARDENA, sau când nu au fost utilizate piese GARDENA originale sau piese autorizate de GARDENA.</p>
<p>BG Отговорност за вреди, причинени от стоки Съгласно германския Закон за отговорността за вреди, причинени от стоки, с настоящото изрично декларираме, че не носим отговорност за щети, причинени от нашите продукти, ако те не са били правилно ремонтирани от одобрен от GARDENA сервиз или ако не са използвани оригинални части на GARDENA или части, одобрени от GARDENA.</p>
<p>ET Tootevastutus Vastavalt Saksamaa tootevastutusseadusele deklareerime käesolevaga selgesõnaliselt, et me ei kanna mingisugust vastutust meie toodetest tingitud kahjude eest, kui need tooted ei ole korrektselt parandatud GARDENA heakskiidetud hoolduspartneri poolt või kui parandamisel ei ole kasutatud GARDENA originaalosi või GARDENA volitatud osi.</p>
<p>LT Gaminio patikimumas Mes aiškiai pareiškiame, kad, atsižvelgiant į Vokietijos gaminių patikimumo įstatymą, nepriisiame atsakomybės dėl bet kokios žalos, patirtos dėl mūsų gaminių, jeigu jie buvo netinkamai taisomi arba jų dalys buvo pakeistos neoriginaliomis GARDENA dalimis ar nepatvirtintomis dalimis, arba jeigu remonto darbai buvo atliekami ne GARDENA techninės priežiūros centro specialistų.</p>
<p>LV Atbildība par produkcijas kvalitāti Saskaņā ar Vācijas likumu par atbildību par produkcijas kvalitāti ar šo mēs paziņojam, ka neuzņemamies atbildību par bojājumiem, kas radušies, lietojot mūsu izstrādājumus, kuru remontu nav veicis uzņēmuma GARDENA apstiprināts apkopes partneris vai kuru remontam netika izmantotas oriģinālās GARDENA detaļas vai detaļas, kuru lietošanu apstiprinājis uzņēmums GARDENA.</p>

A1

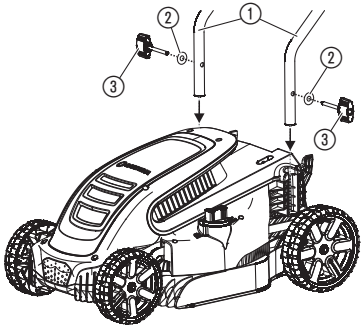

A2

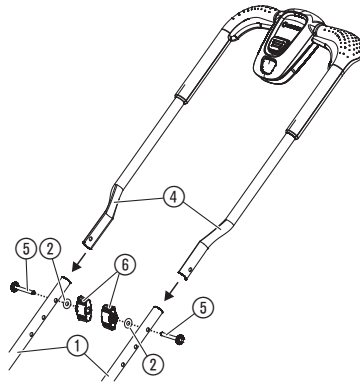

A3

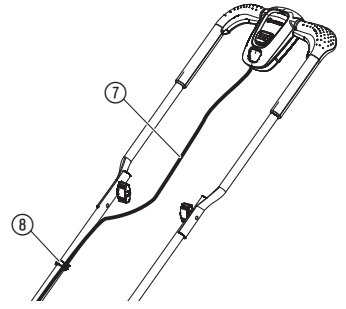

A4

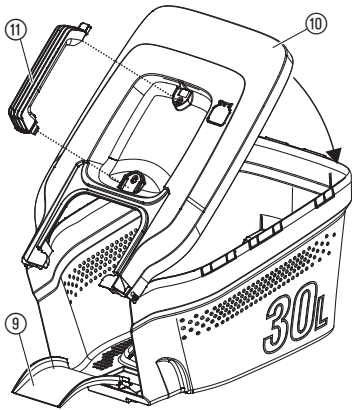

A5

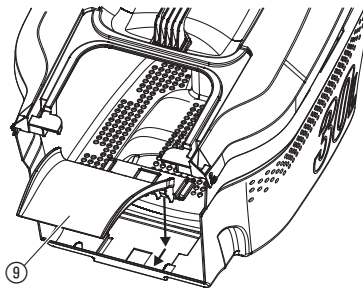

O1

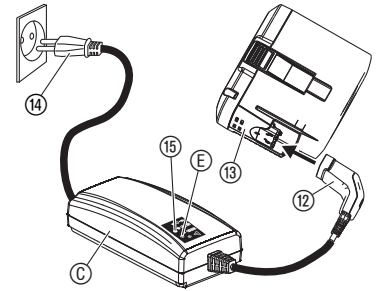

O2

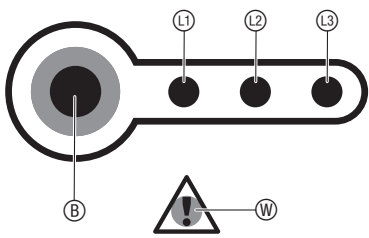

O3

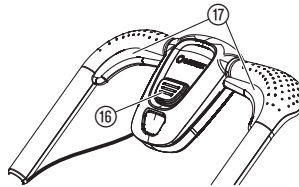

O5

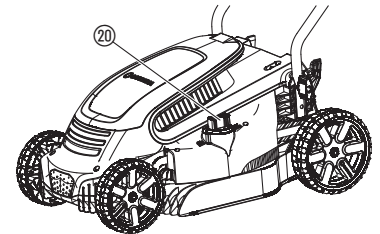

O4

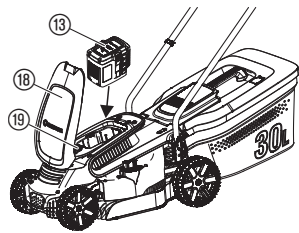

O6

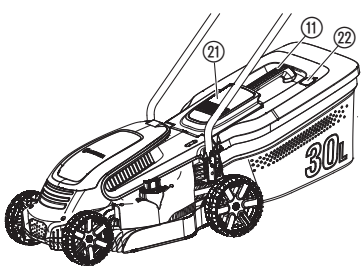

M1

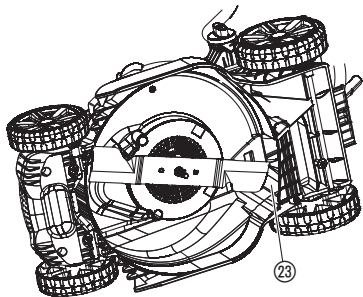

S1

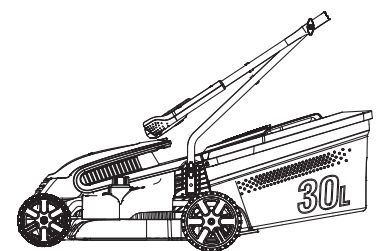

SL

Prevod izvirnih navodil.



Otroci od 8 let starosti naprej ter osebe z omejenimi fizičnimi, zaznavnimi ali duševnimi sposobnostmi ali s pomanjkljivimi izkušnjami ter znanjem ta izdelek smejo uporabljati le, če jih pri tem nekdo nadzoruje ali so dobili navodila o varni uporabi izdelka in razumejo nevarnosti, ki izhajajo iz njene uporabe. Otroci se ne smejo igrati z izdelkom. Otroci ne smejo izvajati čiščenja in vzdrževanja v obsegu za uporabnike, če pri tem niso pod nadzorom. Uporabo izdelka priporočamo šele pri mladostnikih od starosti 16 let naprej.

Predvidena uporaba:

Baterijska kosilnica GARDENA je namenjena košnji trave na zasebnih vrtovih in parcelah.

Izdelek ni primeren za dolgotrajno delovanje.

NEVARNOST! Telesne poškodbe! Izdelka ne uporabljajte za rezanje grmovja, žive meje, grmičevja, za rezanje plezalk na strehah ali balkonih, za sekanje vej, vejic in izravnavanje grbin v tleh. Izdelka ne uporabljajte na naklonih, večjih od 20°.

1. VARNOST

POMEMBNO!

Skrbno preberite navodila za uporabo in jih shranite za poznejše branje.

Simboli na izdelku:



POZOR!

Pri neustrezni uporabi je izdelek lahko nevaren. Za ustrezno varno in učinkovito uporabo tega izdelka upoštevajte opozorila in varnostna navodila. Uporabnik mora upoštevati navodila in opozorila, ki so zapisana v teh navodilih in na izdelku. Nikoli ne uporabljajte izdelka, razen če ščitniki, ki jih priloži proizvajalec, niso pra-

vilno nameščeni. Neprevidna ali napačna uporaba tega izdelka lahko povzroči poškodbe uporabnika in drugih oseb. Navodila za uporabo morate prebrati in razumeti. Navodila shraniti za prihodnjo uporabo.



Preberite navodila za uporabo.



Ostale osebe naj bodo na varni razdalji.



Pazite na ostre robove. Rezila se po zaustavitvi motorja še vedno vrtijo.
Pred servisnimi deli ali v primeru poškodovanega ali prezezanega napajalnega kabla, odstranite varnostni ključ.



Ne velja za baterijsko kosilnico.



Pred začetkom dela zaščitite delovno območje. Pazite na skrite kable.



Nevarnost požara! Kratak stik!
Kontakti baterije ne smejo priti v stik s kovinskimi deli.



Izdelek ne sme priti v stik z dežjem ali drugo vlago.

Splošni varnostni napotki

Električna varnost



NEVARNOST! Električni udar!
Nevarnost telesnih poškodb zaradi električnega udara.

→ Napajanje izdelka z električnim tokom mora potekati s pomočjo FI-stikala (RCD) z nazivnim diferenčnim tokom največ 30 mA.



NEVARNOST! Telesne poškodbe!
Nevarnost ureznin ob obračanju rezila ali neželenem zagonu izdelka.

→ Pred vzdrževalnimi deli ali zamenjavo delov odstranite varnostni ključ. S tem namenom mora biti odstranjen varnostni ključ v vidnem polju.

Usposabljanje

1. Pozorno preberite varnostna navodila. Seznanite se s krmilnimi elementi in pravilno uporabo stroja.
2. Izdelka ne smejo uporabljati otroci ali osebe, ki niso seznanjene z navodili. Lokalna zakonodaja lahko omejuje starost upravljalca.
3. Stroja nikoli ne uporabljajte, ko so v bližini otroci ali domači ljubljenci.
4. Ne pozabite, da sta upravljalca ali uporabnik odgovorna za nesreče ali nevarnosti, ki jih ta povzročita drugim ljudem ali njihovi lastnini.

Priprava

1. Med uporabo izdelka obvezno nosite trpežno zaščitno obutev in dolge hlače. Stroja ne uporabljajte bosi ali v sandalih. Ne nosite ohlapnih oblačil ali oblačil z visečimi trakovi ali volančki.
2. Temeljito pregledajte področje, kjer želite uporabljati stroj, in odstranite vse predmete, ki jih ta izvrgel.
3. Pred uporabo vedno vizualno preverite, da rezilo, vijak rezila in sklop rezila niso obrabljeni ali poškodovani. Obrabljene ali poškodovane dele zamenjajte v kompletu za zagotavljanje uravnoveženosti. Poškodovane ali nečitljive nalepke zamenjajte.
4. Pred uporabo napajalnega kabla ali podaljška preverite, da nista poškodovana ali ne kažejo znakov starosti. Če se kabel med uporabo poškoduje, ga nemudoma izklopite iz omrežja. **KABLA SE NE DOTIKAJTE, DOKLER GA NE IZKLOPITE IZ OMREŽJA.** Ne uporabljajte stroja, če je kabel poškodovan ali obrabljen.

Delovanje

1. Stroj uporabljajte samo pri dnevni svetlobi ali dobri razsvetljavi.
2. Stroja ne uporabljajte v mokri travi.
3. Na naklonih vedno stopajte čvrsto.
4. Hodite, nikoli ne tecite.
5. Vedno morate kositi prečno na naklon, nikoli navzgor in navzdol.
6. Pri spreminjanju smeri na naklonih bodite izjemno previdni.
7. Ne kosite po izjemno strmih naklonih.
8. Pri obračanju ali vleki stroja proti sebi bodite izredno previdni.
9. Ko morate stroj nagniti za premikanje prek površin, ki niso travnate, in pri transportu stroja na ali s področja uporabe, morate ustaviti vrtenje rezila.

10. Stroja ni dovoljeno uporabljati s poškodovanimi ščitniki ali zaščitami ali celo brez nameščenih zaščitnih delov, na primer deflektorjev in/ali zbiralnika trave.
 11. Stroj previdno vklopite v skladu z navodili in z nogami izven območja delovna rezil.
 12. Stroja ne nagibajte med zagonom motorja, razen če tega za zagon i treba narediti. V tem primeru stroja ne nagnite več, kot je to nujno potrebno, pa še to le na mestu, ki je na najbolj oddaljen od uporabnika.
 13. Stroja ne zaženite, če stojite pred izmetno odprtino.
 14. Ne segajte z rokami ali nogami v bližino ali pod vrteče se dele. Zagotovite, da se v bližini izmetne odprtine nikoli nihče ne zadržuje.
 15. Stroja ne transportirajte, ko je priključen na vir napajanja.
 16. Izklopite stroj in odstranite odklopno enoto. Počakajte, da se vsi gibljivi deli popolnoma zaustavijo:
 - Kadar koli zapustite stroj.
 - Pred čiščenjem blokad ali odmašitev kanala.
 - Pred preverjanjem, čiščenjem ali delih na stroju.
 - Ko naletite na tujek. Preverite poškodbe stroja in pred ponovnim zagonom in uporabo tega opravite vsa popravila.
- Če začne stroj nenadzorovano vibrirati, nemudoma:
- Preverite morebitne poškodbe.
 - Zamenjajte ali popravite vse poškodovane dele.
 - Preverite in zategnite vse odvite dele.

Vzdrževanje in shranjevanje

1. Vse matice, sorniki ali vijaki naj bodo pravilno zategnjeni, s čimer je zagotovljeno delovanje v varnih delovnih pogojih.
2. Pogosto preverjajte, ali je zbiralnik trave obrabljen ali dotrajan.
3. Pri strojih z več rezili bodite zelo previdni, saj lahko eno rezilo sproži vrtenje drugih rezil.
4. Med nastavitvijo stroja bodite izjemno previdni in se tako izognite, da bi se vam prsti ujeli med premikajoča rezila in fiksne dele stroja.
5. Pred vsakim shranjevanjem se mora stroj ohladiti.
6. Pri servisiranju rezil ne pozabite, da se rezila lahko premikajo kljub izklopljenemu viru napajanja.
7. Obrabljene ali poškodovane dele iz varnostnih razlogov zamenjajte. Uporabljajte samo originalne nadomestne dele in dodatno opremo.

Dodatni varnostni napotki

Varno ravnanje z akumulatorji



NEVARNOST! Nevarnost požara!

Baterijo je treba med polnjenjem položiti na negorljivo in neprevodno površino, odporno na toploto.

Polnilnik baterije in baterija ne smeta priti v stik z jedkimi, gorljivimi in lahko vnetljivimi predmeti. Polnilnika baterije in baterije med polnjenjem ne pokrivajte. V primeru pojava dima ali ognja polnilnik baterije nemudoma odklopite.

Za polnjenje baterije uporabljajte samo originalni polnilnik GARDENA. Če uporabljate kateri koli drug polnilnik baterije, lahko pride do nepopravljivih poškodb baterije ali celo do požara.

Za GARDENA akumulatorski izdelek uporabljajte izključno originalne GARDENA akumulatorje. Ne polnite tujih akumulatorjev. Obstaja nevarnost požara in eksplozije!

V primeru vžiga: Ogenj pogasite s sredstvi, ki zmanjšujejo dostop zraka.



NEVARNOST! Nevarnost eksplozije!

Baterij ne zaščitite pred vročino in ognjem. Dolgotrajno ne puščajte na radiatorjih in ne izpostavljajte močnemu soncu.

Ne uporabljajte v eksplozivnem ozračju, ki ga povzroča prisotnost vnetljivih tekočin, plinov ali prahu. Baterije lahko povzročijo iskre, ki lahko vžgejo prah ali hlape.

Pred vsako uporabo preverite nadomestno baterijo. Pred vsako uporabo vizualno preverite baterijo. Nedelujočo baterijo je treba zavreči v skladu s pravili. Ne pošiljajte po pošti. Za dodatne podrobnosti se obrnite na najbližji zbirni center.

Baterije ne uporabljajte kot vira napajanja drugih izdelkov in se tako izognite nevarnosti poškodb. Baterijo uporabljajte le za predvideni izdelek GARDENA. Akumulator polnite in uporabljajte izključno pri temperaturah okolice med 0 °C in 40 °C. Po dolgotrajni uporabi počakajte, da se baterija ohladi.

Redno preverjajte, ali so na polnilnem kablu vidni znaki poškodb ali dotrajanosti (krhkost). Uporabljajte ga le v brezhibnem stanju.

Akumulatorja nikoli ne hranite in transportirajte pri temperaturah nad 45 °C ali na neposredni sončni svetlobi. Baterijo je priporočeno shraniti v območju s temperaturo pod 25 °C, da je stopnja praznjenja čim nižja.

Baterije ne izpostavljajte dežju ali visoki vlagi. Vlaga, ki vdre v baterijo, povečuje nevarnost električnega udara.

Baterija mora biti čista, še posebej zračniki.

Če baterije ne nekaj časa ne načrtujete uporabljati (zima), jo znova napolnite in tako preprečite globoko izpraznitev.

Baterije ne hranite vstavljen v orodje, saj tako preprečite neustrezno uporabo in nesreče.

Baterije ne hranite v prostorih s prisotnostjo statične elektrike.

Električna varnost



NEVARNOST! Zaustavitev delovanja srca!

Ta izdelek med delovanjem povzroči nastanek elektromagnetnega polja. To polje lahko pod določenimi pogoji učinkuje na delovanje aktivnih ali pasivnih medicinskih vsadkov. Da je izključena nevarnost v situacijah, ki bi lahko privedle do težkih ali smrtnih telesnih poškodb, naj se osebe z medicinskim vsadkom pred uporabo tega izdelka posvetujejo s svojim zdravnikom in proizvajalcem vsadka.

Pred uporabo preverite, ali so na kablju vidni znaki poškodb ali dotrajanosti. Če ugotovite, da je kabel pokvarjen, izdelek predajte pooblaščenemu servisnemu centru in naročite zamenjavo kabla.

Ne uporabljajte izdelka, če so električni kabli poškodovani ali obrabljeni.

V primeru prerezanega kabla polnilnika ali poškodovane izolacije izdelek nemudoma odklopite. Ne dotikajte se električnega kabla, dokler ta ni odklopljen. Ne popravljajte prerezanega ali poškodovanega kabla. Zamenjajte ga z novim.

Izdelka ne prenašajte tako, da ga držite za kabel.

Pri odklapanju vtiča ne vlecite za kabel.

Uporabljajte samo izmenično napetost, ki je navedena na tipski ploščici izdelka.

Naši izdelki so dvojno izolirani v skladu z EN 60335. Namestitev ozemljitve na kateri koli del izdelka ni dovoljena.

Preverite, ali so v delovnem območju skriti kabli.

Na uporabljajte za nego vrtnih ribnikov ali v bližini vode.

Osebna varnost



NEVARNOST! Nevarnost zadušitve!

Majhše dele je mogoče preprosto pogoltniti. Pri plastičnih vrečkah obstaja nevarnost zadušitve majhnih otrok. Majhni otroci naj se vam med montažo ne približujejo.

Ne uporabljajte v eksplozijsko ogroženih okoljih.

Ko ste utrujeni, bolni ali ko ste pod vplivom alkohola, mamil ali zdravil izdelka ne uporabljajte.

Kosilnice ne preobremenite.

Nosite rokavice, obutev, ki ne drsi in zaščito za vid.

Ne uporabljajte v mokrih okoljih.

Izdelka ne razstavite na dele, manjše od dobavljenih.

Kosilnico zaženite le z navzgor obrnjenim ročajem.

Zagonskih ročic ne uporabljajte izmenično.

Ročaje držite previdno.

Varnostni odklopnik

Motor je opremljen z varnostnim odklopnikom, ki je aktiviran, ko se rezilo zatakne ali je motor preobremenjen.

V tem primeru izklopite izdelek in ga odklopite iz električnega omrežja. Varnostni odklopnik je ponastavljen, ko sprostite ročico za zagon/zaustavitev. Pred nadaljevanjem uporabe izdelka odpravite vse ovire in počakajte nekaj minut, da se varnostni odklopnik ponastavi.

2. MONTAŽA



NEVARNOST! Telesne poškodbe!

Nevarnost ureznin ob obračanju rezila ali neželenem zagonu izdelka.

→ Pred sestavljanjem počakajte na popolno zaustavitev rezila, nato pa odstranite varnostni ključ in si nadenite rokavice.

Namestitev spodnjega ročaja [sl. A1]:

1. V izdelek vstavite spodnji ročaj ①.
Ročaj mora biti v celoti vstavljen in odprtina ročaja mora biti poravnana z navojno odprtino.
2. Podložko ② namestite na krilati vijak ③.
3. Krilati vijak ③ vstavite v navojno odprtino izdelka.
4. Zategnite krilati vijak ③.

Namestitev zgornjega ročaja [sl. A2]:

1. Zgornji ročaj ④ namestite na spodnji ročaj ①.
Oba ročaja morata biti v celoti vstavljeni in odprtini ročajev in biti poravnana.
2. Vijak ⑤ potisnite skozi izvrtino.
3. Podložko ② in krilato matico ⑥ namestite na vijak ⑤.
4. Zategnite krilato matico ⑥.

Pritrditev kabla na ročaj [sl. A3]:

1. Kabel ⑦ pritrdite na ročaj s sponko ⑧.
2. Kabel ⑦ ne sme biti ujet med spodnjim in zgornjim ročajem.

Namestitev zbiralnika trave [sl. A4/A5]:

1. Pokrov ⑩ priprite na zbiralnik trave.
Pokrov ⑩ mora biti poravnat z zbiralnikom.
2. Pokrov ⑩ priprite na zbiralnik trave, dokler ne slišite klika.
Vsi deli morajo biti nameščeni.
3. Ročaj ⑪ potisnite v pokrov ⑩, dokler ne klikne.
4. Pritisnite žlebič ⑨ v zbiralniku za travo in žlebič ⑨ nato potisnite naprej, da se slišno zaskoči.

3. UPORABA



NEVARNOST! Telesne poškodbe!

Nevarnost ureznin ob obračanju rezila ali neželenem zagonu izdelka.

→ Pred namestitvijo baterije ali transportom izdelka počakajte na popolno zaustavitev rezila, nato pa odstranite varnostni ključ in si nadenite rokavice.

Polnjenje baterije [sl. O1]:



NEVARNOST! Telesne poškodbe!

Poškodbe baterije ali polnilnika baterije!

Previsoka napetost poškoduje baterijo in polnilnik baterije.

→ Prepričajte se, da je omrežna napetost pravilna.

Pred prvo uporabo baterije je to treba popolnoma napolniti.

Litij-ionsko baterijo je mogoče polniti pri katerem koli nivoju napoljenosti, hkrati pa je mogoče postopek polnjenja tudi kadar koli prekiniti, saj to ne povzroči poškodb baterije (ni učinka spomina).

Za električno kosilnico GARDENA, št. izd. 5033-20: Baterija GARDENA BLi-40/100, št. izd. 9842, je dobavljena z izdelkom.

1. Napajalni kabel ⑭ vklopite v polnilnik baterije ①.
2. Napajalni kabel ⑭ vklopite v 230 V omrežno vtičnico.
3. Polnilni kabel ⑫ namestite na baterijo ⑬.

Polnjenje baterije označuje indikatorska lučka polnjenja ⑮, ki na polnilniku enkrat na sekundo utripne zeleno. Ko indikatorska lučka polnjenja ⑮ na polnilniku neprekinjeno sveti zeleno, je baterija napolnjena. Čas polnjenja je naveden v 7. TEHNIČNIH PODATKIH.

4. Med polnjenjem redno preverjajte stanje polnjenja.
5. Ko je baterija ⑬ popolnoma napolnjena, jo odklopite s polnilnika baterije ①.
6. Napajalni kabel ⑭ odklopite iz omrežja.

Indikator napoljenosti baterije [sl. O2]:

Indikator napoljenosti baterije med polnjenjem:

100 % napolnjeno	①, ② in ③ svetijo
67 – 100 % napolnjeno	① in ② svetita, ③ utripa
34 – 66 % napolnjeno	① sveti, ② utripa
0 – 33 % napolnjeno	① utripa

Indikator napoljenosti baterije med delovanjem:

Pritisnite gumb ⑥ na bateriji.

67 – 100 % napolnjeno	①, ② in ③ svetijo
34 – 66 % napolnjeno	① in ② svetita
11 – 33 % napolnjeno	① sveti
0 – 10 % napolnjeno	① utripa

Zagon kosilnice [sl. O3/O4]:



NEVARNOST! Telesne poškodbe!

Nevarnost poškodb, če se izdelek ne izklopi, ko sprostite ročico za zagon.

→ Na zaobidite varnostnih naprav ali stikal. Tako na primer ni dovoljeno nameščanje ročice za zagon ⑰ na ročaj.

Zagon:

Izdelek je opremljen z dvoročno zaščitno napravo (ročica za zagon ⑰ z varnostnim zaklepom ⑱) za preprečevanje neželenega vklopa izdelka.

Nameščeni sta dve ročici za zagon ⑰. Za zagon je treba uporabiti katero koli.

1. Odprite pokrov ⑩.
2. Baterijo ⑬ vstavite v izdelek.
3. V izdelek vstavite varnostni ključ ⑯ in ga obrnite v položaj 1.
4. Z eno roko potisnite varnostni zaklep ⑮ in z drugo povlecite ročico za zagon ⑰.
5. Sprostite varnostni zaklep ⑮.
Izdelek bo vklopljen.

Ustavitiv:

1. Sprostite ročico za zagon ⑰.
2. Varnostni ključ ⑯ obrnite v položaj 0 in ga odstranite.

Nastavitev višine košnje [sl. O5]:

Višino košnje je mogoče nastaviti v 12 položajev na višinah od 2 do 6 cm.

1. Za znižanje višine košnje pritisnite in obrnite nastavitveni vijak ⑳ v smeri vrtenja urinih kazalcev.
2. Pritisnite in obrnite nastavitveni vijak ⑳ v nasprotni smeri vrtenja urinih kazalcev za povišanje višine košnje.

Uporaba kosilnice z zbiralnikom trave [sl. O6]:



NEVARNOST! Telesne poškodbe!

Nevarnost urenin ob obračanju rezila ali neželenem zagonu izdelka.

- Pred odpiranjem zaščitnega pokrova ㉑ počakajte na popolno zaustavitev rezila, odstranite varnostni ključ in si nadenite rokavice.
- Z rokami ne segajte v izmetno odprtino.

1. Dvignite zaščitni pokrov ㉑.
2. Zbiralnik trave primite za ročaj ⑪ in ga namestite na izdelek.
3. Prepričajte se, da je zbiralnik trave pravilno nameščen.
4. Zaženite izdelek.
Indikator višine ㉒ odpre pokrov, ko kosite. Ko indikator višine ㉒ pokrov zapre, je zbiralnik trave poln.
5. Izklopite izdelek.
6. Dvignite zaščitni pokrov ㉑.
7. Zbiralnik trave primite za ročaj ⑪ in ga odstranite z izdelka.
8. Izpraznite zbiralnik trave.

Namigi za uporabo kosilnice:

Če ostanejo v izmetni odprtini ostanki pokošene trave, kosilnico povlecite vzvratno za približno 1 m, da lahko ostanki trave padejo na tla.

Za lepo negovano travo priporočamo, da travo v rednih intervalih kosite enkrat tedensko. Trata bo bolj gosta, če jo boste redno kosili.

Pri relativno dolgih intervalih košenj (občasno), travo najprej pokosite v eni smeri pri najvišji nastavitvi košnje, nato pa prečno na zeleni višini.

Če je mogoče, travo pokosite, ko je suha, saj je pri vlažni košnji trava pokošena neenakomerno.

Zmogljivost rezanja in napolnjenost akumulatorja:

Površina trate za obdelavo z napolnjenim akumulatorjem je odvisna od različnih dejavnikov kot vlaga, gostota trave in višina reza. Za optimalno zmogljivost glede na površino zato kosilnice ne vklaplajte in izklaplajte prepogosto, saj se tako čas delovanja akumulatorja bistveno zniža. Zmogljivost rezanja glede na čas delovanja akumulatorja lahko optimalno izboljšate v obliki večje višine rezanja in pogostejše košnje.

4. VZDRŽEVANJE



NEVARNOST! Telesne poškodbe!

Nevarnost urenin ob obračanju rezila ali neželenem zagonu izdelka.

- Pred vzdrževanjem počakajte na popolno zaustavitev rezila, odstranite varnostni ključ in si nadenite rokavice.

Čiščenje izdelka:



NEVARNOST! Električni udar!

Nevarnost telesnih poškodb in tveganje poškodbe izdelka.

- Izdelka ne čistite z vodo ali vodnim curkom (še posebej ne z vodnim curkom pod visokim tlakom).

Čiščenje spodnje strani podvozja [sl. M1]:

Spodnjo stran je najlažje očistiti takoj po košnji.

Uporabljajte rokavice.

1. Izdelek previdno položite na bok.
2. Očistite spodnjo stran, rezilo in reže za pretok zraka ㉓ s krtačo (ne uporabljajte ostrih predmetov).

Čiščenje zgornje strani izdelka in zbiralnika trave:

Čiščenja ne izvajajte s kemikalijami, vključno z bencinom ali topili. Nekateri lahko uničijo pomembne plastične dele.

1. Zgornjo stran čistite z vlažno krpo.
2. Reže za pretok zraka in zbiralnik trave očistite z mehko krtačo (ne uporabljajte ostrih predmetov).

Čiščenje akumulatorja in polnilnika akumulatorjev:

Zagotovite, da so površina in kontakti akumulatorja ter polnilnika akumulatorjev vedno čisti in suhi, preden polnilnik akumulatorjev priključite.

Ne uporabljajte tekoče vode.

→ Očistite kontakte in dele iz umetne snovi z mehko, suho krpo.

5. SHRANJEVANJE

Konec uporabe [sl. S1]:

Izdelek mora biti shranjen zunaj dosega otrok.

1. Varnostni ključ obrnite v položaj 0 in ga odstranite.
2. Odstranite baterijo.
3. Napolnite baterijo.
4. Očistite izdelek, baterijo in polnilnik baterije (glejte poglavje 4. VZDRŽEVANJE).
5. Da bi stroj zavzel manj prostora, sprostite krilate matice ročajev, dokler teh ni mogoče enostavno preklopiti na spojih.
Za preprečevanje poškodb kabela, mora biti ta pravilno shranjen.
6. Izdelek, baterijo in polnilnik še pred prvo slano shranitvijo v suhem, zaprtem in varnem prostoru, v katerem ni nevarnosti zamrzovanja.



Odstranitev:

(v skladu z Dir. 2012/19/EU)

Izdelka ne smete odstraniti v običajne gospodinjske odpadke. Odstraniti ga je treba v skladu z veljavnimi lokalnimi predpisi o varstvu okolja.



POMEMBNO!

→ Izdelek odstranite pri ali s pomočjo svojega krajevnega zbirališča odpadkov za recikliranje.

Odstranitev akumulatorja:

GARDENA akumulator vsebuje litij-ionske celice, ki jih je treba ob koncu njihove življenjske dobe oddati ločeno od običajnih gospodinjskih odpadkov.

POMEMBNO!

→ Akumulatorje odstranite pri ali s pomočjo svojega krajevnega zbirališča odpadkov za recikliranje.

1. Litij-ionske celice v celoti izpraznite (obrnite se na servis GARDENA).
2. Zavarujte kontakte litij-ionskih celic pred kratkim stikom.
3. Litij-ionske celice odstranite na ustrezen način.

6. ODPRAVLJANJE NAPAK



NEVARNOST! Telesne poškodbe!

Nevarnost urenin ob obračanju rezila ali neželenem zagonu izdelka.

- Pred odpravljanjem napak počakajte na popolno zaustavitev rezila, odstranite varnostni ključ in si nadenite rokavice.

Zamenjava rezil:



NEVARNOST! Telesne poškodbe!

Nevarnost urenin, če se rezilo premika, je poškodovano, zvito, ni uravnoteženo ali ima odlomljene robove.







- Izdelka ne uporabljajte, če je rezilo poškodovano, zvito, ni uravnoteženo ali ima odlomljene robove.
- Rezila ne brusite znova.

Nadomestni deli GARDENA so na voljo pri najbližjem prodajalcu podjetja GARDENA ali servisu GARDENA.

Uporabljajte samo originalno rezilo GARDENA:

• **Nadomestno rezilo GARDENA, št. izd. 4100 [5822490-01].**

→ Rezilo je treba zamenjati v servisu GARDENA ali pa mora zamenjavo opraviti pooblaščen specialistični zastopnik podjetja GARDENA.

Težava	Možen vzrok	Pomoč
Motorja ni mogoče zagnati	Podaljšek je odklopljen ali poškodovan.	→ Priklopite podaljšek ali ga po potrebi zamenjajte.
	Rezilo je blokirano.	→ Odstranite oviro.
Motor je blokirani ali proizvaja hrup	Rezilo je blokirano.	→ Odstranite oviro.
	Prenizka višina košnje.	→ Dvignite višino košnje.
Glasi hrup, kosilnica rožlja	Vijaki na motorju, pritrdiščih ali na ohišju kosilnice so odvit.	→ Vijake je treba zategniti pri pooblaščenem specializiranem zastopniku ali v servisu GARDENA.
Neenakomerno delovanje ali močne vibracije izdelka	Poškodovano rezilo ali sproščen nosilec rezila.	→ Rezilo je treba zategniti ali zamenjati pri pooblaščenem specializiranem zastopniku ali v servisu GARDENA.
	Rezilo je izjemno umazano.	→ Očistite kosilnico (glejte poglavje 4. VZDRŽEVANJE). Če težave s tem ne odpravite, se obrnite na servis GARDENA.
Trava ni obrezana ravno	Topo ali poškodovano rezilo.	→ Rezilo naj zamenja serviser podjetja GARDENA.
	Prenizka višina košnje.	→ Dvignite višino košnje.
Dioda LED za napako  na bateriji utripa	Previsoka napetost.	→ Odstranite baterijo in se preverite, ali je napetost omrežja pravilna.
	Prenizka napetost.	→ Napolnite baterijo.
	Temperatura baterije je izven tolerančnega območja.	→ Baterijo uporabljajte v okoljih s temperaturo med 0 °C in 40 °C.
Dioda LED za napako  na bateriji sveti	Napaka baterije/baterija pokvarjena.	→ Obrnite se na servis GARDENA.
Indikatorska lučka polnjenja  ne sveti	Polnilnik baterije ali polnilni kabel nista pravilno nameščena.	→ Polnilnik baterija ali polnilni kabel pravilno priklopite.
Indikatorska lučka polnjenja  utripa hitro (4-krat na sekundo)	Temperatura baterije je izven tolerančnega območja.	→ Baterijo uporabljajte v okoljih s temperaturo med 0 °C in 40 °C.
Dioda LED za napako  na polnilniku utripa	Napaka baterije.	→ Odstranite baterijo in preverite, ali uporabljate originalno baterijo GARDENA.
Dioda LED za napako  na polnilniku sveti	Previsoka temperatura v polnilniku.	→ Obrnite se na servis GARDENA.

 **NAPOTEK:** V primeru drugih napak se obrnite na svoje GARDENA servisno središče. Popravila smejo izvajati samo GARDENA servisna središča ter specializirani trgovci, pooblaščen od podjetja GARDENA.

7. TEHNIČNI PODATKI

Akumulatorska kosilnica	Enota	Vrednost (art.-št. 5033)
Število vrtljajev rezila	vr/min.	3.300
Širina rezanja	cm	32
Nastavitev višine rezanja (12 položajev)	cm	2 do 6
Prostornina zbiralne košare za travo	l	30
Teža	kg	8,4
Raven zvočnega tlaka $L_{PA}^{1)}$ Negotovost k_{PA}	dB (A)	73 3
Raven moči zvoka $L_{WA}^{2)}$: izmerjena/zagotovljena Negotovost k_{WA}	dB (A)	86 / 86 0,59
Vibracije dlan-roka $a_{vhw}^{1)}$ Negotovost k_a	m/s^2	1,64 1,5

Baterijski sistem/ pametna baterija	Enota	Vrednost (art.-št. 9842/19090)	Vrednost (art.-št. 9843/19091)
Površina trate in napolnjenost akumulatorja • 60 mm na 40 mm • 80 mm na 40 mm	m ² (pribl.)	280	450
		200	350
Napetost baterije	V	najv. 40 (najvišja začetna napetost baterije brez obremenitve je 40 V, nazivna napetost je 36 V)	najv. 40 (najvišja začetna napetost baterije brez obremenitve je 40 V, nazivna napetost je 36 V)
Zmogljivost baterije	Ah	2,6	4,2
Pribl. čas polnjenja baterije do 80 % / 100 %	min.	65 / 90	105 / 140

Polnilnik baterije	Enota	Vrednost (art.-št. 9845)
Nazivna moč	W	100
Omrežna napetost	V	230
Omrežna frekvenca	Hz	50
Pribl. čas polnjenja baterije za št. izd. 9842/19090 do 80 % / 100 %	min.	65 / 90
Pribl. čas polnjenja baterije za št. izd. 9843/19091 do 80 % / 100 %	min.	105 / 140

Merilni postopek po: ¹⁾ EN 60335-2-77; ²⁾ RL 2000/14/EC



NAPOTEK: Navedena vrednost emisij tresljajev je bila izmerjena v standardnem preizkusnem postopku in se lahko uporablja za medsebojno primerjavo električnih orodij. Ta vrednost se lahko tudi uporablja za začasno oceno izpostavljenosti. Vrednost emisij tresljajev je lahko med dejansko uporabo električnega orodja različna.

8. PRIBOR

Nadomestna baterija GARDENA BLi-40/100/BLi-40/160	Dodatna ali nadomestna baterija.	art.-št. 9842/9843
Pametna baterija GARDENA BLi-40/100/BLi-40/160	Pametna baterija za pameten sistem.	art.-št. 19090/19091
Pametna baterija GARDENA BLi-40/100 Set/BLi-40/160 Set	Pametna baterija s pametnim prehodom za pametni sistem.	art.-št. 19110/19111
Polnilnik baterije GARDENA QC40	Polnilnik za polnjenje baterij GARDENA in pametnih baterij.	art.-št. 9845
Nadomestno rezilo GARDENA	Kot nadomestek za topo rezilo.	art.-št. 4100 [5822490-01]

9. SERVIS/GARANCIJA

Servis:

Obrnite se na naslov na hrbtni strani.

Garancija:

V primeru garancijskega zahtevka ne nosite stroškov za opravljen poseg.

Za ta izdelke nudi GARDENA Manufacturing GmbH dvoletno garancijo (veljavno od dneva nakupa). Garancija krije vse pomembne okvare izdelka, za katere je dokazljiv vzrok napaka v materialu ali tovarniška napaka. Garancija bo izpolnjena z dobavo delujočega nadomestnega izdelka, če so izpolnjeni naslednji pogoji:

- Izdelek je uporabljen v skladu z namenom uporabe in v skladu s priporočili v navodilih za uporabo.
- Kupec in druga oseba nista poskušala popraviti izdelka.

Garancija proizvajalca ne vpliva na pravice, ki izhajajo iz garancije, do prodajalca/trgovca.

Za odpravljanje napak se obrnite na naš servisni oddelek (kontaktni podatki so na naslednji strani). Pošiljanje izdelka brez predhodnega dogovora ni dovoljeno.

Obrabni deli:

Rezilo je potrošni material, ki ga ne krije pogodba.

<p>DE EU-Konformitätserklärung Der Unterzeichner, GARDENA Germany AB, PO Box 7454, S-103 92 Stockholm, Schweden, bescheinigt hiermit, dass die nachstehend aufgeführten Produkte bei Verlassen des Werks die harmonisierten EU-Leitlinien, EU-Normen für Sicherheit und besondere Normen erfüllen. Dieses Zertifikat verliert seine Gültigkeit, wenn die Produkte ohne unsere Genehmigung verändert werden.</p>	<p>HU EK megfeleloiségi nyilatkozat Alulírott GARDENA Germany AB, PO Box 7454, S-103 92 Stockholm, Svédország, ezzel tanúsítja, hogy az alábbiakban leírt egységek a gyár elhagyásakor megfeleltek a harmonizált uniós előírásoknak és biztonságai és termékspecifikus szabványoknak. Ez a tanúsítvány érvényét veszti, ha az egységeket jóváhagyásunk nélkül átalakítják.</p>
<p>EN EC Declaration of Conformity The undersigned, GARDENA Germany AB, PO Box 7454, S-103 92 Stockholm, Sweden, hereby certifies that, when leaving our factory, the units indicated below are in accordance with the harmonised EU guidelines, EU standards of safety and product specific standards. This certificate becomes void if the units are modified without our approval.</p>	<p>CS Prohlášení o shodě ES Niže uvedená společnost GARDENA Germany AB, PO Box 7454, S-103 92 Stockholm, Švédsko, tímto potvrzuje, že při opuštění naší továrny jsou jednotky uvedené níže v souladu s harmonizovanými pokyny EU, standardy EU ohledně bezpečnosti a specifickými produktovými standardy. Tento certifikát pozbyvá platnosti, pokud dojde k úpravě jednotek bez našeho schválení.</p>
<p>FR Déclaration de conformité CE Le constructeur, soussigné : GARDENA Germany AB, PO Box 7454, S-103 92 Stockholm, Suède, déclare qu'à la sortie de ses usines le matériel neuf désigné ci-dessous était conforme aux prescriptions des directives européennes énoncées ciaprès et conforme aux règles de sécurité et autres règles qui lui sont applicables dans le cadre de l'Union européenne. Toute modification apportée à cet appareil sans notre accord annule la validité de ce certificat.</p>	<p>SK EÚ vyhlásenie o zhode Dotu podpísaná spoločnosť GARDENA Germany AB, PO Box 7454, S-103 92 Stockholm, týmto osvedčuje, že nižšie uvedené jednotky boli v súlade s harmonizovanými usmerneniami EÚ, normami EÚ v oblasti bezpečnosti a špecifickými normami týkajúcimi sa produktu v čase opustenia výrobného závodu. Toto osvedčenie stráca platnosť, ak boli jednotky zmenené bez nášho súhlasu.</p>
<p>NL EG-conformiteitsverklaring De ondergetekende, GARDENA Germany AB, PO Box 7454, S-103 92 Stockholm, Zweden, verklaart hierbij dat de producten die hierna worden vernoemd, wanneer ze onze fabriek verlaten, in overeenstemming zijn met de geharmoniseerde Europese richtlijnen, EU-normen voor veiligheid en productspecifieke normen. Dit certificaat vervalt als de producten worden aangepast zonder onze toestemming.</p>	<p>EL Δήλωση Συμμόρφωσης ΕΚ Η υπογεγραμμένη εταιρεία, GARDENA Germany AB, PO Box 7454, S-103 92 Stockholm, Σουηδία, πιστοποιεί ότι, κατά την έξοδο από το εργοστάσιο, οι μονάδες που αναφέρονται κατωτέρω συμμορφώνονται με τις εφαρμοσμένες οδηγίες ΕΕ, τα πρότυπα ασφαλείας της ΕΕ και τα συγκεκριμένα πρότυπα προϊόντος. Αυτό το πιστοποιητικό καθίσταται άκυρο εάν οι μονάδες έχουν τροποποιηθεί χωρίς την έγκρισή μας.</p>
<p>SV EG-försäkran om överensstämmelse Undertecknad firma GARDENA Germany AB, PO Box 7454, S-103 92 Stockholm, Sverige, intyggar härmed att nedan nämnda produkter, när de lämnar vår fabrik, överensstämmer med EUs riktlinjer, EUs säkerhetsstandarder och produktspecifika standarder. Detta intyg skall ogiltigförklaras om produkten ändras utan vårt godkännande.</p>	<p>SL Izjava ES o skladnosti Spodaj podpisana, GARDENA Germany AB, PO Box 7454, S-103 92 Stockholm, Švedska, s to izjavo potrjuje, da je bila spodaj navedena enota ob izhodu iz tovarne skladna z usklajenimi smernicami EU, standardi EU za varnost in standardi, specifični za izdeleke. Izjava postane neveljavna v primeru neodobrene spremembe enote.</p>
<p>DA EU-overensstemmelseserklæring Undertegnede, GARDENA Germany AB, PO Box 7454, S-103 92 Stockholm, Sverige, erklærer hermed, at nedenfor anførte enheder er i overensstemmelse med de harmoniserede EU-rettlinjer, EU-standarter for sikkerhed og produktspecifikke standarder, når de forlader fabrikken. Denne erklæring ugyldiggøres, hvis enhederne ændres uden vores godkendelse.</p>	<p>HR Izjava o usklađenosti EZ Niže potpisana GARDENA Germany AB, PO Box 7454, S-103 92 Stockholm, Švedska, ovime potvrđuje kako su u nastavku navedene jedinice prilikom napuštanja tvornice bile u skladu s uskladenim smjernicama EU, EU sigurnosnim standardima i standardima specifičnima za proizvod. Ova certifikacija poništava se ako se jedinice izmjenjuju bez odobrenja.</p>
<p>FI EY-vaatimustenmukaisuusvakuutus GARDENA Germany AB, PO Box 7454, S-103 92 Stockholm, Ruotsi, vakuuttaa täten, että alla mainitut laitteet ovat tehtaalta lähtessään yhdenmukaistetut EU-säännösten, EU:n turvastandardien ja tuotekohtaisten standardien mukaisia. Tämä vakuutus mitätöityy, jos laitetta muutetaan ilman hyväksyntäämme.</p>	<p>RO Declarație de conformitate CE Subscrisa, GARDENA Germany AB, PO Box 7454, S-103 92 Stockholm, Suedia, certifica prin prezenta că, la momentul ieșirii din fabrica noastră, unitățile indicate mai jos sunt în conformitate cu directivele UE armonizate, cu standardele UE de siguranță și cu standardele specifice ale produsului. Prezentul certificat devine nul dacă unitățile sunt modificate fără aprobarea noastră.</p>
<p>IT Dichiarazione di conformità CE La sottoscritta GARDENA Germany AB, PO Box 7454, S-103 92 Stockholm, Svezia, certifica che il prodotto qui di seguito indicato, nei modelli da noi commercializzati, è conforme alle direttive armonizzate UE nonché agli standard di sicurezza UE e agli standard specifici di prodotto. Qualunque modifica apportata al prodotto senza nostra specifica autorizzazione invalida la presente dichiarazione.</p>	<p>BG Декларация за съответствие на ЕО С настоящото допълнителна, GARDENA Germany AB, PO Box 7454, S-103 92 Stockholm, Швеция, удостоверява, че при напускане на фабриката модулите, посочени по-долу, са в съответствие с хармонизираните директиви на ЕС, стандартите на ЕС за безопасност и специфичните за продукта стандарти. Този сертификат става невалиден, ако модулите са променени без нашето одобрение.</p>
<p>ES Declaración de conformidad CE El abajo firmante, GARDENA Germany AB, PO Box 7454, S-103 92 Stockholm, Suecia, certifica por la presente que, cuando salen de la fábrica, las unidades indicadas a continuación cumplen las normas de armonización de la UE, las normas de la UE sobre seguridad y las normas específicas del producto. Este certificado quedará sin efecto si se modifican las unidades sin nuestra autorización.</p>	<p>ET EÜ vastavusdeklaratsioon Allakirjutatu GARDENA Germany AB, PO Box 7454, S-103 92 Stockholm, Rootsi, kinnitab käesolevaga, et tehased väljumisel vastavad allpool nimetatud seadmed harmoneeritud EL-i suunistele, EL-i ohutusstandarditele ja tootele eriomastele standarditele. See vastavuskiinitus kaotab kehtivuse, kui seadmeid muudetakse ilma meie heakskiiduta.</p>
<p>PT Declaração de conformidade CE O abaixo-assinado, GARDENA Germany AB, PO Box 7454, S-103 92 Stockholm, Suécia, certifica por este meio que, ao sair da nossa fábrica, as unidades indicadas acima estão em conformidade com as diretrizes uniformizadas da UE, os padrões de segurança da UE e os padrões específicos do produto. Este certificado deixa de ser válido se as unidades forem modificadas sem a nossa aprovação.</p>	<p>LT EB atitikties deklaracija GARDENA Germany AB, PO Box 7454, S-103 92 Stockholm, Sweden, garantuoja, kad is gamyklos siunciami toliau nurodyti reinginiai atitinka suderintus EB reikalavimus, EB saugos ir konkretaus gaminio standartus. Pakeitus gaminių be mūsų patvirtinimo, netaurkiamas šio sertifikato galiojimas.</p>
<p>PL Deklaracja zgodności WE Niżej podpisany przedstawiciel firmy GARDENA Germany AB, PO Box 7454, S-103 92 Stockholm, Szwecja, niniejszym oświadcza, że podane poniżej wyroby opuszczające fabrykę są zgodne ze zharmonizowanymi normami UE oraz z obowiązującymi w UE przepisami bezpieczeństwa i normami dotyczącymi danego produktu. Modyfikacja wyrobów bez naszej zgody powoduje u nieważnienie niniejszego certyfikatu.</p>	<p>LV EK atbilstības deklarācija Uzņēmums GARDENA Germany AB, PO Box 7454, S-103 92 Stockholm, Zviedrija, ar parakstu apliecinā, ka tālāk minētās vienības, pamatot rūpniecībā, atbilst saskaņotajām ES vadlīnijām, ES drošības standartiem un izstrādājumu specifiskajiem standartiem. Šis sertifikāts tiek anulēts, ja šīs vienības tiek modificētas bez mūsu apstiprinājuma.</p>

<p>Produktbezeichnung: Description of the product: Désignation du produit : Beschrijving van het product: Beskrivning av produkten: Beskrivelse af produktet: Tuotteen kuvaus: Descrição del prodotto: Descripción del producto: Descrição do produto: Opis produktu: A termék leírása: Popis výrobku: Popis produktu: Περιγραφή του προϊόντος: Opis izdelka: Opis proizvoda: Descrierea produsului: Описание на продукта: Toote kirjeldus: Gaminio aprašas: Izstrādājuma apraksts:</p>	<p>Akku-Rasenmäher Battery Lawnmower Tondeuse sur batterie Accu-grasmaaler Accu-gräsklippare Accu-plānekliPPER Akkukäyttöinen ruohonleikkuri Rasaerba a batteria Cortacésped de batería recargable Máquina de cortar relva a batería Akumulatorowe kosiarzki do trawy Akkumulátoros fűnyíró Akumulátorové sekačka na trávník Akumulatorová kosačka Χλοκοπτικό μπαταρίας Akumulatorska kosilnica Baterijska kosilica za travu Maşină de tuns iarb Аккумуляторна косачка Akuga muruniiduk Akumulatorinė vejapjovė Ar akumulatoru darbināms zāles plāvējs</p>	<p>Harmonisierte EN-Normen / Harmonised EN: EN ISO 12100 EN 60335-1 EN 60335-2-77</p> <p>For model Art. 5033-20: Charger QC40 Art. 9845: EN 60335-1 EN 60335-2-29</p> <p>Batteries BLI-40/100 (2,6 Ah) Art. 9842/ BLI-40/160 (4,2 Ah) Art. 9843: EN 62133</p> <p>Schall-Leistungspegel: gemessen / garantiert Noise level: measured / guaranteed Niveau sonore : mesuré / garanti Geluksniveaui: gemeten / gegarandeerd Ljudnivå: uppmätt / garanterat Støjniveau: målt / garanteret Áánítás: mitattu / taattu Livello acustico: misurato / garantito Nível de ruído: medido / garantizado Nível de ruído: medido / garantido Poziom hałas: zmierzony / gwarantowany Zajszint: mért / garantált</p> <p>Hladina hluku: naměřená / zaručená Hladiny hluku: naměřeno / zaručené Επίπεδο θορύβου: μετρημένο / εγγυημένο Raven zvočne moči: izmerjena / zagotovljena Razina buke: mjerena / zajamčena Nível de zgomot: măsurat / garantat Ниво на шум: измерено / гарантирано Múratase: mõõdetud / garanteeritud Triukšmo lygis: išmatuotas / garantuojamas Trokšņa līmenis : mērīts / garantētais</p>
<p>Produkttyp: Product type: Type de produit: Producttype: Produkttyp: Produkttyp: Tuotetyyppi: Tipo adii produsu: Tipo de producto: Tipo de produto: Typ produktu:</p>	<p>5033</p>	<p>Anbringningsjahr der CE-Kennzeichnung: Year of CE marking: Année d'aposition du marquage CE : Installatiejaar van de CE-aanduiding: Märkningsår: CE-Mærkningsår: CE-merkin kiinnittysvuosi: Anno di applicazione della certificazione CE: Colocación del distintivo CE: Ano de marcação pela CE: Rok nadania oznakowania CE:</p> <p>CE-jelzés elhelyezésének éve: Rok umístění značky CE: Rok udelenia značky CE: Ετος οψήυσης CE: Leto namestitve CE-oznake: Godina dobivanja CE oznake: Anul de marcare CE: Година на поставяне на CE-маркировка: CE-mārgistuse paigaldamise aasta: Metal, kada pažymėta CE-ženkle: CE-marķējuma uzlikšanas gads:</p>
<p>EU-Richtlinien: EC-Directives: Directives CE : EG-richtlijnen: EU-direktiv: EF-direktiver: EY-direktiivit: Directive UE: Directiva CE: Direktivas CE: Dyrektywy WE: EK-irányelvek: Predpisy ES: Smernice EÚ: ОднyчEK: Direktive EÚ: EC direktive: Directive CE: Директиви на EО: EU direktivi: EB direktivos: EK direktivas:</p>	<p>Termékípus: Druh výrobku: Typ produktu: Τύπος προϊόντος: Vrsta izdelka: Vrsta proizvoda: Tip produs: Тип продукт: Tootetüüp: Gaminio tipas: Produkta veids:</p> <p>2006/42/EC 2014/30/EC 2000/14/EC 2011/65/EC</p> <p>For model Art. 5033-20: Charger QC40 Art. 9845: 2014/35/EC 2014/30/EG 2011/65/EG</p> <p>Batteries BLI-40/100 (2,6 Ah) Art. 9842/ BLI-40/160 (4,2 Ah) Art. 9843: 2014/30/EG 2011/65/EG</p>	<p>Hinterlegte Dokumentation: GARDENA Technische Dokumentation, M. Kugler 89079 Ulm</p> <p>Konformitätsbewertungs-verfahren: Nach 2000/14/EG Art. 14 Anhang VI</p> <p>Deposited Documentation: GARDENA Technical Documentation, M. Kugler 89079 Ulm</p> <p>Conformity Assessment Procedure: according to 2000/14/EC Art.14 Annex VI</p> <p>Documentation déposée: Documentation technique GARDENA, M. Kugler 89079 Ulm</p> <p>Procédure d'évaluation de la conformité : Selon 2000/14/CE art. 14 Annexe VI</p> <p>Ulm, den 12.09.2016 Ulm, 12.09.2016 Fait à Ulm, le 12.09.2016 Ulm, 12.09.2016 Ulm, 2016.09.12. Ulm, 12.09.2016 Ulm, 12.09.2016 Ulm, 12.09.2016 Ulm, 12.09.2016 Ulm, 12.09.2016 Ulm, 12.09.2016 Ulm, 12.09.2016 Ulm, 12.09.2016 Ulm, 12.09.2016 Ulm, 12.09.2016 Ulm, 12.09.2016 Ulm, 12.09.2016 Ulm, 12.09.2016 Ulm, 12.09.2016 Ulm, 12.09.2016 Ulm, 12.09.2016</p> <p>Der Bevollmächtigte Authorised representative Le mandataire De gevolmachtigde Auktoriserad representant Autoriseret repräsentant Valtuutettu edustaja Persona delegata La persona autorizada O reprezentante Peļnomicnik Meghatalmazott Zplnomocnenc Spłnomocnony O εροιοδοτημένος Problaščenc Ovlaštena osoba Conducerea tehnică Упълномощен Volitatud esindaja Igaliotasis atstovas Pilnvarotā persona</p> <p><i>Reinhold Pompe</i> Reinhold Pompe Vice President</p>

Deutschland / Germany

GARDENA
Manufacturing GmbH
Central Service
Hans-Lorenser-Straße 40
D-89079 Ulm
Produktfragen:
(+49) 731 490-123
Reparaturen:
(+49) 731 490-290
service@gardena.com

Albania

COBALT Sh.p.k.
Rr. Siri Kodra
1000 Tirana

Argentina

Husqvarna Argentina S.A.
Av.del Libertador 5954 –
Piso 11 – Torre B
(C1428ARP) Buenos Aires
Phone: (+54) 11 5194 5000
info.gardena@
ar.husqvarna.com

Armenia

Garden Land Ltd.
61 Tigran Mets
0005 Yerevan

Australia

Husqvarna Australia Pty. Ltd.
Locked Bag 5
Central Coast BC
NSW 2252
Phone: (+61) (0) 2 4352 7400
customer.service@
husqvarna.com.au

Austria / Österreich

Husqvarna Austria GmbH
Industriezeile 36
4010 Linz
Tel.: (+43) 732 77 01 01-485
service.gardena@
husqvarnagroup.com

Azerbaijan

Firm Progress
a. Aliyev Str. 26A
1052 Bakı

Belgium

Husqvarna België nv/sa
Gardena Division
Rue Eglise Van Ophem 111
1180 Uccle / Ukkel
Tel.: (+32) 2 720 92 12
info@gardena.be

Bosnia / Herzegovina

SILK TRADE d.o.o.
Industrijska zona Bukva bb
74260 Tešanj

Brazil

Husqvarna do Brasil Ltda
Av. Francisco Matarazzo,
1400 – 19º andar
São Paulo – SP
CEP: 05001-903
Tel: 0800-112252
marketing.br.husqvarna@
husqvarna.com.br

Bulgaria

AGROLAND България АД
бул. 8 Декември, №13
Офис 5
1700 Студентски град
София
Тел.: (+359) 2466 69 10
info@agroland.eu

Canada / USA

GARDENA Canada Ltd.
100 Summerlea Road
Brampton, Ontario L6T 4X3
Phone: (+1) 905 792 9330
info@gardenacanada.com

Chile

Maquinarias Agroforestales
Ltda. (Maga Ltda.)
Santiago, Chile
Avda. Chesterton
8355 comuna Las Condes
Phone: (+56) 2 202 4417
Dalton@maga.cl
Zipcode: 7560330

China

Husqvarna (Shanghai)
Management Co., Ltd.
富世华 (上海) 管理有限公司
3F, Benq Square B,
No207, Song Hong Rd.,
Chang Ning District,
Shanghai, PRC. 200335
上海市长宁区淞虹路207号明
基广场B座3楼, 邮编: 200335

Colombia

Husqvarna Colombia S.A.
Calle 18 No. 68 D-31, zona
Industrial de Montevideo
Bogotá, Cundinamarca
Tel. 571 2922700 ext. 105
jairo.salazar@
husqvarna.com.co

Costa Rica

Compania Exim
Euroiberoamericana S.A.
Los Colegios, Moravia,
200 metros al Sur del Colegio
Saint Francis – San José
Phone: (+506) 297 68 83
exim_euro@racsa.co.cr

Croatia

Husqvarna Austria GmbH
Industriezeile 36
4010 Linz
Tel.: (+43) 732 77 01 01-485
service.gardena@
husqvarnagroup.com

Cyprus

Med Marketing
17 Digeni Akrita Ave
P.O. Box 27017
1641 Nicosia

Czech Republic

Husqvarna Česko s.r.o.
Türkova 2319/5b
149 00 Praha 4 – Chodov
Bezplatná infolinka:
800 100 425
servis@cz.husqvarna.com

Denmark

GARDENA DANMARK
Lejrvej 19, st.
3500 Værløse
Tlf.: (+45) 7026 4770
husqvarna@husqvarna.dk
www.gardena.com/dk

Dominican Republic

BOSQUESA, S.R.L
Carretera Santiago Licey
Km. 5 ½
Esquina Copal II.
Santiago
Dominican Republic
Phone: (+809) 736-0333
joserbosquesa@claro.net.do

Ecuador

Husqvarna Ecuador S.A.
Arupos E1-181 y 10 de
Agosto Quito, Pichincha
Tel. (+593) 22800739
francisco.jacome@
husqvarna.com.ec

Estonia

Husqvarna Eesti OÜ
Valdeku 132
EE-11216 Tallinn
info@gardena.ee

Finland

Oy Husqvarna Ab
Gardena Division
Lautatarhankatu 8 B/PL 3
00581 HELSINKI
www.gardena.fi

France

Husqvarna France
9/11 Allée des pierres mayettes
92635 Gennevilliers Cedex
France
http://www.gardena.com/fr
N° AZUR: 0 810 00 78 23
(Prix d'un appel local)

Georgia

Transporter LLC
8/57 Beliashvili street
0159 Tbilisi, Georgia
Phone: (+995) 322 14 71 71

Great Britain

Husqvarna UK Ltd
Preston Road
Aycliffe Industrial Park
Newton Aycliffe
County Durham
DL5 6UP
info.gardena@
husqvarna.co.uk

Greece

Π. ΠΑΠΑΔΟΠΟΥΛΟΣ ΑΕΒΕ
Λεωφ. Αθηνών 92
Αθήνα
T.K.104 42
Ελλάδα
Τηλ. (+30) 210 5193 100
info@papadopoulos.com.gr

Hungary

Husqvarna Magyarország Kft.
Ezred u. 1-3
1044 Budapest
Telefon: (+36) 1 251-4161
vevoszolgalat.husqvarna@
husqvarna.hu

Iceland

Ö. Johnson & Kaaber
Tunguhalsi 1
110 Reykjavik
ooj@ojk.is

Ireland

Husqvarna UK Ltd
Preston Road
Aycliffe Industrial Park
Newton Aycliffe
County Durham
DL5 6UP
info.gardena@
husqvarna.co.uk

Italy

Husqvarna Italia S.p.A.
Via Santa Vecchia 15
23868 VALMADRERA (LC)
Phone: (+39) 0341.203.111
assistenza.italia@
it.husqvarna.com

Japan

KAUICHI Co. Ltd.
Sumitomo Realty &
Development Kojimachi
BLDG., 8F
5-1 Nibanncyo
Chiyoda-ku
Tokyo 102-0084
Phone: (+81) 33 264 4721
m_ishihara@kaku-ichi.co.jp

Kazakhstan

LAMED Ltd.
155/1, Tazhibayevoy Str.
050060 Almaty
IP Schmidt
Abayavenue 3B
110 005 Kostanay

Korea

Kyung Jin Trading CO.,LTD.
107-4, SunDuk Bld.,
YangJae-dong,
Seocho-gu,
Seoul, (zipcode: 137-891)
Phone: (+82) (0)2 574-6300

Kyrgyzstan

Alye Maki
av. Moladaya Guardir J 3
720014
Bishkek

Latvia

Husqvarna Latvija SIA
Ulbrokas 19A
LV-1021 Riga
info@gardena.lv

Lithuania

UAB Husqvarna Lietuva
Ateities pl. 77C
LT-52104 Kaunas
info@gardena.lt

Luxembourg

Magasins Jules Neuberg
39, rue Jacques Stas
Luxembourg-Gasperich 2549
Case Postale No. 12
Luxembourg 2010
Phone: (+352) 40 14 01
api@neuberg.lu

Mexico

AFOSA
Av. Lopez Mateos Sur # 5019
Col. La Calma 45070
Zapopan, Jalisco
Mexico
Phone: (+52) 33 3818-3434
icornejo@afosa.com.mx

Moldova

Convel S.R.L.
290A Muncesti Str.
2002 Chisinau

Netherlands

Husqvarna Nederland B.V.
GARDENA Division
Postbus 50131
1305 AC ALMERE
Phone: (+31) 36 521 00 10
info@gardena.nl

Neth. Antilles

Jonka Enterprises N.V.
Sta. Rosa Weg 196
P.O. Box 8200
Curaçao
Phone: (+599) 9 767 66 55
pgm@jonka.com

New Zealand

Husqvarna New Zealand Ltd.
PO Box 76-437
Manukau City 2241
Phone: (+64) (0) 9 9202410
support.nz@husqvarna.co.nz

Norway

Husqvarna Norge AS
Gardena Division
Trøskenveien 36
1708 Sarpsborg
info@gardena.no

Peru

Husqvarna Perú S.A.
Jr. Ramón Cárcamo 710
Lima 1
Tel: (+51) 1 3320400 ext. 416
juan.remuzgo@
husqvarna.com

Poland

Husqvarna
Poland Spółka z o.o.
ul. Wysockiego 15 b
03-371 Warszawa
Phone: (+48) 22 330 96 00
gardena@husqvarna.com.pl

Portugal

Husqvarna Portugal, SA
Lagoa - Albarraque
2635 - 595 Rio de Mouro
Tel.: (+351) 21 922 85 30
Fax : (+351) 21 922 85 36
info@gardena.pt

Romania

Madex International Srl
Soseaua Odaii 117-123,
RO 013603 București, S 1
Phone: (+40) 21 352.76.03
madex@ines.ro

Russia / Россия

ООО „Хускварна“
141400, Московская обл.,
г. Химки,
улица Ленинградская,
владение 39, стр.6
Бизнес Центр
„Химки Бизнес Парк“,
помещение ОВ02_04
http://www.gardena.ru

Serbia

Domel d.o.o.
Autoput za Novi Sad bb
11273 Belgrade
Phone: (+381) 1 18 48 88 12
miroslav.jejina@domel.rs

Singapore

Hy-Ray PRIVATE LIMITED
40 Jalan Pemimpin
#02-08 Tat Ann Building
Singapore 577185
Phone: (+65) 6253 2277
shiyang@hyray.com.sg

Slovak Republic

Husqvarna Česko s.r.o.
Türkova 2319/5b
149 00 Praha 4 – Chodov
Bezplatná infolinka:
800 154 044
servis@sk.husqvarna.com

Slovenia

Husqvarna Austria GmbH
Industriezeile 36
4010 Linz
Tel.: (+43) 732 77 01 01-485
service.gardena@
husqvarnagroup.com

South Africa

Husqvarna
South Africa (Pty) Ltd
Postnet Suite 250
Private Bag X6,
Cascades, 3202
South Africa
Phone: (+27) 33 846 9700
info@gardena.co.za

Spain

Husqvarna España S.A.
Calle de Rivas nº 10
28052 Madrid
Phone: (+34) 91 708 05 00
atencioncliente@gardena.es

Suriname

Agrofix n.v.
Verlengde Hogestraat #22
Phone: (+597) 472426
agrofix@sr.net
Pobox : 2006
Paramaribo
Suriname – South America

Sweden

Husqvarna AB
Gardena Division
S-561 82 Huskvarna
gardenaorder@husqvarna.se

Switzerland / Schweiz

Husqvarna Schweiz AG
Consumer Products
Industriestrasse 10
5506 Mägenwil
Phone: (+41) (0) 62 887 37 90
info@gardena.ch

Turkey

Dost Bahçe Diş Ticaret
Mümessilik A.Ş
Yunus Mah. Adil Sok. No:3
Ic Kapi No: 1 Kartal
34873 Istanbul
Phone: (+90) 216 38 93 939
info@dostbahce.com.tr

Ukraine / Україна

ТОВ «Хускварна Україна»
вул. Васильківська, 34,
офіс 204-г
03022, м. Київ
Тел. (+38) 044 498 39 02
info@gardena.ua

Uruguay

FELI SA
Entre Ríos 1083 CP 11800
Montevideo – Uruguay
Tel: (+598) 22 03 18 44
info@felisa.com.uy

Venezuela

Corporación Casa y Jardín C.A.
Av. Caroní, Edif. Trezmen, PB.
Colinas de Bello Monte.
1050 Caracas.
Tlf: (+58) 212 992 33 22
info@casayjardin.net.ve

5033-20.960.03/0518

© GARDENA
Manufacturing GmbH
D-89070 Ulm
http://www.gardena.com