

AccuJet Li-18

Art. 9335-20

**DE Betriebsanleitung**

Accu Bläser

**EN Operator's manual**

Accu Blower

**FR Mode d'emploi**

Souffleur sur accu

**NL Gebruiksaanwijzing**

Accublazer

**SV Bruksanvisning**

Batteridrivnen blås

**DA Brugsanvisning**

Accu-blæser

**FI Käyttöohje**

Akkupuhallin

**NO Bruksanvisning**

Batteri blåser

**IT Istruzioni per l'uso**

Soffiatore a batteria

**ES Instrucciones de empleo**

Soplador Accu

**PT Manual de instruções**

Soprador a bateria

**PL Instrukcja obsługi**

Dmuchawa akumulatorowa

**HU Használati utasítás**

Akkumulátoros lombfúvó

**CS Návod k obsluze**

Akumulátorový foukač

**SK Návod na obsluhu**

Akumulátorový fúkač

**EL Οδηγίες χρήσης**

Επαναφορτιζόμενος Φυσητήρας

**RU Инструкция по эксплуатации**

Аккумуляторный воздуходув

**SL Navodilo za uporabo**

Akumulatorski puhalnik

**HR Upute za uporabu**

Baterijski puhač

**SR/ Uputstvo za rad****BS**

Baterijski duvač

**UK Інструкція з експлуатації**

Акумуляторна повітродувка

**RO Instrucțiuni de utilizare**

Suflantă cu acumulator

**TR Kullanma Kılavuzu**

Akülü Üfleyici

**BG Инструкция за експлоатация**

Акумуляторна моторна метла

**SQ Manual përdorimi**

Fryrës me bateri

**ET Kasutusjuhend**

Akuga puhur

**LT Eksploatavimo instrukcija**

Akumuliatorinis pūstuvus

**LV Lietošanas instrukcija**

Ar akumulatoru darbināms pūtējs

<p><b>DE Produkthaftung</b> Wir weisen ausdrücklich darauf hin, dass wir in Übereinstimmung mit dem Produkthaftungsgesetz nicht für Schäden haften, die durch unsere Produkte entstehen, wenn diese unsachgemäß und nicht durch einen von uns autorisierten Servicepartner repariert wurden oder wenn keine Original GARDENA Teile oder von uns zugelassene Teile verwendet wurden.</p>
<p><b>EN Product liability</b> In accordance with the German Product Liability Act, we hereby expressly declare that we accept no liability for damage incurred from our products where said products have not been properly repaired by a GARDENA-approved service partner or where original GARDENA parts or parts authorised by GARDENA were not used.</p>
<p><b>FR Responsabilité</b> Conformément à la loi relative à la responsabilité du fait des produits défectueux, nous déclarons expressément par la présente que nous déclinons toute responsabilité pour les dommages résultant de nos produits, si lesdits produits n'ont pas été correctement réparés par un partenaire d'entretien agréé GARDENA ou si des pièces d'origine GARDENA ou des pièces agréées GARDENA n'ont pas été utilisées.</p>
<p><b>NL Productaansprakelijkheid</b> Conform de Duitse wet inzake productaansprakelijkheid verklaren wij hierbij uitdrukkelijk dat wij geen aansprakelijkheid aanvaarden voor schade ontstaan uit onze producten waarbij deze producten niet zijn gerepareerd door een GARDENA-erkende servicepartner of waarbij geen originele GARDENA-onderdelen of onderdelen die door GARDENA zijn goedgekeurd zijn gebruikt.</p>
<p><b>SV Produktansvar</b> I enlighet med tyska produktansvarslagar förklarar vi härmed uttryckligen att vi inte åtar oss något ansvar för skador som orsakas av våra produkter där produkterna inte har genomgått korrekt reparation från en GARDENA-godkänd servicepartner eller där originaldelar från GARDENA eller delar godkända av GARDENA inte använts.</p>
<p><b>DA Produktansvar</b> I overensstemmelse med den tyske produktansvarslov erklærer vi hermed udtrykkeligt, at vi ikke påtager os noget ansvar for skader på vores produkter, hvis de pågældende produkter ikke er blevet repareret korrekt af en GARDENA-godkendt servicepartner, eller hvor der ikke er brugt originale GARDENA-reservedele eller godkendte reservedele fra GARDENA.</p>
<p><b>FI Tuotevastuu</b> Saksan tuotevastuulain mukaisesti emme ole vastuussa laitteiden vaurioista, jos korjauksia ei ole tehnyt GARDENA:n hyväksymä huoltoliike tai jos niiden syynä on muiden kuin alkuperäisten GARDENA-varaosien tai GARDENA:n hyväksymien varaosien käyttö.</p>
<p><b>IT Responsabilità del prodotto</b> In conformità con la Legge tedesca sulla responsabilità del prodotto, con la presente dichiariamo espressamente che decliniamo qualsiasi responsabilità per danni causati dai nostri prodotti qualora non siano stati correttamente riparati presso un partner di assistenza approvato GARDENA o laddove non siano stati utilizzati ricambi originali o autorizzati GARDENA.</p>
<p><b>ES Responsabilidad sobre el producto</b> De acuerdo con la Ley de responsabilidad sobre productos alemana, por la presente declaramos expresamente que no aceptamos ningún tipo de responsabilidad por los daños ocasionados por nuestros productos si dichos productos no han sido reparados por un socio de mantenimiento aprobado por GARDENA o si no se han utilizado piezas originales GARDENA o piezas autorizadas por GARDENA.</p>
<p><b>PT Responsabilidade pelo produto</b> De acordo com a lei alemã de responsabilidade pelo produto, declaramos que não nos responsabilizamos por danos causados pelos nossos produtos, caso os tais produtos não tenham sido devidamente reparados por um parceiro de assistência GARDENA aprovado ou se não tiverem sido utilizadas peças GARDENA originais ou peças autorizadas pela GARDENA.</p>
<p><b>PL Odpowiedzialność za produkt</b> Zgodnie z niemiecką ustawą o odpowiedzialności za produkt, niniejszym wyraźnie oświadczamy, że nie ponosimy żadnej odpowiedzialności za szkody poniesione na skutek użytkowania naszych produktów, w przypadku gdy naprawa tych produktów nie była odpowiednio przeprowadzana przez zatwierdzonego przez firmę GARDENA partnera serwisowego lub nie stosowano oryginalnych części GARDENA albo części autoryzowanych przez tę firmę.</p>
<p><b>HU Termékszavatosság</b> A németországi termékszavatossági törvénnyel összhangban ezennel nyomatékosan kijelentjük, hogy nem vállalunk felelősséget a termékeinkben keletkezett olyan károkért, amelyek valamely GARDENA által jóváhagyott szervizpartner által nem megfelelően végzett javításból adódtak, vagy amely során nem eredeti GARDENA alkatrészeket vagy a GARDENA által jóváhagyott alkatrészeket használtak fel.</p>
<p><b>CS Odpovědnost za výrobek</b> V souladu s německým zákonem o odpovědnosti za výrobek tímto výslovně prohlašujeme, že nepřijímáme žádnou odpovědnost za poškození vzniklá na našich výrobcích, kdy zmíněné výrobky nebyly řádně opraveny schváleným servisním partnerem GARDENA nebo kdy nebyly použity originální náhradní díly GARDENA nebo náhradní díly autorizované společností GARDENA.</p>
<p><b>SK Zodpovednosť za produkt</b> V súlade s nemeckými právnymi predpismi upravujúcimi zodpovednosť za výrobok týmto výslovné prehlasujeme, že nenesieme žiadnu zodpovednosť za škody spôsobené našimi výrobkami, v prípade ktorých neboli náležité opravy vykonané servisným partnerom schváleným spoločnosťou GARDENA alebo neboli použité diely spoločnosti GARDENA alebo diely schválené spoločnosťou GARDENA.</p>
<p><b>EL Ευθύνη προϊόντος</b> Σύμφωνα με τον γερμανικό νόμο περί Ευθύνης για τα Προϊόντα, με το παρόν δηλώνουμε ρητώς ότι δεν αποδεχόμαστε καμία ευθύνη για τυχόν ζημιές που προκύπτουν από τα προϊόντα μας εάν αυτά δεν έχουν επισκευαστεί σωστά από κάποιον εγκεκριμένο συνεργάτη επισκευών της GARDENA ή εάν δεν έχουν χρησιμοποιηθεί αυθεντικά εξαρτήματα GARDENA ή εξαρτήματα εγκεκριμένα από την GARDENA.</p>
<p><b>SL Odgovornost proizvajalca</b> V skladu z nemškimi zakoni o odgovornosti za izdelke, izrecno izjavljajo, da ne sprejemamo nobene odgovornosti za škodo, ki jo povzročijo naši izdelki, če teh niso ustrezno popravili GARDENINI odobreni servisni partnerji ali pri tem niso bili uporabljeni originalni GARDENINI nadomestni deli ali GARDENINIMI homologiranimi nadomestnimi deli.</p>
<p><b>HR Pouzdanost proizvoda</b> Sukladno njemačkom zakonu o pouzdanosti proizvoda, ovime izričito izjavljujemo kako ne prihvaćamo nikakvu odgovornost za oštećenja na našim proizvodima nastala uslijed neispravnog popravka od strane servisnog partnera kojeg odobrava GARDENA ili uslijed nekorištenja originalnih GARDENA dijelova ili dijelova koje odobrava GARDENA.</p>
<p><b>RO Răspunderea pentru produs</b> În conformitate cu Legea germană privind răspunderea pentru produs, declarăm în mod expres prin prezentul document că nu acceptăm nicio răspundere pentru defecțiunile suferite de produsele noastre atunci când acestea nu au fost reparate în mod corect de un atelier de service partener, aprobat de GARDENA, sau când nu au fost utilizate piese GARDENA originale sau piese autorizate de GARDENA.</p>
<p><b>BG Отговорност за вреди, причинени от стоки</b> Съгласно германския Закон за отговорността за вреди, причинени от стоки, с настоящото изрично декларираме, че не носим отговорност за щети, причинени от нашите продукти, ако те не са били правилно ремонтирани от одобрен от GARDENA сервиз или ако не са използвани оригинални части на GARDENA или части, одобрени от GARDENA.</p>
<p><b>ET Tootevastutus</b> Vastavalt Saksamaa tootevastutusseadusele deklareerime käesolevaga selgesõnaliselt, et me ei kanna mingisugust vastutust meie toodetest tingitud kahjude eest, kui need tooted ei ole korrektselt parandatud GARDENA heakskiidetud hoolduspartneri poolt või kui parandamisel ei ole kasutatud GARDENA originaalosi või GARDENA volitatud osi.</p>
<p><b>LT Gaminio patikimumas</b> Mes aiškiai pareiškiame, kad, atsižvelgiant į Vokietijos gaminių patikimumo įstatymą, nepriisiame atsakomybės dėl bet kokios žalos, patirtos dėl mūsų gaminių, jeigu jie buvo netinkamai taisomi arba jų dalys buvo pakeistos neoriginaliomis GARDENA dalimis ar nepatvirtintomis dalimis, arba jeigu remonto darbai buvo atliekami ne GARDENA techninės priežiūros centro specialistų.</p>
<p><b>LV Atbildība par produkcijas kvalitāti</b> Saskaņā ar Vācijas likumu par atbildību par produkcijas kvalitāti ar šo mēs paziņojam, ka neuzņemamies atbildību par bojājumiem, kas radušies, lietojot mūsu izstrādājumus, kuru remontu nav veicis uzņēmuma GARDENA apstiprināts apkopes partneris vai kuru remontam netika izmantotas oriģinālās GARDENA detaļas vai detaļas, kuru lietošanu apstiprinājis uzņēmums GARDENA.</p>

A1

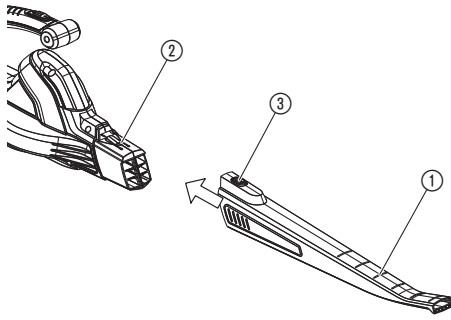

I1

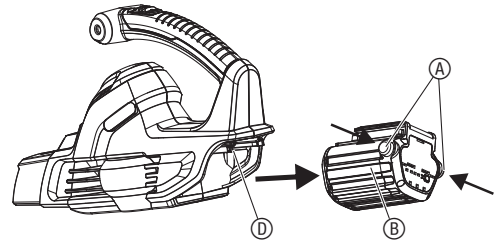

I2

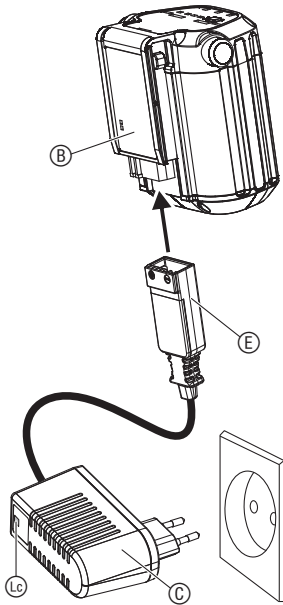

I3

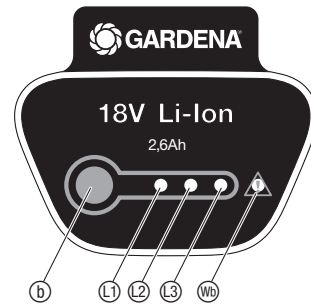

O1

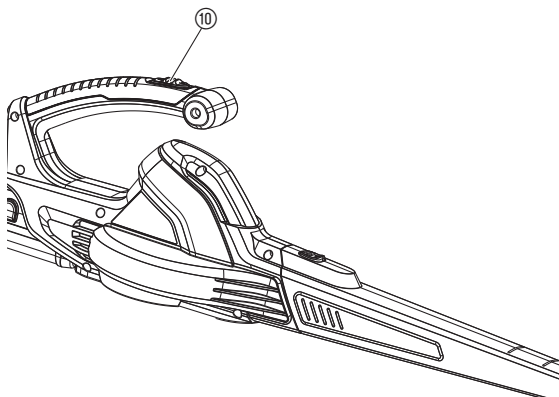

O2



## Prevod izvirnih navodil.



Otroci od 8 let starosti naprej ter osebe z omejenimi fizičnimi, zaznavnimi ali duševnimi sposobnostmi ali s pomanjkljivimi izkušnjami ter znanjem ta izdelek smejo uporabljati le, če jih pri tem nekdo nadzoruje ali so dobili navodila o varni uporabi izdelka in razumejo nevarnosti, ki izhajajo iz njene uporabe. Otroci se ne smejo igrati z izdelkom. Otroci ne smejo izvajati čiščenja in vzdrževanja v obsegu za uporabnike, če pri tem niso pod nadzorom. Uporabo izdelka priporočamo šele pri mladostnikih od starosti 16 let naprej.

### Predvidena uporaba:

GARDENA Akumulatorski pihalnik je primeren za spihovanje delcev umazanije ali kosov odrezane trave s poti, dovozov, dvorišč itd. oziroma za zbiranje odrezane trave, slame ali listov na kup, ali za odstranjevanje delcev umazanije iz kotov, stikov ali lukenj med opekami ali zidaki.

**NEVARNOST! Telesne poškodbe! Izdelek je lahko nevaren, če se ne uporablja pravilno. Za zagotovitev varne in učinkovite uporabe izdelka upoštevajte opozorila in varnostna navodila. Uporabnik mora upoštevati opozorila in navodila, ki so zapisana v priloženi in na izdelku. Nikoli ne uporabljajte izdelka, če ščitniki, ki jih je dobavil proizvajalec, niso v pravilnem položaju.**

## 1. VARNOST

### POMEMBNO!

Skrbno preberite navodila za uporabo in jih shranite za poznejše branje.

#### Simboli na izdelku:



Preberite navodila za uporabo.



#### IZKLOP:

Pred čiščenjem ali vzdrževanjem vtič izvlecite iz omrežne vtičnice.



Enote ne izpostavljajte dežju.



Priporočamo uporabo zaščitnih slušalk in očal. Upoštevati morate, da mogoče ne boste slišali drugih oseb, ki bi se približale delovnemu območju.



Opazovalci se ne smejo zadrževati v bližini naprave.



Če je napajalni kabel poškodovan ali zavozlan, izvlecite vtič.



Pred čiščenjem ali vzdrževanjem odstranite akumulator.



Naprave ne uporabljajte z razpuščenimi lasmi, prosto visečim nakitom ali ohlapnimi oblačili.

#### Splošna varnostna opozorila za električno orodje



**OPOZORILO! Preberite vsa varnostna opozorila in vsa navodila.** Neupoštevanje opozoril in navodil lahko povzroči udar električnega toka, požar in/ali težje telesne poškodbe.

Vsa opozorila in navodila shranite za kasnejšo uporabo. Izraz "električno orodje" v opozorilih se nanaša na orodje, ki ga napaja akumulator.

#### 1) Varnost delovnega območja

a) Tega izdelka ne smejo uporabljati osebe z zmanjšanimi fizičnimi, zaznavnimi ali mentalnimi sposobnostmi (vključno z otroci), razen če jih glede uporabe pouči ali pri uporabi nadzoruje oseba, ki je odgovorna za njihovo varnost. Otroke je treba nadzorovati, da se ne bi z izdelkom igrali. Starost uporabnika lahko omejujejo lokalni predpisi. Nikoli

ne dopustite, da bi izdelek uporabljali otroci ali ljudje, ki niso seznanjeni z navodili za uporabo.

Električna orodja so nevarna, če jih uporablja neizurjena oseba.

- b) **Otroci in opazovalci naj bodo v času dela z orodjem na varni razdalji.** Zunanje motnje lahko povzročijo izgubo nadzora.
- c) **Nikdar ne pihajte odpadkov v smeri opazovalcev.** Upravljaavec oz. uporabnik je odgovoren za nesreče ali nevarnosti, povzročene drugim osebam ali njihovi lastnini.
- d) **Delovno območje naj bo čisto in dobro osvetljeno.** V neurejenih ali temnih prostorih je večja možnost nesreče.
- e) **Električnega orodja ne uporabljajte v eksplozivnem ozračju, npr. ob prisotnosti vnetljivih tekočin, plinov ali prahu.** Električno orodje povzroča iskre, ki lahko vžgejo vnetljiv prah ali hlape.

#### 2) Električna varnost

- a) **Vtič električnega orodja mora ustrezati vtičnici. Vtiča polnilnika na noben način ne spreminjajte. Pri ozemljenih električnih orodjih ne uporabljajte adapterjev. Uporabljajte samo izmenično omrežno napajanje z napetostjo, ki je navedena na nalepki na izdelku. Nikoli ne sme biti ozemljitev priključena na katerikoli del izdelka. Nespremenjeni vtiči in ustrezne vtičnice zmanjšajo nevarnost udara električnega toka.**
- b) **Izogibajte se dotiku ozemljenih površin, kot so vodovodna napeljava, radiatorji, štedilniki in hladilniki.** Pri ozemljenem telesu se poveča nevarnost udara električnega toka.
- c) **Električnega orodja ne izpostavljajte dežju ali vlažnemu okolju.** Voda, ki pride v električno orodje, poveča nevarnost udara električnega toka.
- d) **Pazite na polnilnik oz. kabel polnilnika. Kabla polnilnika ne uporabljajte za prenašanje, vlečenje ali izklapljanje polnilnika. Polnilnika in kabla polnilnika ne izpostavljajte vročini, olju, predmetom z ostrimi robovi ali gibljivim delom. Pred uporabo preverite glede morebitnih poškodb. Če so vidni znaki poškodb ali staranja, zamenjajte polnilnik in/ali kabel polnilnika. V primeru poškodbe ali obrabe polnilnika oz. kabla polnilnika ne uporabljajte izdelka. Takoj izključite električni tok če je kabel prerezan ali je poškodovana izolacija. Ne dotikajte se električnega kablodklor ne izključite električnega toka. Prerezan ali poškodovan kabel ne popravljajte. Zamenjajte ga z novim.** Poškodovan ali prepleten kabel poveča nevarnost udara električnega toka.

#### e) Električni kabel mora biti odvit.

Naviti kablji se lahko pregrejejo in s tem poslabšajo učinkovitost izdelka. Kabel vedno navijajte previdno, da se ne preplete.

- f) **Za polnjenje baterije uporabljajte samo polnilnik, ki je priložen vaši enoti. Uporaba drugega polnilnika lahko trajno poškoduje baterijo, polnilnik in/ali pihalnik.**
- g) **Če se ne morete izogniti delu z električnim orodjem v vlažnem okolju, uporabite napajanje, ki je zavarovano z zaščitno napravo na diferencialni tok. Priporočamo uporabo stikala za napačni tok z nazivno vrednostjo napačnega toka  $\leq 30$  mA. Tudi z uporabo varnostne naprave 100% varnost ne more biti zagotovljena, zato se pri vsaki uporabi uporabite kosilnice držite navodil za varno delo. Neoporečnost varnostne naprave R.C.D. preverite pred vsako uporabo. Uporaba zaščitne naprave na diferencialni tok zmanjša nevarnost udara električnega toka.**

#### 3) Osebna varnost

- a) **Pri delu z električnim orodjem bodite pozorni in uporabljajte zdrav razum. Električnega orodja ne uporabljajte, kadar ste utrujeni oz. pod vplivom drog, alkohola ali zdravil. Trenutek nepazljivosti pri delu z električnim orodjem lahko povzroči resno telesno poškodbo.**
- b) **Uporabljajte osebno zaščitno opremo. Vedno nosite zaščitna očala in zaščitne slušalke. Zaradi preprečitve vdihovanja prahu, Vam priporočamo uporabo zaščitne maske za usta in nos. Namenska uporaba zaščitne opreme (kot so zaščitna očala, zaščitne slušalke, protiprašna maska, nedsesča zaščitna obutev ali zaščitno pokrivalo) zmanjša število telesnih poškodb.**
- c) **Preprečite nenamerni vklop. Baterijsko napajanih enot za delovanje ni potrebno priključiti v električno vtičnico; zato so vedno v načinu delovanja. Pred priključitvijo na polnilnik baterij, dviganjem ali pred prenašanjem orodja preverite, če je stikalo izključeno. Prenašanje električnega orodja s prstom na stikalu ali priključitve električne napetosti na električno orodje z vključenim stikalom poveča možnost nesreče.**
- d) **Z orodjem ne segajte predaleč. Vedno zanesljivo stopajte in pazite na ravnotežje. Na pobočjih morate biti še zlasti previdni in nositi obuvale, ki ne drsijo. Med košnjo ne hodite vzvratno, lahko se spotaknete. S kosilnico hodite počasi, ne tekajte. Med uporabo izdelka ne uporabljajte lestev.** To zagotavlja boljše kontrolo orodja v nepričakovanih situacijah.
- e) **Primerno se oblecite. Vedno nosite ustrezno obleko, rokavice in močne čevlje. Ne nosite ohlapnih oblačil ali nakita. Las, obleke in rokavic ne približujte gibljivim delom.** Ohlapna oblačila, nakit ali dolgi lasje se lahko zapletejo v gibljive dele.

#### 4) Uporaba in vzdrževanje električnega orodja

- a) **Izdelek uporabljajte samo na način in za funkcije, opisane v teh navodilih. Električnega orodja ne preobremenjujte. Uporabljajte ustrezno orodje. Delo z ustreznim orodjem je učinkovitejše in varnejše, če ga uporabljate do predpisane obremenitve.**
- b) **Pred uporabo se vedno prepričajte, da je sesalec varen za obratovanje. Električnega orodja ne uporabljajte, če ga ni možno vključiti in izključiti s stikalom. Poznati morate postopek hitre zaustavitve izdelka v sili. Električno orodje, ki ga ni mogoče vklopiti in izklopiti s stikalom, je nevarno in ga je potrebno popraviti.**

**c) Rotor se vrti še nekaj časa po izklopu naprave.**

Motor mora biti zaustavljen, lopatice rotorja pa se ne smejo več vrteti, da ne pride do težjih poškodb zaradi vrtečih lopatic.

**d) Odstranite baterijo iz enote:**

- pred zapuščanjem naprave brez nadzora za poljuben čas;
- pred odstranjevanjem blokade;
- pred preverjanjem, čiščenjem ali delu na napravi;
- če začne izdelek neobičajno vibrirati. Takoj preverite. Premočno vibriranje lahko povzroči telesne poškodbe.
- preden napravo izročite drugi osebi.

**e) Električno orodje hranite izven dosega otrok ter ne dovolite uporabe orodja ljudem, ki niso seznanjeni z navodili za uporabo in z delovanjem orodja. Električna orodja so nevarna, če jih uporablja neizurjena oseba.**

**f) Orodje redno vzdržujte. Preverite morebitno ukrivljenost ali nevarnost gibljivih delov, razpoke na sestavnih delih ter katerokoli drugo stanje, ki lahko vpliva na delovanje električnega orodja. Električno orodje v primeru poškodbe odnesite v popravilo. Vsi vstopi za zrak naj bodo čisti. Veliko nesreč se pripeti zaradi slabo vzdrževanega orodja.**

**g) Električno orodje in opremo uporabljajte v skladu s temi navodili. Pri tem upoštevajte trenutne delovne pogoje in delo, ki ga morate opraviti. Orodje uporabljajte samo pri dnevni svetlobi ali dobri razsvetljavi.**

Nenamenska uporaba električnega orodja lahko pripelje do nevarnih situacij.

**5) Uporaba in vzdrževanje baterije**

**a) Baterijo polnite samo s polnilnikom, ki je priložen vaši enoti in ga predpisuje proizvajalec. Polnilnik, ki je primeren za en tip baterij, lahko povzroči nevarnost požara pri uporabi drugih baterij.**

**b) Za to električno orodje uporabljajte samo posebej predpisane baterije. Uporaba drugačnih baterij lahko povzroči nevarnost telesne poškodbe ali požara.**

**c) Kadar baterije ne uporabljate, jo odstranite iz bližine kovinskih predmetov, kot so papirne sponke, kovanci, ključi, žblji, vijaki ali drugi manjši kovinski predmeti, ki bi lahko povzročili kratek stik med priključoma baterije.**

Kratek stik priključkov baterije lahko povzroči opekline ali vžig.

**d) V neprimernih razmerah lahko iz baterije izteče tekočina. Izogibajte se stiku s tekočino. Če slučajno pride do stika, prizadeto mesto izperite z vodo. Če tekočina pride v oči, poiščite zdravniško pomoč.**

Teškočina, ki izteče iz baterije, lahko povzroči draženje ali opekline na koži.

**6) Vzdrževanje in shranjevanje**

Električno orodje naj popravila samo strokovno usposobljena oseba z uporabo identičnih nadomestnih delov. Tako zagotovite, da se ohrani varnost električnega orodja.

- Vse matice, sorniki in vijaki morajo biti dobro priviti, da so zagotovljeni varni pogoji delovanja.
- Zaradi varnosti zamenjajte obrabljene ali poškodovane dele.
- Uporabljajte samo originalne nadomestne dele in opremo.
- Enoto hranite v suhem, hladnem prostoru, izven dosega otrok. Ne shranjujte je na prostem. Enote ni dovoljeno shranjevati pri temperaturi nad 35 °C, ne sme biti izpostavljena neposrednemu sončnemu obsevanju. Enote ne shranjujte na mestih s statično elektriko.

**Varnostna opozorila za pihalnik**

- **Pred vklopom enote preverite delovno območje.** Odstranite vse smeti in trde predmete, npr. skale, steklo, žico ipd., ki se med delovanjem lahko odbijejo, izvrtijo ali na drug način povzročijo poškodbo oseb ali okvaro orodja.
- **Enote nikoli ne zaženite brez priključene ustrezne opreme.** Ko enoto uporabljate kot pihalnik, vedno namestite cev pihalnika. Uporabljajte samo priporočene priključke, da preprečite poškodbe.
- **Pihalnika ne uporabljajte v bližini gorečega listja ali dračja, ognjišč, žarov, pepelnikov itd.** S pravilno uporabo pihalnika pomagata pri izogibanju razširjanju požara.
- **V cevi pahalnika nikoli ne vstavljajte predmetov.** Smeti, ki jih razpihate, vedno usmerite stran od ljudi, živali, stekel in masivnih predmetov, kot so drevesa, avtomobili, stene itd. Moč izpihanega zraka lahko povzroči izmet ali odboj kamnov, umazanje oz. palic in povzroči poškodbe ljudi ali živali, razbije steklo ali povzroči drugačne poškodbe.
- **Orodja nikoli ne uporabljajte za razprševanje kemikalij, umetnih gnojil ali drugih snovi.** Na ta način preprečite razprševanje strupenih snovi.

**Varno ravnanje z akumulatorji**



**NEVARNOST! Nevarnost požara!**

Akumulator za polnjenje mora biti med postopkom polnjenja na negorljivi, toplotno odporni in neprevodni površini.

Priključnih kontaktov ni dovoljeno zvezati na kratko.

Jedkih, vnetljivih in lahko gorljivih predmetov ne hranite v bližini polnilnika in akumulatorja.

Polnilnika in akumulatorja med postopkom polnjenja ne prekrivajte.

V primeru pojava dima ali ognja polnilnik nemudoma ločite od oskrbe z električnim tokom.

Za polnjenje akumulatorja uporabljajte samo originalni GARDENA polnilnik. Uporaba drugih polnilnikov lahko privede do nepopravljive škode na akumulatorjih in celo povzroči požar.

Za GARDENA akumulatorski izdelek uporabljajte izključno originalne GARDENA akumulatorje.

Ne polnite tujih akumulatorjev. Obstaja nevarnost požara in eksplozije!

V primeru požara: plamene gasite s sredstvi za gašenje, ki odvezemajo kisik.



**NEVARNOST! Nevarnost eksplozije!**

**Akumulatorje zaščitite pred vročino in ognjem. Akumulatorjev ne odlagajte na radiatorje in jih dlje časa ne izpostavljajte močnemu sončnemu sevanju.**

**Akumulatorjev ne uporabljajte v eksplozivnih ozračjih, npr. v bližini vnetljivih tekočin, plinov ali nakopičenega prahu. Pri uporabi akumulatorjev lahko pride do nastanka isker, ki lahko vnamejo prah ali hlape.**

Pred vsako uporabo nadomestni akumulator preverite. Akumulator vizualno pregledajte pred vsako uporabo. Akumulator, ki ni več uporaben, je treba odstraniti v skladu s pravili. Akumulatorja ne pošiljajte po pošti. Dodatne informacije dobite pri svojem lokalnem podjetju za odstranjevanje odpadkov.

Akumulatorja ne uporabljajte kot vira električnega toka za druge izdelke. Obstaja nevarnost telesnih poškodb. Akumulator uporabljajte izključno za predvidene GARDENA izdelke.

Akumulator polnite in uporabljajte izključno pri temperaturah okolice med 0 °C in 40 °C. Po daljši uporabi akumulator pustite, da se ohladi.

Redno preverjajte polnilni kabel glede znakov poškodb in staranja (krhkosti). Kabel uporabljajte izključno v brezhibnem stanju.

Akumulatorja nikoli ne hranite in transportirajte pri temperaturah nad 45 °C ali na neposredni sončni svetlobi. V idealnem primeru je treba akumulator hraniti pri temperaturah pod 25 °C, da je samodejno praznjenje čim nižje.

Akumulatorja ne izpostavljajte dežju ali vlagi. Če v akumulator prodre voda, se poveča tveganje udara električnega toka.

Akumulator ohranjajte čist, še posebej zračne odprtine.

Če akumulatorja dlje časa ne uporabljate (pozimi), akumulator v celoti napolnite, da preprečite popolno izpraznitve.

Akumulatorja ne hranite v izdelku, da preprečite napačno uporabo in nesreče.

Akumulatorja ne hranite v prostorih, v katerih prihaja do elektrostatične razelektitve.



**Polnilca ne uporabljajte na prostem.**

→ Polnilca ne izpostavljajte vlagi ali mokroti.

NEVARNOST! Ta izdelek med delovanjem povzroči nastanek elektromagnetnega polja. To polje lahko pod določenimi pogoji učinkuje na delovanje aktivnih ali pasivnih medicinskih vsadkov. Da je izključena nevarnost v primerih, ki bi lahko privedli do težkih ali smrtnih telesnih poškodb, naj se osebe z medicinskim vsadkom pred uporabo tega izdelka posvetujejo s svojim zdravnikom in proizvajalcem vsadka.

NEVARNOST! Manjše dele je mogoče preprosto pogoltniti. Zaradi plastičnih vrečk obstaja nevarnost zadušitve majhnih otrok. Majhni otroci naj se vam med sestavljanjem ne približujejo.

## 2. MONTAŽA

### Namestitev cevi pahalnika [slika A1]:



**NEVARNOST! Telesne poškodbe!**

**Motor mora biti zaustavljen, lopatice rotorja pa se ne smejo več vrteti, da ne pride do težjih poškodb zaradi vrtečih lopatic.**

→ Pred namestitvijo ali odstranjevanjem cevi pahalnika zaustavite enoto in odstranite baterijo.

1. Uto re na cevi pahalnika poravnajte ① z utori na izhodu pahalnika ②.
2. Cev pahalnika potisnite na izhod pahalnika, dokler se ne zaskoči na svoje mesto; cev je pritrjena na pihalnik z gumbom za sprostitvev cevi ③.
3. Za odstranitev cevi pahalnika pritisnite na gumb za sprostitvev cevi ③ in pri tem vlecite cev.

## 3. ZAGON

### Polnjenje akumulatorja [slika I1/I2/I3]:



**POZOR!**

**Previsoka napetost poškoduje akumulator in polnilnik akumulatorjev.**

→ Zagotovite, da uporabljate pravilno omrežno napetost.

### Pri GARDENA akumulatorskem pahalniku art. 9335-55 akumulator ni del obsega dobave.

Pred prvo uporabo je treba akumulator v celoti napolniti.

Litij-ionski akumulator je mogoče polniti pri vsakem stanju napoljenosti, postopek polnjenja pa je mogoče kadar koli prekiniti, ne da bi pri tem prišlo do poškodbe akumulatorja (nima učinka spomina).

1. Pritisnite tipki za sprostitvev (A) in odstranite akumulator (B) iz sprejemnega nastavka za akumulatorje (D).
2. Priključite polnilnik akumulatorjev (C) na omrežno vtičnico.
3. Priključite polnilni kabel za akumulatorje (E) na akumulator (B).

**Kadar kontrolna lučka (L) na polnilniku utripa zeleno, se akumulator polni.**

**Kadar kontrolna lučka (L) na polnilniku sveti zeleno, je akumulator povsem napolnjen** (za čas polnjenja glejte 8. TEHNIČNI PODATKI).

4. Pri polnjenju redno preverjajte stanje napoljenosti.
5. Ko je akumulator (B) v celoti napolnjen, akumulator (B) ločite od polnilnika (C).
6. Ločite polnilnik (C) od vtičnice.
7. Potisnite akumulator (B) na sprejemni nastavek za akumulator (D) na ročaju, tako da se slišno zaskoči.

#### Prikaz napoljenosti akumulatorja [slika I3]:

##### Prikaz napoljenosti akumulatorja pri polnjenju:

100 % poln	(1), (2) in (3) svetijo (za 60 sek.)
66 – 99 % napolnjen	(1) in (2) svetijo, (3) utripa
33 – 65 % napolnjen	(1) sveti, (2) utripa
0 – 32 % napolnjen	(1) utripa

##### Prikaz napoljenosti akumulatorja pri delovanju:

→ Pritisnite tipko (D) na akumulatorju.

66 – 99 % napolnjen	(1), (2) in (3) svetijo
33 – 65 % napolnjen	(1) in (2) svetijo
11 – 32 % napolnjen	(1) sveti
0 – 10 % napolnjen	(1) utripa

## 4. UPORABA



#### NEVARNOST! Telesne poškodbe!

Ne uporabljajte enote brez pravilno priključene cevi, da preprečite izmet smeti in/ali stik z rotorjem, ki lahko povzroči težje telesne poškodbe.

→ Vedno nosite rokavice in zaščitna očala, da zaščitite obraz in oči pred odpihanimi ali odbitimi kamni in delci smeti, ki bi lahko povzročili slepoto oz. težje telesne poškodbe.

#### Zagon puhalnika [slika O1]:

##### Zagon:

1. Baterijo potisnite v ročaj (glejte 3. ZAGON).
2. Stikalo za vklop/izklop (10) premaknite v položaj za vklop (I).

##### Ustavitev:

1. Stikalo za vklop/izklop (10) premaknite v položaj za izklop (O).
2. Baterijo odstranite iz ročaja (glejte 3. ZAGON).

#### Delovni položaji [slika O2]:

Enota se lahko uporablja kot puhalnik za pometanje smeti ali ostankov trave na cestah, pločnikih, dvoriščih itd. ter za razpihovanje ostankov trave, slame ali listja na kupe oz. za odstranjevanje smeti iz vogalov, okoli stičnih mest ali med opekami.

Pretok zraka usmerite tako, da cev puhalnika usmerite navzdol oz. v eno stran.

Pri delu se vedno pomikajte stran od masivnih predmetov kot so stene, veliki kamni, vozila in ograje.

Vogale očistite tako, da začnete v vogalih in se pomikate navzven. Na ta način preprečite nabiranje smeti, ki bi lahko odletele v obraz. Bodite previdni, ko delate v bližini rastlin. Moč zraka lahko poškoduje občutljive rastline.

## 5. SHRANJEVANJE

#### Konec uporabe [slika A1]:

**Enoto z odstranjeno baterijo shranite na mestu izven dosega otrok.**

1. Zaustavite enoto in odstranite baterijo (glejte 3. ZAGON).
2. Napolnite baterijo – to podaljša življenjsko dobo baterije.
3. Pred shranjevanjem in transportom počakajte, da se motor ohladi.
4. Enoto shranite s pravilno nameščenimi ščitniki. Enoto postavite tako, da noben oster predmet ne more nikogar naključno poškodovati.

#### Prezimovanje:

Enoto pripravite za shranjevanje ob koncu vsake sezone oz. če je ne boste uporabljali najmanj 30 dni.

Shranjevanje puhalnika za daljše obdobje:

1. Zaustavite enoto in odstranite baterijo (glejte 3. ZAGON).
2. Napolnite baterijo – to podaljša življenjsko dobo baterije.
3. Enoto pred daljšim shranjevanjem dobro očistite.
4. Z mehko krtačo odstranite smeti iz ventilacijskih rež in odprtih za dovod zraka. Ne uporabljajte vode.
5. Enoto po možnosti shranjujte v dobro prezračenem, pokritem prostoru, da preprečite nabiranje prahu in umazanije. Ne pokrivajte je s plastiko. Plastika ne diha ter lahko povzroči nastajanje kondenza in morebitno rjavenje oz. korozijo.
6. Preglejte, če so na enoti popuščeni vijaki. Zamenjajte poškodovane, obrabljene oz. zlomljene dele.
7. Za lažje shranjevanje odstranite cev puhalnika.

#### Odstranitev:

(v skladu z Dir. 2012/19/EU)

Izdelka ne smete odstraniti v običajne gospodinske odpadke. Odstraniti ga je treba v skladu z veljavnimi lokalnimi predpisi o varstvu okolja.



#### POMEMBNO!

→ Izdelek odstranite pri svojem krajevnem zbirališču odpadkov za recikliranje.

#### Odstranitev akumulatorja:

GARDENA akumulator vsebuje litij-ionske celice, ki jih je treba ob koncu njihove življenjske dobe oddati ločeno od običajnih gospodinskih odpadkov.



Li-ion

#### POMEMBNO!

→ Akumulatorje odstranite pri svojem krajevnem zbirališču odpadkov za recikliranje.

1. Litij-ionske celice v celoti izpraznite (obrnite se na servis GARDENA).
2. Zavarujte kontakte litij-ionskih celic pred kratkim stikom.
3. Litij-ionske celice odstranite na ustrezen način.

## 6. VZDRŽEVANJE



#### NEVARNOST! Telesne poškodbe!

Telesne poškodbe, če se puhalnik nehote vklopi.

→ Pred vzdrževanjem odstranite akumulator (glej 3. ZAGON).

#### Pred vsako uporabo:

Vse matice, sorniki in vijaki morajo biti dobro priviti, da so zagotovljeni varni pogoji delovanja.

1. Vsi sestavni deli morajo biti pravilno sestavljeni.
2. Preverite, ali so se pritrdilni elementi in sestavni deli (npr. cevi puhalnika) razrahljali, poškodovali ali so obrabljani.
3. Za zamenjavo poškodovanih ali obrabljenih delov se obrnite na pooblaščen servisno službo.
4. Stikalo za vklop/izklop – preverite pravilno delovanje stikala za vklop/izklop: stikalo prekopite v položaj za izklop. Preverite, če se je motor zaustavil, nato ga ponovno zaženite in nadaljujte.

#### Po vsaki uporabi:

1. Preglejte ter očistite enoto in nalepke.
2. Po vsaki uporabi preglejte celotno enoto glede morebitnih popuščeni ali poškodovanih delov. Enoto očistite z vlažno krpo.
3. Enoto obrišite s čisto suho krpo.

## 7. ODPRAVLJANJE NAPAK



#### NEVARNOST! Telesne poškodbe!

Telesne poškodbe, če se puhalnik nehote vklopi.

→ Pred odpravljanjem motenj odstranite akumulator (glej 3. ZAGON).

## 10. SERVISNA SLUŽBA/GARANCIJA

### Servisna služba:

Obrnite se na naslov na hrbtni strani.

### Garancija:

V primeru garancijskega zahtevka ne nosite stroškov za opravljen poseg. GARDENA Manufacturing GmbH za ta izdelek daje 2 leti garancije (od datuma nakupa), če se je izdelek uporabljal izključno v zasebne namene. Za rabljene izdelke, kupljene na trgu rabljenih predmetov, ta garancija proizvajalca ne velja. Ta garancija obsega vse bistvene napake izdelka, ki dokazljivo izhajajo iz napak materiala ali proizvodnje. Garancija je izpolnjena s predajo polno funkcionalnega nadomestnega izdelka ali z brezplačnim popravilom pokvarjenega izdelka, ki nam ga pošljete; pridržujemo si pravico do izbire med tema možnostma. Storitev je predmet naslednjih določil:

- Izdelek je uporabljan v skladu z namenom uporabe in v skladu s priporočili v navodilih za uporabo.
- Kupec in druga oseba nista poskušala popraviti izdelka.
- Pri delovanju so bili uporabljeni samo originalni nadomestni in obrabljeni deli znamke GARDENA.

Običajna obraba delov in komponent, vidne spremembe, obraba in obrabni deli so izključeni iz garancije.

Garancija proizvajalca ne vpliva na pravice, ki izhajajo iz garancije, do prodajalca/trgovca.

Če imate težave s tem izdelkom, se obrnite na našo podporo. V primeru uveljavljanja garancije pošljite okvarjen izdelek skupaj s kopijo dokazila o nakupu in opis napake zadostno frankirano na servisni naslov znamke GARDENA na zadnji strani.

### Obrabni deli:

Cev puhalnika je obrabni del, za katerega ne velja garancija.

Težava	Mogoč vzrok	Pomoč
Puhalnik ne deluje	Akumulator je prazen.	→ Napolnite akumulator (glej 3. ZAGON).
	Akumulator ni pravilno vstavljen v ročaj.	→ Akumulator potisnite v ročaj, tipki morata zaskočiti.
	Stikalo preklopite v položaj za izklop (0).	→ Stikalo preklopite v položaj za vklop (I).
Puhalnik nenormalno vibrira	Mehanska napaka.	→ Posvetujte se s servisom GARDENA.
Puhalnik ne deluje. LED-lučka za napake (M) na akumulatorju utripa [slika I3]	Akumulator je preobremenjen.	→ Spustite zagonski ročici. Napravo znova zaženite.
	Prenizka napetost	→ Napolnite akumulator.
	Temperatura akumulatorja je izven dovoljenega območja.	→ Akumulator uporabljajte pri temperaturi okolice med 0 °C in 40 °C.
Puhalnik se ustavi. LED-lučka za napake (M) na akumulatorju sveti [slika I3]	Napaka akumulatorja/akumulator je okvarjen.	→ Obrnite se na servis GARDENA.
Kontrolna lučka (C) na polnilniku ne zasveti [slika I2]	Polnilnik ali polnilni kabel ni pravilno priključen.	→ Polnilnik ali polnilni kabel priključite pravilno.
Kontrolna lučka (C) na polnilniku utripa rdeče [slika I2]	Temperatura akumulatorja je izven dovoljenega območja.	→ Akumulator uporabljajte pri temperaturi okolice med 0 °C in 40 °C.
Akumulatorja ni več možno napolniti	Akumulator je okvarjen.	→ Zamenjajte akumulator (art.-št. 9839).

Dovoljeno je uporabiti le originalni GARDENA akumulator BLi-18 (art.-št. 9839). Dobavljiv je pri GARDENA zastopnikih ali direktno v servisu GARDENA.



**NAPOTEK:** V primeru drugih napak se obrnite na svoje GARDENA servisno središče. Popravila smejo izvajati samo GARDENA servisna središča ter specializirani trgovci, pooblaščenici od podjetja GARDENA.

## 8. TEHNIČNI PODATKI

Akumulatorski puhalnik	Enota	Vrednost (art.-št. 9335)
Hitrost pihanja (največ)	km/h	190
Teža (vključno z akumulatorjem)	kg	1,8
Raven zvočnega tlaka $L_{PA}^{1)}$ Negotovost $k_{PA}$	dB (A)	68 3
Raven zvočne moči $L_{WA}^{2)}$ : izmerjena/zagotovljena Negotovost $k_{WA}$	dB (A)	77 / 80 3
Treslajji v dlani in roki $a_{vhw}^{1)}$ Negotovost $k_a$	$m/s^2$	< 2,5 1,5

Merilni postopek po: <sup>1)</sup> EN 60335-2-100 <sup>2)</sup> RL 2000/14/EC



**NAPOTEK:** Navedena vrednost emisij treslajev je bila izmerjena v standardnem preizkusnem postopku in se lahko uporablja za medsebojno primerjavo električnih orodij. Ta vrednost se lahko tudi uporablja za začasno oceno izpostavljenosti. Vrednost emisije treslajev je lahko med dejansko uporabo električnega orodja različna.

Sistemski akumulator BLi-18	Enota	Vrednost (art.-št. 9839)
Napetost akumulatorja	V (DC)	18
Kapaciteta akumulatorja	Ah	2,6
Čas polnjenja akumulatorja 80%/100% (pribl.)	h	3,5 / 5

Polnilnik akumulatorjev 18 V Enota	Vrednost (art.-št. 9825-00.630.00)
Omrežna napetost	V (AC) 230
Omrežna frekvenca	Hz 50
Nazivna moč	W 16
Izhodna napetost	V (DC) 18
Najv. izhodni tok	mA 600

## 9. PRIBOR

GARDENA nadomestni akumulator BLi-18	Akumulator za dodatni čas delovanja ali za zamenjavo.	art.-št. 9839
GARDENA Polnilnik akumulatorjev 18 V	Za polnjenje GARDENA akumulatorja BLi-18.	art.-št. 8833

<p><b>DE EU-Konformitätserklärung</b> Der Unterzeichner, GARDENA Germany AB, PO Box 7454, S-103 92 Stockholm, Schweden, bescheinigt hiermit, dass die nachstehend aufgeführten Produkte bei Verlassen des Werks die harmonisierten EU-Leitlinien, EU-Normen für Sicherheit und besondere Normen erfüllen. Dieses Zertifikat verliert seine Gültigkeit, wenn die Produkte ohne unsere Genehmigung verändert werden.</p>	<p><b>HU EK megfeleléségi nyilatkozat</b> Alulírott GARDENA Germany AB, PO Box 7454, S-103 92 Stockholm, Svédország, ezzel tanúsítja, hogy az alábbiakban leírt egységek a gyár elhagyásakor megfeleltek a harmonizált uniós előírásoknak és biztonságú és termékspecifikus szabványoknak. Ez a tanúsítvány érvényét veszti, ha az egységeket jóváhagyásunk nélkül átalakítják.</p>
<p><b>EN EC Declaration of Conformity</b> The undersigned, GARDENA Germany AB, PO Box 7454, S-103 92 Stockholm, Sweden, hereby certifies that, when leaving our factory, the units indicated below are in accordance with the harmonised EU guidelines, EU standards of safety and product specific standards. This certificate becomes void if the units are modified without our approval.</p>	<p><b>CS Prohlášení o shodě ES</b> Niže uvedená společnost GARDENA Germany AB, PO Box 7454, S-103 92 Stockholm, Švédsko, tímto potvrzuje, že při opuštění naší továrny jsou jednotky uvedené níže v souladu s harmonizovanými pokyny EU, standardy EU ohledně bezpečnosti a specifickými produktovými standardy. Tento certifikát pozbyvá platnosti, pokud dojde k úpravě jednotek bez našeho schválení.</p>
<p><b>FR Déclaration de conformité CE</b> Le constructeur, soussigné : GARDENA Germany AB, PO Box 7454, S-103 92 Stockholm, Suède, déclare qu'à la sortie de ses usines le matériel neuf désigné ci-dessous était conforme aux prescriptions des directives européennes énoncées ciaprès et conforme aux règles de sécurité et autres règles qui lui sont applicables dans le cadre de l'Union européenne. Toute modification apportée à cet appareil sans notre accord annule la validité de ce certificat.</p>	<p><b>SK EÚ vyhlásenie o zhode</b> Dotu podpísaná spoločnosť GARDENA Germany AB, PO Box 7454, S-103 92 Stockholm, týmto osvedčuje, že nižšie uvedené jednotky boli v súlade s harmonizovanými usmerneniami EÚ, normami EÚ v oblasti bezpečnosti a špecifickými normami týkajúcimi sa produktu v čase opustenia výrobného závodu. Toto osvedčenie stráca platnosť, ak boli jednotky zmenené bez nášho súhlasu.</p>
<p><b>NL EG-conformiteitsverklaring</b> De ondergetekende, GARDENA Germany AB, PO Box 7454, S-103 92 Stockholm, Zweden, verklaart hierbij dat de producten die hieronder staan vermeld, wanneer ze onze fabriek verlaten, in overeenstemming zijn met de geharmoniseerde Europese richtlijnen, EU-normen voor veiligheid en productspecifieke normen. Dit certificaat vervalt als de producten worden aangepast zonder onze toestemming.</p>	<p><b>EL Δήλωση Συμμόρφωσης EK</b> Η υπογεγραμμένη εταιρεία, GARDENA Germany AB, PO Box 7454, S-103 92 Stockholm, Σουηδία, πιστοποιεί ότι, κατά την έξοδο από το εργοστάσιο, οι μονάδες που αναφέρονται κατωτέρω συμμορφώνονται με τις εναρμονισμένες οδηγίες ΕΕ, τα πρότυπα ασφαλείας της ΕΕ και τα συγκεκριμένα πρότυπα προϊόντος. Αυτό το πιστοποιητικό καθίσταται άκυρο εάν οι μονάδες έχουν τροποποιηθεί χωρίς την έγκρισή μας.</p>
<p><b>SV EG-försäkran om överensstämmelse</b> Undertecknad firma GARDENA Germany AB, PO Box 7454, S-103 92 Stockholm, Sverige, intygar härmed att nedan nämnda produkter, när de lämnar vår fabrik, överensstämmer med EU:s riktlinjer, EU:s säkerhetsstandarder och produktspecifika standarder. Detta intyg skall ogiltigförklaras om produkten ändras utan vårt godkännande.</p>	<p><b>SL Izjava ES o skladnosti</b> Spodaj podpisana, GARDENA Germany AB, PO Box 7454, S-103 92 Stockholm, Švedska, s to izjavo potrjuje, da je bila spodaj navedena enota ob izhodu iz tovarne skladna z usklajenimi smernicami EU, standardi EU za varnost in standardi, specifični za izdele. Izjava postane neveljavna v primeru neodobrene spremembe enote.</p>
<p><b>DA EU-overensstemmelseerklæring</b> Undertegnede, GARDENA Germany AB, PO Box 7454, S-103 92 Stockholm, Sverige, erklærer hermed, at nedenfor anførte enheder er i overensstemmelse med de harmoniserede EU-retningslinjer, EU-standarder for sikkerhed og produktspecifikke standarder, når de forlader fabrikken. Denne erklæring ugyldiggøres, hvis enhederne ændres uden vores godkendelse.</p>	<p><b>HR Izjava o uskladenosti EZ</b> Niže potpisana GARDENA Germany AB, PO Box 7454, S-103 92 Stockholm, Švedska, ovime potvrđuje kako su u nastavku navedene jedinice prilikom napuštanja tvornice bile u skladu s uskladenim smjernicama EU, EU sigurnosnim standardima i standardima specifičnima za proizvod. Ova certifikacija poništava se ako se jedinice izmjenjuju bez odobrenja.</p>
<p><b>FI EY-vaatimustenmukaisuusvakuutus</b> GARDENA Germany AB, PO Box 7454, S-103 92 Stockholm, Ruotsi, vakuuttaa täten, että alla mainitut laitteet ovat tehtaalta lähtessään yhdenmukaistettujen EU-säännösten, EU:n turvastandardien ja tuotekohtaisten standardien mukaisia. Tämä vakuutus mitätöityy, jos laitteita muutetaan ilman hyväksyntäämme.</p>	<p><b>RO Declarație de conformitate CE</b> Subscrisa, GARDENA Germany AB, PO Box 7454, S-103 92 Stockholm, Suedia, certifică prin prezenta că, la momentul ieșirii din fabrica noastră, unitățile indicate mai jos sunt în conformitate cu directivele UE armonizate, cu standardele UE de siguranță și cu standardele specifice ale produsului. Prezentul certificat devine nul dacă unitățile sunt modificate fără aprobarea noastră.</p>
<p><b>IT Dichiarazione di conformità CE</b> La sottoscritta GARDENA Germany AB, PO Box 7454, S-103 92 Stockholm, Svezia, certifica che il prodotto qui di seguito indicato, nei modelli da noi commercializzati, è conforme alle direttive armonizzate UE nonché agli standard di sicurezza UE e agli standard specifici di prodotto. Qualunque modifica apportata al prodotto senza nostra specifica autorizzazione invalida la presente dichiarazione.</p>	<p><b>BG Декларация за съответствие на ЕО</b> С настоящото допълнително съобщение, GARDENA Germany AB, PO Box 7454, S-103 92 Stockholm, Швеция, удостоверява, че при напускане на фабриката модулите, посочени по-долу, са в съответствие с хармонизираните директиви на ЕС, стандартите на ЕС за безопасност и специфичните за продукта стандарти. Този сертификат става невалиден, ако модулите са променени без нашето одобрение.</p>
<p><b>ES Declaración de conformidad CE</b> El abajo firmante, GARDENA Germany AB, PO Box 7454, S-103 92 Stockholm, Suecia, certifica por la presente que, cuando salen de la fábrica, las unidades indicadas a continuación cumplen las normas de armonización de la UE, las normas de la UE sobre seguridad y las normas específicas del producto. Este certificado quedará sin efecto si se modifican las unidades sin nuestra autorización.</p>	<p><b>ET EÜ vastavusdeklaratsioon</b> Allakirjutatu GARDENA Germany AB, PO Box 7454, S-103 92 Stockholm, Rootsi, kinnitab käesolevaga, et tehased väljumisel vastavad allpool nimetatud seadmed harmoneeritud EL-i suunistele, EL-i ohutusstandarditele ja tootele eriomastele standarditele. See vastavussõnnitus kaotab kehtivuse, kui seadmed muudetakse ilma meie heakskiiduta.</p>
<p><b>PT Declaração de conformidade CE</b> O abaixo-assinado, GARDENA Germany AB, PO Box 7454, S-103 92 Stockholm, Suécia, certifica por este meio que, ao sair da nossa fábrica, as unidades indicadas acima estão em conformidade com as diretivas uniformizadas da UE, os padrões de segurança da UE e os padrões específicos do produto. Este certificado deixa de ser válido se as unidades forem modificadas sem a nossa aprovação.</p>	<p><b>LT EB atitikties deklaracija</b> GARDENA Germany AB, PO Box 7454, S-103 92 Stockholm, Sweden, garantuoja, kad iš gamyklos siunčiami toliau nurodyti įrenginiai atitinka suderintus EB reikalavimus, EB saugos ir konkretaus gaminio standartus. Pakeitus gaminį be mūsų patvirtinimo, nutraukiamas šio sertifikato galiojimas.</p>
<p><b>PL Deklaracja zgodności WE</b> Nижel podpisany przedstawiciel firmy GARDENA Germany AB, PO Box 7454, S-103 92 Stockholm, Szwecja, niniejszym oświadcza, że podane poniżej wyroby opuszczające fabrykę są zgodne ze zharmonizowanymi normami UE oraz z obowiązującymi w UE przepisami bezpieczeństwa i normami dotyczącymi danego produktu. Modyfikacja wyrobów bez naszej zgody powoduje u nieważnienie niniejszego certyfikatu.</p>	<p><b>LV EK atbilstības deklarācija</b> Uzņēmums GARDENA Germany AB, PO Box 7454, S-103 92 Stockholm, Zviedrija, ar parakstu apliecinā, ka tālāk minētās vienības, pamatot rūpniec, atbilst saskaņotajām ES vadlīnijām, ES drošības standartiem un izstrādājuma specifiskajiem standartiem. Šis sertifikāts tiek anulēts, ja šīs vienības tiek modificētas bez mūsu apstiprinājuma.</p>

<p>Produktbezeichnung: Description of the product: Désignation du produit : Beschrijving van het product: Beskrivning av produkten: Beskrivelse af produktet: Tuotteen kuvaus: Descrizione del prodotto: Descripción del producto: Descrição do produto: Opis produktu: A termék leírása: Popis výrobku: Popis produktu: Περιγραφή του προϊόντος: Opis izdelka: Opis proizvoda: Descrierea produsului: Описание на продукта: Toote kirjeldus: Gaminio aprašas: Izstrādājuma apraksts:</p>	<p><b>Accu Bläser</b> <b>Accu Blower</b> <b>Souffleur sur accu</b> <b>Accublazer</b> <b>Batteridreven bläs</b> <b>Accu-blæser</b> <b>Akkupuhallin</b> <b>Soffiatore a batteria</b> <b>Soplador Accu</b> <b>Soprador a bateria</b> <b>Dmuchawa akumulatorowa</b> <b>Akkumulátoros lombfű</b> <b>Akkumulátorový foukač</b> <b>Akkumulátorový fúkač</b> <b>Εποχφορτιζόμενος Φυσητήρας</b> <b>Akumulatörski puhalnik</b> <b>Baterijski puhač</b> <b>Suflantă cu acumulator</b> <b>Акумуляторна моторна метла</b> <b>Akuga puhur</b> <b>Akkumulatoriņi pūstavas</b> <b>Ar akumulatoru darbināms pūtējs</b></p>	<p>Harmonisierte EN-Normen / Harmonised EN: <b>EN ISO 12100</b> <b>EN 60335-1</b> <b>EN 60335-2-100</b></p> <p>Batterie / Battery <b>9839-20 (2,6 Ah):</b> <b>IEC 62133</b></p> <p>Ladegerät/ Battery charger: <b>EN ISO 12100</b> <b>IEC 60335-1</b> <b>IEC 60335-2-29</b></p> <p>Schall-Leistungspegel: Noise level: Niveau sonore : Geluidsniveau: Ljudnivå: Støjniveau: Ānītasos: Livello acustico: Nivel de ruido: Nivel de ruído: Poziom hałas: Zajszint:</p> <p>gemessen / garantiert measured / guaranteed mesuré / garanti gemeten / gegarandeerd uppmätt / garanterad mält / garanteret mitattu / taattu misurato / garantito medido / garantizado medido / garantido zmierzony / gwarantowany mért / garantált</p> <p>Hladina hluku: Hladiny hluku: Επιπέδο θορύβου: Raven zvočne moči: Razina buke: Nivel de zgomot: Ниво на шум: Mūratase: Triukšmo lygis: Trokšņa līmenis :</p> <p>naměřená / zaručená namerānā / zaručenā μετρημένο / εγγυημένο izmerjena / zagotovljena mjerena / zajamčena māsurat / garantat izmēreno / garantirano mōdēduts / garantēduts īsmatotas / garrantojamas mērītāis / garantētais</p> <p><b>77 dB(A) / 80 dB(A)</b></p> <p>Anbringungsjahr der CE-Kennzeichnung: Year of CE marking: Année d'apposition du marquage CE : Installatiejaar van de CE-aanduiding: Märkningsår: CE-Mærkningsår: CE-merkin kiinnitysvuosi: Anno di applicazione della certificazione CE: Colocación del distintivo CE: Ano de marcação pela CE: Rok nadania oznakowania CE:</p> <p>CE-jelzés elhelyezésének éve: Rok umístění značky CE: Rok udelenia značky CE: Ετος ομάρωσης CE: Leto namestitve CE-oznake: Godina dobivanja CE oznake: Anul de marcare CE: Година на поставяне на CE-маркировка: CE-mārgistuse paigaldamise gads: Metai, kada pažymėta CE-ženklui: CE-marķējuma uzlikšanas gads:</p> <p><b>2013</b></p> <p>Ulm, den 24.03.2017 Ulm, 24.03.2017 Fait à Ulm, le 24.03.2017 Ulm, 24.03.2017 Ulm, 2017.03.24. Ulm, 24.03.2017 Ulm, 24.03.2017 Ulm, 24.03.2017 Ulm, 24.03.2017 Ulm, 24.03.2017 Ulm, 24.03.2017 Ulm, 24.03.2017 Ulm, 24.03.2017 Ulm, 24.03.2017 Ulm, 24.03.2017 Ulm, 24.03.2017 Ulm, 24.03.2017 Ulm, 24.03.2017 Ulm, 24.03.2017 Ulm, 24.03.2017 Ulm, 24.03.2017 Ulm, 24.03.2017 Ulm, 24.03.2017 Ulm, 24.03.2017</p> <p>Der Bevollmächtigte Authorised representative Le mandataire De gevolmachtigde Auktoriserad representant Autoriseret repræsntant Valtuutettu edustaja Persona delegata La persona autorizada O representante Pelnomocnik Meghatalmazott Zplnomocnenec Splnomocneny O εξουσιοδοτημένος Pooblaščenec Ovlaštena osoba Conducerea tehnică Упълномощен Volitatud esindaja Igalotatis atstovas Pilnvarotā persona</p> <p><i>Reinhard Pompe</i> <b>Reinhard Pompe</b> Vice President</p>
<p>Produkttyp: Product type: Type de produit: Producttype: Producttype: Producttype: Tuotetyypit: Tipo adli prodotto: Tipo de producto: Tipo de produto: Typ produktu:</p> <p>Terméktípus: Druh výrobku: Typ produktu: Τύπος προϊόντος: Vrsta izdelka: Vrsta proizvoda: Tip produs: Тип продукт: Tootetüüp: Gaminio tipas: Produkta veids:</p> <p>EU-Richtlinien: EC-Directives: Directives CE : EG-richtlijnen: EU-direktiv: EF-direktiver: EY-direktiivit: Directive UE: Directiva CE: Diretivas CE: Dyrektywy WE: EK-irányelvek: Predpisy ES: Smernice EÚ: Οδηγίες EK: Direktive EU: EC direktive: Directive CE: Директиви на ЕО: EU direktiivid:</p> <p>EB direktivos: EK direktivas: <b>2006/42/EG</b> <b>2011/65/EG</b> <b>2000/14/EG</b> <b>2014/30/EG</b> <b>Ladegerät /</b> <b>Battery charger:</b> <b>2014/35/EG</b></p>	<p>Artikelnummer: Article number: Référence : Artikelnummer: Artikelnummer: Artikelnummer: Codice articolo: Referencia: Número de referencia: Numer katalogowy:</p> <p>Cikkszámok: Objednací číslo: Objednávacia číslo: Κωδικός είδους: Številka izdelka: Kataloški broj: Cod articol: Артикул номер: Artikelnummer: Dalies numeris: Artikula numurs:</p> <p>Hinterlegte Dokumentation: GARDENA Technische Dokumentation, M. Kugler 89079 Ulm</p> <p>9335</p> <p>Conformitätsbewertungs- verfahren: Nach 2000/14/EG Art. 14 Anhang V</p> <p>Conformity Assessment Procedure: according to 2000/14/EC Art.14 Annex V</p> <p>Documentation déposée: Documentation technique GARDENA, M. Kugler 89079 Ulm</p> <p>Procédure d'évaluation de la conformité : Selon 2000/14/CE art. 14 Annexe V</p>	<p>Ulm, den 24.03.2017 Ulm, 24.03.2017 Fait à Ulm, le 24.03.2017 Ulm, 24.03.2017 Ulm, 2017.03.24. Ulm, 24.03.2017 Ulm, 24.03.2017 Ulm, 24.03.2017 Ulm, 24.03.2017 Ulm, 24.03.2017 Ulm, 24.03.2017 Ulm, 24.03.2017 Ulm, 24.03.2017 Ulm, 24.03.2017 Ulm, 24.03.2017 Ulm, 24.03.2017 Ulm, 24.03.2017 Ulm, 24.03.2017 Ulm, 24.03.2017 Ulm, 24.03.2017 Ulm, 24.03.2017 Ulm, 24.03.2017 Ulm, 24.03.2017 Ulm, 24.03.2017</p>



**Deutschland / Germany**

GARDENA  
Manufacturing GmbH  
Central Service  
Hans-Lorenser-Straße 40  
D-89079 Ulm  
Produktfragen:  
(+49) 731 490-123  
Reparaturen:  
(+49) 731 490-290  
service@gardena.com

**Albania**

COBALT Sh.p.k.  
Rr. Siri Kodra  
1000 Tirana

**Argentina**

Husqvarna Argentina S.A.  
Av.del Libertador 5954 –  
Piso 11 – Torre B  
(C1428ARP) Buenos Aires  
Phone: (+54) 11 5194 5000  
info.gardena@  
ar.husqvarna.com

**Armenia**

Garden Land Ltd.  
61 Tigran Mets  
0005 Yerevan

**Australia**

Husqvarna Australia Pty. Ltd.  
Locked Bag 5  
Central Coast BC  
NSW 2252  
Phone: (+61) (0) 2 4352 7400  
customer.service@  
husqvarna.com.au

**Austria / Österreich**

Husqvarna Austria GmbH  
Industriezeile 36  
4010 Linz  
Tel.: (+43) 732 77 01 01-485  
service.gardena@  
husqvarnagroup.com

**Azerbaijan**

Firm Progress  
a. Aliyev Str. 26A  
1052 Baku

**Belgium**

Husqvarna België nv/sa  
Gardena Division  
Rue Egide Van Ophem 111  
1180 Uccle / Ukkel  
Tel.: (+32) 2 720 92 12  
info@gardena.be

**Bosnia / Herzegovina**

SILK TRADE d.o.o.  
Industrijska zona Bukva bb  
74260 Tešanj

**Brazil**

Husqvarna do Brasil Ltda  
Av. Francisco Matarazzo,  
1400 – 19º andar  
São Paulo – SP  
CEP: 05001-903  
Tel: 0800-112252  
marketing.br.husqvarna@  
husqvarna.com.br

**Bulgaria**

AGROLAND България АД  
бул. 8 Декември, №13  
Офис 5  
1700 Студентски град  
София  
Тел.: (+359) 24 66 69 10  
info@agroland.eu

**Canada / USA**

GARDENA Canada Ltd.  
100 Summerlea Road  
Brampton, Ontario L6T 4X3  
Phone: (+1) 905 792 93 30  
info@gardenacanada.com

**Chile**

Maquinarias Agroforestales  
Ltda. (Maga Ltda.)  
Santiago, Chile  
Avda. Chesterton  
# 8355 comuna Las Condes  
Phone: (+56) 2 202 4417  
Dalton@maga.cl  
Zipcode: 7560330

**China**

Husqvarna (Shanghai)  
Management Co., Ltd.  
富世华 (上海) 管理有限公司  
3F, Benq Square B,  
No207, Song Hong Rd.,  
Chang Ning District,  
Shanghai, PRC. 200335  
上海市长宁区淞虹路207号明  
基广场B座3楼, 邮编: 200335

**Colombia**

Husqvarna Colombia S.A.  
Calle 18 No. 68 D-31, zona  
Industrial de Montevideo  
Bogotá, Cundinamarca  
Tel. 571 2922700 ext. 105  
jairo.salazar@  
husqvarna.com.co

**Costa Rica**

Compania Exim  
Euroberoamericana S.A.  
Los Colegios, Moravia,  
200 metros al Sur del Colegio  
Saint Francis – San José  
Phone: (+506) 297 68 83  
exim\_euro@racsa.co.cr

**Croatia**

Husqvarna Austria GmbH  
Industriezeile 36  
4010 Linz  
Tel.: (+43) 732 77 01 01-485  
service.gardena@  
husqvarnagroup.com

**Cyprus**

Med Marketing  
17 Digeni Akrita Ave  
P.O. Box 27017  
1641 Nicosia

**Czech Republic**

Husqvarna Česko s.r.o.  
Türkova 2319/5b  
149 00 Praha 4 – Chodov  
Bezplatná infolinka:  
800 100 425  
servis@cz.husqvarna.com

**Denmark**

GARDENA DANMARK  
Lejrvej 19, st.  
3500 Værløse  
Tlf.: (+45) 70 26 47 70  
husqvarna@husqvarna.dk  
www.gardena.com/dk

**Dominican Republic**

BOSQUESA, S.R.L  
Carretera Santiago Licey  
Km. 5 ½  
Esquina Copal II.  
Santiago  
Dominican Republic  
Phone: (+809) 736-0333  
joserbosquesa@claro.net.do

**Ecuador**

Husqvarna Ecuador S.A.  
Arupos E1-181 y 10 de  
Agosto Quito, Pichincha  
Tel. (+593) 22800739  
francisco.jacome@  
husqvarna.com.ec

**Estonia**

Husqvarna Eesti OÜ  
Valdeku 132  
EE-11216 Tallinn  
info@gardena.ee

**Finland**

Oy Husqvarna Ab  
Gardena Division  
Lautatarhankatu 8 B/PL 3  
00581 HELSINKI  
www.gardena.fi

**France**

Husqvarna France  
9/11 Allée des pierres mayettes  
92635 Gennevilliers Cedex  
France  
http://www.gardena.com/fr  
N° AZUR: 0 810 00 78 23  
(Prix d'un appel local)

**Georgia**

Transporter LLC  
8/57 Beliashvili street  
0159 Tbilisi, Georgia  
Phone: (+995) 322 14 71 71

**Great Britain**

Husqvarna UK Ltd  
Preston Road  
Aycliffe Industrial Park  
Newton Aycliffe  
County Durham  
DL5 6UP  
info.gardena@  
husqvarna.co.uk

**Greece**

Π. ΠΑΠΑΔΟΠΟΥΛΟΣ ΑΕΒΕ  
Λεωφ. Αθηνών 92  
Αθήνα  
T.K.104 42  
Ελλάδα  
Τηλ. (+30) 210 51 93 100  
info@papadopoulos.com.gr

**Hungary**

Husqvarna Magyarország Kft.  
Ezred u. 1-3  
1044 Budapest  
Telefon: (+36) 1 251-4161  
vevoszolgalat.husqvarna@  
husqvarna.hu

**Iceland**

Ó. Johnson & Kaaber  
Tunguhalsi 1  
110 Reykjavik  
ooj@ojk.is

**Ireland**

Husqvarna UK Ltd  
Preston Road  
Aycliffe Industrial Park  
Newton Aycliffe  
County Durham  
DL5 6UP  
info.gardena@  
husqvarna.co.uk

**Italy**

Husqvarna Italia S.p.A.  
Via Santa Vecchia 15  
23868 VALMADRERA (LC)  
Phone: (+39) 0341.203.111  
assistenza.italia@  
it.husqvarna.com

**Japan**

KAKUICHI Co. Ltd.  
Sumitomo Realty &  
Development Kojimachi  
BLDG., 8F  
5-1 Nibannco  
Chiyoda-ku  
Tokyo 102-0084  
Phone: (+81) 33 264 4721  
m\_ishihara@kaku-ichi.co.jp

**Kazakhstan**

LAMED Ltd.  
155/1, Tazhibayevoi Str.  
050060 Almaty  
IP Schmidt  
Abayavenue 3B  
110 005 Kostanay

**Korea**

Kyung Jin Trading CO.,LTD.  
107-4, SunDuk Bld.,  
YangJae-dong,  
Seocho-gu,  
Seoul, (zipcode: 137-891)  
Phone: (+82) (0)2 574-6300

**Kyrgyzstan**

Alye Maki  
av. Moladaya Guardir J 3  
720014  
Bishkek

**Latvia**

Husqvarna Latvija SIA  
Ulbrokas 19A  
LV-1021 Rīga  
info@gardena.lv

**Lithuania**

UAB Husqvarna Lietuva  
Ateities pl. 77C  
LT-52104 Kaunas  
info@gardena.lt

**Luxembourg**

Magasins Jules Neuberger  
39, rue Jacques Stas  
Luxembourg-Gasperich 2549  
Case Postale No. 12  
Luxembourg 2010  
Phone: (+352) 40 14 01  
api@neuberger.lu

**Mexico**

AFOSA  
Av. Lopez Mateos Sur # 5019  
Col. La Calma 45070  
Zapopan, Jalisco  
Mexico  
Phone: (+52) 33 3818-3434  
icornejo@afosa.com.mx

**Moldova**

Convel S.R.L.  
290A Muncesti Str.  
2002 Chisinau

**Netherlands**

Husqvarna Nederland B.V.  
GARDENA Division  
Postbus 50131  
1305 AC ALMERE  
Phone: (+31) 36 521 00 10  
info@gardena.nl

**Neth. Antilles**

Jonka Enterprises N.V.  
Sta. Rosa Weg 196  
P.O. Box 8200  
Curaçao  
Phone: (+599) 9 767 66 55  
pgm@jonka.com

**New Zealand**

Husqvarna New Zealand Ltd.  
PO Box 76-437  
Manukau City 2241  
Phone: (+64) (0) 9 9202410  
support.nz@husqvarna.co.nz

**Norway**

Husqvarna Norge AS  
Gardena Division  
Trøskenveien 36  
1708 Sarpsborg  
info@gardena.no

**Peru**

Husqvarna Perú S.A.  
Jr. Ramón Cárcamo 710  
Lima 1  
Tel: (+51) 1 3320400 ext. 416  
juan.remuzgo@  
husqvarna.com

**Poland**

Husqvarna  
Poland Spółka z o.o.  
ul. Wysockiego 15 b  
03-371 Warszawa  
Phone: (+48) 22 330 96 00  
gardena@husqvarna.com.pl

**Portugal**

Husqvarna Portugal, SA  
Lagoa - Albarraque  
2635 - 595 Rio de Mouro  
Tel.: (+351) 21 922 85 30  
Fax : (+351) 21 922 85 36  
info@gardena.pt

**Romania**

Madex International Srl  
Soseaua Odaii 117-123,  
RO 013603 București, S1  
Phone: (+40) 21 352.76.03  
madex@ines.ro

**Russia / Россия**

ООО „Хускварна“  
141400, Московская обл.,  
г. Химки,  
улица Ленинградская,  
владение 39, стр.6  
Бизнес Центр  
„Химки Бизнес Парк“,  
помещение ОВ02\_04  
http://www.gardena.ru

**Serbia**

Domel d.o.o.  
Autoput za Novi Sad bb  
11 273 Belgrade  
Phone: (+381) 1 18 48 88 12  
miroslav.jejina@domel.rs

**Singapore**

Hy-Ray PRIVATE LIMITED  
40 Jalan Pemimpin  
#02-08 Tat Ann Building  
Singapore 577185  
Phone: (+65) 6253 2277  
shiyiing@hyray.com.sg

**Slovak Republic**

Husqvarna Česko s.r.o.  
Türkova 2319/5b  
149 00 Praha 4 – Chodov  
Bezplatná infolinka:  
800 154 044  
servis@sk.husqvarna.com

**Slovenia**

Husqvarna Austria GmbH  
Industriezeile 36  
4010 Linz  
Tel.: (+43) 732 77 01 01-485  
service.gardena@  
husqvarnagroup.com

**South Africa**

Husqvarna  
South Africa (Pty) Ltd  
Postnet Suite 250  
Private Bag X6,  
Cascades, 3202  
South Africa  
Phone: (+27) 33 846 9700  
info@gardena.co.za

**Spain**

Husqvarna España S.A.  
Calle de Rivas nº 10  
28052 Madrid  
Phone: (+34) 91 708 05 00  
atencioncliente@gardena.es

**Suriname**

Agrofix n.v.  
Verlengde Hogestraat #22  
Phone: (+597) 472426  
agrofix@sr.net  
Pobox : 2006  
Paramaribo  
Suriname – South America

**Sweden**

Husqvarna AB  
Gardena Division  
S-561 82 Husqvarna  
Gardenaorder@husqvarna.se

**Switzerland / Schweiz**

Husqvarna Schweiz AG  
Consumer Products  
Industriestrasse 10  
5506 Mägenwil  
Phone: (+41) (0) 62 887 37 90  
info@gardena.ch

**Turkey**

Dost Bahçe Diş Ticaret  
Müessesilik A.Ş  
Yunus Mah. Adil Sok. No:3  
Ic Kapi No: 1 Kartal  
34873 Istanbul  
Phone: (+90) 216 38 93 939  
info@dostbahce.com.tr

**Ukraine / Україна**

ТОВ «Хускварна Україна»  
вул. Васильківська, 34,  
офіс 204-г  
03022, м. Київ  
Тел. (+38) 044 498 39 02  
info@gardena.ua

**Uruguay**

FELI SA  
Entre Rios 1083 CP 11800  
Montevideo – Uruguay  
Tel: (+598) 22 03 18 44  
info@felisa.com.uy

**Venezuela**

Corporación Casa y Jardín C.A.  
Av. Caroní, Edif. Trezmen, PB.  
Colinas de Bello Monte.  
1050 Caracas.  
Tlf: (+58) 212 992 33 22  
info@casayjardin.net.ve

9335-20.960.04/1218  
© GARDENA  
Manufacturing GmbH  
D-89070 Ulm  
http://www.gardena.com