

EasyCut Li-18/23
Art. 9824

DE Betriebsanleitung
Accu-Turbotrimmer

EN Operating Instructions
Accu Turbotrimmer

FR Mode d'emploi
Coupe-bordures à batterie

NL Gebruiksaanwijzing
Accu-Turbotrimmer

SV Bruksanvisning
Accu-Turbotrimmer

DA Brugsanvisning
Accu-turbotrimmer

FI Käyttöohje
Accu-turbotrimmeri

NO Bruksanvisning
Batteri-turbotrimmer

IT Istruzioni per l'uso
Turbotrimmer a batteria

ES Instrucciones de empleo
Recortabordes con accu

PT Manual de instruções
Aparador de relva Accu-Turbotrimmer

PL Instrukcja obsługi
Podkaszarka akumulatorowa

HU Használati utasítás
Akkumulátoros damilos
fűszegélynyíró

CS Návod k obsluze
Akumulátorový turbotrimmer

SK Návod na obsluhu
Akumulátorový turbotrimmer

EL Οδηγίες χρήσης
Επαναφορτιζόμενο κουρευτικό
πετονιάς

RU Инструкция по эксплуатации
Аккумуляторный турботриммер

SL Navodilo za uporabo
Akumulatorski turbo obrezovalnik

HR Upute za uporabu
Baterijski turbo trimer za travu

SR/ BS Uputstvo za rad
Baterijska turbo trimer-kosilica

UK Інструкція з експлуатації
Акумуляторний турботриммер

RO Instrucțiuni de utilizare
Turbotrimmer cu baterie

TR Kullanma Kılavuzu
Akülü Turbo Tirpan

BG Инструкция за експлоатация
Акумулаторен Турботриммер

SQ Manual përdorimi
Kositëse bari turbo me bateri

ET Kasutusjuhend
Akuga turbotrimmer

LT Eksploatavimo instrukcija
Akumuliatorinė turbo žoliapjovė

LV Lietošanas instrukcija
Turbotrimmeris ar akumulatoru

GARDENA EasyCut Li-18/23

1. Varnostni napotki	188
2. Montaža	190
3. Zagon	191
4. Uporaba	192
5. Shranjevanje	194
6. Vzdrževanje	194
7. Odpravljanje motenj	195
8. Razpoložljiva dodatna oprema	196
9. Tehnični podatki	197
10. Servis/Garancija	198

Prevod izvirnih navodil.

Naprave nikakor ne uporabljajte, če ste utrujeni
Izdelka nikakor ne uporabljajte, če ste utrujeni ali
bolni ali pod vplivom alkohola, drog ter zdravil.



Otroci od 8 let starosti naprej
ter osebe z omejenimi fizičnimi,
zaznavnimi ali duševnimi
sposobnostmi ali s pomanjkljivimi izku-
šnjami ter znanjem ta izdelek smejo
uporabljati le, če jih pri tem nekdo nad-

zoruje ali so dobili navodila o varni upo-
rabi izdelka in razumejo nevarnosti, ki
izhajajo iz njene uporabe. Otroci se ne
smejo igrati z izdelkom. Otroci ne smejo
izvajati čiščenja in vzdrževanja v obse-
gu za uporabnike, če pri tem niso pod
nadzorom. Uporabo izdelka priporoča-
mo šele pri mladostnikih od starosti
16 let naprej.

Predvidena uporaba:

GARDENA kosilnica z nitko je namenjen striženju
in košenju trave in travnatih površin na vrtovih
privatnih hiš.

Na javnih napravah, parkih, športnih objektih,
cestah in v kmetijstvu ter gozdarstvu se ne sme
uporabljati.

NEVARNOST! Zaradi nevarnosti telesnih
poškodb orodja ne smete uporabljati za striže-
nje žive meje ali za potrebe kompostiranja.

1. Varnostni napotki

→ Bodite pozorni na varnostna navodila za kosilnice z nitko.

POMEMBNO! Skrbno preberite navodila za
uporabo in jih shranite za poznejše branje.



NEVARNOST!
Poškodba oči in ušes!
→ Nosite zaščito oči in sluha!

Simboli na izdelku:



POZOR!
→ Pred uporabo preberite
navodila za uporabo!



NEVARNOST!
→ Kosilnico zaščitite pred
vlago in dežjem!

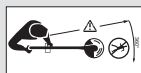

NEVARNOST!
Poškodba tretje osebe!
→ Preprečite, da se med
delovanjem ne približa
tretja oseba!



Izklopite! Pred nastavlja-
njem ali čiščenjem odstranite
baterijo.

→ Opozorilo: ko napravo izklopite, se kosilna
nitka še naprej vrti.

Preskus pred vsako uporabo

→ Kosilnico pregledajte pred vsako uporabo.

→ Pregledajte, če so dovodi zraka prosti.

Obrezovalnika ne uporabljajte, če je poškodovan
ali če so poškodovane ali obrabljene varnostne
naprave (tlačno stikalo, varnostni pokrov) in/ali
tuljava z nitko.

→ Nikoli ne premostiti varnostnih naprav.

→ Preverite rezilo pred pričetkom dela.
Odstranite tuje delce in tudi med delom
bodite pozorni na tuje delce (npr. veje,
vrvi, žice, kamne ...).

→ Če bi pri delu kljub temu naleteli na oviro,
kosilnico z nitko izklopite in odstranite aku-
mulator. Odstranite oviro; kosilnico z nitko
preverite glede morebitnih poškodb in jo po
potrebi dajte popraviti.

Uporaba / odgovornost



NEVARNOST! Nitka se tudi po izključitvi naprave še vrti!
→ Roke in noge držite stran od delovnega področja, dokler se nitka povsem ne ustavi!

Naprava lahko povzroči resne poškodbe!

→ Kosilnico z nitko uporabljajte izključno samo za namene, navedene v teh navodilih.

Odgovorni ste za varnost na svojem delovnem področju (v krogu 2 metrov).

→ Pazite na to, da se v bližini področja nevarnosti (v krogu 15 m) ne nahajajo druge osebe (še posebej otroci) in živali.

Nevarnost! Ko uporabljate zaščito sluha, da se zaščitite pred hrupom naprave, obstaja nevarnost da ne zaznate osebe, ki se vam približuje.

Po uporabi akumulator odstranite in kosilnico z nitko – še posebej navitek nitke – redno preverjajte glede poškodb ter ga po potrebi dajte popraviti strokovnim osebam.

→ Pri delu obvezno nosite zaščito za oči ali očala.

→ Nosite trdno obuvalo in dolge hlače za zaščito vaših nog. Z rokami in nogami se ne približujte vključenemu orodju!

→ Pri delu vedno pazite na varen, stabilen položaj in nenehno ohranjajte ravnotežje.

Posebna pazljivost je potrebna pri vzvratni hoji, ker se lahko spotaknete.

→ Delajte samo pri zadostni svetlobi.

→ Ne poskušajte seči predaleč. Da preprečite prekomerno utrujenost, spremenite delovni položaj in poskrbite za zadostne odmore z mirovanjem. Tako boste lažje nadzorovali motorno orodje v nepričakovanih okoliščinah.

Prekinitev dela

→ Kosilnice z nitko nikoli ne puščajte brez nadzora na delovnem mestu.

→ Kadar prenehate z delom, akumulator odstranite in kosilnico z nitko odložite na varnem mestu.

→ Če bi z delom prekinili, da se odpravite na drugo področje izvajanja opravila, kosilnico z nitko obvezno izklopite, počakajte, da se delovno orodje zaustavi in umiri, in odstranite akumulator. Obrezovalnik prenašajte za ročaj.

Upoštevajte vplive okolja

→ Seznanite se z okolico in pazite na možne nevarnosti, ki jih zaradi hrupnosti orodja morebiti ne boste slišali.

→ Kosilnice z nitko nikoli ne uporabljajte v primeru nevarnosti nevihte, dežju, vlažni ali mokri okolici.

→ Obrezovalnika ne uporabljajte za delo neposredno ob ali v vodi (plavalnih bazenih, potokih ali vrtnih ribnikih).

Varnost pri delu z akumulatorjem

→ Upoštevajte varnostna opozorila za akumulator.



NEVARNOST POŽARA!
Kratek stik!

→ Kontaktov akumulatorja ne smete povezati s kovinskim predmetom.



NEVARNOST POŽARA!

Akumulator za polnjenje mora biti med postopkom polnjenja na negorljivi, toplotno odporni in neprevodni podlagi.

jedke, gorljive in lahko vnetljive predmete ne hranite v bližini polnilnika in akumulatorja. Polnilnika in akumulatorja med postopkom polnjenja ne prekrivajte.

Če bi prišlo do nastanka dima ali ognja, vtič polnilnika takoj izvlecite iz vtičnice.

Za polnjenje smete uporabljati samo originalno GARDENA polnilno napravo. Pri uporabi druge polnilne naprave lahko uničite akumulator ali celo zanetite požar.



NEVARNOST EKSPLOZIJE!

Akumulator zaščitite pred vročino in ognjem. Ne odlagajte na ogrevalna telesa in ne izpostavljajte sončnim žarkom za dalj časa.



Polnilca ne uporabljajte na prostem.

→ Polnilca ne izpostavljajte vlagi ali mokroti.

Akumulator uporabljajte in polnite samo pri temperaturi okolice od 0 °C do + 40 °C.

Akumulator, ki ne deluje več, je treba odstraniti v skladu s pravili. Ni ga dovoljeno pošiljati po pošti. Prosimo vas, da se glede podrobnosti obrnete na svoja lokalna podjetja za odstranjevanje odpadkov.

Polnilnik je treba redno pregledovati glede znakov poškodb in obrabe (krhkosti) in ga je dovoljeno uporabljati le v brezhibnem stanju.

Priloženi polnilec smete uporabljati samo za polnjenje priloženih akumulatorjev.

S polnilcem ne smete polniti baterij, ki so namenjene za enkratno uporabo (nevarnost požara).

Med polnjenjem akumulatorja kosilnice z nitko ni dovoljeno uporabljati.

Akumulator polnite samo pri temperaturi od 0 °C do 45 °C.

Po večji obremenitvi vedno počakajte, da se akumulator ohladi.

Uporabiti je dovoljeno samo originalne GARDENA akumulatorje.

Shranjevanje

Kosilnice z nitko ne smete shranjevati na kraju kjer je več kot 35 °C ali pod direktnimi sončnimi žarki.

Nikoli ne shranjujte obrezovalnika s priključeno baterijo – tako lahko preprečite napačno uporabo in nesreče.

Kosilnice z nitko ne shranjujte na mestih z močnejšo statično energijo.

Nevarnost! Ta naprava med obratovanjem povzroči nastanek elektromagnetnega polja. To polje lahko pod določenimi pogoji medsebojno učinkuje na aktivne ali pasivne medicinske vsadke. Za zmanjšanje tveganja resne ali smrtne poškodbe osebam z medicinskimi vsadki priporočamo, da pred uporabo naprave o njej povprašajo svojega zdravnika ali proizvajalca medicinskega vsadka.

Nevarnost! Majhni otroci naj pri montaži niso prisotni. Pri montaži bi lahko prišlo do zaužitja majhnih delov in obstaja nevarnost zadušitve zaradi vrečke iz polietilena.

2. Montaža

Montaža obrezovalnika:

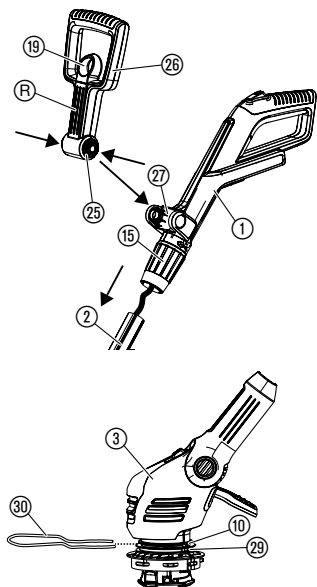

POZOR!

Ročaj je dovoljeno montirati le, če je kabel med ročajem in prečko v brezhibnem stanju. Če je kabel poškodovan, ročaja ni dovoljeno montirati. V tem primeru se obrnite na GARDENA servisno službo.



POZOR!

Kosilnico z nitko je dovoljeno uporabljati le z montiranim zaščitnim pokrovom 11.

1. Previdno dvignite ročaj 1 skupaj s prečko 2 iz embalaže. Pri tem kabla ni dovoljeno vleči.
2. Zagotovite, da se vpenjalna puša 15 nahaja v odprtem položaju (simbol odprte ključavnice).
3. Potisnite ročaj 1 na prečko 2, tako da se slišno zaskoči. Pri tem kabla ni dovoljeno zasukati ali zataktniti.
4. Z vlečenjem za ročaj 1 preverite, ali se ta trdno prilega prečki 2. Ko sta ročaj 1 in prečka 2 montirana, ju ni mogoče več ločiti.
5. Privijte vpenjalni tulec 15 (simbol zaklenjene ključavnice).
6. Povlecite za zapah 19 dodatnega ročaja 26, pritisnite na obe zaskočni pritrdili 25 dodatnega ročaja 26 in tega z utori 16 naprej potisnite v sprejemni nastavek 27, da se zaskoči.
7. Potisnite varnostni lok za rastline 30 od spredaj v zgornji utor 10 glave kosilnice z nitko 3. Pri tem pazite na to, da se kolesce 28 lahko prosto vrti (lok mora biti torej vstavljen s pregibom navzgor).

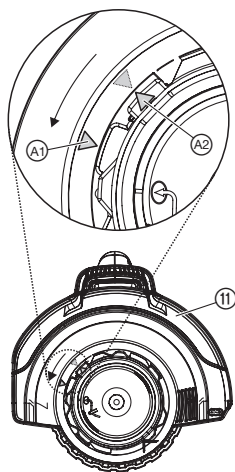

8. Namestite zaščitni pokrov (11) na glavo obrezovalnika (3).
9. Zaščitni pokrov (11) obračajte, dokler ga ni mogoče v celoti pritisniti dol (obe puščici (A1), (A2) sta na nasprotni strani).
10. Obrnite zaščitni pokrov (11) v nasprotni smeri urnega kazalca, tako da se slišno zaskoči

3. Zagon

Polnjenje akumulatorja:

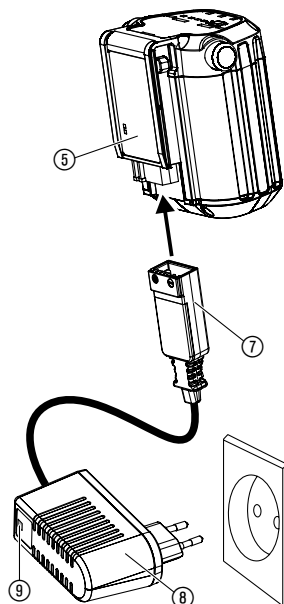
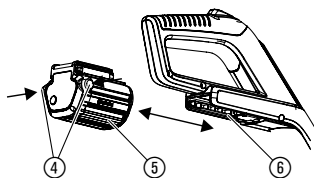

POZOR!

Previsoka napetost uniči akumulator in hitri polnilec.

→ Bodite pozorni na pravo omrežno napetost.

Pred prvo uporabo je potrebno akumulator v celoti napolniti. Čas polnjenja (pri praznem akumulatorju) glej 9. Tehnični podatki.

Litijevje-ionske akumulatorje lahko polnite v vsakem stanju napolnjenosti in polnjenje lahko kadarkoli prekinete, ne da bi s tem škodovali akumulatorju (ni učinka pomnilnika).

1. Pritisnite na obe tipki za odpahnitev (4) in akumulator (5) pred sprejemnim nastavkom za akumulator (6) na ročaju odstranite.
2. Vtičak polnilnega kabla (7) namestite na akumulator (5).
3. Polnilec (8) vstavite v ustrezno omrežno vtičnico.

Kadar kontrolna lučka (9) na polnilniku utripa zeleno, se akumulator polni.

Kadar kontrolna lučka (9) na polnilniku sveti zeleno, je akumulator povsem napolnjen

(za čas polnjenja glejte 9. Tehnični podatki).

Prikaz napolnjenosti akumulatorja med polnjenjem:

100 % poln	(1), (2) in (3) svetijo (za 60 sek.)
66 – 99 % napolnjen	(1) in (2) svetijo, (3) utripa
33 – 65 % napolnjen	(1) sveti, (2) utripa
0 – 32 % napolnjen	(1) utripa

Med postopkom polnjenja redno preverjajte napredek polnjenja.

4. Ko je postopek polnjenja zaključen, akumulator (5) ločite od polnilnika (8). Najprej ločite akumulator (5) od polnilnika (8), potem pa vtič polnilnika (8) izvlecite iz vtičnice.
5. Potisnite akumulator (5) na sprejemni nastavek za akumulator (6) na ročaju, tako da se slišno zaskoči.

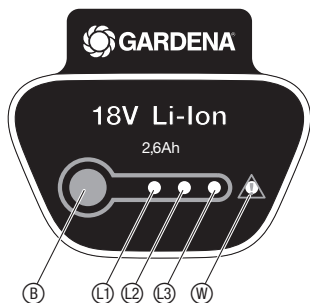

Preprečite popolno izpraznitev akumulatorja:

Kadar je akumulator prazen, zaščita pred globinskim izpraznjenjem napravo samodejno izklopi, preden se akumulator popolnoma izprazni. Da se v celoti napolnjen akumulator ne izprazni preko polnilnika, odstranjenega iz vtičnice, je treba akumulator po polnjenju ločiti od polnilnika. Če ste akumulator skladiščili dlje kot 1 leto, ga je treba ponovno popolnoma napolniti. Če se je akumulator popolnoma izpraznil, na začetku postopka polnjenja lučka za nadzor polnjenja ⑨ utripa hitro (2-krat na sekundo). Če kontrolna lučka za nadzor polnjenja ⑨ čez 10 minut še vedno hitro utripa, je prisotna napaka (glejte 7. Odpravljanje motenj). Kadar utripa kontrolna lučka LED za napake ⑩ na akumulatorju, se je pojavila napaka (glejte 7. Odpravljanje motenj). V primeru popolnoma izpraznjenega akumulatorja lahko traja pribl. 20 minut, da se stanje napoljenosti prikaže z lučko LED na akumulatorju. Postopek polnjenja ves čas prikazuje utripajoča lučka LED ⑨ na polnilniku.

Prikaz napoljenosti akumulatorja med delovanjem:

→ Pritisnite tipko ⑧ na akumulatorju.

66 – 99 % napolnjen	④, ⑤ in ⑥ svetijo
33 – 65 % napolnjen	④ in ⑤ svetijo
10 – 32 % napolnjen	④ sveti
0 – 10 % napolnjen	④ utripa

4. Uporaba

NEVARNOST!



Nevarnost poškodb, če se kosilnica z nitko ne izklopi, ko spustimo vključno tipko!

→ Ne premoščajte varnostnih ali stikalnih nastavitev (npr. prevezava vključne tipke na ročaju)!

Nevarnost poškodb!

→ Pred vsako prestavitvijo delovnega položaja, dolžine prečke, dodatnega ročaja ali varnostnega loka za rastline akumulator odstranite!

Nastavite delovni položaj:

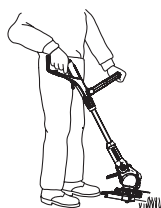
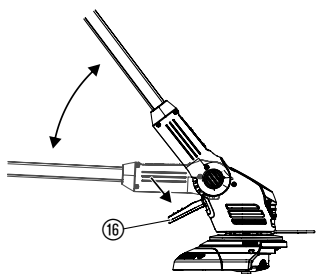

Delovni položaj 1:
Standardno košenje

Delovni položaj 1: Za standardno košenje.

Delovni položaj 2:

1. Pritisnite na pedal ⑯ in prečko spustite navzdol v zeleni delovni položaj.
2. Spustite pedal ⑯ in prečko pustite, da se zaskoči.

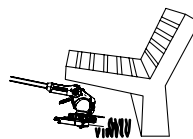

Delovni položaj 2:
Košenje pod ovirami

POZOR! V delovnem položaju 1 + 2 preprečite stik glave obrezovalnika s tlemi.

Nastavitev kosilnice na višino telesa:

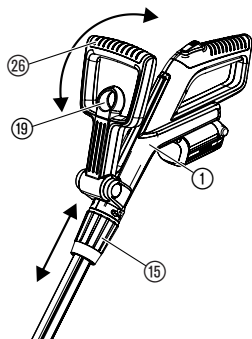

Nastavitev varnostnega loka za rastlin:

Nastavitev dolžine prečke:

→ Sprostite vpenjalni tulec 15, ročaj 1 pomaknite ven do zelene dolžine prečke in vpenjalni tulec 15 ponovnoategnite.

Vpenjalna puša 15 mora biti tako trdno zategnjena, da prečke ni mogoče premakniti.

Nastavitev dodatnega ročaja:

→ Povlecite za zaph 19 dodatnega ročaja 26, dodatni ročaj 26 prestavite na zeleni nagib in zaph 19 ponovno spustite.

Če je kosilnica z nitko nastavljena na vašo telesno velikost, mora biti telesna drža pokončna in glava kosilnice z nitko v delovnem položaju 1 rahlo nagnjena naprej.

→ Držite kosilnico z nitko za ročaj 1 in dodatni ročaj 26, tako da je glava kosilnice z nitko nagnjena rahlo naprej.

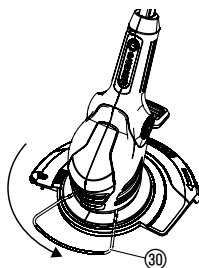

Delovni položaj

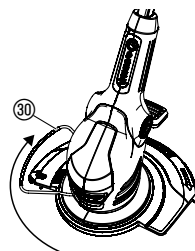

Parkirni položaj

→ Varnostni lok za rastline 30 zasukajte za 90° v zeleni položaj, da zaskoči.

Zagon kosilnice:

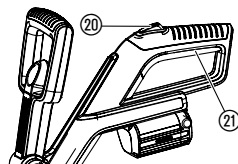

Vključitev kosilnice:

1. Pritisnite in držite vklopno zaporo 20 in nato pritisnite start tipko 21 na ročaju.
2. Vkllopno zaporo 20 ponovno izpustite.

Izključitev kosilnice:

→ Spustite start tipko 21 na ročaju.

Podaljševanje nitke (avtomatsko):

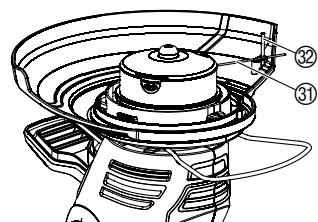

Ko se po izklopu naprave zaustavi tuljava z nitko, se rezalna nitka 31 avtomatsko podaljša.

Nitka se podaljšuje samo v manjših korakih, potrebno je večkrat ponoviti postopek vklopa in izklopa naprave (do 6-krat). Pomembno pa je, da se tuljava pri vsakem izklopu popolnoma zaustavi.

Rezalna nitka je prave dolžine takrat, ko po vklopu slišno udari ob omejevalec nitke 32.

Ko nitke zmanjka, je potrebno tuljavo zamenjati z novo (GARDENA nadomestna tuljava art. 5306).

5. Shranjevanje

Konec uporabe:

Izdelek mora biti shranjen zunaj dosega otrok.

1. Napolnite akumulator.
2. Kosilnico skladiščite na suhem mestu, zaščitenem pred zmrzaljo.

Priporočilo:

Kosilnico z nitko lahko obesite za ročaj. Pri visečem shranjevanju glava kosilnice z nitko ne bo po nepotrebnem obremenjena.

Odstranitev:

(v skladu z Dir. 2012/19/EU)



Izdelka ne smete odstraniti v običajne gospodinjske odpadke. Odstraniti ga je treba v skladu z veljavnimi lokalnimi predpisi o varstvu okolja.

→ Pomembno! Izdelek odstranite pri ali s pomočjo svojega krajevnega zbirališča odpadkov za recikliranje.

Odstranitev akumulatorja:



GARDENA akumulator vsebuje litij-ionske celice, ki jih je treba ob koncu njihove življenjske dobe oddati ločeno od običajnih gospodinjskih odpadkov.

Pomembno!

Akumulatorje odstranite pri ali s pomočjo svojega krajevnega zbirališča odpadkov za recikliranje.

1. Litijev-ionski akumulator v celoti izpraznite.
2. Litijev-ionski akumulator odstranite v odpadke v skladu z zakonom.

6. Vzdrževanje

NEVARNOST!



Nevarnost poškodb z rezalno nitko!

→ Pred začetkom vzdrževanja obrezovalnika akumulator takoj odstranite!

Nevarnost poškodb in materialna škoda!

→ Obrezovalnika ne čistite z vodo ali vodnim curkom (še posebej ne pod visokim tlakom)!

Čiščenje obrezovalnika:

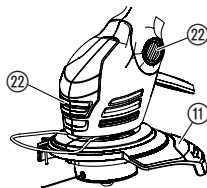

Dovod hladnega zraka mora biti vedno čist.

→ Po vsaki uporabi očistite vse premične dele, še posebej pa odstranite ostanke trave in umazanije iz pokrova (11) in zračnih odprtin (22).

Menjava navitka nitke:



Nevarnost poškodb!

→ Nikoli ne uporabljajte kovinskih rezilnih elementov ali nadomestnih delov in dodatne opreme, ki jih ni odobrilo podjetje GARDENA.

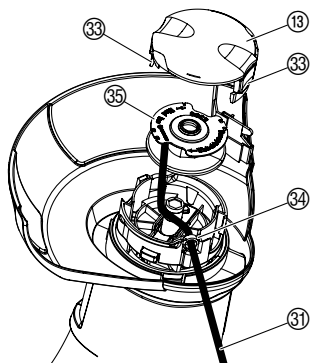

Uporabljajte lahko samo originalne GARDENA navitke nitke. Navitke nitke dobite pri vašem GARDENA prodajalcu ali direktno pri GARDENA servisu.

• GARDENA navitek nitke za kosilnico z nitko **art.-št. 5306**

1. Akumulator odstranite.
 2. Pokrov navitka 18 stisnite istočasno na obeh zaskočkah 33 in ga snemite.
 3. Navitek nitke 35 vzemite ven.
 4. Odstranite morebitno umazanijo.
 5. Rezilno nitko 31 novega navitka nitke 35 napeljite skozi uho 34 in jo izvlecite za približno 10 cm.
 6. Vstavite navitek nitke 35.
Ob tem rezilne nitke 31 ne smete zagozditi.
 7. Pokrov navitka 18 namestite na ustrezno vodilo na pokrovu tako, da obe zaskočki 33 slišno zaskošita.
- Če ne morete namestiti pokrova koluta, sukajte nitni kolot, dokler popolnoma ne sede na mesto.

7. Odpravljanje motenj

Nevarnost poškodb!



Ročen izvek rezilne nitke iz navitka nitke:

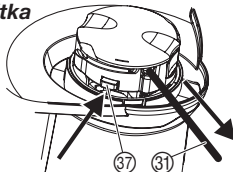

Sproščanje potegnjene / zlepljene rezilne nitke:

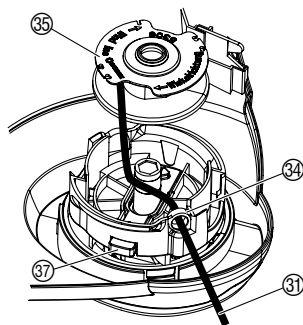

Nevarnost poškodb z rezalno nitko!

→ V primeru motenj akumulator takoj odstranite!

Rezilno nitko, ki je prekratka ali se ob vkločitvi ne podaljša samodejno, lahko izvlečete ročno.

1. Akumulator snemite.
2. Držite z roko pritisnjen samodejni drsnik 37 in istočasno potegnite rezilno nitko 31.

Če je rezilna nitka 31 potegnjena v navitek nitke ali samodejno podaljševanje nitke še zmeraj ne deluje, je morda rezilna nitka zlepljena v navitku nitke 35.

1. Akumulator snemite.
2. Odstranite navitek nitke 35 kot je napisano spodaj pod točko 6. "Menjava navitka nitke".
3. Odvijte rezilno nitko 31, očistite navitek nitke 35 in rezilno nitko 31, nato rezilno nitko 31 ponovno navijte na navitek nitke 35.
4. Očistite samodejni drsnik 37.
Samodejni drsnik se mora prosto premikati.
5. Navitek nitke kot je napisano spodaj pod točko 6. "Menjava navitka nitke" ponovno vstavite.

Motnja

Kosilnica ne reže več







Možen vzrok

Nitka porabljena.

Pomoč

→ Zamenjajte navitek nitke (poglejte 6. Vzdrževanje "Menjava navitka nitke").

Prekratka rezilna nitka ali samodejno → Ročno izvlecite rezilno nitko no podaljševanje nitke ne deluje. iz navitka nitke.

Motnja	Možen vzrok	Pomoč
Kosilnica ne reže več	Rezilno nitko je potegnilo v navitek ali pa je rezilna nitka zagozdena.	→ Sprostite potegnjeno/ zagozdeno rezilno nitko.
Vrvice ni mogoče podaljšati	Vrvica je postala (npr. čez zimo) presuha in preveč krhka.	→ Navitek nitke približno 10 ur namakajte v mlačni vodi.
Kosilnica z nitko se ne zažene	Akumulator je prazen.	→ Napolnite akumulator (glej 3. Zagon).
	Akumulator ni pravilno vstavljen v ročaj.	→ Akumulator potisnite v ročaj, tipki morata zaskočiti.
	Blokiran motor.	→ Blokado odstranite in napravo ponovno zaženite.
Nitka se hitro obrabi	Pogosti stik nitke s trdimi predmeti.	→ Preprečite pogosti stik nitke s trdimi predmeti.
Kosilnica z nitko se ustavi. Lučka LED za napake  utripa	Preobremenitev akumulatorja.	→ Počakajte 10 sek. Pritisnite tipko  na akumulatorju in napravo ponovno zaženite.
	Dovoljena temperatura delovanja je bila presežena.	→ Akumulator pustite približno 15 minut, da se ohladi. Pritisnite tipko  na akumulatorju in napravo ponovno zaženite.
Kontrolna lučka  na polnilniku ne zasveti	Polnilnik ali polnilni kabel ni pravilno vtaknjen.	→ Polnilnik in polnilni kabel pravilno vtaknite.
Kontrolna lučka  na polnilniku utripa rdeče	Napaka pri polnjenju.	→ Polnilnik iztaknite in ga ponovno vtaknite.
Kosilnica z nitko se ustavi. Lučka LED za napake  sveti	Napaka akumulatorja/ akumulator je okvarjen.	→ Pritisnite tipko  na akumulatorju in napravo ponovno zaženite.
Akumulatorja ni več možno napolniti	Akumulator je okvarjen.	→ Zamenjajte akumulator (art.-št. 9839).

Dovoljeno je uporabiti le originalni GARDENA akumulator BLi-18 (art.-št. 9839).
Dobavljiv je pri GARDENA zastopnikih ali direktno v servisu GARDENA.



Če se pojavijo napake, ki niso opisane zgoraj, se posvetujte z osebjem servisa GARDENA. Popravila smejo izvajati samo v servisih GARDENA ali v pooblaščenih servisih GARDENA.

8. Razpoložljiva dodatna oprema

GARDENA nadomestni akumulator BLi-18	Akumulator za dodatni čas delovanja ali za zamenjavo.	art.-št. 9839
GARDENA Polnilnik akumulatorjev 18 V	Za polnjenje GARDENA akumulatorja BLi-18.	art.-št. 8833
GARDENA navitek nitke za kosilnico z nitko		art.-št. 5306

9. Tehnični podatki

Turbo obrezovalnik	EasyCut Li-18/23 (art.-št. 9824)
Premer nitke	1,5 mm
Premer odrezovanja	230 mm
Dolžina rezalne nitke	10 m
Podaljševanje nitke	Popolna avtomatika
Vrtlina hitrost	ca. 8500 vrt. /min
Teža vključno z akumulatorjem	ca. 2,8 kg
Karakteristična vrednost emisij	
$L_{pa}^{1)}$ na delovnem mestu	68 dB (A)
Nestabilnost k_{pa}	3 dB (A)
Raven zvočne moči $L_{WA}^{2)}$	Izmerjeno 86 dB (A) / zagotovljeno 90 dB (A)
Nestabilnost k_{WA}	4,3 dB (A)
Vibracije $a_{vhw}^{1)}$	3,5 m/s ²
Nestabilnost k_a	1,5 m/s ²
Akumulator	Litijev-ionski (18 V)
Kapaciteta akumulatorja	2,6 Ah
Čas polnjenja akumulatorja	ca. 3,5 h 80 % / ca. 5 h 100 %
Čas delovanja*	ca. 60 min. (pri polnem akumulatorju)
Polnilna naprava	
Napetost omrežja	230 V / 50 – 60 Hz
Maks. izhodni tok	600 mA
Izhodna napetost	18 V (DC)

Merilni postopek: ¹⁾ IEC 60335-2-91 ²⁾ RL 2000/14/EG.

* Dejansko trajanje delovanja lahko odstopa od navedenega trajanja delovanja v prostem teku v odvisnosti od uporabe, materiala za rezanje in stanja negovanosti.



Navedene vrednosti emisij tresljajev so izmerjene v standardnih preizkusnih postopkih in se lahko uporabljajo za primerjavo med različnimi električnimi orodji. Lahko se uporabljajo tudi za začetno oceno odstopanja. Emisijske vrednosti lahko odstopajo od te vrednosti pri dejanski uporabi električnega orodja.

10. Servis/Garancija

Servis:

Obrnite se na naslov na hrbtni strani.

Garancija:

V primeru garancijskega zahtevka ne nosite stroškov za opravljen poseg.

Za ta izdelke nudi GARDENA Manufacturing GmbH dvoletno garancijo (veljavno od dneva nakupa). Garancija krije vse pomembne okvare izdelka, za katere je dokazljiv vzrok napaka v materialu ali tovarniška napaka. Garancija je izpolnjena s predajo polno funkcionalnega nadomestnega izdelka ali z brezplačnim popravilom pokvarjenega izdelka, ki nam ga pošljete; pridržujemo si pravico do izbire med tema možnostma. Storitve je predmet naslednjih določil:

- Izdelek je uporabljan v skladu z namenom uporabe in v skladu s priporočili v navodilih za uporabo.

- Kupec in druga oseba nista poskušala popraviti izdelka.

Garancija proizvajalca ne vpliva na pravice, ki izhajajo iz garancije, do prodajalca/trgovca.

V primeru težav s tem izdelkom se obrnite na naš servisni oddelek ali izdelek, skupaj s kratkim opisom težave, pošljite podjetju GARDENA Manufacturing GmbH. Pri tem morate poravnati stroške pošiljke in pri tem upoštevate ustrezna navodila, ki veljajo za pošiljke in embalažo. Garancijskemu zahtevku mora biti priložena kopija dokazila o nakupu.

Obrabni deli:

Obrabna dela navitek nitke in pokrov navitka sta izključena iz garancije.

DE Produkthaftung

Wir weisen ausdrücklich darauf hin, dass wir in Übereinstimmung mit dem Produkthaftungsgesetz nicht für Schäden haften, die durch unsere Produkte entstehen, wenn diese unsachgemäß und nicht durch einen von uns autorisierten Servicepartner repariert wurden oder wenn keine Original GARDENA Teile oder von uns zugelassene Teile verwendet wurden.

EN Product liability

In accordance with the German Product Liability Act, we hereby expressly declare that we accept no liability for damage incurred from our products where said products have not been properly repaired by a GARDENA-approved service partner or where original GARDENA parts or parts authorised by GARDENA were not used.

FR Responsabilité

Conformément à la loi relative à la responsabilité du fait des produits défectueux, nous déclarons expressément par la présente que nous déclinons toute responsabilité pour les dommages résultant de nos produits, si lesdits produits n'ont pas été correctement réparés par un partenaire d'entretien agréé GARDENA ou si des pièces d'origine GARDENA ou des pièces agréées GARDENA n'ont pas été utilisées.

NL Productaansprakelijkheid

Conform de Duitse wet inzake productaansprakelijkheid verklaren wij hierbij uitdrukkelijk dat wij geen aansprakelijkheid aanvaarden voor schade ontstaan uit onze producten waarbij deze producten niet zijn gerepareerd door een GARDENA-erkende servicepartner of waarbij geen originele GARDENA-onderdelen of onderdelen die door GARDENA zijn goedgekeurd zijn gebruikt.

SV Produktsvar

I enlighet med tyska produktansvarslagar förklarar vi härmed uttryckligen att vi inte åtar oss något ansvar för skador som orsakas av våra produkter där produkterna inte har genomgått korrekt reparation från en GARDENA-godkänd servicepartner eller där originaldelar från GARDENA eller delar godkända av GARDENA inte använts.

DA Produktsvar

I overensstemmelse med den tyske produktansvarslov erklærer vi hermed udtrykkeligt, at vi ikke påtager os noget ansvar for skader på vores produkter, hvis de pågældende produkter ikke er blevet repareret korrekt af en GARDENA-godkendt servicepartner, eller hvor der ikke er brugt originale GARDENA-reservedele eller godkendte reservedele fra GARDENA.

FI Tuotevastuu

Saksan tuotevastuulain mukaisesti emme ole vastuussa laitteiden vaurioista, jos korjauksia ei ole tehnyt GARDENAn hyväksymä huoltoliike tai jos niiden syynä on muiden kuin alkuperäisten GARDENA-varaosien tai GARDENAn hyväksymien varaosien käyttö.

IT Responsabilità del prodotto

In conformità con la Legge tedesca sulla responsabilità del prodotto, con la presente dichiariamo espressamente che decliniamo qualsiasi responsabilità per danni causati dai nostri prodotti qualora non siano stati correttamente riparati presso un partner di assistenza approvato GARDENA o laddove non siano stati utilizzati ricambi originali o autorizzati GARDENA.

ES Responsabilidad sobre el producto

De acuerdo con la Ley de responsabilidad sobre productos alemana, por la presente declaramos expresamente que no aceptamos ningún tipo de responsabilidad por los daños ocasionados por nuestros productos si dichos productos no han sido reparados por un socio de mantenimiento aprobado por GARDENA o si no se han utilizado piezas originales GARDENA o piezas autorizadas por GARDENA.

PT Responsabilidade pelo produto

De acordo com a lei alemã de responsabilidade pelo produto, declaramos que não nos responsabilizamos por danos causados pelos nossos produtos, caso os tais produtos não tenham sido devidamente reparados por um parceiro de assistência GARDENA aprovado ou se não tiverem sido utilizadas peças GARDENA originais ou peças autorizadas pela GARDENA.

PL Odpowiedzialność za produkt

Zgodnie z niemiecką ustawą o odpowiedzialności za produkt, niniejszym wyraźnie oświadczamy, że nie ponosimy żadnej odpowiedzialności za szkody poniesione na skutek użytkowania naszych produktów, w przypadku gdy naprawa tych produktów nie była odpowiednio przeprowadzana przez zatwierdzonego przez firmę GARDENA partnera serwisowego lub nie stosowano oryginalnych części GARDENA albo części autoryzowanych przez tę firmę.

HU Termékszavatosság

A németországi termékszavatossági törvénnyel összhangban ezzel nyomatékosan kijelentjük, hogy nem vállalunk felelősséget a termékeinkben keletkezett olyan károkért, amelyek valamely GARDENA által jóváhagyott szervizpartner által nem megfelelően végzett javításból adódtak, vagy amely során nem eredeti GARDENA alkatrészeket vagy a GARDENA által jóváhagyott alkatrészeket használtak fel.

CS Odpovědnost za výrobek

V souladu s německým zákonem o odpovědnosti za výrobek tímto výslovně prohlašujeme, že nepřijímáme žádnou odpovědnost za poškození vzniklá na našich výrobcích, kdy zmíněné výrobky nebyly řádně opraveny schváleným servisním partnerem GARDENA nebo kdy nebyly použity originální náhradní díly GARDENA nebo náhradní díly autorizované společností GARDENA.

SK Zodpovednosť za produkt

V súlade s nemeckými právnymi predpismi upravujúcimi zodpovednosť za výrobok týmto výslovne prehlasujeme, že nenesieme žiadnu zodpovednosť za škody spôsobené našimi výrobkami, v prípade ktorých neboli náležité opravy vykonané servisným partnerom schváleným spoločnosťou GARDENA alebo neboli použité diely spoločnosti GARDENA alebo diely schválené spoločnosťou GARDENA.

EL Ευθύνη προϊόντος

Σύμφωνα με τον γερμανικό νόμο περί Ευθύνης για τα Προϊόντα, με το παρόν δηλώνουμε ρητώς ότι δεν αποδεχόμαστε καμία ευθύνη για τυχόν ζημιές που προκύπτουν από τα προϊόντα μας εάν αυτά δεν έχουν επισκευαστεί σωστά από κάποιον εγκεκριμένο συνεργάτη επισκευών της GARDENA ή εάν δεν έχουν χρησιμοποιηθεί αυθεντικά εξαρτήματα GARDENA ή εξαρτήματα εγκεκριμένα από την GARDENA.

SL Odgovornost proizvajalca

V skladu z nemškimi zakoni o odgovornosti za izdelke, izrecno izjavljajo, da ne sprejemamo nobene odgovornosti za škodo, ki jo povzročijo naši izdelki, če teh niso ustrezno popravili GARDENINI odobreni servisni partnerji ali pri tem niso bili uporabljeni originalni GARDENINI nadomestni deli ali GARDENINIMI homologiranimi nadomestnimi deli.

HR Pouzdanost proizvoda

Sukladno njemačkom zakonu o pouzdanosti proizvoda, ovime izričito izjavljujemo kako ne prihvaćamo nikakvu odgovornost za oštećenja na našim proizvodima nastala uslijed neispravnog popravka od strane servisnog partnera kojeg odobrava GARDENA ili uslijed nekorištenja originalnih GARDENA dijelova ili dijelova koje odobrava GARDENA.

RO Răspunderea pentru produs

În conformitate cu Legea germană privind răspunderea pentru produs, declarăm în mod expres prin prezentul document că nu acceptăm nicio răspundere pentru defecțiunile suferite de produsele noastre atunci când acestea nu au fost reparate în mod corect de un atelier de service partener, aprobat de GARDENA, sau când nu au fost utilizate piese GARDENA originale sau piese autorizate de GARDENA.

BG Отговорност за вреди, причинени от стоки

Съгласно германския Закон за отговорността за вреди, причинени от стоки, с настоящото изрично декларираме, че не носим отговорност за щети, причинени от нашите продукти, ако те не са били правилно ремонтирани от одобрен от GARDENA сервиз или ако не са използвани оригинални части на GARDENA или части, одобрени от GARDENA.

ET Tootevastutus

Vastavalt Saksamaa tootevastutusseadusele deklareerime kaesolevaga selgesõnaliselt, et me ei kannu mingisugust vastutust meie toodetest tingitud kahjude eest, kui need tooted ei ole korrektselt parandatud GARDENA heakskiidetud hoolduspartneri poolt või kui parandamisel ei ole kasutatud GARDENA originaalosi või GARDENA volitatud osi.

LT Gaminio patikimumas

Mes aiškiai pareiškiamo, kad, atsižvelgiant į Vokietijos gaminių patikimumo įstatymą, nepriisiame atsakomybės dėl bet kokios žalos, patirtos dėl mūsų gaminių, jeigu jie buvo netinkamai taisomi arba jų dalys buvo pakeistos neoriginaliomis GARDENA dalimis ar nepatvirtintomis dalimis, arba jeigu remonto darbai buvo atliekami ne GARDENA techninės priežiūros centro specialistų.

LV Atbildība par produkcijas kvalitāti

Saskaņā ar Vācijas likumu par atbildību par produkcijas kvalitāti ar šo mēs paziņojam, ka neuzņemamies atbildību par bojājumiem, kas radušies, lietojot mūsu izstrādājumus, kuru remontu nav veicis uzņēmuma GARDENA apstiprināts apkopes partneris vai kuru remontam netika izmantotas oriģinālās GARDENA detaļas vai detaļas, kuru lietošanu apstiprinājis uzņēmums GARDENA.

<p>DE EU-Konformitätserklärung</p> <p>Der Unterzeichner, Husqvarna AB, 561 82 Huskvarna, Schweden, bescheinigt hiermit, dass die nachstehend aufgeführten Geräte bei Verlassen des Werks die harmonisierten EU-Leitlinien, EU-Normen für Sicherheit und besondere Normen erfüllen. Dieses Zertifikat verliert seine Gültigkeit, wenn die Geräte ohne unsere Genehmigung verändert werden.</p>	<p>HU EK megfeleléségi nyilatkozat</p> <p>Alulírott Husqvarna AB, 561 82 Huskvarna, Svédország ezzel tanúsítja, hogy az alábbiakban leírt egységek a gyár elhagyásakor megfelelték a harmonizált uniós előírásoknak és biztonsági és termékspecifikus szabványoknak. Ez a tanúsítvány érvényes veszt, ha az egységeket jóváhagyásunk nélkül átalakítják.</p>
<p>EN EC Declaration of Conformity</p> <p>The undersigned, Husqvarna AB, 561 82 Huskvarna, Sweden, hereby certifies that, when leaving our factory, the units indicated below are in accordance with the harmonised EU guidelines, EU standards of safety and product specific standards. This certificate becomes void if the units are modified without our approval.</p>	<p>CS Prohlášení o shodě ES</p> <p>Niže uvedená společnost Husqvarna AB, 561 82 Huskvarna, Švédsko, tímto potvrzuje, že při opuštění naší továrny jsou jednotky uvedené níže v souladu s harmonizačními pokyny EU, standardy EU ohledně bezpečnosti a specifickými produktovými standardy. Tento certifikát pozbyvá platnosti, pokud dojde k úpravě jednotek bez našeho schválení.</p>
<p>FR Déclaration de conformité CE</p> <p>Le constructeur, soussigné : Husqvarna AB, 561 82 Huskvarna, Suède, déclare qu'à la sortie de ses usines le matériel neuf désigné ci-dessous était conforme aux prescriptions des directives européennes énoncées ciaprès et conforme aux règles de sécurité et autres règles qui lui sont applicables dans le cadre de l'Union européenne. Toute modification apportée à cet appareil sans notre accord annule la validité de ce certificat.</p>	<p>SK EÚ vyhlásenie o zhode</p> <p>Dolu podpísaná spoločnosť Husqvarna AB, 561 82 Huskvarna, Švédsko týmto osvedčuje, že nižšie uvedené jednotky boli v súlade s harmonizačnými usmerneniami EÚ, normami EÚ v oblasti bezpečnosti a špecifickými normami týkajúcimi sa produktu v čase opustenia výrobného závodu. Toto osvedčenie stráca platnosť, ak boli jednotky zmenené bez nášho súhlasu.</p>
<p>NL EG-conformiteitsverklaring</p> <p>De ondergetekende, Husqvarna AB, 561 82 Huskvarna, Zweden, verklaart hierbij dat de producten die hieronder staan vermeld, wanneer ze onze fabriek verlaten, in overeenstemming zijn met de geharmoniseerde Europese richtlijnen, EU-normen voor veiligheid en productspecifieke normen. Dit certificaat vervalt als de producten worden aangepast zonder onze toestemming.</p>	<p>EL Δήλωση Συμμόρφωσης EK</p> <p>Η υπογεγραμμένη εταιρεία, Husqvarna AB, 561 82 Huskvarna, Σουηδία, πιστοποιεί ότι, κατά την έξοδο από το εργοστάσιο, οι μονάδες που αναφέρονται κατωτέρω συμμορφώνονται με τις ευρωπαϊκές οδηγίες ΕΕ, τα πρότυπα ασφαλείας της ΕΕ και τα συγκεκριμένα πρότυπα προϊόντος. Αυτό το πιστοποιητικό καθίσταται άκυρο εάν οι μονάδες έχουν τροποποιηθεί χωρίς την έγκρισή μας.</p>
<p>SV EG-försäkran om överensstämmelse</p> <p>Undertecknad firma Husqvarna AB, 561 82 Huskvarna, Sverige, intygar härmed att nedan nämnda produkter, när de lämnar vår fabrik, överensstämmer med EU:s riktlinjer, EU:s säkerhetsstandarder och produktspecifika standarder. Detta intygg skall ogiltigförklaras om produkten ändras utan vårt godkännande.</p>	<p>SL Izjava ES o skladnosti</p> <p>Spodaj podpisana, Husqvarna AB, 561 82 Huskvarna, Švedska, s to izjavo potrjuje, da je bila spodaj navedena enota ob izhodu iz tovarne skladna z usklajalnimi smernicami EU, standardi EU za varnost in standardi, specifičnimi za izdelek. Izjava postane neveljavna v primeru neodobrene spremembe enote.</p>
<p>DA EU-øverensstemmelseserklæring</p> <p>Undertegnede, Husqvarna AB, 561 82 Huskvarna, Sverige erklærer hermed, at nedenfor anførte enheder er i overensstemmelse med de harmoniserede EU-rettningsslinjer, EU-standarder for sikkerhed og produktspecifikke standarder, når de forlader fabrikken. Denne erklæring ugyldiggøres, hvis enhederne ændres uden vores godkendelse.</p>	<p>HR Izjava o uskladenosti EZ</p> <p>Niže potpisana Husqvarna AB, 561 82 Huskvarna, Švedska, ovime potvrđuje kako su u nastavku navedene jedinice prilikom napuštanja tvornice bile u skladu s uskladenim smjernicama EU, EU sigurnosnim standardima i standardima specifičnima za proizvod. Ova certifikacija poništava se ako se jedinice izmjenjuju bez odobrenja.</p>
<p>FI EY-vaatimustenmukaisuusvakuutus</p> <p>Husqvarna AB, 561 82 Huskvarna, Ruotsi, vakuuttaa täten, että alla mainitut laitteet ovat tehtaalta lähtiesään yhdenmukaiset EU-säännösten, EU:n turva-standardien ja tuotekohtaisten standardien mukaisia. Tämä vakuutus mitätöityy, jos laitteita muokataan ilman hyväksyntäämme.</p>	<p>RO Declarație de conformitate CE</p> <p>Subscrisa, Husqvarna AB, 561 82 Huskvarna, Suedia, certifică prin prezenta că, la momentul ieșirii din fabrica noastră, unitățile indicate mai jos sunt în conformitate cu directivele UE armonizate, cu standardele UE de siguranță și cu standardele specifice ale produsului. Prezentul certificat devine nul dacă unitățile sunt modificate fără aprobarea noastră.</p>
<p>IT Dichiarazione di conformità CE</p> <p>La sottoscritta Husqvarna AB, 561 82 Huskvarna, Svezia, certifica che il prodotto qui di seguito indicato, nei modelli da noi commercializzati, è conforme alle direttive armonizzate UE nonché agli standard di sicurezza UE e agli standard specifici di prodotto. Qualunque modifica apportata al prodotto senza nostra specifica autorizzazione invalida la presente dichiarazione.</p>	<p>BG Декларация за съответствие на ЕО</p> <p>С настоящото долуподписаната, Husqvarna AB, 561 82 Huskvarna, Швеция, удостоверява, че при напускане на фабриката модулите, посочени по-долу, са в съответствие с хармонизираните директиви на ЕС, стандартите на ЕС за безопасност и специфичните за продукта стандарти. Този сертификат става невалиден, ако модулите са променени без нашето одобрение.</p>
<p>ES Declaración de conformidad CE</p> <p>El abajo firmante, Husqvarna AB, 561 82 Huskvarna, Suecia, certifica por la presente que, cuando salen de la fábrica, las unidades indicadas a continuación cumplen las normas de armonización de la UE, las normas de la UE sobre seguridad y las normas específicas del producto. Este certificado quedará sin efecto si se modifican las unidades sin nuestra autorización.</p>	<p>ET EÜ vastavusdeklaratsioon</p> <p>Allkirjutatu Husqvarna AB, 561 82 Huskvarna, Rootsi, kinnitab käesolevaga, et tehased väljumeis vastavad alpool nimetatud seadmed harmoneeritud EL-i suunistele, EL-i ohutusstandarditele ja tootete eriomastele standarditele. See vastavuskinnitus kaotab kehtivuse, kui seadet muudetakse ilma meie heakskiuduta.</p>
<p>PT Declaração de conformidade CE</p> <p>O abaixo assinado, Husqvarna AB, 561 82 Huskvarna, Suécia, certifica por este meio que, ao sair da nossa fábrica, as unidades indicadas acima estão em conformidade com as diretivas uniformizadas da UE, os padrões de segurança da UE e os padrões específicos do produto. Este certificado deixa de ser válido se as unidades forem modificadas sem a nossa aprovação.</p>	<p>LT EB atitikties deklaracija</p> <p>Husqvarna AB, 561 82 Huskvarna, Sweden, garantuoja, kad iš gamyklos siunčiami toliau nurodyti įrenginiai atitinka suderintus EB reikalavimus, EB saugos ir konkretaus gamtinio standartus. Pakeltus gaminius be mūsų patvirtinimo, nutraukiamas šio sertifikato galiojimas.</p>
<p>PL Deklaracja zgodności WE</p> <p>Niżej podpisany przedstawiciel firmy Husqvarna AB, 561 82 Huskvarna, Szwecja, niniejszym oświadcza, że podane poniżej wyroby opuszczonej fabrykę są zgodne ze zharmonizowanymi normami UE oraz z obowiązującymi w UE przepisami bezpieczeństwa i normami dotyczącymi danego produktu. Modyfikacja wyrobów bez naszej zgody powoduje unieważnienie niniejszego certyfikatu.</p>	<p>LV EK atbilstības deklarācija</p> <p>Uzņēmums Husqvarna AB, 561 82 Huskvarna, Zviedrija, ar parakstu apliecina, ka tālāk minētās vienības, pametot rūpniecību, atbilst saskaņotajām ES vadlīnijām, ES drošības standartiem un izstrādājumu specifiskajiem standartiem. Šis sertifikāts tiek anulēts, ja šīs vienības tiek modificētas bez mūsu apstiprinājuma.</p>

Deutschland / Germany

GARDENA
Manufacturing GmbH
Central Service
Hans-Lorenser-Straße 40
D-89079 Ulm
Produktfragen:
(+49) 731 490-123
Reparaturen:
(+49) 731 490-290
service@gardena.com

Albania

COBALT Sh.p.k.
Rr. Siri Kodra
1000 Tirana

Argentina

Husqvarna Argentina S.A.
Av. del Libertador 5954 –
Piso 11 – Torre B
(C1428ARP) Buenos Aires
Phone: (+54) 11 5194 5000
info.gardena@
ar.husqvarna.com

Armenia

Garden Land Ltd.
61 Tigran Mets
0005 Yerevan

Australia

Husqvarna Australia Pty. Ltd.
Locked Bag 5
Central Coast BC
NSW 2252
Phone: (+61) (0) 2 4352 7400
customer.service@
husqvarna.com.au

Austria / Österreich

Husqvarna Austria GmbH
Industriezeile 36
4010 Linz
Tel.: (+43) 732 77 01 01-485
service.gardena@
husqvarnagroup.com

Azerbaijan

Firm Progress
a. Aliyev Str. 26A
1052 Baku

Belgium

Husqvarna België nv/sa
Gardena Division
Rue Egide Van Opheim 111
1180 Uccle / Ukkel
Tel.: (+32) 2 720 92 12
info@gardena.be

Bosnia / Herzegovina

SILK TRADE d.o.o.
Industrijska zona Bukva bb
74260 Tešanj

Brazil

Husqvarna do Brasil Ltda
Av. Francisco Matarazzo,
1400 – 19º andar
São Paulo – SP
CEP: 05001-903
Tel.: 0800-112252
marketing.br.husqvarna@
husqvarna.com.br

Bulgaria

AGROLAND България АД
бул. 8 Декември, №13
Офис 5
1700 Студентски град
София
Тел.: (+359) 24666910
info@agroland.eu

Canada

GARDENA Canada Ltd.
100 Summerlea Road
Brampton, Ontario L6T 4X3
Phone: (+1) 905 792 93 30
info@gardena.canada.com

Chile

Maquinarias Agroforestales
Ltda. (Maga Ltda.)
Santiago, Chile
Avda. Chesterton
8355 comuna Las Condes
Phone: (+56) 2 202 4417
Dalton@maga.cl
Zipcode: 7560330

China

Husqvarna (Shanghai)
Management Co., Ltd.
富世华 (上海) 管理有限公司
3F, Benq Square B,
No207, Song Hong Rd.,
Chang Ning District,
Shanghai, PRC. 200335
上海市长宁区沁虹路207号明
基广场B座3楼, 邮编: 200335

Colombia

Husqvarna Colombia S.A.
Calle 18 No. 68 D-31, zona
Industrial de Montevideo
Bogotá, Cundinamarca
Tel. 571 2922700 ext. 105
jairo.salazar@
husqvarna.com.co

Costa Rica

Compania Exim
Euroiberamericana S.A.
Los Colegios, Moravia,
200 metros al Sur del Colegio
Saint Francis – San José
Phone: (+506) 297 68 83
exim_euro@racsca.co.cr

Croatia

Husqvarna Austria GmbH
Industriezeile 36
4010 Linz
Tel.: (+43) 732 77 01 01-485
service.gardena@
husqvarnagroup.com

Cyprus

Med Marketing
17 Digeni Akritia Ave
P.O. Box 27017
1641 Nicosia

Czech Republic

Husqvarna Česko s.r.o.
Türkova 2319/5b
149 00 Praha 4 – Chodov
Bezplatná infolinika:
800 100 425
servis@cz.husqvarna.com

Denmark

GARDENA DANMARK
Lejrevj 19, st.
3500 Værløse
Tlf.: (+45) 70264770
husqvarna@husqvarna.dk
www.gardena.com/dk

Dominican Republic

BOSQUESA, S.R.L.
Carretera Santiago Licey
Km. 5 ½
Esquina Copal II.
Santiago
Dominican Republic
Phone: (+809) 736-0333
joserbosquesa@claro.net.do

Ecuador

Husqvarna Ecuador S.A.
Arupos E1-181 y 10 de
Agosto Quito, Pichincha
Tel. (+593) 22800739
francisco.jacom@
husqvarna.com.ec

Estonia

Husqvarna Eesti OÜ
Valdeku 132
EE-11216 Tallinn
info@gardena.ee

Finland

Oy Husqvarna Ab
Gardena Division
Lauttarhankatu 8 B / PL 3
00581 HELSINKI
www.gardena.fi

France

Husqvarna France
9/11 Allée des pierres mayettes
92635 Gennévilliers Cedex
France
http://www.gardena.com/fr
N° AZUR: 0 810 00 78 23
(Prix d'un appel local)

Georgia

Transporter LLC
8/57 Bellashvili street
0159 Tbilisi, Georgia
Phone: (+995) 322 14 71 71

Great Britain

Husqvarna UK Ltd
Preston Road
Aycliffe Industrial Park
Newton Aycliffe
County Durham
DL5 6UP
info.gardena@
husqvarna.co.uk

Greece

Π.ΠΑΠΑΔΟΠΟΥΛΟΣ ΑΕΒΕ
Λεωφ. Αθηνών 92
Αθήνα
T.K.104 42
Ελλάδα
Τηλ. (+30) 210 51 93 100
info@papadopoulos.com.gr

Hungary

Husqvarna Magyarorszáig Kft.
Ezred u. 1-3
1044 Budapest
Telefon: (+36) 1 251-4161
vevozsolgalat.husqvarna@
husqvarna.hu

Iceland

Ö. Johnson & Kaaber
Tunguhalsi 1
110 Reykjavik
ooj@ojk.is

Ireland

Husqvarna UK Ltd
Preston Road
Aycliffe Industrial Park
Newton Aycliffe
County Durham
DL5 6UP
info.gardena@
husqvarna.co.uk

Italy

Husqvarna Italia S.p.A.
Via Santa Vecchia 15
23868 VALMADRERA (LC)
Phone: (+39) 0341.203.111
assistenza.italia@
it.husqvarna.com

Japan

KAKUICHI Co. Ltd.
Sumitomo Realty &
Development Kojimachi
BLDG., 8F
5-1 Nibannco
Chiyoda-ku
Tokyo 102-0084
Phone: (+81) 33 264 4721
m_ishihara@kaku-ichi.co.jp

Kazakhstan

LAMED LTD.
155/1, Tazhibayevy Str.
050060 Almaty
IP Schmidt
Abayavenue 3B
110 005 Kostanay

Korea

Kyung Jin Trading Co.,LTD.
107-4, SunDuk Bld.,
YangJae-dong,
Seochu-gu,
Seoul, (zipcode: 137-891)
Phone: (+82) (0)2 574-6300

Kyrgyzstan

Alye Maki
av. Molodaya Guardir J 3
720014
Bishkek

Latvia

Husqvarna Latvija SIA
Ulbrokas 19A
LV-1021 Riga
info@gardena.lv

Lithuania

UAB Husqvarna Lietuva
Aiteities pl. 77C
LT-52104 Kaunas
info@gardena.lt

Luxembourg

Magasins Jules Neuberg
39, rue Jacques Stas
Luxembourg-Gasperich 2549
Case Postale No. 12
Luxembourg 2010
Phone: (+352) 40 14 01
api@neuberg.lu

Mexico

AFOSA
Av. Lopez Mateos Sur # 5019
Col. La Calma 45070
Zapopan, Jalisco
Mexico
Phone: (+52) 33 3818-3434
icornejo@afosa.com.mx

Moldova

Convel S.R.L.
290A Muncestii Str.
2002 Chisinau

Netherlands

Husqvarna Nederland B.V.
GARDENA Division
Postbus 50131
1305 AC ALMERE
Phone: (+31) 36 521 00 10
info@gardena.nl

Neth. Antilles

Jonka Enterprises N.V.
Sta. Rosa Weg 196
P.O. Box 8200
Curaçao
Phone: (+599) 9 767 66 55
pgm@jonka.com

New Zealand

Husqvarna New Zealand Ltd.
PO Box 76-437
Manukau City 2241
Phone: (+64) (0) 9 9202410
support.nz@husqvarna.co.nz

Norway

Husqvarna Norge AS
Gardena Division
Trøskerveien 36
1708 Sarpsborg
info@gardena.no

Peru

Husqvarna Perú S.A.
Jr. Ramón Cárcamo 710
Lima 1
Tel.: (+51) 1 3320 400 ext. 416
juan_remuzgo@
husqvarna.com

Poland

Husqvarna
Poland Spółka z o.o.
ul. Wycsockiego 15 b
03-371 Warszawa
Phone: (+48) 22 330 96 00
gardena@husqvarna.pl

Portugal

Husqvarna Portugal, SA
Lagoa - Albarraque
2635 - 595 Rio de Mouro
Tel.: (+351) 21 922 85 30
Fax: (+351) 21 922 85 36
info@gardena.pt

Romania

Madex International Srl
Soseaua Odaii 117-123,
RO 013603 Bucuresti, S 1
Phone: (+40) 21 352.76.03
madex@ines.ro

Russia / Россия

ООО „Хускварна“
141400, Московская обл.,
г. Химки,
улица Ленинградская,
владение 39, стр.6
Бизнес Центр
„Химки Бизнес Парк“,
помещение 0B02_04
http://www.gardena.ru

Serbia

Domel d.o.o.
Autoput za Novi Sad bb
112073 Belgrade
Phone: (+381) 1 18 68 88 12
miroslav.jejina@domel.rs

Singapore

Hy-Ray PRIVATE LIMITED
40 Jalan Pemimpin
#02-08 Tat Ann Building
Singapore 577185
Phone: (+65) 6253 2277
shying@hyray.com.sg

Slovak Republic

Husqvarna Česko s.r.o.
Türkova 2319/5b
149 00 Praha 4 – Chodov
Bezplatná infolinika:
800 154 044
servis@sk.husqvarna.com

Slovenia

Husqvarna Austria GmbH
Industriezeile 36
4010 Linz
Tel.: (+43) 732 77 01 01-485
service.gardena@
husqvarnagroup.com

South Africa

Husqvarna
South Africa (Pty) Ltd
Postnet Suite 250
Cascades X6,
Pretoria, 3202
South Africa
Phone: (+27) 33 846 9700
info@gardena.co.za

Spain

Husqvarna España S.A.
Calle de Rivas nº 10
28052 Madrid
Phone: (+34) 91 708 05 00
atencioncliente@gardena.es

Suriname

Agrofix n.v.
Verlengde Hogestraat #22
Phone: (+597) 472426
agrofix@sr.net
Pobox: 2006
Paramaribo
Suriname – South America

Sweden

Husqvarna AB
Gardena Division
S-561 82 Huskvarna
gardenaorder@husqvarna.se

Switzerland / Schweiz

Husqvarna Schweiz AG
Consumer Products
Industriestrasse 10
5506 Mägenwil
Phone: (+41) (0) 62 887 37 90
info@gardena.ch

Turkey

Dost Bahçe Diş Ticaret
Müessesihli A.Ş.
Yunus Mah. Adı Sok. No:3
İc Kaplı No: 1 Kartal
34873 İstanbul
Phone: (+90) 216 38 93 939
info@dstbahce.com.tr

Ukraine / Украина

ТОВ „Хускварна Україна“
вул. Васильківська, 34,
офіс 204-4
03022, м. Київ
Тел. (+38) 044 498 39 02
info@gardena.ua

Uruguay

FELI SA
Entre Rios 1083 CP 11800
Montevideo – Uruguay
Tel: (+598) 22 03 18 44
info@felisa.com.uy

Venezuela

Corporación Casa y Jardín C.A.
Av. Caroni, Edif. Tрезmen, P.B.
Colinas de Bello Monte.
1050 Caracas.
Tlf: (+58) 212 992 33 22
info@casayjardin.net.ve

9824-20.960.06/0118
© GARDENA
Manufacturing GmbH
D-89070 Ulm
http://www.gardena.com