

PowerCut Li-40/30 Art. 9827

**DE Betriebsanleitung**

Akku-Trimmer

**EN Operator's manual**

Battery Trimmer

**FR Mode d'emploi**

Coupe-bordures à batterie

**NL Gebruiksaanwijzing**

Accu-trimmer

**SV Bruksanvisning**

Accu-trimmer

**DA Brugsanvisning**

Accu-trimmer

**FI Käyttöohje**

Akkutrimmeri

**NO Bruksanvisning**

Accu trimmer

**IT Istruzioni per l'uso**

Trimmer a batteria

**ES Instrucciones de empleo**

Recortabordes con Accu

**PT Manual de instruções**

Aparador a bateria

**PL Instrukcja obsługi**

Akumulatorowa podkaszarka

**HU Használati utasítás**

Akkumulátoros fűszegélynyíró

**CS Návod k obsluze**

Akumulátorový trimmer

**SK Návod na obsluhu**

Akumulátorový vyžínač

**EL Οδηγίες χρήσης**

Κουρευτικό μπαταρίας

**RU Инструкция по эксплуатации**

Аккумуляторный триммер

**SL Navodilo za uporabo**

Akumulatorski obrezovalnik

**HR Upute za uporabu**

Baterijski trimer

**SR/ Uputstvo za rad**
**BS** Baterijska trimer-kosilica

**UK Інструкція з експлуатації**

Акумуляторний-триммер

**RO Instrucțiuni de utilizare**

Trimmer cu acumulator

**TR Kullanma Kılavuzu**

Akülü tirpan

**BG Инструкция за експлоатация**

Akku-Триммер

**SQ Manual përdorimi**

Prerësi me bateri

**ET Kasutusjuhend**

Akuga trimmer

**LT Eksploatavimo instrukcija**

Akumuliatorinė žoliapjovė

**LV Lietošanas instrukcija**

Ar akumulatoru darbināms trimmeris

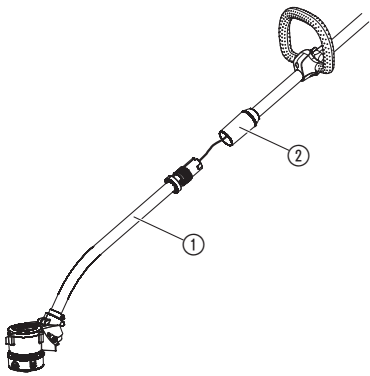
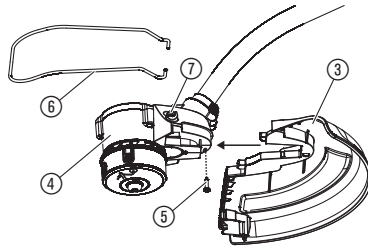
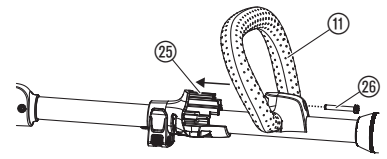
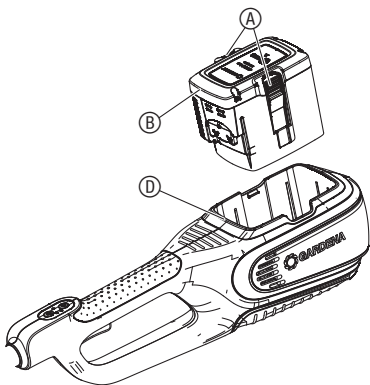
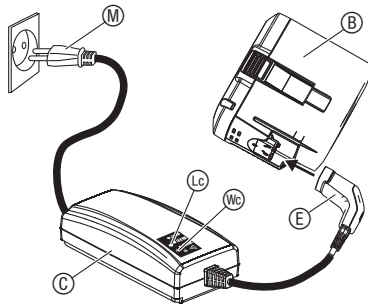
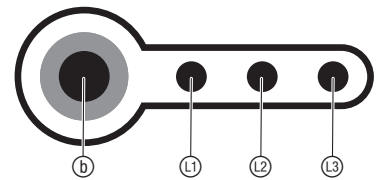
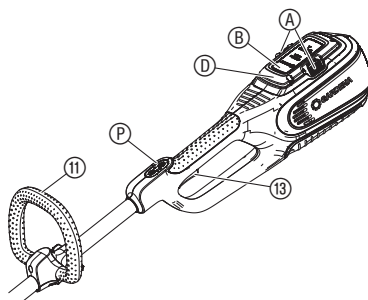
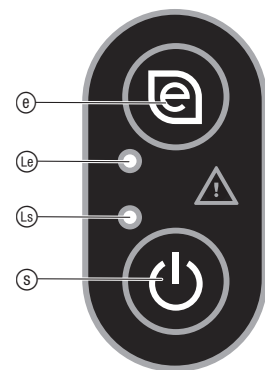
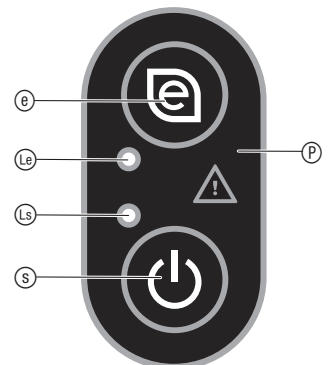
**A1****A2****A3****O1****O2****O3****O5****O6****O4****O7**

O8

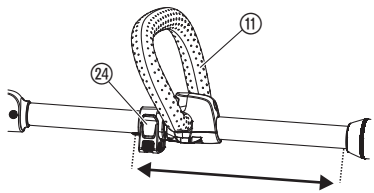

O9

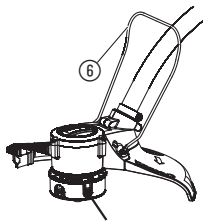

O11

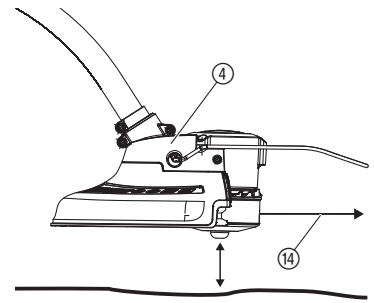

O10

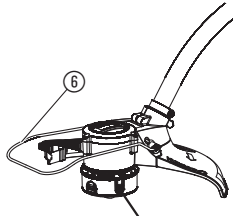

O12

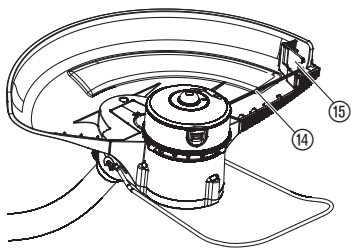

M1

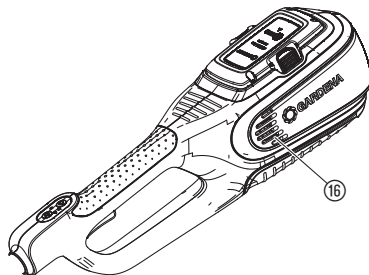

M3

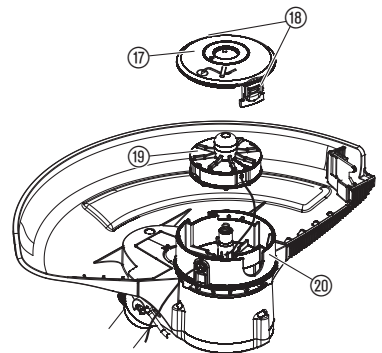

M2

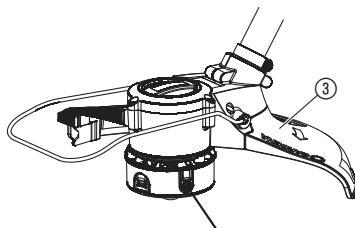

M4

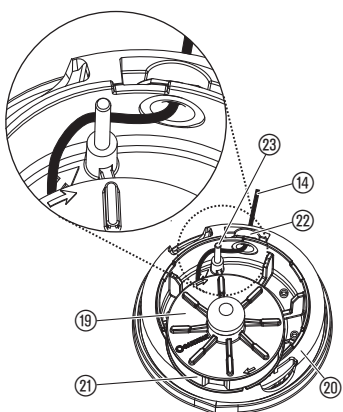

T1

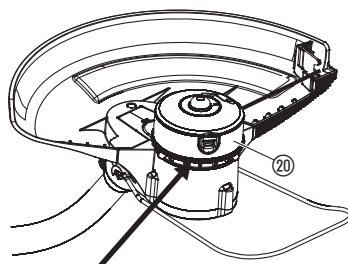

T2

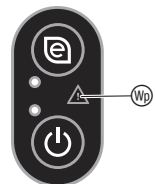

T3

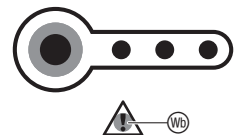

T4

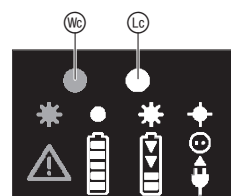

→ **Napajanje izdelka z električnim tokom mora potekati s pomočjo FI-stikala (RCD) z nazivnim diferencialnim tokom največ 30 mA.**

Izogibajte se neprimerni telesni drži in vedno ohranajte ravnotežje, da zmeraj ohranite varen položaj na pobočjih. Delo izvajajte med hojo, ne tecite. Ne dotikajte se premikajočih se nevarnih delov, preden stroj ni ločen od omrežnega priključka in se premikajoči se nevarni deli niso povsem zaustavili. Med delovanjem stroja ves čas nosite trpežno obutev in dolge hlače.

#### Varen način delovanja

##### 1 Usposabljanje

- Natančno preberite navodila. Seznanite se z nadzornimi elementi in ustrezno uporabo stroja.
- Uporabe naprave nikoli ne dovolite osebam, ki ne poznajo teh navodil, ali otrokom. Lokalno veljavni predpisi lahko pomenijo omejitve starosti uporabnikov.
- Upoštevati je treba, da je uporabnik sam odgovoren za nesreče ali ogroženost drugih oseb ali njihove lastnine.

##### 2 Priprava

- Pred uporabo je treba preveriti priključno in podaljševalno napeljavo glede znakov poškodb ali staranja. Če se napeljava med uporabo poškoduje, jo je nemudoma treba ločiti od električnega omrežja. **NAPELJAVE SE NE DOTIKAJTE, PREDEN JE NE LOČITE OD ELEKTRIČNEGA OMREŽJA.** Naprave ne uporabljajte, če je napeljava poškodovana ali obrabljena.
- Pred uporabo napravo optično preverite glede poškodovanih, manjkajočih ali napačno nameščenih zaščitnih priprav ali pokrovov.
- Naprave nikoli ne začnite uporabljati, če se v njeni bližini nahajajo osebe, še posebej otroci, ali domače živali.

##### 3 Delovanje

- Priključna in podaljševalna napeljava nikoli ne sme zaiti v bližino rezalne priprave.
- Ves čas uporabe naprave morate nositi zaščito oči in zdržljive čevlje.
- Izogibajte se uporabi naprave v slabih vremenskih razmerah, še posebej pri možnosti pojava strele.
- Napravo uporabljajte samo pri dnevni svetlobi ali pri dobri umetni svetlobi.
- Stroja nikoli ne uporabljajte s poškodovanim pokrovom ali zaščitno pripravo oz. brez pokrova ali zaščitnih priprav.
- Motor vklopite le, ko vaše roke in noge niso na dosegu rezalne priprave.
- Napravo vedno ločite od vira napajanja z električnim tokom (električni vtič torej izklopite iz električnega omrežja, odstranite zaporno pripravo ali odstranljivo baterijo)
  - kadar napravo pustite brez nadzora;
  - preden začnete odstranjevati blokado;
  - preden začnete napravo preverjati, čistiti ali izvajati dela na njej;
  - po stiku s tujkom;
  - vedno, kadar naprava začne vibrirati na nenavaden način.
- Previdno zaradi možnosti telesnih poškodb na nogah in rokah z rezalno pripravo.
- Vedno preverite, ali se v prezračevalnih odprtinah ne nahajajo tuji.

##### 4 Vzdrževanje in shranjevanje

- Napravo je treba ločiti od vira oskrbe z električnim tokom (električni vtič torej izklopite iz električnega omrežja, odstranite zaporno pripravo ali odstranljivo baterijo), preden začnete izvajati vzdrževalna dela ali čiščenje.
- Uporabljajte samo nadomestne dele in dele pribora, ki jih priporoča proizvajalec.
- Napravo je treba redno preverjati in vzdrževati. Napravo dajte popraviti samo v pooblaščen delavnici.
- Ko se naprava ne uporablja, jo je treba shraniti izven dosega otrok.

#### Dodatni varnostni napotki

##### Varno ravnanje z akumulatorji



##### **NEVARNOST! Nevarnost požara!**

**Akumulator za polnjenje mora biti med postopkom polnjenja na negorljivi, toplotno odporni in neprevodni površini.**

**Priključnih kontaktov ni dovoljeno zvezati na kratko.**

**Jedkih, vnetljivih in lahko gorljivih predmetov ne hranite v bližini polnilnika in akumulatorja.**

**Polnilnika in akumulatorja med postopkom polnjenja ne prekrivajte.**

V primeru pojava dima ali ognja polnilnik nemudoma ločite od oskrbe z električnim tokom.

Za polnjenje akumulatorja uporabljajte samo originalni GARDENA polnilnik. Uporaba drugih polnilnikov lahko privede do nepopravljive škode na akumulatorjih in celo povzroči požar.

Za GARDENA akumulatorski izdelek uporabljajte izključno originalne GARDENA akumulatorje.

Ne polnite tujih akumulatorjev. Obstaja nevarnost požara in eksplozije!

V primeru požara: plamene gasite s sredstvi za gašenje, ki odvzemajo kisik.



##### **NEVARNOST! Nevarnost eksplozije!**

**Akumulatorje zaščitite pred vročino in ognjem. Akumulatorjev ne odlagajte na radiatorje in jih dlje časa ne izpostavljajte močnemu sončnemu sevanju.**

## SL

### Prevod izvirnih navodil.



Otroci od 8 let starosti naprej ter osebe z omejenimi fizičnimi, zaznavnimi ali duševnimi sposobnostmi ali s pomanjkljivimi izkušnjami ter znanjem ta izdelek smejo uporabljati le, če jih pri tem nekdo nadzoruje ali so dobili navodila o varni uporabi izdelka in razumejo nevarnosti, ki izhajajo iz njene uporabe. Otroci se ne smejo igrati z izdelkom. Otroci ne smejo izvajati čiščenja in vzdrževanja v obsegu za uporabnike, če pri tem niso pod nadzorom. Uporabo izdelka priporočamo šele pri mladostnikih od starosti 16 let naprej.

#### Predvidena uporaba:

GARDENA Obrezovalnik je predviden za obrezovanje in košnjo trate in travnatih površin v okolici zasebnih hiš ali na ljubiteljskih vrtovih.

Izdelek ni primeren za trajno delovanje.

**NEVARNOST! Telesne poškodbe! Izdelka ne uporabljajte za rezanje žive meje, za sekljanje materiala ali za namene kompostiranja.**

## 1. VARNOST

### POMEMBNO!

Skrbno preberite navodila za uporabo in jih shranite za poznejše branje.

#### Simboli na izdelku:



Preberite navodila za uporabo.



Ohranajte varno razdaljo.



Vedno nosite odobreno zaščito sluha.  
Vedno nosite odobreno zaščito oči.



Pred čiščenjem ali vzdrževanjem odstranite akumulator.



Naprave ne izpostavljajte dežju.



Za polnilnik:  
Če je prišlo do poškodbe ali prereza napeljave, vtič takoj ločite od električnega omrežja.

#### Splošni varnostni napotki

##### Električna varnost



**NEVARNOST! Električni udar!**

Nevarnost telesnih poškodb zaradi električnega udara.

**Akumulatorjev ne uporabljajte v eksplozivnih ozračjih, npr. v bližini vnetljivih tekočin, plinov ali nakopičenega prahu. Pri uporabi akumulatorjev lahko pride do nastanka isker, ki lahko vnamejo prah ali hlape.**

Pred vsako uporabo nadomestni akumulator preverite. Akumulator vizualno pregledajte pred vsako uporabo. Akumulator, ki ni več uporaben, je treba odstraniti v skladu s pravili. Akumulatorja ne pošiljajte po pošti. Dodatne informacije dobite pri svojem lokalnem podjetju za odstranjevanje odpadkov.

Akumulatorja ne uporabljajte kot vira električnega toka za druge izdelke. Obstaja nevarnost telesnih poškodb. Akumulator uporabljajte izključno za predvidene GARDENA izdelke.

Akumulator polnite in uporabljajte izključno pri temperaturah okolice med 0 °C in 40 °C. Po daljši uporabi akumulator pustite, da se ohladi.

Redno preverjajte polnilni kabel glede znakov poškodb in staranja (krhkosti). Kabel uporabljajte izključno v brezhibnem stanju.

Akumulatorja nikoli ne hranite in transportirajte pri temperaturah nad 45 °C ali na neposredni sončni svetlobi. V idealnem primeru je treba akumulator hraniti pri temperaturah pod 25 °C, da je samodejno praznjenje čim nižje.

Akumulatorja ne izpostavljajte dežju ali vlagi. Če v akumulator prodre voda, se poveča tveganje udara električnega toka.

Akumulator ohranjajte čist, še posebej zračne odprtine.

Če akumulatorja dlje časa ne uporabljate (pozimi), akumulator v celoti napolnite, da preprečite popolno izpraznitev.

Akumulatorja ne hranite v izdelku, da preprečite napačno uporabo in nesreče.

Akumulatorja ne hranite v prostorih, v katerih prihaja do elektrostatične razelektritve.

#### Električna varnost



**NEVARNOST! Zaustavitev delovanja srca!**

Ta izdelek med delovanjem povzroči nastanek elektromagnetnega polja. To polje lahko pod določenimi pogoji učinkuje na delovanje aktivnih ali pasivnih medicinskih vsadkov. Da je izključena nevarnost v primerih, ki bi lahko privedli do težkih ali smrtnih telesnih poškodb, naj se osebe z medicinskim vsadkom pred uporabo tega izdelka posvetujejo s svojim zdravnikom in proizvajalcem vsadka.

V primeru sile odstranite akumulator.

Izdelka ne uporabljajte v bližini vode ali za nego vrtnih ribnikov.

#### Osebna varnost



**NEVARNOST! Nevarnost zadušitve!**

Majhše dele je mogoče preprosto pogoltniti. Zaradi plastičnih vrečk obstaja nevarnost zadušitve majhnih otrok. Majhni otroci naj se vam med sestavljanjem ne približujejo.

Uporabljajte osebno zaščitno opremo.

Za čiščenje rezalne enote nosite rokavice.

Vedno nosite zaščitno očali.

Zaščitna oprema kot rokavice, nederseči varnostni čevlji ali zaščita sluha, ki se uporablja v ustreznih pogojih, zmanjša nevarnost telesnih poškodb.

Bodite previdni pri nastavljanju izdelka, da preprečite zatikanje prstov med premične in nepremične dele stroja ali pri sestavljanju obeh delov ročaja obrezovalnika.

Ne uporabljajte vode ali kemičnih snovi za čiščenje zaščite ali drugih delov obrezovalnika.

Vse matice, sornike in vijake ohranjajte trdno prвите, da je izdelek zagotovljeno v varnem delovnem stanju.

Izdelka ne razstavljajte dlje kot je pri stanju ob dobavi.

Opozorilo! Pri nošenju zaščite sluha in zaradi hrupa, ki ga povzroča izdelek, lahko uporabnik spregleda osebe, ki se približujejo.

Med delovanjem in transportom še posebej pazite na nevarnost za druge ljudi.

Ostajajte pozorni, opazujte svoja dejanja in pri uporabi električnega orodja ravnajte razumno in pametno.

Ne uporabljajte električnega orodja, kadar ste utrujeni ali pod vplivom drog, alkohola ali zdravil.

En sam trenutek nepazljivosti pri uporabi električnega orodja lahko privede do težkih telesnih poškodb.

## 2. MONTAŽA



**NEVARNOST! Telesne poškodbe!**

**Nevarnost ureznin, če bi se obrezovalnik nenamerno zagnal.**

→ Počakajte, da se rezalna nitka zaustavi, in odstranite akumulator, preden namestite obrezovalnik.



**NEVARNOST!**

→ Obrezovalnik je dovoljeno uporabljati le, če je zaščitni pokrov nameščen.

#### Montaža ročaja [slika A1]:

1. Potisnite ročaj ① v vpenjalni tulec ②, tako da zaskoči. Zagotovite, da je ročaj trdno nameščen.
2. Privijte navojni tulec ②.

#### Namestitev zaščitnega pokrovan [slika A2]:

1. Potisnite zaščitni pokrov ③ na glavo obrezovalnika ④.
2. Zategnite vijak ⑤.
3. Vstavite varnostni lok za rastline ⑥ v luknje ⑦ na glavi obrezovalnika ④.

#### Montaža dodatnega ročaja [slika A3]:

1. Potisnite dodatni ročaj ⑩ v zakovico ⑨ (ne pritisnite ga premočno na zakovico). Zagotovite, da je dodatni ročaj trdno nameščen.
2. Zategnite vijak ⑪.

## 3. UPORABA



**NEVARNOST! Telesne poškodbe!**

**Nevarnost ureznin, če bi se obrezovalnik nenamerno zagnal.**

→ Počakajte, da se rezalna nitka zaustavi, in odstranite akumulator, preden obrezovalnik začnete nastavljanje ali transportirati.

#### Polnjenje akumulatorja [slika O1/O2]:



**POZOR!**

**Previsoka napetost poškoduje akumulator in polnilnik akumulatorjev.**

→ Zagotovite, da uporabljate pravilno omrežno napetost.

#### Pri GARDENA akumulatorskem obrezovalniku art.-št. 9827-55 akumulator ni del obsega dobave.

Pred prvo uporabo je treba akumulator v celoti napolniti.

Litij-ionski akumulator je mogoče polniti pri vsakem stanju napoljenosti, postopek polnjenja pa je mogoče kadar koli prekiniti, ne da bi pri tem prišlo do poškodbe akumulatorja (nima učinka spomina).

1. Pritisnite tipki za sprostitvev ① in odstranite akumulator ② iz sprejemnega nastavka za akumulatorje ③.
2. Priključite omrežni kabel ④ na polnilnik ⑤.
3. Priključite omrežni kabel ⑥ na vtičnico z 230 V.
4. Priključite polnilni kabel za akumulatorje ⑦ na akumulator ⑧.

**Kadar kontrolna lučka ⑨ na polnilniku enkrat na sekundo utripne zeleno, se akumulator polni.**

**Kadar kontrolna lučka ⑨ na polnilniku sveti zeleno, je akumulator povsem napolnjen**

(za čas polnjenja glejte pod 7. TEHNIČNI PODATKI).

5. Pri polnjenju redno preverjajte stanje napoljenosti.
6. Ko je akumulator ② v celoti napolnjen, akumulator ② ločite od polnilnika ⑤.
7. Ločite polnilnik ⑤ od vtičnice.

#### Prikaz napoljenosti akumulatorja [slika O3]:

**Prikaz napoljenosti akumulatorja pri polnjenju:**

100 % poln	①, ② in ③ svetijo
66 – 99 % napolnjen	① in ② svetijo, ③ utripa
33 – 65 % napolnjen	① sveti, ② utripa
0 – 32 % napolnjen	① utripa

#### Prikaz napoljenosti akumulatorja pri delovanju:

→ Pritisnite tipko ④ na akumulatorju.

66 – 99 % napolnjen	①, ② in ③ svetijo
33 – 65 % napolnjen	① in ② svetijo
11 – 32 % napolnjen	① sveti
0 – 10 % napolnjen	① utripa

#### Upravljalno polje [slika O4]:

**Tipka za vklop/izklop:**

→ Pritisnite tipko za vklop/izklop ⑤ na upravljalnem polju.

Ko je obrezovalnik vklopljen, sveti LED-lučka za vklop ⑥.

Obrezovalnik se samodejno izklopi čez 1 minuto.



### Tipka Eco:

→ Pritisnite tipko Eco  na upravljalnem polju.

Ko je način Eco aktiviran, sveti LED-lučka .

**Način Eco** zmanjša število vrtljajev motorja za maksimalno obdobje delovanja akumulatorja.

### Delovni položaj [slika O5]:

→ Držite izdelek za dodatni ročaj  in glavni ročaj , tako da je glava obrezovalnika  rahlo nagnjena naprej.

Izogibajte se stiku vrvice s trdimi predmeti (zidovi, kamni, ograjami itd.), da preprečite zvaritev ali pretrganje nitke.

### Zagon obrezovalnika [slika O6/O7]:











#### NEVARNOST! Telesne poškodbe!







Obstaja nevarnost telesnih poškodb, če se obrezovalnik po spustitvi zagonske ročice ne zaustavi.

→ Ne preprečujte delovanja varnostnih naprav ali stikal. Zagonske ročice na primer ne pritrjujte na ročaju.

### Zagon:



1. Vstavite akumulator  v sprejemni nastavek za akumulator , tako da se slišno zaskoči.
2. Pritisčajte tipko za vklop/izklop  na upravljalnem polju , tako da LED-lučka za vklop  sveti zeleno.
3. Držite dodatni ročaj  z eno roko.
4. Držite glavni ročaj  z drugo roko in povlecite zagonsko ročico . Obrezovalnik se zažene.

### Ustavitev:

1. Spustite zagonsko ročico . Obrezovalnik se zaustavi.
2. Pritisčajte tipko za vklop/izklop  na upravljalnem polju , tako da LED-lučka za vklop  ugasne.
3. Pritisnite tipki za sprostitvev  in odstranite akumulator  iz sprejemnega nastavka za akumulatorje .

### Nastavitev položaja dodatnega ročaja [slika O8]:

Položaj dodatnega ročaja lahko prilagodite svoji telesni višini.

1. Odprite vpenjalno ročico .
2. Pomaknite dodatni ročaj  na želeni položaj.
3. Zaprite vpenjalno ročico .

### Nastavitev varnostnega loka za rastline:

#### – Parkirni položaj [slika O9]

#### – Delovni položaj [slika O10]



→ Nagnite varnostni lok za rastline  za 90° v želeni položaj, tako da se zaskoči.

### Podaljšanje rezalne nitke (avtomatika z dotikom) [slika O11/O12]:

#### Avtomatika z dotikom se sproži pri delovanju motorja.

Travo je mogoče gladko pokositi le, če je nitka maksimalno dolga. Pri prvem zagonu je morebiti treba rezalno nitko večkrat podaljšati.

1. Zaženite izdelek.
2. Držite glavo obrezovalnika  vzporedno s tlemi in se z njo na kratko in rahlo dotaknite trdne podlage (izogibajte se daljšemu, neprekinjenemu pritiskanju).

Rezalna nitka  se samodejno podaljša s slišnim preklopom, omejevalnik nitke  pa jo prilagodi na pravilno dolžino. Po potrebi se z napravo večkrat zaporedoma dotaknite tal.

## 4. VZDRŽEVANJE



#### NEVARNOST! Telesne poškodbe!

Nevarnost ureznin, če bi se obrezovalnik nenamerno zagnal.

→ Počakajte, da se rezalna nitka zaustavi, in odstranite akumulator, preden začnete obrezovalnik vzdrževati.

### Čiščenje obrezovalnika [slika M1/M2]:





#### NEVARNOST! Telesne poškodbe!

Nevarnost telesnih poškodb in tveganje poškodbe obrezovalnika.

→ Obrezovalnika ne čistite z vodo ali vodnim curkom (še posebej ne z vodnim curkom pod visokim tlakom).

→ Čiščenja ne izvajajte s kemikalijami, vključno z bencinom ali topili. Nekatera lahko uničijo pomembne dele iz umetne snovi.

### Zračne odprtine morajo vedno biti čiste.

1. Očistite zračne odprtine  z mehko krtačo (ne uporabljajte izvijača).
2. Po vsaki uporabi očistite vse premične dele. Še posebej pa odstranite ostanke trave in umazanije iz zaščitnega pokrova .

### Čiščenje akumulatorja in polnilnika akumulatorjev:

Zagotovite, da so površina in kontakti akumulatorja ter polnilnika akumulatorjev vedno čisti in suhi, preden polnilnik akumulatorjev priključite.

### Ne uporabljajte tekoče vode.

→ Očistite kontakte in dele iz umetne snovi z mehko, suho krpo.

### Menjava navitka nitke [slika M3/M4]:



#### NEVARNOST! Telesne poškodbe!

Nevarnost telesnih poškodb zaradi kovinskih rezalnih elementov.

















→ Ne uporabljajte rezalnih elementov, nadomestnih delov in delov pribora, ki jih ni odobrilo podjetje GARDENA.





→ Uporabljajte samo originalne GARDENA navitke nitke.

Nadomestne navitke nitke dobite pri svojem trgovcu z izdelki GARDENA ali neposredno pri GARDENA službi za stranke.

### Za art. 9827 PowerCut Li 40/30:

#### GARDENA navitek nitke za obrezovalnik art.-št. 5307

1. Pritisnite pokrov navitka  na obeh zapetjih  istočasno navznoter in ga snemite.
2. Odstranite navitek nitke .
3. Odstranite vso možno umazanijo iz držala navitka nitke .
4. Povlecite pribl. 15 cm rezalne nitke  novega navitka nitke  iz ušesa plastičnega obroča .
5. Speljite rezalno nitko  skozi kovinski tulec .
6. Speljite rezalno nitko  okrog obračalnega zatiča .
7. Vstavite navitek nitke  v držalo navitka nitke .
8. Namestite pokrov navitka  tako na držalo navitka nitke , da se obe zapetji  slišno zaskočita.  
Zagotovite, da se rezalna nitka ni zataknila.

Če pokrova navitka  ni mogoče namestiti, obračajte navitek nitke  sem in tja, tako da se navitek nitke  v celoti nahaja v sprejemnem nastavku navitka nitke .

## 5. SHRANJEVANJE

### Konec uporabe:

Izdelek mora biti shranjen zunaj dosega otrok.

1. Odstranite akumulator.
2. Napolnite akumulator.
3. Očistite obrezovalnik, akumulator in polnilnik akumulatorjev (glejte pod 4. VZDRŽEVANJE).
4. Shranite obrezovalnik, akumulator in polnilnik akumulatorjev na suhem, zaprtem mestu, zavarovanem pred zmrzaljo.

### Odstranitev:

(v skladu z Dir. 2012/19/EU)

Izdelka ne smete odstraniti v običajne gospodinjske odpadke. Odstraniti ga je treba v skladu z veljavnimi lokalnimi predpisi o varstvu okolja.



### POMEMBNO!

→ Izdelek odstranite pri svojem krajevem zbirališču odpadkov za recikliranje.

### Odstranitev akumulatorja:

GARDENA akumulator vsebuje litij-ionske celice, ki jih je treba ob koncu njihove življenjske dobe oddati ločeno od običajnih gospodinjskih odpadkov.



Li-ion

### POMEMBNO!

→ Akumulatorje odstranite pri svojem krajevem zbirališču odpadkov za recikliranje.

1. Litij-ionske celice v celoti izpraznite (obrnite se na servis GARDENA).
2. Zavarujte kontakte litij-ionskih celic pred kratkim stikom.
3. Litij-ionske celice odstranite na ustrezen način.

## 6. ODPRAVLJANJE NAPAK

**NEVARNOST! Telesne poškodbe!**  
 Nevarnost ureznin, če bi se obrezovalnik nenamerno zagnal.  
 → Počakajte, da se rezalna nitka zaustavi, in odstranite akumulator, preden začnete odpravljati napake obrezovalnika.

Težava	Mogoč vzrok	Pomoč
Obrezovalnik se ne zažene	Akumulator ni v celoti vstavljen v držalo akumulatorja.	→ Akumulator v celoti vstavite v držalo akumulatorja, tako da se slišno zaskoči.
	LED-lučka vklopa je ugasnjena.	→ Pritisnite tipko za vklop/izklop.
Obrezovalnik ne reže	Rezalna nitka je obrabljen ali prekratka.	→ Podaljšajte rezalno nitko (glejte pod 3. UPORABA „Podaljšanje rezalne nitke (avtomatika z dotikom)“).
	Rezalna nitka je porabljen.	→ Zamenjajte navitek nitke (glejte pod 4. VZDRŽEVANJE „Menjava navitka nitke“).
	Rezalna nitka je potegnjena v navitek nitke ali pa je zvarjena.	→ Izvlecite rezalno nitko iz navitka nitke (glejte zgoraj)
Obrezovalnika ni mogoče zaustaviti	Zagonska ročica se je zataknila.	→ Odstranite akumulator in sprostite zagonsko ročico.
Rezalne nitke ni mogoče podaljšati ali pa se hitro porabi	Nitka je postala presuha ali preveč krhka (npr. čez zimo).	→ Navitek nitke pribl. 10 ur namakajte v vodi.
	Pogosti stik rezalne nitke s trdimi predmeti.	→ Preprečite stik rezalne nitke s trdimi predmeti.
Izdelek se ustavi [slika T1]	Okrog držala navitka nitke  se je navilo dolgo rastlinje.	→ Odstranite rastlinje.
LED-lučka za napake  na upravljalnem polju utripa [slika T2]	Previsok tok, motor je blokiran.	→ Odstranite akumulator in odpravite oviro.
	Previsoka temperatura.	→ Izdelek pustite, da se ohladi.
	Zagonska ročica je bila pritisnjena med pritiskanjem tipke za vklop/izklop.	→ Spustite zagonsko ročico. Pritisnite tipko za vklop/izklop (LED-lučka za napake ugasne). Znova pritisnite tipko za vklop/izklop (LED-lučka za vklop sveti).
LED-lučka za napake  na akumulatorju utripa [slika T3]	Prenizka napetost	→ Napolnite akumulator.
	Temperatura akumulatorja je izven dovoljenega območja.	→ Akumulator uporabljajte pri temperaturi okolice med 0 °C in 40 °C.

LED-lučka za napake  na akumulatorju sveti [slika T3]	Napaka akumulatorja/ akumulator je okvarjen.	→ Obrnite se na servis GARDENA.
Kontrolna lučka  na polnilniku ne zasveti [slika T4]	Polnilnik ali polnilni kabel ni pravilno priključen.	→ Polnilnik ali polnilni kabel priključite pravilno.
Kontrolna lučka  na polnilniku hitro utripa (4-krat na sekundo) [slika T4]	Temperatura akumulatorja je izven dovoljenega območja.	→ Akumulator uporabljajte pri temperaturi okolice med 0 °C in 40 °C.
LED-lučka za napake  na polnilniku utripa [slika T4]	Napaka akumulatorja.	→ Odstranite akumulator in preverite, ali uporabljate originalni GARDENA akumulator.
LED-lučka za napake  na polnilniku sveti [slika T4]	Temperatura v polnilniku je previsoka.	→ Obrnite se na servis GARDENA.

**NAPOTEK:** V primeru drugih napak se obrnite na svoje GARDENA servisno središče. Popravila smejo izvajati samo GARDENA servisna središča ter specializirani trgovci, pooblaščen od podjetja GARDENA.

## 7. TEHNIČNI PODATKI

Akumulatorski obrezovalnik	Enota	Vrednost (art.-št. 9827)
Premer rezalne nitke	mm	1,6
Širina rezanja	cm	30
Število vrtljajev navitka nitke (normalno/Eco)	vt./min	8500 / 7500
Zaloga rezalne nitke	m	6

Akumulatorski obrezovalnik	Enota	Vrednost (art.-št. 9827)
Podaljšanje rezalne nitke		avtomatika z dotikom
Teža (brez akumulatorja)	kg	3,2
Raven zvočnega tlaka $L_{pA}^{1)}$	dB (A)	83
Negotovost $k_{pA}$		3
Raven zvočne moči $L_{WA}^{2)}$ ; izmerjena/zagotovljena	dB (A)	93 / 94
Negotovost $k_{WA}$		1
Tresljlaji v dlani in roki $a_{wv}^{1)}$	m/s <sup>2</sup>	< 2,5
Negotovost $k_a$		1,5

Merilni postopek po: <sup>1)</sup> EN 50636-2-91 <sup>2)</sup> RL 2000/14/EC

**NAPOTEK:** Navedena vrednost emisij tresljlajev je bila izmerjena v standardnem preizkusnem postopku in se lahko uporablja za medsebojno primerjavo električnih orodij. Ta vrednost se lahko tudi uporablja za začasno oceno izpostavljenosti. Vrednost emisije tresljlajev je lahko med dejansko uporabo električnega orodja različna.

Sistemski akumulator/ smart akumulator BLi-40	Enota	Vrednost (art.-št. 9842/19090)	Vrednost (art.-št. 9843/19091)
Maks. napetost akumulatorja	V (DC)	40 (maks. začetna napetost brez obremenitve baterije znaša 40 V, nazivna napetost znaša 36 V)	40 (maks. začetna napetost brez obremenitve baterije znaša 40 V, nazivna napetost znaša 36 V)
Kapaciteta akumulatorja	Ah	2,6	4,2
Čas polnjenja akumulatorja 80% / 100% (pribl.)	min.	65 / 90	105 / 140

Polnilnik akumulatorjev QC40	Enota	Vrednost (art.-št. 9845)
Omrežna napetost	V (AC)	230
Omrežna frekvenca	Hz	50
Nazivna moč	W	100
Izhodna napetost	V (DC)	42
Najv. izhodni tok	A	1,8

## 8. PRIBOR

GARDENA Nadomestni akumulator BLi-40/100; BLi-40/160	Akumulator za dodatni čas delovanja ali za zamenjavo.	art.-št. 9842/9843
GARDENA smart akumulator BLi-40/100; BLi-40/160	Pametni akumulator za pameten sistem.	art.-št. 19090/19091
GARDENA Polnilnik akumulatorjev QC40	Za polnjenje GARDENA akumulatorjev BLi-40.	art.-št. 9845
GARDENA Navitek nitke za obrezovalnik	Za zamenjavo porabljenih navitkov nitke.	art.-št. 5307

## 9. SERVISNA SLUŽBA/GARANCIJA

### Servisna služba:

Obrnite se na naslov na hrbtni strani.

### Garancija:

V primeru garancijskega zahtevka ne nosite stroškov za opravljen poseg. GARDENA Manufacturing GmbH za ta izdelek daje 2 leti garancije (od datuma nakupa), če se je izdelek uporabljal izključno v zasebne namene. Za rabljene izdelke, kupljene na trgu rabljenih predmetov, ta garancija proizvajalca ne velja. Ta garancija obsega vse bistvene napake izdelka, ki dokazljivo izhajajo iz napak materiala ali proizvodnje. Garancija je izpolnjena s predajo polno funkcionalnega nadomestnega izdelka ali z brezplačnim popravilom pokvarjenega izdelka, ki nam ga pošljete; pridružujemo si pravico do izbire med tema možnostma. Storitev je predmet naslednjih določil:

- Izdelek je uporabljen v skladu z namenom uporabe in v skladu s priporočili v navodilih za uporabo.
- Kupec in druga oseba nista poskušala popraviti izdelka.
- Pri delovanju so bili uporabljeni samo originalni nadomestni in obrabljeni deli znamke GARDENA.

Običajna obraba delov in komponent, vidne spremembe, obraba in obrabni deli so izključeni iz garancije.

Garancija proizvajalca ne vpliva na pravice, ki izhajajo iz garancije, do prodajalca/trgovca.

Če imate težave s tem izdelkom, se obrnite na našo podporo. V primeru uveljavljanja garancije pošljite okvarjen izdelek skupaj s kopijo dokazila o nakupu in opis napake zadostno frankirano na servisni naslov znamke GARDENA na zadnji strani.

**Obrabni deli:**

Navitek nitke in pokrov navitka sta obrabna dela in zato izključena iz garancije.

---



<p><b>DE Produkthaftung</b> Wir weisen ausdrücklich darauf hin, dass wir in Übereinstimmung mit dem Produkthaftungsgesetz nicht für Schäden haften, die durch unsere Produkte entstehen, wenn diese unsachgemäß und nicht durch einen von uns autorisierten Servicepartner repariert wurden oder wenn keine Original GARDENA Teile oder von uns zugelassene Teile verwendet wurden.</p>
<p><b>EN Product liability</b> In accordance with the German Product Liability Act, we hereby expressly declare that we accept no liability for damage incurred from our products where said products have not been properly repaired by a GARDENA-approved service partner or where original GARDENA parts or parts authorised by GARDENA were not used.</p>
<p><b>FR Responsabilité</b> Conformément à la loi relative à la responsabilité du fait des produits défectueux, nous déclarons expressément par la présente que nous déclinons toute responsabilité pour les dommages résultant de nos produits, si lesdits produits n'ont pas été correctement réparés par un partenaire d'entretien agréé GARDENA ou si des pièces d'origine GARDENA ou des pièces agréées GARDENA n'ont pas été utilisées.</p>
<p><b>NL Productaansprakelijkheid</b> Conform de Duitse wet inzake productaansprakelijkheid verklaren wij hierbij uitdrukkelijk dat wij geen aansprakelijkheid aanvaarden voor schade ontstaan uit onze producten waarbij deze producten niet zijn gerepareerd door een GARDENA-erkende servicepartner of waarbij geen originele GARDENA-onderdelen of onderdelen die door GARDENA zijn goedgekeurd zijn gebruikt.</p>
<p><b>SV Produktansvar</b> I enlighet med tyska produktansvarslagar förklarar vi härmed uttryckligen att vi inte åtar oss något ansvar för skador som orsakas av våra produkter där produkterna inte har genomgått korrekt reparation från en GARDENA-godkänd servicepartner eller där originaldelar från GARDENA eller delar godkända av GARDENA inte använts.</p>
<p><b>DA Produkansvar</b> I overensstemmelse med den tyske produktansvarslav erklærer vi hermed udtrykkeligt, at vi ikke påtager os noget ansvar for skader på vores produkter, hvis de pågældende produkter ikke er blevet repareret korrekt af en GARDENA-godkendt servicepartner, eller hvor der ikke er brugt originale GARDENA-reservedele eller godkendte reservedele fra GARDENA.</p>
<p><b>FI Tuotevastuu</b> Saksan tuotevastuulain mukaisesti emme ole vastuussa laitteiden vaurioista, jos korjauksia ei ole tehnyt GARDENAn hyväksymä huoltoliike tai jos niiden syynä on muiden kuin alkuperäisten GARDENA-varaosien tai GARDENAn hyväksymien varaosien käyttö.</p>
<p><b>IT Responsabilità del prodotto</b> In conformità con la Legge tedesca sulla responsabilità del prodotto, con la presente dichiariamo espressamente che decliniamo qualsiasi responsabilità per danni causati dai nostri prodotti qualora non siano stati correttamente riparati presso un partner di assistenza approvato GARDENA o laddove non siano stati utilizzati ricambi originali o autorizzati GARDENA.</p>
<p><b>ES Responsabilidad sobre el producto</b> De acuerdo con la Ley de responsabilidad sobre productos alemana, por la presente declaramos expresamente que no aceptamos ningún tipo de responsabilidad por los daños ocasionados por nuestros productos si dichos productos no han sido reparados por un socio de mantenimiento aprobado por GARDENA o si no se han utilizado piezas originales GARDENA o piezas autorizadas por GARDENA.</p>
<p><b>PT Responsabilidade pelo produto</b> De acordo com a lei alemã de responsabilidade pelo produto, declaramos que não nos responsabilizamos por danos causados pelos nossos produtos, caso os tais produtos não tenham sido devidamente reparados por um parceiro de assistência GARDENA aprovado ou se não tiverem sido utilizadas peças GARDENA originais ou peças autorizadas pela GARDENA.</p>
<p><b>PL Odpowiedzialność za produkt</b> Zgodnie z niemiecką ustawą o odpowiedzialności za produkt, niniejszym wyraźnie oświadczamy, że nie ponosimy żadnej odpowiedzialności za szkody poniesione na skutek użytkowania naszych produktów, w przypadku gdy naprawa tych produktów nie była odpowiednio przeprowadzana przez zatwierdzonego przez firmę GARDENA partnera serwisowego lub nie stosowano oryginalnych części GARDENA albo części autoryzowanych przez tę firmę.</p>
<p><b>HU Termékszavatosság</b> A németországi termékszavatossági törvénnyel összhangban ezennel nyomatékosan kijelentjük, hogy nem vállalunk felelősséget a termékeinkben keletkezett olyan károkért, amelyek valamely GARDENA által jóváhagyott szervizpartner által nem megfelelően végzett javításból adódtak, vagy amely során nem eredeti GARDENA alkatrészeket vagy a GARDENA által jóváhagyott alkatrészeket használtak fel.</p>
<p><b>CS Odpovědnost za výrobek</b> V souladu s německým zákonem o odpovědnosti za výrobek tímto výslovně prohlašujeme, že nepřijímáme žádnou odpovědnost za poškození vzniklá na našich výrobcích, kdy zmíněné výrobky nebyly řádně opraveny schváleným servisním partnerem GARDENA nebo kdy nebyly použity originální náhradní díly GARDENA nebo náhradní díly autorizované společností GARDENA.</p>
<p><b>SK Zodpovednosť za produkt</b> V súlade s nemeckými právnymi predpismi upravujúcimi zodpovednosť za výrobok týmto výslovné prehlasujeme, že nenesieme žiadnu zodpovednosť za škody spôsobené našimi výrobkami, v prípade ktorých neboli náležite opravy vykonané servisným partnerom schváleným spoločnosťou GARDENA alebo neboli použité diely spoločnosti GARDENA alebo diely schválené spoločnosťou GARDENA.</p>
<p><b>EL Ευθύνη προϊόντος</b> Σύμφωνα με τον γερμανικό νόμο περί Ευθύνης για τα Προϊόντα, με το παρόν δηλώνουμε ρητώς ότι δεν αποδεχόμαστε καμία ευθύνη για τυχόν ζημιές που προκύπτουν από τα προϊόντα μας εάν αυτά δεν έχουν επισκευαστεί ουστά από κάποιον εγκεκριμένο συνεργάτη επισκευών της GARDENA ή εάν δεν έχουν χρησιμοποιηθεί αυθεντικά εξαρτήματα GARDENA ή εξαρτήματα εγκεκριμένα από την GARDENA.</p>
<p><b>SL Odgovornost proizvajalca</b> V skladu z nemškimi zakoni o odgovornosti za izdelke, izrecno izjavljajo, da ne sprejemamo nobene odgovornosti za škodo, ki jo povzročijo naši izdelki, če teh niso ustrezno popravili GARDENINI odobreni servisni partnerji ali pri tem niso bili uporabljeni originalni GARDENINI nadomestni deli ali GARDENINIMI homologiranimi nadomestnimi deli.</p>
<p><b>HR Pouzdanost proizvoda</b> Sukladno njemačkom zakonu o pouzdanosti proizvoda, ovime izričito izjavljujemo kako ne prihvaćamo nikakvu odgovornost za oštećenja na našim proizvodima nastala uslijed neispravnog popravka od strane servisnog partnera kojeg odobrava GARDENA ili uslijed nekorištenja originalnih GARDENA dijelova ili dijelova koje odobrava GARDENA.</p>
<p><b>RO Răspunderea pentru produs</b> În conformitate cu Legea germană privind răspunderea pentru produs, declarăm în mod expres prin prezentul document că nu acceptăm nicio răspundere pentru defecțiunile suferite de produsele noastre atunci când acestea nu au fost reparate în mod corect de un atelier de service partener, aprobat de GARDENA, sau când nu au fost utilizate piese GARDENA originale sau piese autorizate de GARDENA.</p>
<p><b>BG Отговорност за вреди, причинени от стоки</b> Съгласно германския Закон за отговорността за вреди, причинени от стоки, с настоящото изрично декларираме, че не носим отговорност за щети, причинени от нашите продукти, ако те не са били правилно ремонтирани от одобрен от GARDENA сервис или ако не са използвани оригинални части на GARDENA или части, одобрени от GARDENA.</p>
<p><b>ET Tootevastutus</b> Vastavalt Saksamaa tootevastutusseadusele deklareerime käesolevaga selgesõnaliselt, et me ei kanna mingisugust vastutust meie toodetest tingitud kahjude eest, kui need tooted ei ole korrektselt parandatud GARDENA heakskiidetud hoolduspartneri poolt või kui parandamisel ei ole kasutatud GARDENA originaalosi või GARDENA volitatud osi.</p>
<p><b>LT Gaminio patikimumas</b> Mes aiškiai pareiškiame, kad, atsižvelgiant į Vokietijos gaminių patikimumo įstatymą, nepriisiame atsakomybės dėl bet kokios žalos, patirtos dėl mūsų gaminių, jeigu jie buvo netinkamai taisomi arba jų dalys buvo pakeistos neoriginaliomis GARDENA dalimis ar nepatvirtintomis dalimis, arba jeigu remonto darbai buvo atliekami ne GARDENA techninės priežiūros centro specialistų.</p>
<p><b>LV Atbildība par produkcijas kvalitāti</b> Saskaņā ar Vācijas likumu par atbildību par produkcijas kvalitāti ar šo mēs paziņojam, ka neuzņemamies atbildību par bojājumiem, kas radušies, lietojot mūsu izstrādājumu, kuru remontu nav veicis uzņēmuma GARDENA apstiprināts apkopes partneris vai kuru remontam netika izmantotas oriģinālās GARDENA detaļas vai detaļas, kuru lietošanu apstiprinājis uzņēmums GARDENA.</p>

<p><b>DE EU-Konformitätserklärung</b> Der Unterzeichner, GARDENA Germany AB, PO Box 7454, S-103 92 Stockholm, Schweden, bescheinigt hiermit, dass die nachstehend aufgeführten Produkte bei Verlassen des Werks die harmonisierten EU-Leitlinien, EU-Normen für Sicherheit und besondere Normen erfüllen. Dieses Zertifikat verliert seine Gültigkeit, wenn die Produkte ohne unsere Genehmigung verändert werden.</p>	<p><b>HU EK megfeleléségi nyilatkozat</b> Alulírott GARDENA Germany AB, PO Box 7454, S-103 92 Stockholm, Svédország, ezzel tanúsítja, hogy az alábbiakban leírt egységek a gyár elhagyásakor megfeleltek a harmonizált uniós előírásoknak és biztonságú és termékspecifikus szabványoknak. Ez a tanúsítvány érvényét veszti, ha az egységeket jóváhagyásunk nélkül átalakítják.</p>
<p><b>EN EC Declaration of Conformity</b> The undersigned, GARDENA Germany AB, PO Box 7454, S-103 92 Stockholm, Sweden, hereby certifies that, when leaving our factory, the units indicated below are in accordance with the harmonised EU guidelines, EU standards of safety and product specific standards. This certificate becomes void if the units are modified without our approval.</p>	<p><b>CS Prohlášení o shodě ES</b> Niže uvedená společnost GARDENA Germany AB, PO Box 7454, S-103 92 Stockholm, Švédsko, tímto potvrzuje, že při opuštění naší továrny jsou jednotky uvedené níže v souladu s harmonizovanými pokyny EU, normami EU ohledně bezpečnosti a specifickými produktovými standardy. Tento certifikát pozbyvá platnosti, pokud dojde k úpravě jednotek bez našeho schválení.</p>
<p><b>FR Déclaration de conformité CE</b> Le constructeur, soussigné : GARDENA Germany AB, PO Box 7454, S-103 92 Stockholm, Suède, déclare qu'à la sortie de ses usines le matériel neuf désigné ci-dessous était conforme aux prescriptions des directives européennes énoncées ci-après et conforme aux règles de sécurité et autres règles qui lui sont applicables dans le cadre de l'Union européenne. Toute modification apportée à cet appareil sans notre accord annule la validité de ce certificat.</p>	<p><b>SK EÚ vyhlásenie o zhode</b> Dotu podpísaná spoločnosť GARDENA Germany AB, PO Box 7454, S-103 92 Stockholm, týmto osvedčuje, že nižšie uvedené jednotky boli v súlade s harmonizovanými usmerneniami EÚ, normami EÚ v oblasti bezpečnosti a špecifickými normami týkajúcimi sa produktu v čase opustenia výrobného závodu. Toto osvedčenie stráca platnosť, ak boli jednotky zmenené bez nášho súhlasu.</p>
<p><b>NL EG-conformiteitsverklaring</b> De ondergetekende, GARDENA Germany AB, PO Box 7454, S-103 92 Stockholm, Zweden, verklaart hierbij dat de producten die hieronder staan vermeld, wanneer ze onze fabriek verlaten, in overeenstemming zijn met de geharmoniseerde Europese richtlijnen, EU-normen voor veiligheid en productspecifieke normen. Dit certificaat vervalt als de producten worden aangepast zonder onze toestemming.</p>	<p><b>EL Δήλωση Συμμόρφωσης EK</b> Η υπογεγραμμένη εταιρεία, GARDENA Germany AB, PO Box 7454, S-103 92 Stockholm, Σουηδία, πιστοποιεί ότι, κατά την έξοδο από το εργοστάσιο, οι μονάδες που αναφέρονται κατωτέρω συμμορφώνονται με τις εφαρμοστέες οδηγίες ΕΕ, τα πρότυπα ασφαλείας της ΕΕ και τα συγκεκριμένα πρότυπα προϊόντος. Αυτό το πιστοποιητικό καθίσταται άκυρο εάν οι μονάδες έχουν τροποποιηθεί χωρίς την έγκρισή μας.</p>
<p><b>SV EG-försäkran om överensstämmelse</b> Undertecknad firma GARDENA Germany AB, PO Box 7454, S-103 92 Stockholm, Sverige, intyggar härmed att nedan nämnda produkter, när de lämnar vår fabrik, överensstämmer med EU:s riktlinjer, EUs säkerhetsstandarder och produktspecifika standarder. Detta intyg skall ogiltigförklaras om produkten ändras utan vårt godkännande.</p>	<p><b>SL Izjava ES o skladnosti</b> Spodaj podpisana, GARDENA Germany AB, PO Box 7454, S-103 92 Stockholm, Švedska, s to izjavo potrjuje, da je bila spodaj navedena enota ob izhodu iz tovarne skladna z usklajenimi smernicami EU, standardi EU za varnost in standardi, specifični za izdele. Izjava postane neveljavna v primeru neodobrene spremembe enote.</p>
<p><b>DA EU-overensstemmelseserklæring</b> Undertegnede, GARDENA Germany AB, PO Box 7454, S-103 92 Stockholm, Sverige, erklærer hermed, at nedenfor anførte enheder er i overensstemmelse med de harmoniserede EU-rettlinjer, EU-standarder for sikkerhed og produktspecifikke standarder, når de forlader fabrikken. Denne erklæring ugyldiggøres, hvis enhederne ændres uden vores godkendelse.</p>	<p><b>HR Izjava o uskladenosti EZ</b> Niže potpisana GARDENA Germany AB, PO Box 7454, S-103 92 Stockholm, Švedska, ovime potvrđuje kako su u nastavku navedene jedinice prilikom napuštanja tvornice bile u skladu s uskladenim smjernicama EU, EU sigurnosnim standardima i standardima specifičnima za proizvod. Ova certifikacija poništava se ako se jedinice izmjenjuju bez odobrenja.</p>
<p><b>FI EY-vaatimustenmukaisuusvakuutus</b> GARDENA Germany AB, PO Box 7454, S-103 92 Stockholm, Ruotsi, vakuuttaa täten, että alla mainitut laitteet ovat tehtaalta lähtessään yhdenmukaistettujen EU-säännösten, EU:n turvastandardien ja tuotekohtaisten standardien mukaisia. Tämä vakuutus mitätöityy, jos laitteita muutetaan ilman hyväksyntäämme.</p>	<p><b>RO Declarație de conformitate CE</b> Subscrisa, GARDENA Germany AB, PO Box 7454, S-103 92 Stockholm, Suedia, certifică prin prezenta că, la momentul ieșirii din fabrica noastră, unitățile indicate mai jos sunt în conformitate cu directivele UE armonizate, cu standardele UE de siguranță și cu standardele specifice ale produsului. Prezentul certificat devine nul dacă unitățile sunt modificate fără aprobarea noastră.</p>
<p><b>IT Dichiarazione di conformità CE</b> La sottoscritta GARDENA Germany AB, PO Box 7454, S-103 92 Stockholm, Svezia, certifica che il prodotto qui di seguito indicato, nei modelli da noi commercializzati, è conforme alle direttive armonizzate UE nonché agli standard di sicurezza UE e agli standard specifici di prodotto. Qualunque modifica apportata al prodotto senza nostra specifica autorizzazione invalida la presente dichiarazione.</p>	<p><b>BG Декларация за съответствие на ЕО</b> С настоящото допълнително подписана, GARDENA Germany AB, PO Box 7454, S-103 92 Stockholm, Швеция, удостоверява, че при напускане на фабриката модулите, посочени по-долу, са в съответствие с хармонизираните директиви на ЕС, стандартите на ЕС за безопасност и специфичните за продукта стандарти. Този сертификат става невалиден, ако модулите са променени без нашето одобрение.</p>
<p><b>ES Declaración de conformidad CE</b> El abajo firmante, GARDENA Germany AB, PO Box 7454, S-103 92 Stockholm, Suecia, certifica por la presente que, cuando salen de la fábrica, las unidades indicadas a continuación cumplen las normas de armonización de la UE, las normas de la UE sobre seguridad y las normas específicas del producto. Este certificado quedará sin efecto si se modifican las unidades sin nuestra autorización.</p>	<p><b>ET EÜ vastavusdeklaratsioon</b> Allakirjutanu GARDENA Germany AB, PO Box 7454, S-103 92 Stockholm, Rootsi, kinnitab käesolevaga, et tehased väljumisel vastavad allpool nimetatud seadmed harmoneeritud EL-i suunistele, EL-i ohutusstandarditele ja tootele eriomastele standarditele. See vastavusvõttes kaotab kehtivuse, kui seadmed muudetakse ilma meie heakskiiduta.</p>
<p><b>PT Declaração de conformidade CE</b> O abaixo-assinado, GARDENA Germany AB, PO Box 7454, S-103 92 Stockholm, Suécia, certifica por este meio que, ao sair da nossa fábrica, as unidades indicadas acima estão em conformidade com as diretrizes uniformizadas da UE, os padrões de segurança da UE e os padrões específicos do produto. Este certificado deixa de ser válido se as unidades forem modificadas sem a nossa aprovação.</p>	<p><b>LT EB atitikties deklaracija</b> GARDENA Germany AB, PO Box 7454, S-103 92 Stockholm, Sweden, garantuoja, kad iš gamyklos siunčiami toliau nurodyti įrenginiai atitinka suderintus EB reikalavimus, EB saugos ir konkretus gaminio standartus. Pakeitus gaminį be mūsų patvirtinimo, nutraukiamas šio sertifikato galiojimas.</p>
<p><b>PL Deklaracja zgodności WE</b> Niżej podpisany przedstawiciel firmy GARDENA Germany AB, PO Box 7454, S-103 92 Stockholm, Szwecja, niniejszym oświadcza, że podane poniżej wyroby opuszczające fabrykę są zgodne ze zharmonizowanymi normami UE oraz z obowiązującymi w UE przepisami bezpieczeństwa i normami dotyczącymi danego produktu. Modyfikacja wyrobów bez naszej zgody powoduje u nieważnienie niniejszego certyfikatu.</p>	<p><b>LV EK atbilstības deklarācija</b> Uzņēmums GARDENA Germany AB, PO Box 7454, S-103 92 Stockholm, Zviedrija, ar parakstu apliecinā, ka tālāk minētās vienības, pametot rūpniecību, atbilst saskaņotajām ES vadlīnijām, ES drošības standartiem un izstrādājuma specifiskajiem standartiem. Šis sertifikāts tiek anulēts, ja šīs vienības tiek modificētas bez mūsu apstiprinājuma.</p>

<p>Produktbezeichnung: Description of the product: Désignation du produit : Beschrijving van het product: Beskrivning av produkten: Beskrivelse af produktet: Tuotteen kuvaus: Descrizione del prodotto: Descripción del producto: Descrição do produto: Opis produktu: A termék leírása: Pozis výrobku: Popis produktu: Περιγραφή του προϊόντος: Opis izdelka: Opis proizvoda: Descrierea produsului: Описание на продукта: Toote kirjeldus: Gaminio aprašas: Izstrādājuma apraksts:</p>	<p><b>Akku-Trimmer</b> <b>Battery Trimmer</b> <b>Coupe-bordures à batterie</b> <b>Accu-trimmer</b> <b>Accu-trimmer</b> <b>Accu-trimmer</b> <b>Akkutrimmeri</b> <b>Trimmer a batteria</b> <b>Recortabordes con Accu</b> <b>Aparador a batería</b> <b>Akumulátorowa podkaszarka</b> <b>Akkumulátoros fűszegélynyíró</b> <b>Akumulátorový trimmer</b> <b>Akumulátorový vyžinač</b> <b>Κουρσινικό μπαταρίας</b> <b>Akumulatorski obrezovalnik</b> <b>Baterijski trimmer</b> <b>Trimmer cu acumulator</b> <b>Akku-Тримпер</b> <b>Akuga trimmer</b> <b>Akumulatorinė žoliapjovė</b> <b>Ar akumulatoru darbināms trimmeris</b></p>	<p>Harmonisierte EN-Normen / Harmonised EN: <b>EN 60335-1</b> <b>EN 50636-2-91</b> <b>EN ISO 12100</b></p> <p>Schall-Leistungspegel: Noise level: Niveau sonore : Geluidsniveau: Ljudnivå: Støjniveau: Ånntas: Livello acustico: Nivel de ruido: Nivel de ruido: Poziom hałas: Zajszint:</p> <p>gemessen / garantiert measured / guaranteed mesuré / garanti gemeten / gegarandeerd uppmätt / garanterad mält / garanteret mitattu / taattu misurato / garantito medido / garantizado medido / garantido zmierzony / gwarantowany mért / garantált</p>	<p><b>Ladegerät / Charger</b> <b>Art. 9845:</b> <b>EN ISO 12100</b> <b>EN 60335-1</b> <b>EN 60335-2-29</b></p> <p>Hladina hluku: Hladiny hluku: Επίπεδο θορύβου: Raven zvočne moči: Razina buke: Nivel de zgomot: Ниво на шум: Műratase: Triukšmo lygis: Trokšņa līmenis :</p> <p>namēfēnā / zaručenā namerānē / zaručenē μετρημένο / εγγυημένο izmerjena / zagotovljena mjerena / zajamčena măsurat / garantat измерено / гарантирано mērodetu / garantēritud išmatuotas / garantuojamas mērītais / garantētais</p> <p><b>93 dB(A) / 94 dB(A)</b></p>
<p>Produkttyp: Product type: Type de produit: Producttype: Producttype: Producttype: Tuotetyyppi: Tipo adli prodotto: Tipo de producto: Tipo de produto: Typ produktu:</p>	<p>Terméktípus: Druh výrobku: Typ produktu: Τύπος προϊόντος: Vrsta izdelka: Vrsta proizvoda: Tip produs: Тип продукт: Tootetüüp: Gaminio tipas: Produkta veids:</p>	<p>Artikelnummer: Article number: Référéncie : Artikelnummer: Artikelnummer: Artikelnummer: Tuotennumero: Codice articolo: Referencia: Número de referència: Numer katalogowy:</p> <p>Cikkszámok: Objednací číslo: Objednávacie číslo: Κωδικός είδους: Številka izdelka: Kataloški broj: Cod articol: Артикул номер: Artikelnummer: Dalies numeris: Artikula numurs:</p>	<p>Anbringningsjahr der CE-Kennzeichnung: Year of CE marking: Année d'apposition du marquage CE : Installatiejaar van de CE-aanduiding: Märkningsår: CE-Mærkningsår: CE-merkin kiinnitysvoosi: Anno di applicazione della certificazione CE: Colocación del distintivo CE: Ano de marcação pela CE: Rok nadania oznakowania CE:</p> <p>CE-jelzés elhelyezésének éve: Rok umístění značky CE: Rok udelenia značky CE: Ετος σήμανσης CE: Leto namestitve CE-oznake: Godina dobivanja CE oznake: Anul de marcare CE: Година на поставяне на CE-маркировка: CE-mārgistuse paigaldamise aasta: Metai, kada pažymėta CE-ženkle: CE-marķējuma uzlikšanas gads:</p> <p><b>2017</b></p>
<p><b>PowerCut Li-40/30</b></p> <p>EU-Richtlinien: EC-Directives: Directives CE : EG-richtlijnen: EU-direktivi: EF-direktiver: EY-direktiivit: Direttive UE: Directiva CE: Diretivas CE: Dyrektywy WE: EK-irányelvek: Predpisy ES: Smernice EU: Οδηγίες EK: Direktive EU: EC direktive: Directive CE: Директиви на EO: EU direktivid:</p>	<p><b>9827</b></p> <p>Hinterlegte Dokumentation: GARDENA-Technische Dokumentation, M. Kugler 89079 Ulm</p> <p>Conformitätsbewertungs-verfahren: Nach 2000/14/ EG Art. 14 Anhang VI</p> <p>Deposited Documentation: GARDENA Technical Documentation, M. Kugler 89079 Ulm</p> <p>Conformity Assessment Procedure: according to 2000/14/EC Art. 14 Annex VI</p> <p>Documentation déposée: Documentation technique GARDENA, M. Kugler 89079 Ulm</p> <p>Procédure d'évaluation de la conformité : Selon 2000/14/CE art. 14 Annexe VI</p>	<p>Ulm, den 30.09.2017 Ulm, 30.09.2017 Fait à Ulm, le 30.09.2017 Ulm, 30-09-2017 Ulm, 2017.09.30. Ulm, 30.09.2017 Ulm, 30.09.2017 Ulm, 30.09.2017 Ulm, 30.09.2017 Ulm, 30.09.2017 Ulm, 30.09.2017 Ulm, 30.09.2017 Ulm, 30.09.2017 Ulm, 30.09.2017 Ulm, 30.09.2017 Ulm, 30.09.2017 Ulm, 30.09.2017 Ulm, 30.09.2017 Ulm, 30.09.2017 Ulm, 30.09.2017 Ulm, 30.09.2017 Ulm, 30.09.2017</p>	<p>Der Bevollmächtigte Authorised representative Le mandataire De gevolmachtigde Auktoriserad representant Autoriseret repræsentant Valtuutettu edustaja Persona delegata La persona autorizada O representante Pelnomocnik Meghatalmazott Zpínomocněnec Spínomocnený Ο εξουσιοδοτημένος Problaščenec Ovlaštena osoba Conducerea tehnică Упълномощен Volitatud esindaja Igaliotasis atstovas Pilnvarotā persona</p> <p><i>Reinhard Pompe</i> <b>Reinhard Pompe</b> Vice President</p>

**Deutschland / Germany**

GARDENA  
Manufacturing GmbH  
Central Service  
Hans-Lorenser-Straße 40  
D-89079 Ulm  
Produktfragen:  
(+49) 731 490-123  
Reparaturen:  
(+49) 731 490-290  
service@gardena.com

**Albania**

COBALT Sh.p.k.  
Rr. Siri Kodra  
1000 Tirana

**Argentina**

Husqvarna Argentina S.A.  
Av.del Libertador 5954 –  
Piso 11 – Torre B  
(C1428ARP) Buenos Aires  
Phone: (+54) 11 5194 5000  
info.gardena@  
ar.husqvarna.com

**Armenia**

Garden Land Ltd.  
61 Tigran Mets  
0005 Yerevan

**Australia**

Husqvarna Australia Pty. Ltd.  
Locked Bag 5  
Central Coast BC  
NSW 2252  
Phone: (+61) (0) 2 4352 7400  
customer.service@  
husqvarna.com.au

**Austria / Österreich**

Husqvarna Austria GmbH  
Industriezeile 36  
4010 Linz  
Tel.: (+43) 732 77 01 01-485  
service.gardena@  
husqvarnagroup.com

**Azerbaijan**

Firm Progress  
a. Aliyev Str. 26A  
1052 Baku

**Belgium**

Husqvarna België nv/sa  
Gardena Division  
Rue Egide Van Ophem 111  
1180 Uccle / Ukkel  
Tel.: (+32) 2 720 92 12  
info@gardena.be

**Bosnia / Herzegovina**

SILK TRADE d.o.o.  
Industrijska zona Bukva bb  
74260 Tešanj

**Brazil**

Husqvarna do Brasil Ltda  
Av. Francisco Matarazzo,  
1400 – 19º andar  
São Paulo – SP  
CEP: 05001-903  
Tel: 0800-112252  
marketing.br.husqvarna@  
husqvarna.com.br

**Bulgaria**

AGROLAND България АД  
бул. 8 Декември, №13  
Офис 5  
1700 Студентски град  
София  
Тел.: (+359) 24 66 69 10  
info@agroland.eu

**Canada / USA**

GARDENA Canada Ltd.  
100 Summerlea Road  
Brampton, Ontario L6T 4X3  
Phone: (+1) 905 792 93 30  
info@gardenacanada.com

**Chile**

Maquinarias Agroforestales  
Ltda. (Maga Ltda.)  
Santiago, Chile  
Avda. Chesterton  
# 8355 comuna Las Condes  
Phone: (+56) 2 202 4417  
Dalton@maga.cl  
Zipcode: 7560330

**China**

Husqvarna (Shanghai)  
Management Co., Ltd.  
富世华 (上海) 管理有限公司  
3F, Benq Square B,  
No207, Song Hong Rd.,  
Chang Ning District,  
Shanghai, PRC. 200335  
上海市长宁区淞虹路207号明  
基广场B座3楼, 邮编: 200335

**Colombia**

Husqvarna Colombia S.A.  
Calle 18 No. 68 D-31, zona  
Industrial de Montevideo  
Bogotá, Cundinamarca  
Tel. 571 2922700 ext. 105  
jairo.salazar@  
husqvarna.com.co

**Costa Rica**

Compania Exim  
Euroberoamericana S.A.  
Los Colegios, Moravia,  
200 metros al Sur del Colegio  
Saint Francis – San José  
Phone: (+506) 297 68 83  
exim\_euro@racsa.co.cr

**Croatia**

Husqvarna Austria GmbH  
Industriezeile 36  
4010 Linz  
Tel.: (+43) 732 77 01 01-485  
service.gardena@  
husqvarnagroup.com

**Cyprus**

Med Marketing  
17 Digeni Akrita Ave  
P.O. Box 27017  
1641 Nicosia  
**Czech Republic**  
Husqvarna Česko s.r.o.  
Türkova 2319/5b  
149 00 Praha 4 – Chodov  
Bezplatná infolinka:  
800 100 425  
servis@cz.husqvarna.com

**Denmark**

GARDENA DANMARK  
Lejrvej 19, st.  
3500 Værløse  
Tlf.: (+45) 70 26 47 70  
husqvarna@husqvarna.dk  
www.gardena.com/dk

**Dominican Republic**

BOSQUESA, S.R.L  
Carretera Santiago Licey  
Km. 5 ½  
Esquina Copal II.  
Santiago  
Dominican Republic  
Phone: (+809) 736-0333  
joserbosquesa@claro.net.do

**Ecuador**

Husqvarna Ecuador S.A.  
Arupos E1-181 y 10 de  
Agosto Quito, Pichincha  
Tel. (+593) 22800739  
francisco.jacome@  
husqvarna.com.ec

**Estonia**

Husqvarna Eesti OÜ  
Valdeku 132  
EE-11216 Tallinn  
info@gardena.ee

**Finland**

Oy Husqvarna Ab  
Gardena Division  
Lautatarhankatu 8 B/PL 3  
00581 HELSINKI  
www.gardena.fi

**France**

Husqvarna France  
9/11 Allée des pierres mayettes  
92635 Gennevilliers Cedex  
France  
http://www.gardena.com/fr  
N° AZUR: 0 810 00 78 23  
(Prix d'un appel local)

**Georgia**

Transporter LLC  
8/57 Beliashvili street  
0159 Tbilisi, Georgia  
Phone: (+995) 322 14 71 71

**Great Britain**

Husqvarna UK Ltd  
Preston Road  
Aycliffe Industrial Park  
Newton Aycliffe  
County Durham  
DL5 6UP  
info.gardena@  
husqvarna.co.uk

**Greece**

Π. ΠΑΠΑΔΟΠΟΥΛΟΣ ΑΕΒΕ  
Λεωφ. Αθηνών 92  
Αθήνα  
T.K.104 42  
Ελλάδα  
Τηλ. (+30) 210 51 93 100  
info@papadopoulos.com.gr

**Hungary**

Husqvarna Magyarország Kft.  
Ezred u. 1-3  
1044 Budapest  
Telefon: (+36) 1 251-4161  
vevoszolgalat.husqvarna@  
husqvarna.hu

**Iceland**

Ó. Johnson & Kaaber  
Tunguhalsi 1  
110 Reykjavik  
ooj@ojk.is

**Ireland**

Husqvarna UK Ltd  
Preston Road  
Aycliffe Industrial Park  
Newton Aycliffe  
County Durham  
DL5 6UP  
info.gardena@  
husqvarna.co.uk

**Italy**

Husqvarna Italia S.p.A.  
Via Santa Vecchia 15  
23868 VALMADRERA (LC)  
Phone: (+39) 0341.203.111  
assistenza.italia@  
it.husqvarna.com

**Japan**

KAKUICHI Co. Ltd.  
Sumitomo Realty &  
Development Kojimachi  
BLDG., 8F  
5-1 Nibannco  
Chiyoda-ku  
Tokyo 102-0084  
Phone: (+81) 33 264 4721  
m\_ishihara@kaku-ichi.co.jp

**Kazakhstan**

LAMED Ltd.  
155/1, Tazhibayevoy Str.  
050060 Almaty  
IP Schmidt  
Abayavenue 3B  
110 005 Kostanay

**Korea**

Kyung Jin Trading CO.,LTD.  
107-4, SunDuk Bld.,  
YangJae-dong,  
Seocho-gu,  
Seoul, (zipcode: 137-891)  
Phone: (+82) (0)2 574-6300

**Kyrgyzstan**

Alye Maki  
av. Moladaya Guardir J 3  
720014  
Bishkek

**Latvia**

Husqvarna Latvija SIA  
Ulbrokas 19A  
LV-1021 Rīga  
info@gardena.lv

**Lithuania**

UAB Husqvarna Lietuva  
Ateities pl. 77C  
LT-52104 Kaunas  
info@gardena.lt

**Luxembourg**

Magasins Jules Neuberger  
39, rue Jacques Stas  
Luxembourg-Gasperich 2549  
Case Postale No. 12  
Luxembourg 2010  
Phone: (+352) 40 14 01  
api@neuberger.lu

**Mexico**

AFOSA  
Av. Lopez Mateos Sur # 5019  
Col. La Calma 45070  
Zapopan, Jalisco  
Mexico  
Phone: (+52) 33 3818-3434  
icornejo@afosa.com.mx

**Moldova**

Convel S.R.L.  
290A Muncesti Str.  
2002 Chisinau

**Netherlands**

Husqvarna Nederland B.V.  
GARDENA Division  
Postbus 50131  
1305 AC ALMERE  
Phone: (+31) 36 521 00 10  
info@gardena.nl

**Neth. Antilles**

Jonka Enterprises N.V.  
Sta. Rosa Weg 196  
P.O. Box 8200  
Curaçao  
Phone: (+599) 9 767 66 55  
pgm@jonka.com

**New Zealand**

Husqvarna New Zealand Ltd.  
PO Box 76-437  
Manukau City 2241  
Phone: (+64) (0) 9 9202410  
support.nz@husqvarna.co.nz

**Norway**

Husqvarna Norge AS  
Gardena Division  
Trøskenveien 36  
1708 Sarpsborg  
info@gardena.no

**Peru**

Husqvarna Perú S.A.  
Jr. Ramón Cárcamo 710  
Lima 1  
Tel: (+51) 1 3320400 ext. 416  
juan.remuzgo@  
husqvarna.com

**Poland**

Husqvarna  
Poland Spółka z o.o.  
ul. Wysockiego 15 b  
03-371 Warszawa  
Phone: (+48) 22 330 96 00  
gardena@husqvarna.com.pl

**Portugal**

Husqvarna Portugal, SA  
Lagoa - Albarraque  
2635 - 595 Rio de Mouro  
Tel.: (+351) 21 922 85 30  
Fax : (+351) 21 922 85 36  
info@gardena.pt

**Romania**

Madex International Srl  
Soseaua Odaii 117-123,  
RO 013603 București, S1  
Phone: (+40) 21 352.76.03  
madex@ines.ro

**Russia / Россия**

ООО „Хускварна“  
141400, Московская обл.,  
г. Химки,  
улица Ленинградская,  
владение 39, стр.6  
Бизнес Центр  
„Химки Бизнес Парк“,  
помещение ОВ02\_04  
http://www.gardena.ru

**Serbia**

Domel d.o.o.  
Autoput za Novi Sad bb  
11 273 Belgrade  
Phone: (+381) 1 18 48 88 12  
miroslav.jejina@domel.rs

**Singapore**

Hy-Ray PRIVATE LIMITED  
40 Jalan Pemimpin  
#02-08 Tat Ann Building  
Singapore 577185  
Phone: (+65) 6253 2277  
shiyiing@hyray.com.sg

**Slovak Republic**

Husqvarna Česko s.r.o.  
Türkova 2319/5b  
149 00 Praha 4 – Chodov  
Bezplatná infolinka:  
800 154 044  
servis@sk.husqvarna.com

**Slovenia**

Husqvarna Austria GmbH  
Industriezeile 36  
4010 Linz  
Tel.: (+43) 732 77 01 01-485  
service.gardena@  
husqvarnagroup.com

**South Africa**

Husqvarna  
South Africa (Pty) Ltd  
Postnet Suite 250  
Private Bag X6,  
Cascades, 3202  
South Africa  
Phone: (+27) 33 846 9700  
info@gardena.co.za

**Spain**

Husqvarna España S.A.  
Calle de Rivas nº 10  
28052 Madrid  
Phone: (+34) 91 708 05 00  
atencioncliente@gardena.es

**Suriname**

Agrofix n.v.  
Verlengde Hogestraat #22  
Phone: (+597) 472426  
agrofix@sr.net  
Pobox : 2006  
Paramaribo  
Suriname – South America

**Sweden**

Husqvarna AB  
Gardena Division  
S-561 82 Husqvarna  
Gardenaorder@husqvarna.se

**Switzerland / Schweiz**

Husqvarna Schweiz AG  
Consumer Products  
Industriestrasse 10  
5506 Mägenwil  
Phone: (+41) (0) 62 887 37 90  
info@gardena.ch

**Turkey**

Dost Bahçe Diş Ticaret  
Mümesillik A.Ş  
Yunus Mah. Adil Sok. No:3  
Ic Kapi No: 1 Kartal  
34873 Istanbul  
Phone: (+90) 216 38 93 939  
info@dostbahce.com.tr

**Ukraine / Україна**

ТОВ «Хускварна Україна»  
вул. Васильківська, 34,  
офіс 204-г  
03022, м. Київ  
Тел. (+38) 044 498 39 02  
info@gardena.ua

**Uruguay**

FELI SA  
Entre Rios 1083 CP 11800  
Montevideo – Uruguay  
Tel: (+598) 22 03 18 44  
info@felisa.com.uy

**Venezuela**

Corporación Casa y Jardín C.A.  
Av. Caroní, Edif. Trezmen, PB.  
Colinas de Bello Monte.  
1050 Caracas.  
Tlf: (+58) 212 992 33 22  
info@casayjardin.net.ve

9827-20.960.02/1018

© GARDENA  
Manufacturing GmbH  
D-89070 Ulm  
http://www.gardena.com