

Comfort 5000/5 LCD Art. 1759

Premium 6000/6 LCD Inox Art. 1760

DE Betriebsanleitung
Haus- & Gartenautomat

EN Operator's manual
Automatic Home & Garden Pump

FR Mode d'emploi
Automate pour la maison et le jardin

NL Gebruiksaanwijzing
Elektronische hydrofoorpomp

SV Bruksanvisning
Pumpautomat för hem och trädgård

DA Brugsanvisning
Hus- & haveautomat

FI Käyttöohje
Paine- ja puutarhapumppu

NO Bruksanvisning
Hus- og hageautomat

IT Istruzioni per l'uso
Pompa automatica per uso domestico e giardino

ES Instrucciones de empleo
Estación de bombeo para casa y jardín

PT Manual de instruções
Bomba de pressão para casa e jardim

PL Instrukcja obsługi
Hydrofor elektroniczny

HU Használati utasítás
Háztartási- és kerti automata szivattyú

CS Návod k obsluze
Domácí a zahradní automat

SK Návod na obsluhu
Domáci a záhradný automat

EL Οδηγίες χρήσης
Πιεστική αντλία νερού οικιακής χρήσης & κήπου

RU Инструкция по эксплуатации
Автоматический напорный насос

SL Navodilo za uporabo
Hišni in vrtni avtomat

HR Upute za uporabu
Kućni & vrtni automat

SR/ BS Uputstvo za rad
Kućni i baštenski hidropak

UK Інструкція з експлуатації
Автоматична станція побутового й садового водопостачання

RO Instrucțiuni de utilizare
Pompa automată pentru casă & grădină

TR Kullanma Kılavuzu
Ev ve bahçe otomati

BG Инструкция за експлоатация
Автоматична помпа за дома и градината

SQ Manual përdorimi
Pompë automatike për shtëpi & kopsht

ET Kasutusjuhend
Automaatne majapidamis- ja aiapump

LT Eksploatavimo instrukcija
Buitinis ir sodo siurblys

LV Lietošanas instrukcija
Ūdens apgādes automāts mājai un dārzam

<p>DE Produkthaftung Wir weisen ausdrücklich darauf hin, dass wir in Übereinstimmung mit dem Produkthaftungsgesetz nicht für Schäden haften, die durch unsere Produkte entstehen, wenn diese unsachgemäß und nicht durch einen von uns autorisierten Servicepartner repariert wurden oder wenn keine Original GARDENA Teile oder von uns zugelassene Teile verwendet wurden.</p>
<p>EN Product liability In accordance with the German Product Liability Act, we hereby expressly declare that we accept no liability for damage incurred from our products where said products have not been properly repaired by a GARDENA-approved service partner or where original GARDENA parts or parts authorised by GARDENA were not used.</p>
<p>FR Responsabilité Conformément à la loi relative à la responsabilité du fait des produits défectueux, nous déclarons expressément par la présente que nous déclinons toute responsabilité pour les dommages résultant de nos produits, si lesdits produits n'ont pas été correctement réparés par un partenaire d'entretien agréé GARDENA ou si des pièces d'origine GARDENA ou des pièces agréées GARDENA n'ont pas été utilisées.</p>
<p>NL Productaansprakelijkheid Conform de Duitse wet inzake productaansprakelijkheid verklaren wij hierbij uitdrukkelijk dat wij geen aansprakelijkheid aanvaarden voor schade ontstaan uit onze producten waarbij deze producten niet zijn gerepareerd door een GARDENA-erkende servicepartner of waarbij geen originele GARDENA-onderdelen of onderdelen die door GARDENA zijn goedgekeurd zijn gebruikt.</p>
<p>SV Produktansvar I enlighet med tyska produktansvarslagar förklarar vi härmed uttryckligen att vi inte åtar oss något ansvar för skador som orsakas av våra produkter där produkterna inte har genomgått korrekt reparation från en GARDENA-godkänd servicepartner eller där originaldelar från GARDENA eller delar godkända av GARDENA inte använts.</p>
<p>DA Produktansvar I overensstemmelse med den tyske produktansvarslov erklærer vi hermed udtrykkeligt, at vi ikke påtager os noget ansvar for skader på vores produkter, hvis de pågældende produkter ikke er blevet repareret korrekt af en GARDENA-godkendt servicepartner, eller hvor der ikke er brugt originale GARDENA-reservedele eller godkendte reservedele fra GARDENA.</p>
<p>FI Tuotevastuu Saksan tuotevastuulain mukaisesti emme ole vastuussa laitteiden vaurioista, jos korjauksia ei ole tehnyt GARDENA:n hyväksymä huoltoliike tai jos niiden synnä on muiden kuin alkuperäisten GARDENA-varaosien tai GARDENA:n hyväksymien varaosien käyttö.</p>
<p>IT Responsabilità del prodotto In conformità con la Legge tedesca sulla responsabilità del prodotto, con la presente dichiariamo espressamente che decliniamo qualsiasi responsabilità per danni causati dai nostri prodotti qualora non siano stati correttamente riparati presso un partner di assistenza approvato GARDENA o laddove non siano stati utilizzati ricambi originali o autorizzati GARDENA.</p>
<p>ES Responsabilidad sobre el producto De acuerdo con la Ley de responsabilidad sobre productos alemana, por la presente declaramos expresamente que no aceptamos ningún tipo de responsabilidad por los daños ocasionados por nuestros productos si dichos productos no han sido reparados por un socio de mantenimiento aprobado por GARDENA o si no se han utilizado piezas originales GARDENA o piezas autorizadas por GARDENA.</p>
<p>PT Responsabilidade pelo produto De acordo com a lei alemã de responsabilidade pelo produto, declaramos que não nos responsabilizamos por danos causados pelos nossos produtos, caso os tais produtos não tenham sido devidamente reparados por um parceiro de assistência GARDENA aprovado ou se não tiverem sido utilizadas peças GARDENA originais ou peças autorizadas pela GARDENA.</p>
<p>PL Odpowiedzialność za produkt Zgodnie z niemiecką ustawą o odpowiedzialności za produkt, niniejszym wyraźnie oświadczamy, że nie ponosimy żadnej odpowiedzialności za szkody poniesione na skutek użytkowania naszych produktów, w przypadku gdy naprawa tych produktów nie była odpowiednio przeprowadzana przez zatwierdzonego przez firmę GARDENA partnera serwisowego lub nie stosowano oryginalnych części GARDENA albo części autoryzowanych przez tę firmę.</p>
<p>HU Termékszavatosság A németországi termékszavatossági törvénnyel összhangban ezennel nyomatékosan kijelentjük, hogy nem vállalunk felelősséget a termékeinkben keletkezett olyan károkért, amelyek valamely GARDENA által jóváhagyott szervizpartner által nem megfelelően végzett javításból adódtak, vagy amely során nem eredeti GARDENA alkatrészeket vagy a GARDENA által jóváhagyott alkatrészeket használtak fel.</p>
<p>CS Odpovědnost za výrobek V souladu s německým zákonem o odpovědnosti za výrobek tímto výslovně prohlašujeme, že nepřijímáme žádnou odpovědnost za poškození vzniklá na našich výrobcích, kdy zmíněné výrobky nebyly řádně opraveny schváleným servisním partnerem GARDENA nebo kdy nebyly použity originální náhradní díly GARDENA nebo náhradní díly autorizované společností GARDENA.</p>
<p>SK Zodpovednosť za produkt V súlade s nemeckými právnymi predpismi upravujúcimi zodpovednosť za výrobok týmto výslovné prehlasujeme, že nenesieme žiadnu zodpovednosť za škody spôsobené našimi výrobkami, v prípade ktorých neboli náležité opravy vykonané servisným partnerom schváleným spoločnosťou GARDENA alebo neboli použité diely spoločnosti GARDENA alebo diely schválené spoločnosťou GARDENA.</p>
<p>EL Ευθύνη προϊόντος Σύμφωνα με τον γερμανικό νόμο περί Ευθύνης για τα Προϊόντα, με το παρόν δηλώνουμε ρητώς ότι δεν αποδεχόμαστε καμία ευθύνη για τυχόν ζημιές που προκύπτουν από τα προϊόντα μας εάν αυτά δεν έχουν επισκευαστεί σωστά από κάποιον συγκεκριμένο συνεργάτη επισκευών της GARDENA ή εάν δεν έχουν χρησιμοποιηθεί αυθεντικά εξαρτήματα GARDENA ή εξαρτήματα συγκεκριμένα από την GARDENA.</p>
<p>SL Odgovornost proizvajalca V skladu z nemškimi zakoni o odgovornosti za izdelke, izrecno izjavljajo, da ne sprejemamo nobene odgovornosti za škodo, ki jo povzročijo naši izdelki, če teh niso ustrezno popravili GARDENINI odobreni servisni partnerji ali pri tem niso bili uporabljeni originalni GARDENINI nadomestni deli ali GARDENINIMI homologiranimi nadomestnimi deli.</p>
<p>HR Pouzdanost proizvoda Sukladno njemačkom zakonu o pouzdanosti proizvoda, ovime izričito izjavljujemo kako ne prihvaćamo nikakvu odgovornost za oštećenja na našim proizvodima nastala uslijed neispravnog popravka od strane servisnog partnera kojeg odobrava GARDENA ili uslijed nekorištenja originalnih GARDENA dijelova ili dijelova koje odobrava GARDENA.</p>
<p>RO Răspunderea pentru produs În conformitate cu Legea germană privind răspunderea pentru produs, declarăm în mod expres prin prezentul document că nu acceptăm nicio răspundere pentru defecțiunile suferite de produsele noastre atunci când acestea nu au fost reparate în mod corect de un atelier de service partener, aprobat de GARDENA, sau când nu au fost utilizate piese GARDENA originale sau piese autorizate de GARDENA.</p>
<p>BG Отговорност за вреди, причинени от стоки Съгласно германския Закон за отговорността за вреди, причинени от стоки, с настоящото изрично декларираме, че не носим отговорност за щети, причинени от нашите продукти, ако те не са били правилно ремонтирани от одобрен от GARDENA сервиз или ако не са използвани оригинални части на GARDENA или части, одобрени от GARDENA.</p>
<p>ET Tootevastutus Vastavalt Saksamaa tootevastutusseadusele deklareerime käesolevaga selgesõnaliselt, et me ei kanna mingisugust vastutust meie toodetest tingitud kahjude eest, kui need tooted ei ole korrektselt parandatud GARDENA heakskiidetud hoolduspartneri poolt või kui parandamisel ei ole kasutatud GARDENA originaalosi või GARDENA volitatud osi.</p>
<p>LT Gaminio patikimumas Mes aiškiai pareiškiame, kad, atsižvelgiant į Vokietijos gaminių patikimumo įstatymą, nepriisiame atsakomybės dėl bet kokios žalos, patirtos dėl mūsų gaminių, jeigu jie buvo netinkamai taisomi arba jų dalys buvo pakeistos neoriginaliomis GARDENA dalimis ar nepatvirtintomis dalimis, arba jeigu remonto darbai buvo atliekami ne GARDENA techninės priežiūros centro specialistų.</p>
<p>LV Atbildība par produkcijas kvalitāti Saskaņā ar Vācijas likumu par atbildību par produkcijas kvalitāti ar šo mēs paziņojam, ka neuzņemamies atbildību par bojājumiem, kas radušies, lietojot mūsu izstrādājumus, kuru remontu nav veicis uzņēmuma GARDENA apstiprināts apkopes partneris vai kuru remontam netika izmantotas oriģinālās GARDENA detaļas vai detaļas, kuru lietošanu apstiprinājis uzņēmums GARDENA.</p>

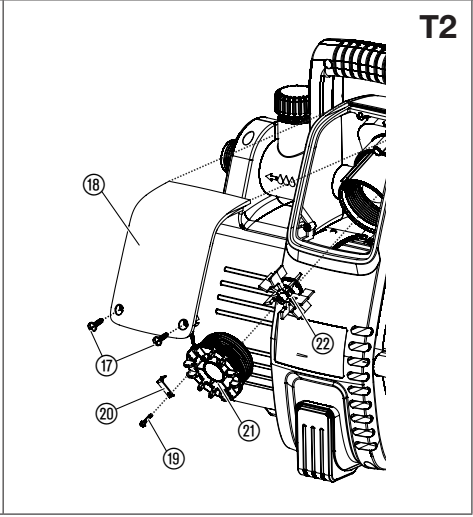
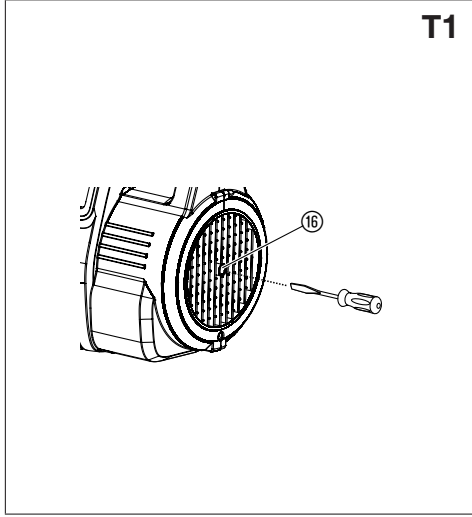
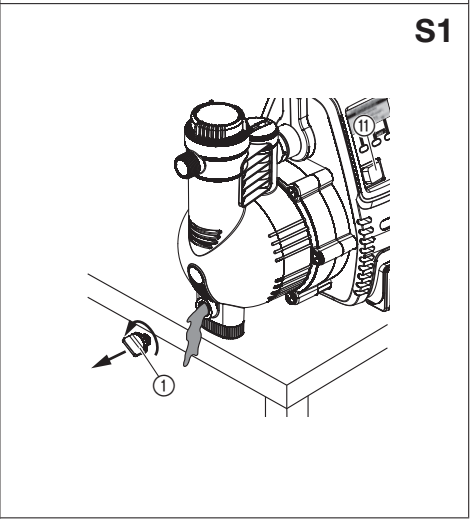
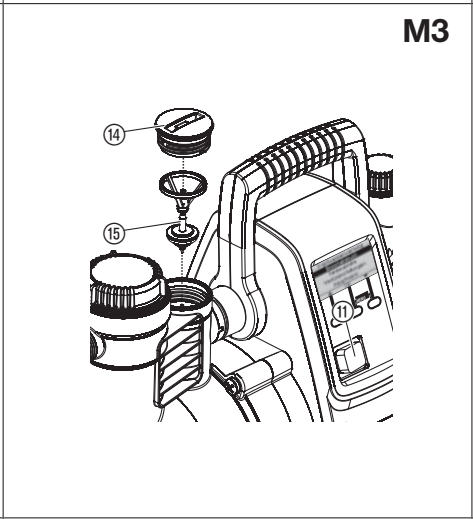
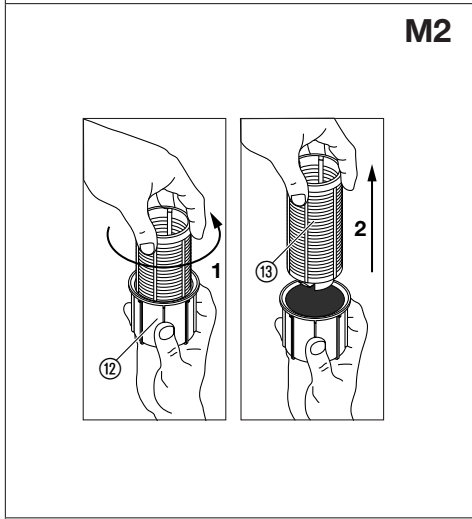
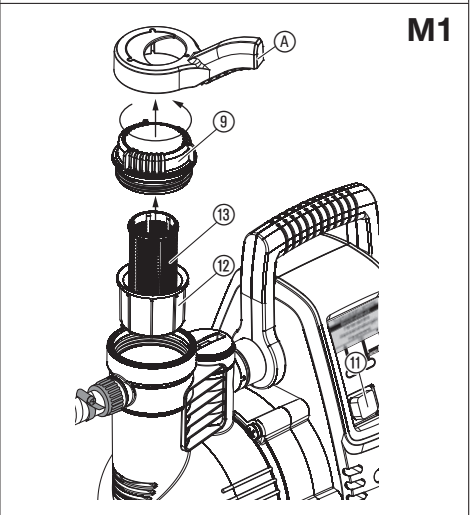
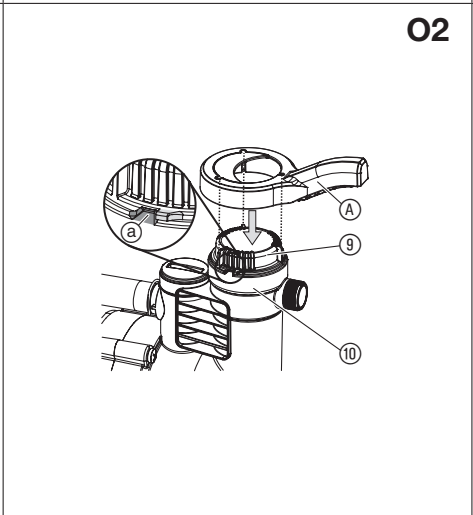
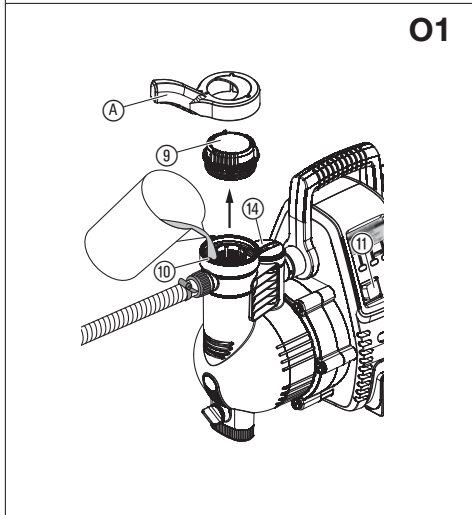
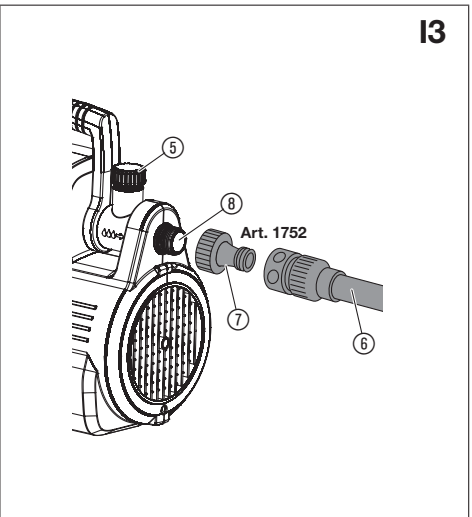
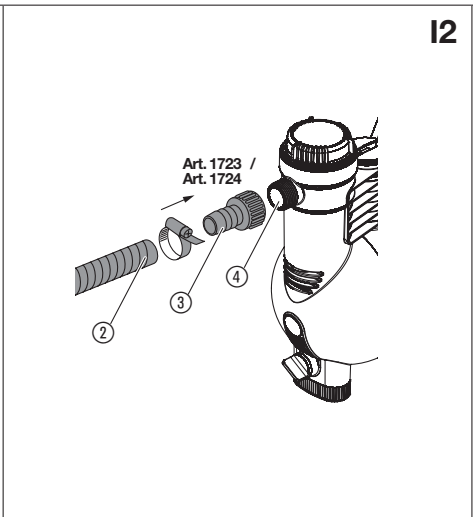
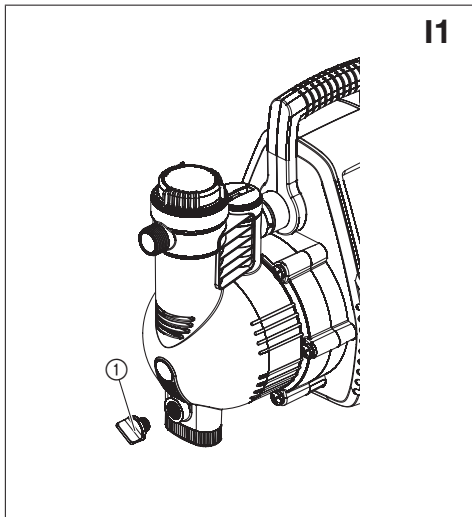

NEBEZPEČENSTVO! Nie je možné prečerpávať leptavé, ľahko zápalné, agresívne alebo výbušné látky (ako benzín, petrolej alebo nitrozropúšťadlá), slanú vodu ako aj potraviny určené na konzum.

Zosilnenie tlaku:

Ak čerpadlo používate na zosilnenie tlaku, maximálny prípustný vnútorný tlak nesmie prekročiť hodnotu 6 bar (na tlakovej strane). Pritom treba sčítať tlak, ktorý sa má zosilniť, a tlak čerpadla.

- Príklad: tlak u vodovodného kohútiku = 1,0 bar.
Maximálny tlak domácich a záhradných automatov Comfort 5000/5 = 4,5 bar
Celkový tlak = 5,5 bar

1. BEZPEČNOSŤ

DÔLEŽITÉ!

Prečítajte si starostlivo návod na obsluhu a uschovajte ho pre ďalšie použitie.

Symboły na výrobku:



Prečítajte si návod na obsluhu.

Všeobecné bezpečnostné upozornenia

Elektrická bezpečnosť



NEBEZPEČENSTVO! Zásah elektrickým prúdom!

Nebezpečenstvo zranenia zásahom elektrického prúdu.

→ Napájanie výrobku elektrickým prúdom musí byť vybavené prúdovým chráničom (RCD) s menovitým spúšťacím prúdom minimálne 30 mA.



NEBEZPEČENSTVO! Zásah elektrickým prúdom!

Nebezpečenstvo zranenia zásahom elektrického prúdu.

→ Predtým než budete vykonávať údržbu alebo vymieňať diely, odpojte výrobok od siete. Preto sa musí zásuvka nachádzať vo Vašom zornom poli.

Bezpečná prevádzka

Teplota vody nesmie prekročiť hodnotu 35 °C.

Čerpadlo sa nesmie používať, pokiaľ sa vo vode nachádzajú osoby.

Čerpaná kvapalina sa môže unikajúcim mazacím prostriedkom znečistiť.

Ochranný vypínač

Poistka proti chodu nasucho: keď sa nečerpá voda (nedostatočný prúd), čerpadlo sa automaticky vypne.

Ochrana pri zablokovaní: keď je motor zablokovaný (nadmerný prúd), čerpadlo sa automaticky vypne.

Dodatočné bezpečnostné upozornenia

Elektrická bezpečnosť



NEBEZPEČENSTVO! Zástava srdca!

Tento výrobok vytvára počas prevádzky elektromagnetické pole. Toto pole môže mať za určitých podmienok vplyv na činnosť aktívnych alebo pasívnych medicínskych implantátov. Aby sa eliminovali nebezpečné situácie, ktoré by mohli viesť k ťažkým alebo smrteľným zraneniam, mali by osoby s medicínskym implantátom použitie tohto výrobku konzultovať so svojím lekárom alebo s výrobcom implantátu.



NEBEZPEČENSTVO! Zásah elektrickým prúdom!

Ak sa v bazéne alebo záhradnom jazierku nachádzajú osoby, výrobok sa nesmie prevádzkovať.

→ Zaistíte, aby boli elektrické konektory umiestnené v priestore chránenom proti zaplaveniu.

→ Chránite sieťovú zástrčku pred vlhkosťou.

Prípojovací kábel



NEBEZPEČENSTVO! Zásah elektrickým prúdom!

Odrezanou sieťovou zástrčkou môže cez sieťový kábel do elektrickej časti preniknúť vlhkosť a spôsobiť skrat.

→ Sieťovú zástrčku neodrezávajte (napr. aby ste mohli viesť kábel cez múr).

Ak je sieťový kábel poškodený, musíte ho nechať vymeniť u výrobcu, jeho servisu alebo u rovnako kvalifikovanej osoby, aby ste predišli nebezpečenstvu.

Podľa normy DIN VDE 0620 nesmú mať sieťový kábel a predlžovací kábel menší prierez ako vedenia v gumenej hadici so skratkou H07RN-F.

Kábel musí mať dĺžku 10 m.

SK

1. BEZPEČNOSŤ	81
2. INŠTALÁCIA	82
3. OBSLUHA	82
4. NASTAVENIE MENU	83
5. ÚDRŽBA	84
6. SKLADOVANIE	84
7. ODSTRÁŇOVANIE PORÚCH	85
8. TECHNICKÉ ÚDAJE	86
9. PRÍSLUŠENSTVO	86
10. SERVIS/ZÁRUKA	86

Preklad originálneho návodu na obsluhu.



Tento výrobok môžu používať deti staršie ako 8 rokov, ako aj osoby so zníženými fyzickými, zmyslovými alebo mentálnymi schopnosťami alebo nedostatkom skúseností a vedomostí, ak sú pod dohľadom alebo boli o bezpečnom používaní zariadenia poučené a pochopili z toho vyplývajúce nebezpečenstvá. Deti sa s výrobkom nesmú hrať. Deti nesmú vykonávať čistenie a bežnú údržbu bez dohľadu. Obsluhu tohto výrobku odporúčame zveriť mladistvým až od veku 16 rokov.

Určené použitie:

GARDENA Domáci a záhradný automat je určený pre domáce použitie a pre použitie v súkromných záhradách a nie je určený pre prevádzku v zavlažovacích zariadeniach a systémoch vo verejných parkoch. Môže sa používať na čerpanie dažďovej vody, vody z vodovodnej siete a chlóranej vody.

Výrobok nie je vhodný na nepretržitú prevádzku (napr. priemyselné použitie, nepretržitý obeh).

Údaje na typovom štítku sa musia zhodovať s údajmi elektrickej siete.

Keď sa výrobok nepoužíva, odpojte ho od zdroja prúdu.

Chráňte zástrčku a pripojovací kábel pred teplom, olejom a ostrými hranami.

Čerpadlo neprenášajte za sieťový kábel a sieťovú zástrčku nevyťahujte zo zásuvky za kábel.

Ako prídavné bezpečnostné zariadenie sa môže použiť povolený bezpečnostný spínač.

→ V tejto veci sa informujte u vášho elektrikára.

Na prevádzku čerpadla používajte iba predĺžovací kábel s uzemnením.

Poškodené čerpadlo sa nesmie používať.

Pred použitím čerpadla ho skontrolujte, či nevykazuje nejaké poškodenia (predovšetkým na sieťovom kábli a zástrčke).

→ V prípade poškodenia nechajte čerpadlo bezpodmienečne skontrolovať v servisnom stredisku GARDENA.

Osobná bezpečnosť



NEBEZPEČENSTVO! Nebezpečenstvo zadusenía!

Menšie diely je možné ľahko prehltnúť. Obaly z umelých hmôt predstavujú pre malé deti nebezpečenstvo zadusenía. Pri montáži držte malé deti v dostatočnej vzdialenosti.



NEBEZPEČENSTVO! Nebezpečenstvo zranenia horúcou vodou!

Ak je chybné elektronické riadenie alebo nefunguje zásobovanie vodou na vstupnej strane čerpadla, tak voda, ktorá sa nachádza v čerpadle, sa môže ohriať a vytekajúca horúca voda môže predstavovať nebezpečenstvo zranenia.

→ Pred opätovným uvedením čerpadla do prevádzky odpojte čerpadlo od hlavného zásobovania, nechajte ochladiť vodu (cca 10 až 15 minút) a pripojte zásobovanie vodou na vstupnej strane.

Nepoužívajte výrobok, ak ste unavení alebo pod vplyvom drog, alkoholu alebo liekov. Chvilka nepozornosti počas prevádzky môže mať za následok ťažké poranenia.

Pri pripájaní čerpadla k zariadeniu na zásobovanie vodou sa musia dodržiavať zdravotné predpisy danej krajiny, aby sa zabránilo spätnému nasatiu nepitnej vody.

Voda, ktorá preteká čerpadlom, sa už nepovažuje za pitnú vodu.

Pri práci s výrobkom nenoste rozpustené vlasy, šály ani podobné voľné kusy odevu.

Dbajte na to, aby sa v dosahu čerpadla a dopravovaného média nenachádzali bez dozoru deti alebo nepovolane osoby.

Aby ste zabránili chodu čerpadla nasucho, dbajte na to, aby sa koniec sacej hadice vždy nachádzal pod vodou.

→ Pred každým použitím naplňte čerpadlo dopravovanou kvapalinou (cca 2 až 3 l).

Čerpadlo musí stáť na pevnom, rovnom podklade a musí byť chránené proti zaplaveniu. Čerpadlo nesmie spadnúť do vody.

Cez integrovaný filter (veľkosť ôk 0,45 mm) môže preniknúť veľmi jemný piesok a urýchliť opotrebovanie hydraulických dielov.

→ Ak voda obsahuje piesok, je navyše potrebné použiť aj **GARDENA Predfilter pre čerpadlo, č.v. 1730** (veľkosť ôk 0,1 mm).

Teplota dopravovanej kvapaliny musí mať hodnotu 2 °C až 35 °C.

Teplota skladovania musí mať hodnotu 2 °C až 70 °C.

2. INŠTALÁCIA



NEBEZPEČENSTVO! Zásah elektrickým prúdom!

Nebezpečenstvo zranenia zásahom elektrického prúdu.

→ Pred inštaláciou výrobku odpojte výrobok od siete.

Umiestnenie [Obr. 11]:

Dbajte na dostatočné vetranie v oblasti vzduchových štrbín.

Čerpadlo musí byť vzdialené od steny najmenej 5 cm.

Cez vzduchové štrbiny sa nesmú nasať žiadne nečistoty (napr. piesok alebo pôda).

Nainštalujte čerpadlo tak, aby sa nezosunulo a aby sa pod vypúšťaciu skrutku ① dala podložiť dostatočne veľká záchytná nádoba na vyprázdnenie výrobku alebo systému.

Nainštalujte čerpadlo v bezpečnej vzdialenosti (najmenej 2 m) k čerpanému médiu.

Čerpadlo inštalujte podľa možnosti vyššie ako je hladina čerpanej vody. Ak to nie je možné, medzi čerpadlo a saciu hadicu nainštalujte uzatváraciu armatúru odolnú proti vakuu, aby sa dal vyčistiť napríklad integrovaný filter.

Ak sa systém inštaluje napevno, sa vstupnú a výstupnú stranu je potrebné nainštalovať vhodné uzatváracie armatúry. To je dôležité napríklad pre údržbové a čistiacie práce na čerpadle alebo pre vypnutie.

Prípoje:



POZOR!

GARDENA Pripojovacie hrdlá na sacej a tlakovej strane sa môžu doťahovať napevno len ručne. Pred pripojením sacej hadice na vstup na saní skontrolujte, či je vložený tesniaci krúžok a či nie je poškodený. Pri použití kovových prípojok môže pri dôjst neodbornom zaobchádzaní k poškodeniu pripojovacieho závitú. Preto pripojte naskrutkujte vždy s najvyššou starostlivosťou. Pre utesnenie kovových pripojovacích dielcov používajte len tesniacu pásku.

Sacia strana:

Na sacej strane nepoužívajte diely zásuvného systému vodnej hadice! Použite saciu hadicu pre vakuovo pevné pripojenie napr.:

- GARDENA Sacia súprava č.v. 1411/1418
- GARDENA Sacia hadica pre kopané studne č.v. 1729
- GARDENA Sacia hadica – metrový tovar s GARDENA Hadicovou sponou č.v. 7192/7191.

Pri veľmi jemnom znečistení čerpaného média odporúčame k zabudovanému filteru použiť prídavné **Predradený filter GARDENA č.v. 1730/1731**.

Pre skrátenie doby opätovného nasávania čerpadla odporúčame použitie sacej hadice so spätnou klapkou, ktorá zabráňuje samovoľnému vypusteniu vody zo sacej hadice po odstavení čerpadla z prevádzky.

Dôležité pri inštalácii napevno:

Pri väčších sacích výškach používajte saciu hadicu s menším priemerom (3/4").

Tlaková strana:

Na tlakovej strane sa musí použiť hadica odolná proti tlaku, napr.:

- GARDENA Záhradná hadica (3/4") č.v. 18113 s GARDENA Sadou prípojov č.v. 1752.

Dôležité pri inštalácii napevno:

Keď sa výrobok napevno inštaluje v uzavretom priestore, na pripojenie k zásobovaniu úžitkovou vodou sa smú použiť len pružné hadice (napr. vystužené) a nie pevné rúrky, aby sa znížila hladina hluku a zabránilo sa škodám v dôsledku tlakových rázov. Pevné rúrky sa smú na prvých 2 m nainštalovať iba so stúpaním. Aby ste zabránili poškodeniam na závitě, pri použití kovových prípojok dbajte na opatrnú a presne lícujúcu montáž.

Pripojenie sacej hadice [Obr. 12]:

1. Naskrutkujte prípojku ③ na sacie hrdlo ④ a rukou ju pevne utiahnite.
2. Nasuňte saciu hadicu ② na prípojku ③ a upevnite ju napríklad **GARDENA Hadicovou sponou č.v. 7192/7191**.
3. Pri sacích výškach nad 4 m upevnite saciu hadicu (napr. na drevený kôl).
Čerpadlo a sacia hadica sa tým odľahčia od hmotnosti vody.

Pripojenie tlakovej hadice [Obr. 13]:

Tlaková hadica sa môže spojiť buď s 33,3 mm závitom (G1) prípojky otočnej o 120° ⑤ a/alebo horizontálnou prípojku ⑥.

1. Naskrutkujte kohút ⑦ na tlakový vstup ⑤/⑥ a rukou ho pevne utiahnite.
2. Nasuňte tlakovú hadicu s hadicovou spojkou ⑧ na kohút ⑦.

3. OBSLUHA



NEBEZPEČENSTVO! Zásah elektrickým prúdom!

Nebezpečenstvo zranenia zásahom elektrického prúdu.

→ Pred naplnením čerpadla odpojte výrobok od siete.

Spustenie domáceho a záhradného automatu [Obr. 01/02]:

UPOZORNENIE: Uvedená maximálna samonasávací výška (pozri 8. TECHNICKÉ ÚDAJE) sa dosiahne, keď je čerpadlo naplnené a tlaková hadica sa počas prvého samonasávania drží hore priamo za tlakovým výstupom, aby dopravované médium nemohlo vyteciť z tlakovej hadice. Pri použití naplnenej sacej hadice so spätným ventilom nemusíte tlakovú hadicu držať hore.

1. Uvoľnite veko ⑨ filtračnej komory pomocou dodaného kľúča ⑩.
2. Do plniaceho otvoru ⑪ pomaly plňte dopravovanú kvapalinu (cca 2 až 3 l), kým už hladina vody nebude klesať pod vstup sacej strany alebo kým nezačne vytekať voda z horizontálnej prípojky.

- Pri inštalácii napevno:** uvoľnite kryt (4) a príte čerpadlo dopravovanou kvapalinou, kým nezačne vytekať z horizontálnej prípojky.
- Vypustíte zvyšnú vodu z tlakovej hadice, aby počas plnenia a odvodu vzduchu mohol unikáť vzduch.
- Otvorte všetky uzatváracie zariadenia v tlakovom potrubí (zavlažovacie príslušenstvo, kohútik atď.), aby pri nasávaní mohol unikáť vzduch.
- Pri inštalácii napevno:** ak sa kvôli inštalácii napevno nedá vypustiť dopravné potrubie, uvoľnite kryt (4). Môže vytečť značné množstvo kvapaliny. Majte pripravenú dostatočne veľkú záchytnú nádobu.
- Pevne zaskrutkujte veko (9) filtračnej komory až na doraz (a).
- Bez inštalácie napevno:** zdvihnite tlakovú hadicu priamo za tlakovým výstupom.
- Zasuňte sieťovú zástrčku pripojovacieho kábla do sieťovej zásuvky.
- Stlačte spínač Zap/Vyp (10) do polohy I.
Spínač Zap/Vyp svieti.

Pri prvom uvedení do prevádzky je potrebné po zapnutí čerpadla zvoliť jazyk zobrazenia displeja.

- 

Pomocou **ľavého**, resp. **pravého tlačidla** zvolíte požadovaný jazyk displeja a potvrdíte ho pomocou **stredného tlačidla** **OK**.
Na displeji sa zobrazí „Čerpadlo teraz spustiť?“.

- 

Stlačte **ľavé tlačidlo** **ÁNO**.
Čerpadlo sa po cca 2 sekundách rozbehne. Na displeji sa zobrazí „Prebieha nasávanie“ a počas procesu nasávania sa na displeji točí GARDENA slniečko.

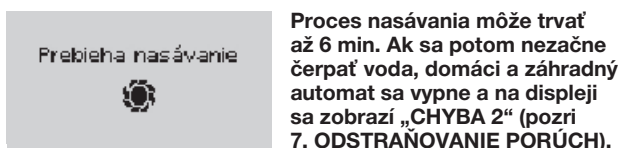

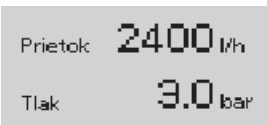
- 

Uzatváracie zariadenia tlakového potrubia uzavrite hneď, ako čerpadlo začne nepreušovane čerpať vodu.
Na displeji sa zobrazí „Prietok“ a „Tlak“.

Asi 10 sekúnd po uzavretí uzatváracieho zariadenia sa čerpadlo automaticky vypne.

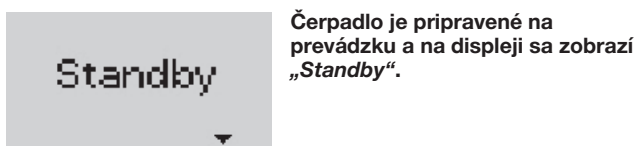

Elektronické riadenie:

Čerpadlo je vybavené elektrickým riadením.

Keď tlak klesne pod zapínací tlak, čerpadlo sa automaticky naštartuje.

Keď sa už nečerpá žiadna voda, automaticky sa vypne.

Program pre malé množstvo a výstraha-netesnosť:

Výstraha-netesnosť:

Pri netesnosti alebo kvapkajúcom vodovodnom kohútiku tlak stále klesá pod zapínací tlak a čerpadlo sa stále zapína a vypína.

Keď sa čerpadlo stále zapína a vypína, tak sa automaticky vypne, aby zabránilo nežiadúcemu vytečeniu vody (zobrazí sa chyba 4 „Výstraha-netesnosť“).

Program pre malé množstvo:

Aby sa čerpadlo pri žiaducej aplikácii s malými množstvami vody (napr. práčky alebo kvapkavá závlaha) predčasne nevyplo, doba programu pre malé množstvo sa môže nastaviť až do aktivácie výstrahy-netesnosť (pozri 4. NASTAVENIE MENU / Výstraha-netesnosť).

Cyklické zapínanie a vypínanie čerpadla počas programu pre malé množstvo nemá žiadny vplyv na životnosť čerpadla.

Prevádzka práčiek

(Výstraha-netesnosť nastavená na 60 min.):

Po ukončení prívodu malého množstva vody pri práčkach sa 60-minútová doba prevádzky programu pre malé množstvo automaticky prepne späť

na normálnu prevádzku čerpadla, čo umožní bezproblémovú prevádzku práčky aj po dobu > 60 minút.

Prevádzka bez malých množstiev vody (Výstraha-netesnosť nastavená na 2 min.):

Ak nie sú potrebné malé množstvá vody, výstraha-netesnosť sa môže skrátiť na 2 minúty. To umožňuje maximálnu ochranu pri netesnosti.

Pri stálej kvapkovej závlaha

(Výstraha-netesnosť nastavená na VYPNÚŤ):

Ak sa má program pre malé množstvá používať dlhšie ako 60 min., výstraha-netesnosť sa môže deaktivovať (VYP).

Pozor! Výstraha-netesnosť už potom nechráni čerpadlo.



4. NASTAVENIE MENU

Všeobecná obsluha:



Podľa zobrazenia na displeji môžete vyvolať rôzne aktuálne informácie o stave prevádzky a vykonať rôzne nastavenia.

Displej pozostáva zo zobrazovacej časti (1) a funkčnej lišty (2), ktorá udáva príslušnú funkciu 3 pod ňou sa nachádzajúcich tlačidiel, ako napr.:

Ľavé tlačidlo		Listovanie v menu smerom nahor k voľbe „Výstraha-netesnosť“.
Stredné tlačidlo		Vyvolanie menu „Zapínací tlak“.
Pravé tlačidlo		Listovanie v menu smerom nadol k voľbe „Náprava pri chybách“.

Zobrazenia displeja počas prevádzky:

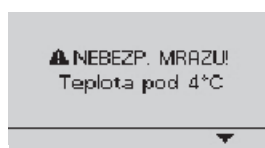
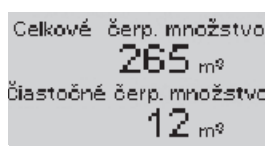
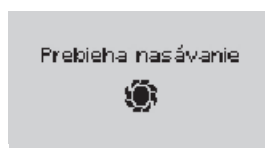

Vyvolanie a nastavenie čerpadla:

Hlavná ponuka:

Vyvolanie hlavného menu, keď je čerpadlo v prevádzke:

→ Stlačte súčasne **stredné** a **pravé tlačidlo**, kým sa na displeji zobrazí hlavné menu.

Vyvolanie hlavného menu, keď je čerpadlo vypnuté:

→ Držte súčasne stlačené **stredné** a **pravé tlačidlo** a zapnete čerpadlo, kým sa na displeji zobrazí hlavné menu.

Pokým je vyvolané hlavné menu alebo podmenu, čerpadlo z bezpečnostných dôvodov preruší prevádzku.



V Hlavnej ponuke sú 4 možnosti:

1. **Jazyk**
2. **Ponuka Info**
3. **Nastavenie**
4. **Ponuku zatvoriť**

→ Pomocou **ľavého**, resp. **pravého tlačidla** zvolíte požadované menu a vyvolajte ho pomocou **stredného tlačidla**.



1. Jazyk

V menu „**Jazyk**“ je možné zvoliť jazyk pre zobrazovanie na displeji.

→ Pomocou **ľavého**, resp. **pravého tlačidla** zvolíte požadovaný jazyk displeja a potvrdíte ho pomocou **stredného tlačidla**.

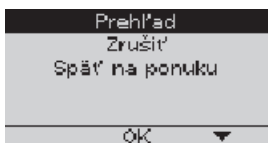

2. Ponuka Info

Menu „**Ponuka Info**“ má 3 možnosti:

- 2.1 **Prehľad**
- 2.2 **Zrušiť**
- 2.3 **Späť na ponuku**

→ Pomocou **ľavého**, resp. **pravého tlačidla** zvolíte požadované menu a vyvolajte ho pomocou **stredného tlačidla**.

2.1 Prehľad

Zobrazenie:

- Celkové čerp. množstvo
- Čiastočné čerp. množstvo
- Zapínací tlak
- Výstraha-netesnosť
- Systém diagnostiky
- Teplota čerpadla

2.2 Zrušiť

Vynulovanie (reset):

- Čiastočné čerp. množstvo na 0
- Min./max. teplota čerpadla

2.3 Späť na ponuku

Vedie späť k Hlavnej ponuke.

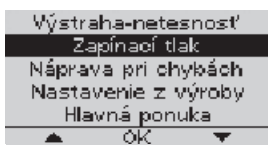

3. Nastavenie

Menu „**Nastavenia**“ má 5 podriadených menu:

- 3.1 **Výstraha-netesnosť**
- 3.2 **Zapínací tlak**
- 3.3 **Náprava pri chybách**
- 3.4 **Nastavenie z výroby**
- 3.5 **Hlavná ponuka**

→ Pomocou **ľavého**, resp. **pravého tlačidla** zvolíte požadované menu a potvrdíte ho pomocou **stredného tlačidla**.

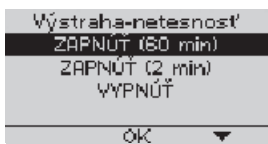

3.1 Výstraha-netesnosť

Nastavenie doby až do aktivácie výstrahy-netesnosť:

- **ZAPNÚŤ (60 min)**
- **ZAPNÚŤ (2 min)**
- **WYPNÚŤ**

→ Pomocou **ľavého**, resp. **pravého tlačidla** zvolíte požadovanú dobu a potvrdíte ju pomocou **stredného tlačidla**.

3.2 Zapínací tlak

Zapínací tlak je z výrobného závodu nastavený na maximálnu hodnotu a v krokoch po 0,2 bar sa dá znížiť až na hodnotu 2,0 bar:

Nastavenie zapínacieho tlaku:

→ Pomocou **ľavého**, resp. **pravého tlačidla** zvolíte požadovaný zapínací tlak a potvrdíte ho pomocou **stredného tlačidla**.

3.3 Náprava pri chybách

Aktivácia nápravy pri chybách:

- **ZAPNÚŤ**: zobrazenie najčastejších príčin a ich odstránenie na displeji.
 - **WYPNÚŤ**: iba zobrazenie kódu chyby na displeji.
- Pomocou **ľavého**, resp. **pravého tlačidla** zvolíte požadované nastavenie a potvrdíte ho pomocou **stredného tlačidla**.

3.4 Nastavenie z výroby

Vynulovanie (reset) na nastavenie z výrobného závodu:

- Výstraha-netesnosť na 60 min.
- Zapínací tlak na maximálnu hodnotu
- Náprava pri chybách na ZAPNÚŤ

3.5 Hlavná ponuka

Vedie späť k Hlavnej ponuke.

4. Ponuku zatvoriť

Uzavrie Hlavnú ponuku.

Čerpadlo je opäť pripravené na prevádzku.

5. ÚDRŽBA



NEBEZPEČENSTVO! Zásah elektrickým prúdom!
Nebezpečenstvo zranenia zásahom elektrického prúdu.
→ Pred vykonaním údržby na výrobku ho odpojte od siete.

Vyčistenie filtra [Obr. M1/M2]:

1. Uzavrite príp. všetky uzatváracie zariadenia na sacej strane.
2. Uvoľnite veko ① filtračnej komory pomocou dodaného kľúča ②.
3. Vytiahnite filtračnú jednotku ③/④ kolmo nahor.
4. Pevne držte nádobku ⑤, otočte filter ⑥ proti smeru hodinových ručičiek **1** a vytiahnite filter **2** (bajonetový uzáver).
5. Vyčistite nádobku ⑤ pod tečúcou vodou a vyčistite filter ⑥ napríklad mäkkou kefkou.
6. Nasadte späť filter v opačnom poradí.
7. Naštartujte čerpadlo (pozri 3. OBSLUHA).

Čistenie spätného ventilu [Obr. M3]:



POZOR!
Čerpadlo sa nesmie prevádzkovať bez spätného ventilu.

1. Uzavrite príp. všetky uzatváracie zariadenia na sacej strane.
2. Otvorte odborné miesta, aby na tlakovej strane unikol tlak. Potom znovu uzavrite odborné miesta, aby čerpadlo úplne nevyprázdnilo pripojené vedenia.
3. Pomocou vhodného nástroja uvoľnite kryt ① spätného ventilu.
4. Demontujte spätný ventil ② a vyčistite ho pod tečúcou vodou.
5. Nasadte späť spätný ventil ③ v opačnom poradí.
6. Naštartujte čerpadlo (pozri 3. OBSLUHA)

6. SKLADOVANIE

Odstavenie z prevádzky [Obr. S1]:

Výrobok musí byť skladovaný na mieste, ktoré je neprístupné deťom.

1. Stlačte spínač Zap/Vyp ① do polohy **0**.
2. Odpojte čerpadlo od siete.
3. Otvorte spotrebič na tlakovej strane.
4. Demontujte hadice pripojené k tlakovej a sacej strane.
5. Uvoľnite vypúšťaciu skrutku ②.
6. Naklápajte čerpadlo na sáciu a tlakovú stranu, kým už nebude na oboch stranách vytekať žiadna voda.
7. Skladujte čerpadlo na suchom, uzavretom mieste zabezpečenom voči mrazu.

Likvidácia:

(v zmysle Smernice 2012/19/EÚ)

Výrobok sa nesmie likvidovať v bežnom domácom odpade. Musí sa zlikvidovať podľa platných miestnych predpisov týkajúcich sa ochrany životného prostredia.



DÔLEŽITÉ!

→ Výrobok zlikvidujte na miestne príslušnom zbernom a recyklačnom mieste.

7. ODSTRÁŇOVANIE PORÚCH



NEBEZPEČENSTVO! Zásah elektrickým prúdom!
Nebezpečenstvo zranenia zásahom elektrického prúdu.

→ Pred odstránením chyby výrobku ho odpojte od siete.

Odstraňovanie chýb pomocou systému diagnostiky chýb:

Čerpadlo je vybavené systémom diagnostiky chýb, ktorý prostredníctvom displeja zobrazí príčinu a odstránenie rôznych chybových stavov.

1. Stlačte **pravé tlačidlo** **NÁPRAVA**.
Displej indikuje prvú možnú chybu.
2. **Odpojte čerpadlo od siete.**
(Indikácia chyby zostane pritom zachovaná).
3. Vykonajte zobrazené odstránenie (alebo príslušné odstránenie z nižšie uvedenej tabuľky).
4. Znova naštartujte čerpadlo.
5. Ak chyba nie je odstránená, prejdite späť na bod 1 a vyvolajte najbližšiu možnú chybu.
6. Ak chyba je odstránená, stlačte **pravé tlačidlo** (reset).
Čerpadlo je opäť pripravené na prevádzku.

Problém	Možná príčina	Odstránenie
CHYBA 1 - Čerpadlo nenaplnené - Čerpadlo blokovávané - Výpust čerpadla zatvorený	Čerpadlo počas uvedenia do prevádzky nečerpá 30 sekúnd žiadnu vodu.	NÁPRAVA
Čerpadlo nenásáva	Čerpadlo nie je dostatočne naplnené dopravovanou kvapalinou.	→ Naplňte čerpadlo a zaistíte, aby počas procesu nasávania nevytekala na tlakovej strane žiadna voda (pozri 3. OBSLUHA).
	Vzduch na tlakovej strane nemôže uniknúť, lebo sú zatvorené výstupy na tlakovej strane.	→ Otvorte výstupy na tlakovej strane (pozri 3. OBSLUHA).
Čerpadlo neštartuje	Teleso čerpadla sa zahrialo a zareagoval tepelný ochranný vypínač.	1. Otvorte uzatváracie zariadenia prítomné v tlakovom potrubí (zníženie tlaku). 2. Dbajte na dostatočné vetranie a nechajte čerpadlo vychladnúť cca 20 min.
	Obežné koleso je blokovávané.	1. Uvoľnite obežné koleso (pozri „Uvoľnenie obežného kolesa“). 2. Nechajte čerpadlo vychladnúť cca 20 min.
	Snímač prietoku je znečistený.	→ Vyčistíte snímač prietoku (pozri „Čistenie snímača prietoku“).

CHYBA 2 - Problém na sacej strane - Motor je prehriaty	Čerpadlo počas uvedenia do prevádzky nečerpá 6 minút žiadnu vodu.	NÁPRAVA
---	--	----------------

Čerpadlo nenásáva	Porucha na sacej strane.	→ Ponorte koniec sacej hadice pod vodu. → Odstráňte všetky prípadné netesnosti na sacej strane. → Vyčistíte spätný ventil sacieho potrubia a skontrolujete či je namontovaný v správnom smere. → Vyčistíte sací filter na konci sacej hadice. → Vyčistíte tesnenie veka filtra a pevne zaskrutkujete veko až na doraz (pozri 5. Údržba). → Vyčistíte filter v čerpadle.
--------------------------	--------------------------	--

Problém	Možná príčina	Odstránenie
Čerpadlo nenásáva	Sacia hadica je zdeformovaná alebo ohnutá.	→ Použite novú saciu hadicu.
Čerpadlo neštartuje	Tepelný ochranný vypínač zareagoval (prehriaty motor).	→ Nechajte čerpadlo vychladnúť cca 20 min.
CHYBA 3 - Problém na sacej strane - Motor je prehriaty	Čerpadlo počas bežiackej prevádzky nečerpá 30 sekúnd žiadnu vodu.	NÁPRAVA
Prerušené zásobovanie vodou na sacej strane	Porucha na sacej strane.	→ Ponorte koniec sacej hadice pod vodu. → Odstráňte všetky prípadné netesnosti na sacej strane. → Vyčistíte spätný ventil sacieho potrubia a skontrolujete či je namontovaný v správnom smere. → Vyčistíte sací filter na konci sacej hadice. → Vyčistíte tesnenie veka filtra a pevne zaskrutkujete veko až na doraz (pozri 5. Údržba). → Vyčistíte filter v čerpadle.
	Sacia hadica je zdeformovaná alebo ohnutá.	→ Použite novú saciu hadicu.
Čerpadlo neštartuje	Tepelný ochranný vypínač zareagoval (prehriaty motor).	→ Nechajte čerpadlo vychladnúť cca 20 min.
	Snímač prietoku je znečistený.	→ Vyčistíte snímač prietoku (pozri „Čistenie snímača prietoku“).
CHYBA 4 - Výstraha-bola zistená netesnosť	Čerpadlo sa počas bežiackej prevádzky vypne po cca 60 minútach, resp. 2 minútach.	NÁPRAVA
Výstraha-netesnosť bola aktivovaná	Netesnosť na tlakovej strane (napr. kvapkajúci kohútik).	→ Odstráňte prípadné netesnosti na tlakovej strane.
	Maximálna doba nastavenej výstrahy-netesnosť (program pre malé množstvá 60 min. alebo 2 min.) bola prekročená.	→ Zvýšte dobu výstrahy-netesnosť. → Zvýšte spotrebu vody.
	Spätný ventil je blokovávaný.	→ Vyčistíte spätný ventil (pozri „Čistenie spätného ventilu“).
	Snímač prietoku je znečistený.	→ Vyčistíte snímač prietoku (pozri „Čistenie snímača prietoku“).
Čerpadlo neštartuje alebo sa počas prevádzky náhle zastaví	Sieťová zástrčka nie je pripojená.	→ Pripojte sieťovú zástrčku.
	Výpadok prúdu.	→ Skontrolujte poistku a káble.
	Prúdový chránič zareagoval (chybný prúd).	→ Odpojte čerpadlo od zdroja prúdu a obráťte sa na servis GARDENA.
	Elektrická porucha.	→ Odpojte čerpadlo od zdroja prúdu a obráťte sa na servis GARDENA.

Uvoľnenie obežného kolesa [Obr. T1]:

Ak v dôsledku znečistenia uviazne obežné koleso, na displeji sa zobrazí **CHYBA 1**.

1. Otočte hriadel motora ⑩ pomocou skrutkovača.
Tým sa uvoľní zablokované obežné koleso.
2. Naštartujte čerpadlo (pozri 3. OBSLUHA).

Čistenie snímača prietoku [Obr. T2]:

Ak v dôsledku znečistenia uviazne snímač prietoku, na displeji sa zobrazí **CHYBA**.

1. Uvoľnite obidve skrutky ⑰.
2. Zložte kryt ⑩.
3. Uvoľnite skrutku ⑱ a odnímite príchytku ⑳.
4. Uvoľnite ochranné viečko ㉑ tým, že ho vyskrutkujete proti smeru hodinových ručičiek (napr. pomocou skrutkovača).
5. Demontujte obežné koleso ㉒ a vyčistíte ho.
6. Vyčistíte teleso snímača prietoku.
7. Namontujte späť obežné koleso ㉒ v opačnom poradí.

8. Najskôr namontujte kryt (16) na hornej strane a potom pevne utiahnite obidve skrutky (17) na dolnej strane.
9. Naštartujte čerpadlo (pozri 3. OBSLUHA).



UPOZORNENIE: Pri iných poruchách sa obráťte na servisné stredisko GARDENA. Opravy môžu vykonávať len servisné strediská GARDENA alebo predajcovia, ktorí sú certifikovaní výrobcom GARDENA.

8. TECHNICKÉ ÚDAJE

Domáci a záhradný automat	Jednotka	Hodnota (č.v. 1759)	Hodnota (č.v. 1760)
Sieťové napätie	V (AC)	230	230
Sieťová frekvencia	Hz	50	50
Menovitý výkon/príkion v pohotovostnom režime	W	1300 / 1,5	1300 / 1,5
Prípojný kábel	m	1,5 (H07RN-F)	1,5 (H07RN-F)
Max. prietok	l/h	5000	6000
Max. tlak	bar	5,0	5,5
Max. dopravná výška	m	50	55
Maximálna sacia výška	m	8	8
Zapínací tlak	bar	2,0 – 2,8 ± 0,2	2,0 – 3,2 ± 0,2
Prípustný vnútorný tlak (na tlakovej strane)	bar	6	6
Hmotnosť	kg	13,3	15,2
Hladina akustického výkonu $L_{WA}^{1)}$: meraná/garantovaná	dB (A)	77 / 79	73 / 76
Odchýlka $k_{WA}^{1)}$		2,19	2,58

Spôsob merania podľa: ¹⁾ RL 2000/14/EC

9. PRÍSLUŠENSTVO

GARDENA sacia hadica	Odolné voči zalomeniu a podtlaku, s možnosťou dodania ako metrový tovar s priemerom 19 mm (3/4")-, 25 mm (1")- alebo 32 mm (5/4") bez pripojovacích armatúr alebo vo fixných dĺžkach kompletne s pripojovacími armatúrami, sacím filtrom a poistkou voči spätnému nasatiu.	
GARDENA pripojovacie kusy	Pre vakuovo pevné pripojenie sacej hadice dodávanej ako metrový tovar.	č.v. 1723 / 1724
GARDENA sací filter so spätnou klapkou	K vybaveniu sacej hadice predávané ako metrový tovar.	č.v. 1726 / 1727
GARDENA sacia hadica pre kopané studne	Pre vakuovo pevné pripojenie čerpadla na kopané studne alebo pevné rúrky. Dĺžka 0,5 m. S obojstranným vnútorným závitom 33,3 mm (G 1).	č.v. 1729
GARDENA predfilter na čerpadlá	Doporučujeme predovšetkým pri čerpaní kvapalín s obsahom piesku.	č.v. 1730 / 1731
Pripojovacia sada GARDENA	Pripojovacia sada pre tlakové hadice 1/2".	č.v. 1750
Pripojovacia sada GARDENA	Pripojovacia sada pre tlakové hadice 3/4".	č.v. 1752

10. SERVIS/ZÁRUKA

Servis:

Kontaktujte, prosím, adresu na zadnej strane.

Záruka:

V prípade reklamácie vyplývajúcej zo záruky vám nebudú sa poskytnuté služby účtované žiadne poplatky.

GARDENA Manufacturing GmbH poskytuje na tento výrobok záruku 2 roky (od dátumu kúpy), ak sa výrobok používal výhradne na súkromné účely. Táto záruka výrobcu neplatí pre použité výrobky získané na sekundárnom trhu. Táto záruka sa vzťahuje na všetky podstatné nedostatky tohto výrobku, ktoré sú preukázateľne spôsobené materiálovými alebo výrobnými chybami. Plnenie tejto záruky sa vykoná výmenou za plne funkčný výrobok alebo opravou chybného výrobku, ktorý nám bezplatne odošlete, pričom si vyhradzuje právo na výber medzi týmito možnosťami. Servis podlieha nasledujúcim podmienkam:

- Výrobok sa používal na konkrétny účel podľa odporúčaní uvedených v prevádzkových pokynoch.
- Kupujúci ani tretia strana sa nepokúšali produkt opravovať.
- Na prevádzku boli použité iba originálne náhradné a spotrebné diely GARDENA.

Zo záruky sú vylúčené normálne opotrebovanie dielov a komponentov, viditeľné zmeny, ako aj spotrebné diely podliehajúce rýchlemu opotrebovaniu.

Táto záruka výrobcu nemá nijaký vplyv na nároky voči predajcovi/dodávateľovi.

Ak máte problémy s týmto výrobkom, kontaktujte, prosím, náš servis. V prípade poškodenia v záruke pošlite, prosím, chybný výrobok spolu s kópiou dokladu o kúpe a opisom chyby dostatočne frankovaný na adresu servisu spoločnosti GARDENA, ktorá je uvedená na zadnej strane.

Spotrebné diely:

Obežné koleso, filter a prúdová tryska sú spotrebné diely a preto sú vyňaté zo záruky.

Zmluvné servisné strediská SK:

T–L s.r.o.
Šenkvičská cesta 12/F
902 01 Pezinok
tel.: 336 403 179, 903
825 232
fax: 336 403 179
e-mail: info@tlba.sk
www.tlba.sk

DAES, s.r.o.
Košická 4
010 01 Žilina
tel.: 415 650 881
fax: 415 650 880
e-mail: servis@daes.sk
www.daes.sk

Pumpen-Kennlinien
Performance characteristics
Courbes de performance
Prestatiegrafiek
Капитетскура
Ydelses karakteristika
Pumpun ominaiskäyrä
Pumpekarakteristikk
Curva di rendimento
Curva característica de la bomba
Características de performance
Charakterystyka pompy
Szivattyú-jelleggörbe
Charakteristika čerpadla
Charakteristiky čerpadla
Χαρηκτηριστικό διάγραμμα
Кривая производительности насоса
Karakteristika črpalke
Obilježja pumpe
Karakteristika pumpe
Крива характеристики насоса
Caracteristică pompă
Pompa karakter eğrisi
Помпена характеристика
Fuqia e pompës
Pumba karakteristik
Siurblio charakteristinė kreivė
Sūkņa raksturlīkne

Comfort 5000/5E LCD

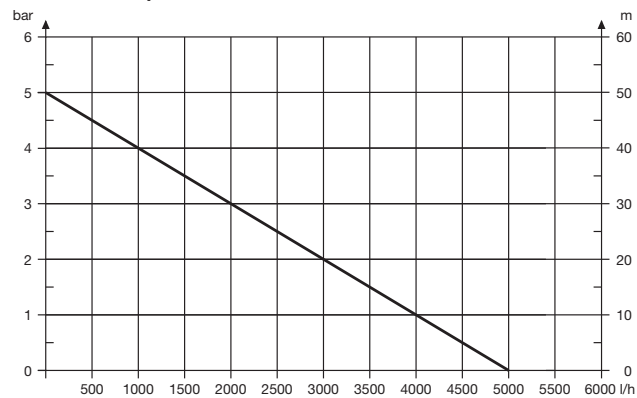

Premium 6000/6E LCD Inox

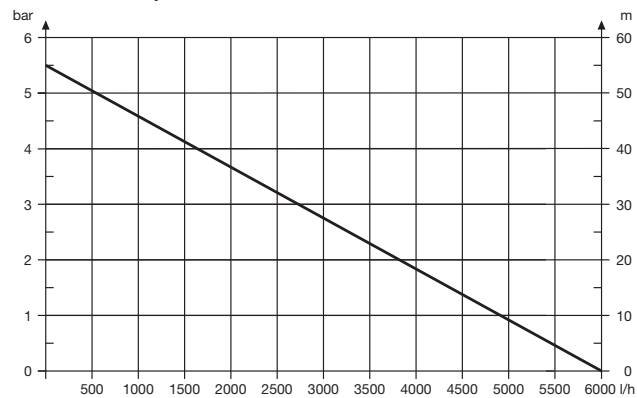

Deutschland / Germany

GARDENA
Manufacturing GmbH
Central Service
Hans-Lorenser-Straße 40
D-89079 Ulm
Produktfragen:
(+49) 731 490-123
Reparaturen:
(+49) 731 490-290
service@gardena.com

Albania

COBALT Sh.p.k.
Rr. Siri Kodra
1000 Tirana

Argentina

Husqvarna Argentina S.A.
Av.del Libertador 5954 –
Piso 11 – Torre B
(C1428ARP) Buenos Aires
Phone: (+54) 11 5194 5000
info.gardena@
ar.husqvarna.com

Armenia

Garden Land Ltd.
61 Tigran Mets
0005 Yerevan

Australia

Husqvarna Australia Pty. Ltd.
Locked Bag 5
Central Coast BC
NSW 2252
Phone: (+61) (0) 2 4352 7400
customer.service@
husqvarna.com.au

Austria / Österreich

Husqvarna Austria GmbH
Industriezeile 36
4010 Linz
Tel.: (+43) 732 77 01 01-485
service.gardena@
husqvarnagroup.com

Azerbaijan

Firm Progress
a. Aliyev Str. 26A
1052 Baku

Belgium

Husqvarna België nv/sa
Gardena Division
Rue Egide Van Ophem 111
1180 Uccle / Ukkel
Tel.: (+32) 2 720 92 12
info@gardena.be

Bosnia / Herzegovina

SILK TRADE d.o.o.
Industrijska zona Bukva bb
74260 Tešanj

Brazil

Husqvarna do Brasil Ltda
Av. Francisco Matarazzo,
1400 – 19º andar
São Paulo – SP
CEP: 05001-903
Tel: 0800-112252
marketing.br.husqvarna@
husqvarna.com.br

Bulgaria

AGROLAND България АД
бул. 8 Декември, №13
Офис 5
1700 Студентски град
София
Тел.: (+359) 24 66 69 10
info@agroland.eu

Canada / USA

GARDENA Canada Ltd.
100 Summerlea Road
Brampton, Ontario L6T 4X3
Phone: (+1) 905 792 93 30
info@gardenacanada.com

Chile

Maquinarias Agroforestales
Ltda. (Maga Ltda.)
Santiago, Chile
Avda. Chesterton
8355 comuna Las Condes
Phone: (+56) 2 202 4417
Dalton@maga.cl
Zipcode: 7560330

China

Husqvarna (Shanghai)
Management Co., Ltd.
富世华 (上海) 管理有限公司
3F, Benq Square B,
No207, Song Hong Rd.,
Chang Ning District,
Shanghai, PRC. 200335
上海市长宁区淞虹路207号明
基广场B座3楼, 邮编: 200335

Colombia

Husqvarna Colombia S.A.
Calle 18 No. 68 D-31, zona
Industrial de Montevideo
Bogotá, Cundinamarca
Tel. 571 2922700 ext. 105
jairo.salazar@
husqvarna.com.co

Costa Rica

Compania Exim
Euroberoamericana S.A.
Los Colegios, Moravia,
200 metros al Sur del Colegio
Saint Francis – San José
Phone: (+506) 297 68 83
exim_euro@racsa.co.cr

Croatia

Husqvarna Austria GmbH
Industriezeile 36
4010 Linz
Tel.: (+43) 732 77 01 01-485
service.gardena@
husqvarnagroup.com

Cyprus

Med Marketing
17 Digeni Akrita Ave
P.O. Box 27017
1641 Nicosia

Czech Republic

Husqvarna Česko s.r.o.
Türkova 2319/5b
149 00 Praha 4 – Chodov
Bezplatná infolinka:
800 100 425
servis@cz.husqvarna.com

Denmark

GARDENA DANMARK
Lejrvej 19, st.
3500 Værløse
Tlf.: (+45) 70 26 47 70
husqvarna@husqvarna.dk
www.gardena.com/dk

Dominican Republic

BOSQUESA, S.R.L
Carretera Santiago Licey
Km. 5 ½
Esquina Copal II.
Santiago
Dominican Republic
Phone: (+809) 736-0333
joserbosquesa@claro.net.do

Ecuador

Husqvarna Ecuador S.A.
Arupos E1-181 y 10 de
Agosto Quito, Pichincha
Tel. (+593) 22800739
francisco.jacome@
husqvarna.com.ec

Estonia

Husqvarna Eesti OÜ
Valdeku 132
EE-11216 Tallinn
info@gardena.ee

Finland

Oy Husqvarna Ab
Gardena Division
Lautatarhankatu 8 B/PL 3
00581 HELSINKI
www.gardena.fi

France

Husqvarna France
9/11 Allée des pierres mayettes
92635 Gennevilliers Cedex
France
http://www.gardena.com/fr
N° AZUR: 0 810 00 78 23
(Prix d'un appel local)

Georgia

Transporter LLC
8/57 Beliashvili street
0159 Tbilisi, Georgia
Phone: (+995) 322 14 71 71

Great Britain

Husqvarna UK Ltd
Preston Road
Aycliffe Industrial Park
Newton Aycliffe
County Durham
DL5 6UP
info.gardena@
husqvarna.co.uk

Greece

Π. ΠΑΠΑΔΟΠΟΥΛΟΣ ΑΕΒΕ
Λεωφ. Αθηνών 92
Αθήνα
T.K.104 42
Ελλάδα
Τηλ. (+30) 210 51 93 100
info@papadopoulos.com.gr

Hungary

Husqvarna Magyarország Kft.
Ezred u. 1-3
1044 Budapest
Telefon: (+36) 1 251-4161
vevoszolgalat.husqvarna@
husqvarna.hu

Iceland

Ó. Johnson & Kaaber
Tunguhalsi 1
110 Reykjavik
ooj@ojk.is

Ireland

Husqvarna UK Ltd
Preston Road
Aycliffe Industrial Park
Newton Aycliffe
County Durham
DL5 6UP
info.gardena@
husqvarna.co.uk

Italy

Husqvarna Italia S.p.A.
Via Santa Vecchia 15
23868 VALMADRERA (LC)
Phone: (+39) 0341.203.111
assistenza.italia@
it.husqvarna.com

Japan

KAKUICHI Co. Ltd.
Sumitomo Realty &
Development Kojimachi
BLDG., 8F
5-1 Nibannco
Chiyoda-ku
Tokyo 102-0084
Phone: (+81) 33 264 4721
m_ishihara@kaku-ichi.co.jp

Kazakhstan

LAMED Ltd.
155/1, Tazhibayevoi Str.
050060 Almaty
IP Schmidt
Abayavenue 3B
110 005 Kostanay

Korea

Kyung Jin Trading CO.,LTD.
107-4, SunDuk Bld.,
YangJae-dong,
Seocho-gu,
Seoul, (zipcode: 137-891)
Phone: (+82) (0)2 574-6300

Kyrgyzstan

Alye Maki
av. Moladaya Guardir J 3
720014
Bishkek

Latvia

Husqvarna Latvija SIA
Ulbrokas 19A
LV-1021 Rīga
info@gardena.lv

Lithuania

UAB Husqvarna Lietuva
Ateities pl. 77C
LT-52104 Kaunas
info@gardena.lt

Luxembourg

Magasins Jules Neuberger
39, rue Jacques Stas
Luxembourg-Gasperich 2549
Case Postale No. 12
Luxembourg 2010
Phone: (+352) 40 14 01
api@neuberger.lu

Mexico

AFOSA
Av. Lopez Mateos Sur # 5019
Col. La Calma 45070
Zapopan, Jalisco
Mexico
Phone: (+52) 33 3818-3434
icornejo@afosa.com.mx

Moldova

Convel S.R.L.
290A Muncesti Str.
2002 Chisinau

Netherlands

Husqvarna Nederland B.V.
GARDENA Division
Postbus 50131
1305 AC ALMERE
Phone: (+31) 36 521 00 10
info@gardena.nl

Neth. Antilles

Jonka Enterprises N.V.
Sta. Rosa Weg 196
P.O. Box 8200
Curaçao
Phone: (+599) 9 767 66 55
pgm@jonka.com

New Zealand

Husqvarna New Zealand Ltd.
PO Box 76-437
Manukau City 2241
Phone: (+64) (0) 9 9202410
support.nz@husqvarna.co.nz

Norway

Husqvarna Norge AS
Gardena Division
Trøskenveien 36
1708 Sarpsborg
info@gardena.no

Peru

Husqvarna Perú S.A.
Jr. Ramón Cárcamo 710
Lima 1
Tel: (+51) 1 3320400 ext. 416
juan.remuzgo@
husqvarna.com

Poland

Husqvarna
Poland Spółka z o.o.
ul. Wysockiego 15 b
03-371 Warszawa
Phone: (+48) 22 330 96 00
gardena@husqvarna.com.pl

Portugal

Husqvarna Portugal, SA
Lagoa - Albarraque
2635 - 595 Rio de Mouro
Tel.: (+351) 21 922 85 30
Fax : (+351) 21 922 85 36
info@gardena.pt

Romania

Madex International Srl
Soseaua Odaii 117-123,
RO 013603 București, S1
Phone: (+40) 21 352.76.03
madex@ines.ro

Russia / Россия

ООО „Хускварна“
141400, Московская обл.,
г. Химки,
улица Ленинградская,
владение 39, стр.6
Бизнес Центр
„Химки Бизнес Парк“,
помещение ОВ02_04
http://www.gardena.ru

Serbia

Domel d.o.o.
Autoput za Novi Sad bb
11 273 Belgrade
Phone: (+381) 1 18 48 88 12
miroslav.jejina@domel.rs

Singapore

Hy-Ray PRIVATE LIMITED
40 Jalan Pemimpin
#02-08 Tat Ann Building
Singapore 577185
Phone: (+65) 6253 2277
shiyiing@hyray.com.sg

Slovak Republic

Husqvarna Česko s.r.o.
Türkova 2319/5b
149 00 Praha 4 – Chodov
Bezplatná infolinka:
800 154 044
servis@sk.husqvarna.com

Slovenia

Husqvarna Austria GmbH
Industriezeile 36
4010 Linz
Tel.: (+43) 732 77 01 01-485
service.gardena@
husqvarnagroup.com

South Africa

Husqvarna
South Africa (Pty) Ltd
Postnet Suite 250
Private Bag X6,
Cascades, 3202
South Africa
Phone: (+27) 33 846 9700
info@gardena.co.za

Spain

Husqvarna España S.A.
Calle de Rivas nº 10
28052 Madrid
Phone: (+34) 91 708 05 00
atencioncliente@gardena.es

Suriname

Agrofix n.v.
Verlengde Hogestraat #22
Phone: (+597) 472426
agrofix@sr.net
Pobox : 2006
Paramaribo
Suriname – South America

Sweden

Husqvarna AB
Gardena Division
S-561 82 Husqvarna
Gardenaorder@husqvarna.se

Switzerland / Schweiz

Husqvarna Schweiz AG
Consumer Products
Industriestrasse 10
5506 Mägenwil
Phone: (+41) (0) 62 887 37 90
info@gardena.ch

Turkey

Dost Bahçe Diş Ticaret
Müessesilik A.Ş
Yunus Mah. Adil Sok. No:3
Ic Kapi No: 1 Kartal
34873 Istanbul
Phone: (+90) 216 38 93 939
info@dostbahce.com.tr

Ukraine / Україна

ТОВ «Хускварна Україна»
вул. Васильківська, 34,
офіс 204-г
03022, м. Київ
Тел. (+38) 044 498 39 02
info@gardena.ua

Uruguay

FELI SA
Entre Rios 1083 CP 11800
Montevideo – Uruguay
Tel: (+598) 22 03 18 44
info@felisa.com.uy

Venezuela

Corporación Casa y Jardín C.A.
Av. Caroní, Edif. Trezmen, PB.
Colinas de Bello Monte.
1050 Caracas.
Tlf: (+58) 212 992 33 22
info@casayjardin.net.ve

1759-20.960.08/0818

© GARDENA
Manufacturing GmbH
D-89070 Ulm
http://www.gardena.com