

PowerMax Li-40/32 Art. 5033

DE Betriebsanleitung

Akku-Rasenmäher

EN Operator's manual

Battery Lawnmower

FR Mode d'emploi

Tondeuse sur batterie

NL Gebruiksaanwijzing

Accu-grasmaaier

SV Bruksanvisning

Accu-gräsklippare

DA Brugsanvisning

Accu-plæneklipper

FI Käyttöohje

Akkukäyttöinen ruohonleikkuri

NO Bruksanvisning

Batteridrevet gressklipper

IT Istruzioni per l'uso

Rasaerba a batteria

ES Instrucciones de empleo

Cortacésped de batería recargable

PT Manual de instruções

Máquina de cortar relva a bateria

PL Instrukcja obsługi

Akumulatorowe kosiarki do trawy

HU Használati utasítás

Akkumulátoros fűnyíró

CS Návod k obsluze

Akumulátorová sekačka na trávnik

SK Návod na obsluhu

Akumulátorová kosačka

EL Οδηγίες χρήσης

Χλοκοπτικό μπαταρίας

RU Инструкция по эксплуатации

Аккумуляторная газонокосилка

SL Navodilo za uporabo

Akumulatorska kosilnica

HR Upute za uporabu

Baterijska kosilica za travu

SR/ Uputstvo za rad
BS Baterijska kosilica za travu

UK Інструкція з експлуатації

Акумуляторна газонокосарка

RO Instrucțiuni de utilizare

Mașină de tuns iarbă

TR Kullanma Kılavuzu

Akülü çim biçme makinesi

BG Инструкция за експлоатация

Аккумуляторна косачка

SQ Manual përdorimi

Korrëse bari me bateri

ET Kasutusjuhend

Akuga muruniiduk

LT Eksploatavimo instrukcija

Akumuliatorinė vejamovė

LV Lietošanas instrukcija

Ar akumulatoru darbināms zāles plāvējs

<p>DE Produkthaftung Wir weisen ausdrücklich darauf hin, dass wir in Übereinstimmung mit dem Produkthaftungsgesetz nicht für Schäden haften, die durch unsere Produkte entstehen, wenn diese unsachgemäß und nicht durch einen von uns autorisierten Servicepartner repariert wurden oder wenn keine Original GARDENA Teile oder von uns zugelassene Teile verwendet wurden.</p>
<p>EN Product liability In accordance with the German Product Liability Act, we hereby expressly declare that we accept no liability for damage incurred from our products where said products have not been properly repaired by a GARDENA-approved service partner or where original GARDENA parts or parts authorised by GARDENA were not used.</p>
<p>FR Responsabilité Conformément à la loi relative à la responsabilité du fait des produits défectueux, nous déclarons expressément par la présente que nous déclinons toute responsabilité pour les dommages résultant de nos produits, si lesdits produits n'ont pas été correctement réparés par un partenaire d'entretien agréé GARDENA ou si des pièces d'origine GARDENA ou des pièces agréées GARDENA n'ont pas été utilisées.</p>
<p>NL Productaansprakelijkheid Conform de Duitse wet inzake productaansprakelijkheid verklaren wij hierbij uitdrukkelijk dat wij geen aansprakelijkheid aanvaarden voor schade ontstaan uit onze producten waarbij deze producten niet zijn gerepareerd door een GARDENA-erkende servicepartner of waarbij geen originele GARDENA-onderdelen of onderdelen die door GARDENA zijn goedgekeurd zijn gebruikt.</p>
<p>SV Produktansvar I enlighet med tyska produktansvarslagar förklarar vi härmed uttryckligen att vi inte åtar oss något ansvar för skador som orsakas av våra produkter där produkterna inte har genomgått korrekt reparation från en GARDENA-godkänd servicepartner eller där originaldelar från GARDENA eller delar godkända av GARDENA inte använts.</p>
<p>DA Produktansvar I overensstemmelse med den tyske produktansvarslov erklærer vi hermed udtrykkeligt, at vi ikke påtager os noget ansvar for skader på vores produkter, hvis de pågældende produkter ikke er blevet repareret korrekt af en GARDENA-godkendt servicepartner, eller hvor der ikke er brugt originale GARDENA-reservedele eller godkendte reservedele fra GARDENA.</p>
<p>FI Tuotevastuu Saksan tuotevastuulain mukaisesti emme ole vastuussa laitteiden vaurioista, jos korjauksia ei ole tehnyt GARDENA:n hyväksymä huoltoliike tai jos niiden syynä on muiden kuin alkuperäisten GARDENA-varaosien tai GARDENA:n hyväksymien varaosien käyttö.</p>
<p>IT Responsabilità del prodotto In conformità con la Legge tedesca sulla responsabilità del prodotto, con la presente dichiariamo espressamente che decliniamo qualsiasi responsabilità per danni causati dai nostri prodotti qualora non siano stati correttamente riparati presso un partner di assistenza approvato GARDENA o laddove non siano stati utilizzati ricambi originali o autorizzati GARDENA.</p>
<p>ES Responsabilidad sobre el producto De acuerdo con la Ley de responsabilidad sobre productos alemana, por la presente declaramos expresamente que no aceptamos ningún tipo de responsabilidad por los daños ocasionados por nuestros productos si dichos productos no han sido reparados por un socio de mantenimiento aprobado por GARDENA o si no se han utilizado piezas originales GARDENA o piezas autorizadas por GARDENA.</p>
<p>PT Responsabilidade pelo produto De acordo com a lei alemã de responsabilidade pelo produto, declaramos que não nos responsabilizamos por danos causados pelos nossos produtos, caso os tais produtos não tenham sido devidamente reparados por um parceiro de assistência GARDENA aprovado ou se não tiverem sido utilizadas peças GARDENA originais ou peças autorizadas pela GARDENA.</p>
<p>PL Odpowiedzialność za produkt Zgodnie z niemiecką ustawą o odpowiedzialności za produkt, niniejszym wyraźnie oświadczamy, że nie ponosimy żadnej odpowiedzialności za szkody poniesione na skutek użytkowania naszych produktów, w przypadku gdy naprawa tych produktów nie była odpowiednio przeprowadzana przez zatwierdzonego przez firmę GARDENA partnera serwisowego lub nie stosowano oryginalnych części GARDENA albo części autoryzowanych przez tę firmę.</p>
<p>HU Termékszavatosság A németországi termékszavatossági törvénnyel összhangban ezennel nyomatékosan kijelentjük, hogy nem vállalunk felelősséget a termékeinkben keletkezett olyan károkért, amelyek valamely GARDENA által jóváhagyott szervizpartner által nem megfelelően végzett javításból adódtak, vagy amely során nem eredeti GARDENA alkatrészeket vagy a GARDENA által jóváhagyott alkatrészeket használtak fel.</p>
<p>CS Odpovědnost za výrobek V souladu s německým zákonem o odpovědnosti za výrobek tímto výslovně prohlašujeme, že nepřijímáme žádnou odpovědnost za poškození vzniklá na našich výrobcích, kdy zmíněné výrobky nebyly řádně opraveny schváleným servisním partnerem GARDENA nebo kdy nebyly použity originální náhradní díly GARDENA nebo náhradní díly autorizované společností GARDENA.</p>
<p>SK Zodpovednosť za produkt V súlade s nemeckými právnymi predpismi upravujúcimi zodpovednosť za výrobok týmto výslovné prehlasujeme, že nenesieme žiadnu zodpovednosť za škody spôsobené našimi výrobkami, v prípade ktorých neboli náležité opravy vykonané servisným partnerom schváleným spoločnosťou GARDENA alebo neboli použité diely spoločnosti GARDENA alebo diely schválené spoločnosťou GARDENA.</p>
<p>EL Ευθύνη προϊόντος Σύμφωνα με τον γερμανικό νόμο περί Ευθύνης για τα Προϊόντα, με το παρόν δηλώνουμε ρητώς ότι δεν αποδεχόμαστε καμία ευθύνη για τυχόν ζημιές που προκύπτουν από τα προϊόντα μας εάν αυτά δεν έχουν επισκευαστεί σωστά από κάποιον εγκεκριμένο συνεργάτη επισκευών της GARDENA ή εάν δεν έχουν χρησιμοποιηθεί αυθεντικά εξαρτήματα GARDENA ή εξαρτήματα εγκεκριμένα από την GARDENA.</p>
<p>SL Odgovornost proizvajalca V skladu z nemškimi zakoni o odgovornosti za izdelke, izrecno izjavljajo, da ne sprejemamo nobene odgovornosti za škodo, ki jo povzročijo naši izdelki, če teh niso ustrezno popravili GARDENINI odobreni servisni partnerji ali pri tem niso bili uporabljeni originalni GARDENINI nadomestni deli ali GARDENINIMI homologiranimi nadomestnimi deli.</p>
<p>HR Pouzdanost proizvoda Sukladno njemačkom zakonu o pouzdanosti proizvoda, ovime izričito izjavljujemo kako ne prihvaćamo nikakvu odgovornost za oštećenja na našim proizvodima nastala uslijed neispravnog popravka od strane servisnog partnera kojeg odobrava GARDENA ili uslijed nekorištenja originalnih GARDENA dijelova ili dijelova koje odobrava GARDENA.</p>
<p>RO Răspunderea pentru produs În conformitate cu Legea germană privind răspunderea pentru produs, declarăm în mod expres prin prezentul document că nu acceptăm nicio răspundere pentru defecțiunile suferite de produsele noastre atunci când acestea nu au fost reparate în mod corect de un atelier de service partener, aprobat de GARDENA, sau când nu au fost utilizate piese GARDENA originale sau piese autorizate de GARDENA.</p>
<p>BG Отговорност за вреди, причинени от стоки Съгласно германския Закон за отговорността за вреди, причинени от стоки, с настоящото изрично декларираме, че не носим отговорност за щети, причинени от нашите продукти, ако те не са били правилно ремонтирани от одобрен от GARDENA сервиз или ако не са използвани оригинални части на GARDENA или части, одобрени от GARDENA.</p>
<p>ET Tootevastutus Vastavalt Saksamaa tootevastutusseadusele deklareerime käesolevaga selgesõnaliselt, et me ei kanna mingisugust vastutust meie toodetest tingitud kahjude eest, kui need tooted ei ole korrektselt parandatud GARDENA heakskiidetud hoolduspartneri poolt või kui parandamisel ei ole kasutatud GARDENA originaalosi või GARDENA volitatud osi.</p>
<p>LT Gaminio patikimumas Mes aiškiai pareiškiame, kad, atsižvelgiant į Vokietijos gaminių patikimumo įstatymą, nepriisiame atsakomybės dėl bet kokios žalos, patirtos dėl mūsų gaminių, jeigu jie buvo netinkamai taisomi arba jų dalys buvo pakeistos neoriginaliomis GARDENA dalimis ar nepatvirtintomis dalimis, arba jeigu remonto darbai buvo atliekami ne GARDENA techninės priežiūros centro specialistų.</p>
<p>LV Atbildība par produkcijas kvalitāti Saskaņā ar Vācijas likumu par atbildību par produkcijas kvalitāti ar šo mēs paziņojam, ka neuzņemamies atbildību par bojājumiem, kas radušies, lietojot mūsu izstrādājumus, kuru remontu nav veicis uzņēmuma GARDENA apstiprināts apkopes partneris vai kuru remontam netika izmantotas oriģinālās GARDENA detaļas vai detaļas, kuru lietošanu apstiprinājis uzņēmums GARDENA.</p>

A1

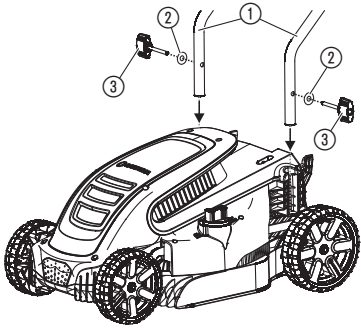

A2

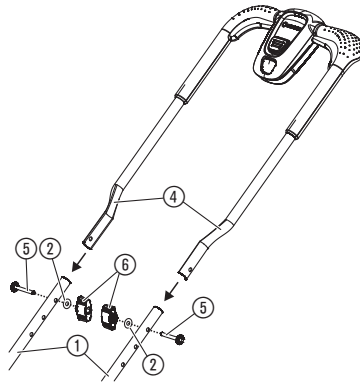

A3

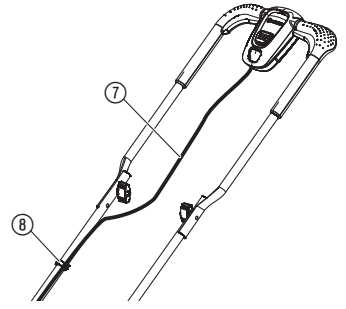

A4

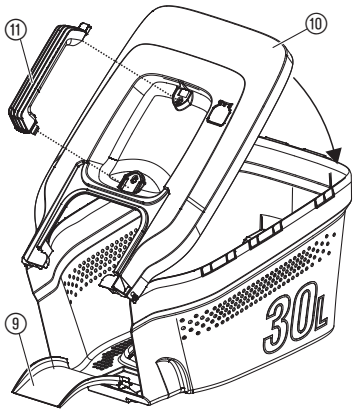

A5

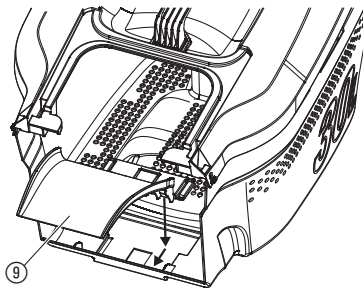

O1

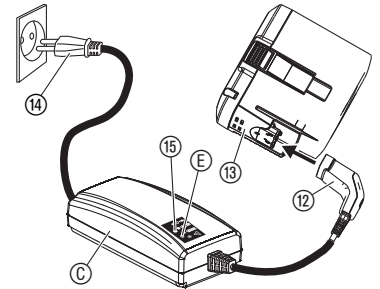

O2

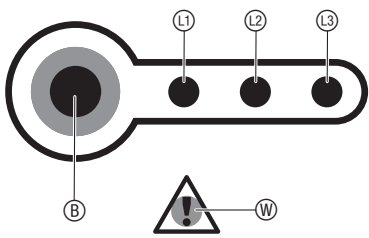

O3

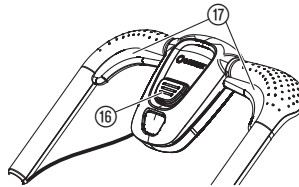

O5

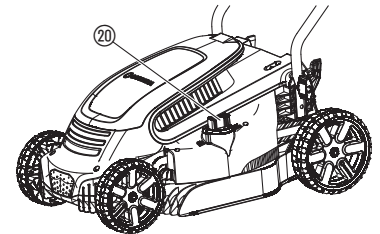

O4

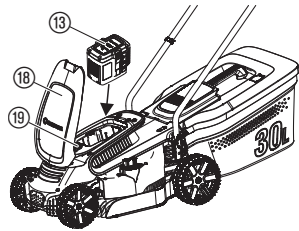

O6

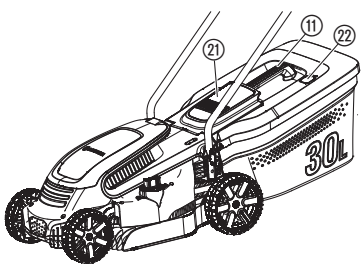

M1

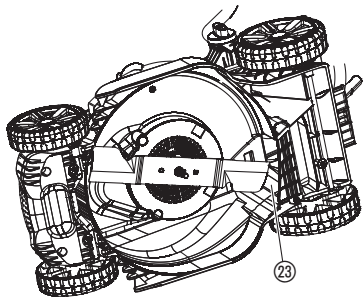

S1

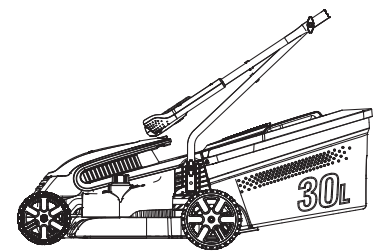

Preklad originálnych inštrukcií.



Tento výrobok môžu používať deti staršie ako 8 rokov, ako aj osoby so zníženými fyzickými, zmyslovými alebo mentálnymi schopnosťami alebo nedostatkom skúseností a vedomostí, ak sú pod dohľadom alebo boli o bezpečnom používaní zariadenia poučené a pochopili z toho vyplývajúce nebezpečenstvá. Deti sa s výrobkom nesmú hrať. Deti nesmú vykonávať čistenie a bežnú údržbu bez dohľadu. Obsluhu tohto výrobku odporúčame zveriť mladistvým až od veku 16 rokov.

Určené použitie:

Akumulátorová kosačka GARDENA sa používa na kosenie trávnikov v súkromných domácich záhradách a na pozemkoch.

Výrobok nie je určený pre dlhodobú prevádzku.

NEBEZPEČENSTVO! Ublíženie na zdraví! Tento výrobok nepoužívajte na kosenie/rezanie krovín, živých plotov, kríkov, popínavých rastlín ani trávy na strechách alebo balkónoch, na zberanie konárov, vetvičiek ani na zarovnávanie nepravidelností v pôde. Tento výrobok nepoužívajte na svahoch so strmosťou vyššou než 20°.

1. BEZPEČNOSŤ

DÔLEŽITÉ!

Prečítajte si starostlivo Návod na obsluhu a uschovajte ho pre ďalšie použitie.

Symboly na výrobku:



POZOR!

Tento výrobok môže byť pri nesprávnom používaní nebezpečný. Pri používaní tohto výrobku musíte dodržiavať upozornenia a pokyny, aby bola zaručená dostatočná bezpečnosť a účinnosť výrobku. Za dodržiavanie upozornení a pokynov uvedených v tomto návode a na výrobku zodpovedá obsluhujúci pracovník. Tento produkt nikdy nepoužívajte, ak chrániče dodávané výrobcom nie sú nainštalované v správnej polohe. Nedbalé alebo nesprávne používanie tohto výrobku môže spôsobiť zranenie používateľa alebo iných osôb. Prečítajte si obsah návodu na obsluhu a dôkladne sa s ním oboznámte. Návod uschovajte na budúce použitie.



Prečítajte si návod na použitie.



Dbajte na to, aby sa v blízkosti miesta výkonu práce nenachádzali ďalšie osoby.



Nože kosačky sú ostré. Nože sa budú otáčať aj po vypnutí motora. Bezpečnostný kľúč vyťahnite pred začatím údržby alebo ak sa kábel poškodí/preseknete ho.



Toto upozornenie neplatí pre akumulátorovú kosačku.



Pred začiatkom práce zabezpečte pracovnú oblasť. Dávajte pozor na skryté káble.



Riziko požiaru! Skrat!
Nespájajte kontakty akumulátora s kovovými súčasťami.



Dbajte na to, aby výrobok nezmokol a aby sa doň nedostala žiadna vlhkosť.

Všeobecné bezpečnostné upozornenia

Elektrická bezpečnosť



NEBEZPEČENSTVO! Zásah elektrickým prúdom!

Nebezpečenstvo zranenia zásahom elektrického prúdu.

→ Napájanie výrobku elektrickým prúdom musí byť vybavené prúdovým chráničom (RCD) s menovitým spúšťacím prúdom minimálne 30 mA.



NEBEZPEČENSTVO! Ublíženie na zdraví!

Otáčanie noža alebo náhodné zapnutie výrobku môže spôsobiť rezné poranenie.

→ Pred vykonaním údržby alebo výmeny dielov vyťahnite bezpečnostný kľúč. Vyťahnutý bezpečnostný kľúč musí ostať v zornom poli.

Školenie

- Starostlivo si prečítajte príslušné pokyny. Oboznámte sa s ovládačmi a správnym používaním zariadenia.
- Nikdy nedovoľte používať zariadenie deťom ani osobám, ktoré sa neoboznámili s návodom na používanie. Miestne predpisy môžu obmedzovať vek používateľa.
- Toto zariadenie nikdy nepoužívajte v prípade, ak sa v jeho blízkosti nachádzajú iné osoby (najmä deti a domáce zvieratá).
- Pamätajte na to, že operátor/používateľ je zodpovedný za nehody alebo nebezpečenstvo hroziace iným osobám alebo ich majetku.

Príprava

- Počas používania tohto zariadenia vždy používajte vhodnú obuv a dlhé nohavice. Ak ste bosí alebo máte obuté otvorené sandále, toto zariadenie nepoužívajte. Nenoste voľné oblečenie ani iné voľné doplnky odevu.
- Dôkladne preskúmajte miesto výkonu práce a odstráňte z neho všetky predmety, ktoré by mohli zariadenie odhodíť.
- Pred začatím používania overte, či nie je opotrebovaný/poškodený nôž, skrutka noža a celá zostava noža. Opatrebované alebo poškodené súčasti vymieňajte ako celok, aby sa zachovalo vyváženie zariadenia. Poškodené alebo nečitateľné štítky vymeňte.
- Pred začatím používania skontrolujte, či napájací kábel a predlžovací kábel nie sú poškodené alebo opotrebované. Ak sa kábel počas používania poškodí, okamžite ho odpojte od zdroja napájania. NEDOTÝKAJTE SA KÁBLA PRED TÝM, NEŽ HO ODPOJÍTE OD ZDROJA NAPÁJANIA. Ak je kábel poškodený alebo opotrebovaný, zariadenie nepoužívajte.

Prevádzka

- Zariadenie používajte iba za denného svetla alebo pri dobrom umelom osvetlení.
- Zariadenie nepoužívajte v mokrej trávě.
- Počas práce vo svahoch vždy majte prehľad o tom, kam stúpate.
- Pri práci so strojom kráčajte, nebežte.
- Pri kosení sa pohybujte po vrstevnici – nikdy nie smerom do svahu a zo svahu.
- Pri zmene smeru jazdy na svahoch dávajte mimoriadny pozor.
- Nesnažte sa kosť mimoriadne strmé svahy.
- Ak cúvate alebo ťaháte zariadenie smerom k vám, aplikujte mimoriadne opatrenia.
- Vypnite nože, ak je potrebné nakloniť zariadenie na účely prepravy, keď prechádzate inými než trávnatými povrchmi a keď premiestňujete zariadenie na miesto (a z miesta) výkonu práce.
- Nikdy nepoužívajte toto zariadenie s poškodenými chráničmi alebo krytmi, alebo bez nainštalovaných bezpečnostných zariadení (napríklad deflektorov alebo zberačov (košov) na trávu).
- Opatrne zapnite motor v súlade s pokynmi a dbajte na to, aby ste mali nohy mimo dosahu nožov.
- Pri spúšťaní motora nenakláňajte zariadenie – to neplatí vtedy, ak sa naklonenie vyžaduje na spustenie zariadenia. V takomto prípade nenakláňajte zariadenie viac ako je nevyhnutné a dvíhajte len tú časť, ktorá je vzdialená od používateľa.
- Nespúšťajte zariadenie, ak stojíte pred výšpným otvorom.
- V blízkosti paliva alebo jednotky nefajčite a nedovoľte fajčiť ani iným osobám. Nikdy sa nepribližujte k výšpnému otvoru.
- Zariadenie so zapnutým zdrojom napájania neprepravujte.
- Zastavte zariadenie a odpojte deaktivčné zariadenie. Overte, či sa všetky pohyblivé časti zariadenia zastavili:
 - Vždy, keď sa od zariadenia vzdialite.

- Pred začatím odstraňovania zablokovania alebo čistenia žľabu.
- Pred začatím kontroly, čistenia alebo výkonu prác na zariadení.
- Po náraze zariadenia na cudzí predmet. Pred opätovným zapnutím a používaním zariadenia vykonajte kontrolu poškodenia zariadenia a prípadné opravy.

Ak zariadenie začne abnormálne vibrovať (ihneď ho skontrolujte):

- Vykonajte kontrolu poškodenia.
- Vymeňte alebo opravte poškodené súčasti.
- Skontrolujte prípadne uvoľnené súčasti a utiahnite ich.

Údržba a uskladnenie

1. Dávajte pozor, aby boli všetky matice, kolíky a skrutky utiahnuté, aby ste sa uistili, že zariadenie je bezpečným prevádzkovom stave.
2. Pravidelne kontrolujte prípadné opotrebovanie alebo poškodenie zberača na trávu.
3. V prípade zariadení s viacerými nožmi postupujte opatrne – otáčanie jedného noža môže spôsobiť otáčanie ďalších nožov.
4. Počas úprav nastavenia zariadenia postupujte opatrne, aby nedošlo k zachyteniu prstov medzi pohybujúcimi sa časťami zariadenia a pevnými časťami zariadenia.
5. Zariadenie nechajte pred uskladnením vždy vychladnúť.
6. Keď vykonávate servis nožov, pamätajte na to, že sa nože môžu pohybovať aj po vypnutí zdroja napájania.
7. Z bezpečnostných dôvodov vymeňte opotrebované alebo poškodené dielce. Používajte iba originálne náhradné dielce a príslušenstvo.

Dodatočné bezpečnostné upozornenia

Bezpečné zaobchádzanie s akumulátormi



NEBEZPEČENSTVO! Nebezpečenstvo požiaru

Akumulátor, ktorý chcete nabíť, je počas nabíjania potrebné umiestniť na nehorľavý, teplu odolný a nevodivý povrch.

Korozívne, horľavé a ľahko zápalné predmety uchovávajte v bezpečnej vzdialenosti od nabíjačky a akumulátora. Počas nabíjania ničím nezakrývajte nabíjačku ani akumulátor.

V prípade výskytu dymu alebo plameňov okamžite odpojte nabíjačku akumulátora.

Na nabíjanie akumulátora používajte výlučne originálnu nabíjačku GARDENA. Použitie iných nabíjačiek akumulátorov môže nezvratne poškodiť akumulátor a viesť k vzniku požiaru.

Pre GARDENA výrobok s akumulátorom používajte výhradne originálne GARDENA akumulátory. Nenabíjajte žiadne neoriginálne akumulátory. Hrozí nebezpečenstvo popálenia a explózie!

Ak spozorujete požiar: Uhasťte plamene prostriedkami na zabránenie prístupu kyslíka.



NEBEZPEČENSTVO! Nebezpečenstvo výbuchu!

Akumulátory chráňte pred teplom a ohňom. Nenechávajte ich dlhodobo položené na radiátoroch ani ich nevystavujte pôsobeniu silného slnečného žiarenia.

Nepoužívajte zariadenie vo výbušnom prostredí, napríklad v prítomnosti horľavých kvapalín, plynov alebo prachu. Akumulátory môžu vytvárať iskry, ktoré môžu zapáliť prach alebo výpar.

Pred každým použitím skontrolujte náhradný akumulátor. Pred každým použitím vizuálne skontrolujte akumulátor. Nefunkčný akumulátor je potrebné správnym spôsobom zlikvidovať. Neodosielajte ho poštou. Ďalšie podrobné informácie získate od miestnych spoločností zaoberajúcich sa likvidáciou odpadu.

Nepoužívajte akumulátor ako zdroj napájania iných výrobkov – v opačnom prípade hrozí riziko poranenia. Akumulátor používajte iba v určenom výrobku GARDENA.

Akumulátor nabíjajte a používajte výhradne pri teplote okolia 0 °C až 40 °C. Po dlhej dobe používania akumulátora nechajte akumulátor vychladnúť.

Pravidelne kontrolujte nabíjací kábel, či nie je poškodený alebo opotrebovaný (krehkosť). Používajte výlučne kábel s dokonalom stave.

Akumulátor v žiadnom prípade neskladujte ani neprepravujte pri teplote vyššej ako 45 °C, ani ho nevystavujte priamemu slnečnému žiareniu. V ideálnom prípade je vhodné akumulátore uchovávať pri teplote nižšej ako 25 °C, aby sa obmedzilo samočinné vybíjanie.

Nevystavujte akumulátor pôsobeniu dažďa alebo vlhkosti. Ak sa do akumulátora dostane voda, zvyšuje sa nebezpečenstvo úrazu elektrickým prúdom.

Akumulátor uchovávajte v dobrom stave (v čistote) – to platí najmä pre vzduchové otvory.

Ak určitú dobu nebudete akumulátor používať (napríklad v zime), akumulátor vložte do zariadenia, aby ste zabránili úplnému vybitiu.

Neukladajte akumulátor pripojený k zariadeniu – takto zabránite nesprávnemu použitiu a nehodám.

Akumulátor neuchovávajte na miestach so statickou elektrinou.

Elektrická bezpečnosť



NEBEZPEČENSTVO! Zástava srdca!

Tento výrobok vytvára počas prevádzky elektromagnetické pole. Toto pole môže mať za určitých podmienok vplyv na spôsob funkcie aktívnych alebo pasívnych

medicínskych implantátov. Aby sme eliminovali nebezpečné situácie, ktoré by mohli viesť k ťažkým alebo smrteľným zraneniam, mali by osoby s medicínskym implantátom použitie tohto výrobku konzultovať so svojim lekárom alebo s výrobcom implantátu.

Pred začatím používania overte, či kábel nie sú poškodené ani opotrebované. Ak zistíte, že kábel je poškodený, prepravte výrobok do autorizovaného servisného strediska a požiadajte o výmenu kábla.

Tento výrobok nepoužívajte, ak sú poškodené alebo opotrebované elektrické káble.

Okamžite odpojte napájanie zariadenia v prípade, ak je kábel nabíjačky prerazaný alebo ak je poškodená jeho izolácia. Nedotýkajte sa elektrického kábla, kým ho neodpojíte. Prerazaný alebo poškodený kábel neopravujte. Vymeňte ho za nový kábel.

Výrobok neprenášajte za kábel.

Pri vyťahovaní zástrčky nefahajte za kábel.

Zariadenie zapojte iba do elektrickej siete so striedavým prúdom a napätím, ktoré zodpovedá údajom na výrobnom štítku zariadenia.

Naše výrobky majú dvojitzú izoláciu v súlade s normou EN 60335. K žiadnej súčasti výrobku nepripájajte uzemnenie.

Skontrolujte pracovnú oblasť, či sa na nej nenachádzajú skryté káble.

Zariadenie nepoužívajte pri údržbe jazierok ani v blízkosti vody.

Osobná bezpečnosť



NEBEZPEČENSTVO! Nebezpečenstvo zadusenía!

Menšie diely je možné ľahko prehltnúť. Obaly z umelých hmôt predstavujú nebezpečenstvo pre malé deti. Pri montáži držte deti v dostatočnej vzdialenosti.

Zariadenie nepoužívajte vo výbušných prostrediach.

Nikdy nepoužívajte produkt, ak ste unavení, chorí alebo ste pod vplyvom alkoholu, drog alebo liekov.

Kosačku nepreťažujte.

Používajte rukavice, protišmykovú obuv a chrániče očí.

Zariadenie nepoužívajte v mokrom prostredí.

Výrobok nerozoberajte viac než do stavu, v akom ste ho dostali.

Kosačku zapínajte výlučne pomocou vzpriamenej rukoväti.

Nepoužívajte štartovacie páky striedavým spôsobom.

Rukoväti používajte opatrne.

Bezpečnostné vypnutie

Motor je vybavený funkciou bezpečnostného vypnutia, ktorá sa aktivuje po tom, keď sa nôž zasekne alebo ak dochádza k preťaženiu motora. Ak dôjde k takejto situácii, zastavte a odpojte produkt z elektrickej zásuvky. Funkcia bezpečnostného vypnutia sa vynuluje až po tom, keď uvoľníte štartovaciu/vypínaciu páku. Odstráňte všetky prekážky a pred opätovným začatím používania výrobku počkajte niekoľko minút na vynulovanie funkcie bezpečnostného vypnutia.

2. MONTÁŽ



NEBEZPEČENSTVO! Ublíženie na zdraví!

Otáčanie noža alebo náhodné zapnutie výrobku môže spôsobiť rezné poranenie.

→ Pred začatím montáže počkajte na zastavenie noža, vytiahnite bezpečnostný kľúč a nasadte si rukavice.

Pripojenie dolnej rukoväti [Obr. A1]:

1. Nasadte dolnú rukoväť ① do výrobku.
Overte, či sú rukoväti riadne zasunuté a či je otvor v rukoväti zarovnaný so závitovým otvorom.
2. Nasadte podložku ② na krídlovú skrutku ③.
3. Vložte krídlovú skrutku ③ do závitového otvoru výrobku.
4. Dotiahnite krídlovú skrutku ③.

Pripojenie hornej rukoväti [Obr. A2]:

1. Priložte hornú rukoväť ④ na dolnú rukoväť ①.
Overte, či sú rukoväti riadne umiestnené a či sú otvory v rukovätiach zarovnané.
2. Do otvoru zatlačte skrutku ⑤.
3. Umiestnite podložku ② a krídlovú maticu ⑥ na skrutku ⑤.
4. Dotiahnite krídlovú maticu ⑥.

Upevnenie kábla k rukoväti [Obr. A3]:

1. Kábel ⑦ upevnite k rukoväti pomocou svorky ⑧.
2. Dbajte na to, aby sa kábel ⑦ nezachytil medzi dolnou a hornou rukoväťou.

Zostavenie zberného koša na trávu [Obr. A4/A5]:

- Otočte kryt ⑩ na zbernom koši na trávu.
Overte, či sa kryt ⑩ priklopí na zberný kôš na trávu.
- Zasúvajte kryt ⑩ na zberný kôš dovtedy, kým pripojenia nezacvaknú.
Overte, či sú všetky prípojky spojené.
- Zasúvajte rukoväť ⑪ do krytu ⑩ dovtedy, kým nezacvakne.
- Zatlačte žlab ⑨ do zberného koša a žlab ⑨ ťahajte smerom dopredu, až kým nezacvakne na miesto.

3. OBSLUHA



NEBEZPEČENSTVO! Ublíženie na zdraví!

Otáčanie noža alebo náhodné zapnutie výrobku môže spôsobiť rezné poranenie.

→ Pred pripojením akumulátora alebo prepravou výrobku počkajte na zastavenie noža, vytiahnite bezpečnostný kľúč a nasadte si rukavice.

Nabíjanie akumulátora [Obr. O1]:



NEBEZPEČENSTVO! Ublíženie na zdraví!

Poškodenie akumulátora alebo nabíjačky!

Nadmerné napätie poškodzuje akumulátor a nabíjačku.

→ Dbajte na používanie správneho elektrického napätia.

Pred prvým použitím je potrebné úplne nabiť akumulátor.

Lítium-iónový akumulátor možno nabíjať v akomkoľvek stave nabitia a proces nabíjania možno kedykoľvek odpojiť bez poškodenia akumulátora (žiadny pamäťový efekt).

Elektrická kosačka GARDENA, objednávacie číslo 5033-20: Akumulátor GARDENA BLI-40/100, objednávacie číslo 9842, je súčasťou dodávky.

- Pripojte elektrický kábel ⑭ k nabíjačke ①.
- Pripojte elektrický kábel ⑭ do elektrickej zásuvky s napätím 230 V.
- Pripojte kábel nabíjačky ⑫ k akumulátoru ⑬.

Keď bude indikátor ovládania nabíjania ⑮ na nabíjačke každú sekundu nazeleno blikať, znamená to, že sa akumulátor nabíja. Keď bude indikátor ovládania nabíjania ⑮ na nabíjačke nazeleno svietiť, akumulátor je úplne nabitý. Informácie o dobe nabíjania nájdete v časti 7. TECHNICKÉ ÚDAJE.

- Počas nabíjania pravidelne kontrolujte stav nabitia.
- Keď sa akumulátor úplne nabije, odpojte akumulátor ⑬ od nabíjačky ①.
- Odpojte elektrický kábel ⑭ zo zásuvky.

Indikátor nabíjania akumulátora [Obr. O2]:

Indikátor nabíjania akumulátora počas nabíjania:

nabitý na 100 %	①, ② a ③ svietia
nabitý na 67 – 100 %	① a ② svietia, ③ bliká
nabitý na 34 – 66 %	① svieti, ② bliká
nabitý na 0 – 33 %	① bliká

Indikátor nabíjania akumulátora počas prevádzky:

Stlačte tlačidlo ⑥ na akumulátore.

nabitý na 67 – 100 %	①, ② a ③ svietia
nabitý na 34 – 66 %	① a ② svietia
nabitý na 11 – 33 %	① svieti
nabitý na 0 – 10 %	① bliká

Spustenie kosačky [Obr. O3/O4]:



NEBEZPEČENSTVO! Ublíženie na zdraví!

Ak sa výrobok po uvoľnení štartovacej páky nezastaví, hrozí nebezpečenstvo poranenia.

→ Bezpečnostné zariadenia ani spínače nevyradujte z prevádzky. Napríklad: neupevňujte štartovaciu páku ⑦ k rukoväti.

Spustenie:

Výrobok disponuje obojručným bezpečnostným zariadením (štartovacia páka ⑦ s bezpečnostným blokovaním ⑮) na zabránenie náhodnému zapnutiu výrobku.

Zariadenie disponuje dvoma štartovacími pákami ⑦. Na spustenie zariadenia je možné použiť ľubovoľnú z nich.

- Otvorte viečko ⑮.
- Zasuňte akumulátor ⑬ do výrobku.

- Zasuňte bezpečnostný kľúč ⑯ do výrobku a otočte kľúč do polohy 1.
- Jednou rukou stlačte bezpečnostné blokovanie ⑮ a druhou rukou potiahnite štartovaciu páku ⑦.
- Uvoľnite bezpečnostné blokovanie ⑮.
Výrobok sa zapne.

Zastavenie:

- Uvoľnite štartovaciu páku ⑦.
- Otočte bezpečnostný kľúč ⑯ do polohy 0 a vytiahnite ho.

Nastavenie výšky kosenia [Obr. O5]:

Výšku kosenia je možné nastaviť v rozsahu od 2 do 6 cm v 12 polohách.

- Stlačením a otočením nastavovacieho kolieska ⑳ v smere pohybu hodinových ručičiek zmenšíte výšku kosenia.
- Stlačením a otočením nastavovacieho kolieska ⑳ proti smeru pohybu hodinových ručičiek zväčšíte výšku kosenia.

Používanie kosačky so zberným košom na trávu [Obr. O6]:



NEBEZPEČENSTVO! Ublíženie na zdraví!

Otáčanie noža alebo náhodné zapnutie výrobku môže spôsobiť rezné poranenie.

→ Pred otvorením ochrannej klapky ㉑ počkajte na zastavenie noža, vytiahnite bezpečnostný kľúč a nasadte si rukavice.
→ Nevkladajte ruky do výsypného otvoru.

- Nadvihnite ochrannú klapku ㉑.
- Použitím rukoväti ⑪ zasunite zberný kôš na trávu do výrobku.
- Overte, či je zberný kôš na trávu riadne pripojený.
- Zapnite výrobok.
Na indikátore úrovne ㉒ sa počas kosenia otvorí viečko. Keď sa viečko na indikátore úrovne ㉒ zavrie, zberný kôš na trávu je plný.
- Vypnite výrobok.
- Nadvihnite ochrannú klapku ㉑.
- Použitím rukoväti ⑪ odpojte zberný kôš na trávu.
- Vysypte zberný kôš na trávu.

Tipy na používanie kosačky:

Ak vo výsypnom otvore ostanú zvyšky trávy, posuňte kosačku približne 1 meter dozadu, aby zvyšky trávy mohli vypadnúť.

Na získanie dobre udržiavaného trávniku odporúčame kosiť trávu pravidelne raz týždenne (ak je to možné). Trávnik bude hustejší, pokiaľ ho budete kosiť pravidelne.

V prípade relatívne dlhých intervalov kosenia (dovolenkový trávnik) začnite kosiť najprv v jednom smere s najväčšou výškou kosenia a potom koste priechovým smerom s požadovanou výškou kosenia.

Ak je to možné, trávu koste, iba ak je suchá – ak je tráva mokrá, vzor kosenia bude nerovnomerný.

Rezný výkon a nabitie akumulátora:

Veľkosť plochy trávniku pokosená na jedno nabitie akumulátora je závislá od mnohých faktorov ako je vlhkosť, hustota trávniku a výška rezu. Pre optimálnu veľkosť pokosenej plochy nezapínajte a nevypínajte kosačku často, pretože sa tým redukuje doba prevádzky akumulátora. Rezný výkon je možné počas doby prevádzky akumulátora využiť optimálne pri vyššom reze a častejšom kosení.

4. ÚDRŽBA



NEBEZPEČENSTVO! Ublíženie na zdraví!

Otáčanie noža alebo náhodné zapnutie výrobku môže spôsobiť rezné poranenie.

→ Pred začatím údržby počkajte na zastavenie noža, vytiahnite bezpečnostný kľúč a nasadte si rukavice.

Čistenie výrobku:



NEBEZPEČENSTVO! Zásah elektrickým prúdom!

Nebezpečenstvo zranenia a riziko poškodenia výrobku.

→ Výrobok nikdy nečistite vodou alebo prúdom vody (obzvlášť nie pod vysokým tlakom).

Čistenie spodnej časti výrobku [Obr. M1]:

Najjednoduchšie čistenie spodnej časti je po dokončení kosenia.

Nasadte si rukavice.

1. Opatrne položte výrobok na bok.
2. Kefou (nepoužívajte ostré predmety) vyčistite spodnú časť, nôž a otvory prúdenia vzduchu ③.

Čistenie vrchnej časti výrobku a zberného koša na trávu:

Na čistenie nepoužívajte chemikálie, ani benzín alebo riedidlá. Niektoré môžu poškodiť dôležité plastové diely.

1. Vrchnú časť výrobku vyčistite navlhčenou handričkou.
2. Mäkkou kefkou (nepoužívajte ostré predmety) vyčistite otvory prúdenia vzduchu a zberný kôš na trávu.

Čistenie akumulátora a nabíjačky:

Predtým, ako pripojíte akumulátor, vždy sa uistite, že je povrchová plocha akumulátora a nabíjačky čistá a suchá.

Nepoužívajte tečúcu vodu.

→ Kontakty a plastové diely očistite mäkkou a suchou handričkou.

5. SKLADOVANIE

Odstavenie z prevádzky [Obr. S1]:

Výrobok musí byť skladovaný na mieste, ktoré je neprístupné deťom.

1. Otočte bezpečnostný kľúč do polohy **0** a vytiahnite ho.
2. Vyberte batériu.
3. Nabite batériu.
4. Vyčistite výrobok, akumulátor a nabíjačku (prečítajte si časť 4. ÚDRŽBA).
5. Na ušetrenie priestoru uvoľnite krídlové matice rukovätí dovedy, kým spoje nebude možné jednoducho sklopit. *Overte, či je kábel správne uložený, aby ste zabránili jeho poškodeniu.*
6. Výrobok, akumulátor a nabíjačku uložte na suché, kryté a bezpečné miesto a zároveň na miesto chránené pred mrazom (ešte pred príchodom mrazov).



Likvidácia:

(v zmysle RL2012/19/EU)

Výrobok sa nesmie likvidovať v normálnom domácom odpade. Musí sa zlikvidovať v zmysle platných lokálnych predpisov týkajúcich sa ochrany životného prostredia.



DÔLEŽITÉ!

→ Výrobok zlikvidujte na miestne príslušnom zbernom a recyklačnom mieste.

Likvidácia akumulátorov:

Akumulátory GARDENA obsahujú lítium-iónové články, ktoré je potrebné na konci ich životnosti zlikvidovať oddelene od normálneho domáceho odpadu.

DÔLEŽITÉ!

→ Akumulátory zlikvidujte na miestne príslušnom zbernom a recyklačnom mieste.

1. Lítium-iónové články úplne vybite (obráťte sa na Servis GARDENA).
2. Kontakty lítiovo-iónových článkov zabezpečte voči skratovaniu.
3. Lítium-iónové články odborne zlikvidujte.

6. ODSTRAŇOVANIE PORÚCH

 **NEBEZPEČENSTVO! Ublíženie na zdraví!**
Otáčanie noža alebo náhodné zapnutie výrobku môže spôsobiť rezné poranenie.
→ Pred začatím odstraňovania problémov počkajte na zastavenie noža, vytiahnite bezpečnostný kľúč a nasadte si rukavice.

Výmena noža:

 **NEBEZPEČENSTVO! Ublíženie na zdraví!**
Keď sa nôž otáča a je poškodený, ohnutý, nevyvážený alebo má poškodené okraje, hrozí riziko rezného poranenia.
→ Keď je nôž poškodený, ohnutý, nevyvážený alebo má poškodené okraje, výrobok nepoužívajte.
→ Nôž nebrúste.

Náhradné diely GARDENA sú k dispozícii od predajcu GARDENA alebo v servise GARDENA.

Používajte výlučne originálne nože GARDENA:

- **Náhradný nôž GARDENA, objednávacie číslo 4100 [5822490-01].**

→ O výmenu noža požiadajte servis GARDENA alebo špecializovaného predajcu s oprávnením od spoločnosti GARDENA.

Problém	Možná príčina	Odstánenie
Motor sa nespustí	Odpojený alebo poškodený predlžovací kábel.	→ Pripojte predlžovací kábel alebo (ak sa to vyžaduje) ho vymeňte.
	Čepeľ je zablokovaná.	→ Odstráňte prekážku.
Motor je zaseknutý a vydáva hluk	Čepeľ je zablokovaná.	→ Odstráňte prekážku.
	Výška kosenia je príliš nízka.	→ Zväčšte výšku kosenia.
Hlasný hluk – kosačka vydáva neprírodný zvuk	Uvoľnené skrutky motora, upevnenia motora alebo skrine kosačky.	→ O utiahnutie skrutiek požiadajte autorizovaného špecializovaného predajcu alebo servis GARDENA.
Výrobok funguje nerovnomerne alebo výrazne vibruje	Nôž je poškodený alebo je uvoľnené upevnenie noža.	→ O dotiahnutie noža alebo jeho výmenu požiadajte autorizovaného špecializovaného predajcu alebo servis GARDENA.
	Nôž je veľmi znečistený.	→ Vyčistite kosačku (prečítajte si časť 4. ÚDRŽBA). Ak tento krok nepomôže odstrániť problém, obráťte sa na servis GARDENA.
Trávnik nie je rovnomerne pokosený.	Čepeľ je tupá alebo poškodená.	→ Požiadajte servis GARDENA o výmenu noža.
	Výška kosenia je príliš nízka.	→ Zväčšte výšku kosenia.
Indikátor LED chyby (W) na akumulátore bliká	Nadmerné napätie.	→ Odpojte akumulátor a overte správnosť elektrického napätia.
	Nedostatočné napätie.	→ Nabite batériu.
	Teplota akumulátora je mimo povoleného rozsahu.	→ Batériu používajte v prostredí, v ktorom sa teplota pohybuje od 0 °C do 45 °C.
Indikátor LED chyby (W) na akumulátore svieti	Chyba akumulátora/pokazený akumulátor.	→ Obráťte sa na servis GARDENA.
Indikátor ovládania nabíjania (S) sa nerozsvieti	Nabíjačka alebo nabíjací kábel nie je správne pripojený.	→ Správne pripojte nabíjačku a nabíjací kábel.
Indikátor ovládania nabíjania (S) rýchlo bliká (4-krát za sekundu)	Teplota akumulátora je mimo povoleného rozsahu.	→ Batériu používajte v prostredí, v ktorom sa teplota pohybuje od 0 °C do 45 °C.
Indikátor LED chyby (E) na nabíjačke bliká	Chyba akumulátora.	→ Odpojte akumulátor a overte, či používate originálny akumulátor GARDENA.
Indikátor LED chyby (E) na nabíjačke svieti.	Teplota vnútri nabíjačky je príliš vysoká.	→ Obráťte sa na servis GARDENA.



UPOZORNENIE: Pri iných poruchách sa obráťte na servisné stredisko GARDENA. Opravy môžu vykonávať len servisné strediská GARDENA alebo predajcovia, ktorí sú certifikovaní výrobcom GARDENA.

7. TECHNICKÉ ÚDAJE

Akumulátorová kosačka	Jednotka	Hodnota (č.v. 5033)
Otáčky noža	ot./min.	3.300
Šírka kosenia	cm	32
Nastavenie výšky kosenia (12 polôh)	cm	2 až 6
Objem zberného koša na trávu	l	30
Hmotnosť	kg	8,4
Hladina akustického tlaku $L_{PA}^{(1)}$ Neistota k_{PA}	dB (A)	73 3
Hladina akustického výkonu $L_{WA}^{(2)}$ meraná / garantovaná Neistota k_{WA}	dB (A)	86 / 86 0,59
Vibrácie ruky-paže $a_{whv}^{(1)}$ Neistota k_a	m/s ²	1,64 1,5

Systémový akumulátor / inteligentný akumulátor	Jednotka	Hodnota (č.v. 9842/19090)	Hodnota (č.v. 9843/19091)
Plocha trávniku na jedno nabitie akumulátora • z 60 mm na 40 mm • z 80 mm na 40 mm	m ² (pribl.)	280 200	450 350
Napätie akumulátora	V	max. 40 (maximálne úvodné napätie akumulátora bez záťaže je 40 V, menovité napätie je 36 V)	max. 40 (maximálne úvodné napätie akumulátora bez záťaže je 40 V, menovité napätie je 36 V)
Kapacita akumulátora	Ah	2,6	4,2
Doba nabíjania akumulátora, približne 80 % / 100 %	min.	65 / 90	105 / 140

Nabíjačka akumulátora	Jednotka	Hodnota (č.v. 9845)
Menovitý výkon	W	100
Sieťové napätie	V	230
Sieťová frekvencia	Hz	50
Doba nabíjania akumulátora, objednávacie číslo 9842/19090, približne 80 % / 100 %	min.	65 / 90
Doba nabíjania akumulátora, objednávacie číslo 9843/19091, približne 80 % / 100 %	min.	105 / 140

Spôsob merania v zmysle: ¹⁾ EN 60335-2-77; ²⁾ RL 2000/14/EC



UPOZORNENIE: Uvedená hodnota vibračných emisií bola zistená normovaným skúšobným spôsobom a môže byť porovnaná s inými elektrickými nástrojmi. Táto hodnota môže byť použitá aj pre predbežné posúdenie expozície. Hodnota vibračnej emisie sa môže pri skutočnom použití elektrického nástroja meniť.

8. PRÍSLUŠENSTVO

Náhradný akumulátor GARDENA BLi-40/100 / BLi-40/160	Akumulátor na ďalšie používanie alebo na výmenu.	č.v. 9842/9843
Inteligentný akumulátor GARDENA BLi-40/100 / BLi-40/160	Inteligentný akumulátor pre inteligentný systém.	č.v. 19090/19091
Inteligentný akumulátor GARDENA, súprava BLi-40/100 / súprava BLi-40/160	Inteligentný akumulátor s inteligentnou bránou pre inteligentný systém.	č.v. 19110/19111
Nabíjačka GARDENA QC40	Nabíjačka na nabíjanie akumulátorov a inteligentných akumulátorov GARDENA.	č.v. 9845
Náhradný nôž GARDENA	Náhrada tupého noža.	č.v. 4100 [5822490-01]

9. SERVIS/ZÁRUKA

Servis:

Kontaktujte, prosím, adresu na zadnej strane.

Záruka:

V prípade reklamácie vyplývajúcej zo záruky vám nebudú sa poskytnuté služby účtované žiadne poplatky.

Spoločnosť GARDENA Manufacturing GmbH poskytuje na tento výrobok 2-ročnú záruku (záruka nadobúda platnosť v deň zakúpenia výrobku). Táto záruka sa vzťahuje na všetky závažné chyby zariadenia preukázateľne spôsobené chybami materiálu alebo výrobnými chybami. Plnenie záruky sa vykoná výmenou za funkčný náhradný výrobok v prípade splnenia nasledujúcich podmienok:

- Výrobok sa používal na konkrétny účel podľa odporúčaní uvedených v prevádzkových pokynoch.
- Kupujúci ani tretia strana sa nepokúšali produkt opravovať.

Táto záruka výrobcu nemá nijaký vplyv na nároky voči predajcovi/dodávateľovi.

Informácie o riešení problémov vám poskytne naše servisné oddelenie (kontaktné údaje nájdete na druhej strane). Odoslanie výrobku našej spoločnosti bez predchádzajúcej dohody nie je povolené.

Spotrebné diely:

Nôž je spotrebný materiál a záruka sa naň nevzťahuje.

Zmluvné servisné strediská SK:

T-L s.r.o.
Šenkvičská cesta 12/F
902 01 Pezinok
tel.: 336 403 179, 903 825 232
fax: 336 403 179
e-mail: info@tlba.sk
www.tlba.sk

DAES, s.r.o.
Košická 4
010 01 Žilina
tel.: 415 650 881
fax: 415 650 880
e-mail: servis@daes.sk
www.daes.sk

<p>DE EU-Konformitätserklärung</p> <p>Der Unterzeichner, GARDENA Germany AB, PO Box 7454, S-103 92 Stockholm, Schweden, bescheinigt hiermit, dass die nachstehend aufgeführten Produkte bei Verlassen des Werks die harmonisierten EU-Leitlinien, EU-Normen für Sicherheit und besondere Normen erfüllen. Dieses Zertifikat verliert seine Gültigkeit, wenn die Produkte ohne unsere Genehmigung verändert werden.</p>	<p>HU EK megfeleléségi nyilatkozat</p> <p>Alulírott GARDENA Germany AB, PO Box 7454, S-103 92 Stockholm, Svédország, ezzel tanúskodja, hogy az alábbiakban leírt egységek a gyár elhagyásakor megfeleltek a harmonizált uniós előírásoknak és biztonságos és termék-specifikus szabványoknak. Ez a tanúsítvány érvényét veszti, ha az egységeket jóváhagyásunk nélkül átalakítják.</p>
<p>EN EC Declaration of Conformity</p> <p>The undersigned, GARDENA Germany AB, PO Box 7454, S-103 92 Stockholm, Sweden, hereby certifies that, when leaving our factory, the units indicated below are in accordance with the harmonised EU guidelines, EU standards of safety and product specific standards. This certificate becomes void if the units are modified without our approval.</p>	<p>CS Prohlášení o shodě ES</p> <p>Niže uvedená společnost GARDENA Germany AB, PO Box 7454, S-103 92 Stockholm, Švédsko, tímto potvrzuje, že při opuštění naší továrny jsou jednotky uvedené níže v souladu s harmonizovanými pokyny EU, standardy EU ohledně bezpečnosti a specifickými produktovými standardy. Tento certifikát pozbývá platnosti, pokud dojde k úpravě jednotek bez našeho schválení.</p>
<p>FR Déclaration de conformité CE</p> <p>Le constructeur, soussigné : GARDENA Germany AB, PO Box 7454, S-103 92 Stockholm, Suède, déclare qu'à la sortie de ses usines le matériel neuf désigné ci-dessous était conforme aux prescriptions des directives européennes énoncées ci-après et conforme aux règles de sécurité et autres règles qui lui sont applicables dans le cadre de l'Union européenne. Toute modification apportée à cet appareil sans notre accord annule la validité de ce certificat.</p>	<p>SK EÚ vyhlásenie o zhode</p> <p>Doty podpisana spoločnosť GARDENA Germany AB, PO Box 7454, S-103 92 Stockholm, týmto osvedčuje, že nižšie uvedené jednotky boli v súlade s harmonizovanými usmerneniami EÚ, normami EÚ v oblasti bezpečnosti a špecifickými normami týkajúcimi sa produktu v čase opustenia výrobného závodu. Toto osvedčenie stráca platnosť, ak boli jednotky zmenené bez nášho súhlasu.</p>
<p>NL EG-conformiteitsverklaring</p> <p>De ondergetekende, GARDENA Germany AB, PO Box 7454, S-103 92 Stockholm, Zweden, verklaart hierbij dat de producten die hierna worden vermeld, wanneer ze onze fabriek verlaten, in overeenstemming zijn met de geharmoniseerde Europese richtlijnen, EU-normen voor veiligheid en productspecifieke normen. Dit certificaat vervalt als de producten worden aangepast zonder onze toestemming.</p>	<p>EL Δήλωση Συμμόρφωσης ΕΚ</p> <p>Η υπογεγραμμένη εταιρεία, GARDENA Germany AB, PO Box 7454, S-103 92 Stockholm, Σουηδία, πιστοποιεί ότι, κατά την έξοδο από το εργοστάσιο, οι μονάδες που αναφέρονται κατωτέρω συμμορφώνονται με τις εφαρμοστέες οδηγίες ΕΕ, τα πρότυπα ασφαλείας της ΕΕ και τα συγκεκριμένα πρότυπα προϊόντος. Αυτό το πιστοποιητικό καθίσταται άκυρο εάν οι μονάδες έχουν τροποποιηθεί χωρίς την έγκρισή μας.</p>
<p>SV EG-försäkran om överensstämmelse</p> <p>Undertecknad firma GARDENA Germany AB, PO Box 7454, S-103 92 Stockholm, Sverige, intygar härmed att nedan nämnda produkter, när de lämnar vår fabrik, överensstämmer med EUs riktlinjer, EUs säkerhetsstandarder och produktspecifika standarder. Detta intyg skall giltigt förklaras om produkten ändras utan vårt godkännande.</p>	<p>SL Izjava ES o skladnosti</p> <p>Spodaj podpisana, GARDENA Germany AB, PO Box 7454, S-103 92 Stockholm, Švedska, s to izjavo potrjuje, da je bila spodaj navedena enota ob izhodu iz tovarne skladna z usklajenimi smernicami EU, standardi EU za varnost in standardi, specifični za izdeleke. Izjava postane neveljavna v primeru neodobrene spremembe enote.</p>
<p>DA EU-overensstemmelseserklæring</p> <p>Undertegnede, GARDENA Germany AB, PO Box 7454, S-103 92 Stockholm, Sverige, erklærer hermed, at nedenfor anførte enheder er i overensstemmelse med de harmoniserede EU-retningslinjer, EU-standarder for sikkerhed og produktspecifikke standarder, når de forlader fabrikken. Denne erklæring ugyldiggøres, hvis enhederne ændres uden vores godkendelse.</p>	<p>HR Izjava o usklađenosti EZ</p> <p>Niže potpisana GARDENA Germany AB, PO Box 7454, S-103 92 Stockholm, Švedska, ovime potvrđuje kako su u nastavku navedene jedinice prilikom napuštanja tvornice bile u skladu s uskladenim smjernicama EU, EU sigurnosnim standardima i standardima specifičnima za proizvod. Ova certifikacija poništava se ako se jedinice izmjenjuju bez odobrenja.</p>
<p>FI EY-vaatimustenmukaisuusvakuutus</p> <p>GARDENA Germany AB, PO Box 7454, S-103 92 Stockholm, Ruotsi, vakuuttaa täten, että alla mainitut laitteet ovat tehtaalta lähtessään yhdenmukaistettujen EU-säännösten, EU:n turvastandardien ja tuotekohtaisten standardien mukaisia. Tämä vakuutus mitätöityy, jos laitetta muutetaan ilman hyväksyntäämme.</p>	<p>RO Declarație de conformitate CE</p> <p>Subscrisa, GARDENA Germany AB, PO Box 7454, S-103 92 Stockholm, Suedia, certifică prin prezenta că, la momentul ieșirii din fabrica noastră, unitățile indicate mai jos sunt în conformitate cu directivele UE armonizate, cu standardele UE de siguranță și cu standardele specifice ale produsului. Prezentul certificat devine nul dacă unitățile sunt modificate fără aprobarea noastră.</p>
<p>IT Dichiarazione di conformità CE</p> <p>La sottoscritta GARDENA Germany AB, PO Box 7454, S-103 92 Stockholm, Svezia, certifica che il prodotto qui di seguito indicato, nei modelli da noi commercializzati, è conforme alle direttive armonizzate UE nonché agli standard di sicurezza UE e agli standard specifici di prodotto. Qualunque modifica apportata al prodotto senza nostra specifica autorizzazione invalida la presente dichiarazione.</p>	<p>BG Декларация за съответствие на ЕО</p> <p>С настоящото допълнителна, GARDENA Germany AB, PO Box 7454, S-103 92 Stockholm, Швеция, удостоверява, че при напускане на фабриката модулите, посочени по-долу, са в съответствие с хармонизираните директиви на ЕС, стандартите на ЕС за безопасност и специфичните за продукта стандарти. Този сертификат става невалиден, ако модулите са променени без нашето одобрение.</p>
<p>ES Declaración de conformidad CE</p> <p>El abajo firmante, GARDENA Germany AB, PO Box 7454, S-103 92 Stockholm, Suecia, certifica por la presente que, cuando salen de la fábrica, las unidades indicadas a continuación cumplen las normas de armonización de la UE, las normas de la UE sobre seguridad y las normas específicas del producto. Este certificado quedará sin efecto si se modifican las unidades sin nuestra autorización.</p>	<p>ET EÜ vastavusdeklaratsioon</p> <p>Allakirjutana GARDENA Germany AB, PO Box 7454, S-103 92 Stockholm, Rootsi, kinnitab käesolevaga, et tehased väljumisel vastavad allpool nimetatud seadmed harmoneeritud EL-i suunistele, EL-i ohutusstandarditele ja tootele eriomastele standarditele. See vastavustunnistus kaotab kehtivuse, kui seadmed muudetakse ilma meie heakskiuduta.</p>
<p>PT Declaração de conformidade CE</p> <p>O abaixo-assinado, GARDENA Germany AB, PO Box 7454, S-103 92 Stockholm, Suécia, certifica por este meio que, ao sair da nossa fábrica, as unidades indicadas acima estão em conformidade com as diretrizes uniformizadas da UE, os padrões de segurança da UE e os padrões específicos do produto. Este certificado deixa de ser válido se as unidades forem modificadas sem a nossa aprovação.</p>	<p>LT EB atitikties deklaracija</p> <p>GARDENA Germany AB, PO Box 7454, S-103 92 Stockholm, Sweden, garantuoja, kad iš gamyklos siunčiami toliau nurodyti reinginiai atitinka suderintus EB reikalavimus, EB saugos ir konkretaus gaminio standartus. Pakeitus gaminių be mūsų patvirtinimo, nutraukiamas šio sertifikato galiojimas.</p>
<p>PL Deklaracja zgodności WE</p> <p>Niżej podpisany przedstawiciel firmy GARDENA Germany AB, PO Box 7454, S-103 92 Stockholm, Szwecja, niniejszym oświadczam, że podane poniżej wyroby opuszczające fabrykę są zgodne ze zharmonizowanymi normami UE oraz z obowiązującymi w UE przepisami bezpieczeństwa i normami dotyczącymi danego produktu. Modyfikacja wyrobów bez naszej zgody powoduje unieważnienie niniejszego certyfikatu.</p>	<p>LV EK atbilstības deklarācija</p> <p>Uzņēmums GARDENA Germany AB, PO Box 7454, S-103 92 Stockholm, Zviedrija, ir parakstu apliecinā, ka tālāk minētās vienības, pametot rūpnīcā, atbilst saskaņotajām ES vadlīnijām, ES drošības standartiem un izstrādājumu specifiskajiem standartiem. Šis sertifikāts tiek anulēts, ja šīs vienības tiek modificētas bez mūsu apstiprinājuma.</p>

<p>Produktbezeichnung: Description of the product: Désignation du produit : Beschrijving van het product: Beskrivning av produkten: Beskrivning av produktet: Tuotteen kuvaus: Descripción del producto: Descrição do produto: Opis produktu: A termék leírása: Popis výrobku: Popis produktu: Περιγραφή του προϊόντος: Opis izdelka: Opis proizvoda: Descrierea produsului: Описание на продукта: Toote kirjeldus: Gaminio aprašas: Izstrādājuma apraksts:</p>	<p>Akku-Rasenmäher Battery Lawnmower Tondeuse sur batterie Accu-grasmaaler Accu-gräsklippare Accu-plāneklīpper Аккукayтtōinen ruohonleikkuri Rasaerba a batteria Cortacésped de batería recargable Máquina de cortar relva a batería Akumulatorowe kosiarki do trawy Акумулаторос fūnyirō Akumulátorová kosačka na trávnik Akumulátorová kosačka Χλοκοπτικό μπαταρίας Akumulatorska kosilnica Baterijska kosilica za travu Mašinā de tuns iarbā Акумулаторна косачка Akuga muruuliduk Akumulatorinė vejapjovė Ar akumulatoru darbināms zāles plāvējs</p>	<p>Harmonisierte EN-Normen / Harmonised EN: EN ISO 12100 EN 60335-1 EN 60335-2-77</p> <p>For model Art. 5033-20: Charger QC40 Art. 9845: EN 60335-1 EN 60335-2-29</p> <p>Batteries BLI-40/100 (2,6 Ah) Art. 9842/ BLI-40/160 (4,2 Ah) Art. 9843: EN 62133</p> <p>Schall-Leistungspegel: Noise level: Niveau sonore : Gēluidsniveaueu: Ljudnivā: Štōjnievaueu: Ānāitās: Livello acustico: Nivel de ruido: Nivel de ruído: Poziom halasau: Zajszint:</p> <p>gemessen/ garantiert measured/ guaranteed mesuré/ garanti gemeten/ gegarandeerd uppmätt/ garanterat mält/ garanteret mitattu/ taattu misurato/ garantito medido/ garantizado medido/ garantido zmierzony/ gwarantowany mért/ garantált</p> <p>Hladina hluku: Hladiny hluku: Επίπεδο θορυβου: Raven zvočne moči: Razina buke: Nivel de zgomot: Ниво на шум: Mūratase: Triukšmo lygis: Trokšņa līmenis : 86 dB (A)/86 dB (A)</p> <p>namerēna/ zaručēna namerēna/ zaručēna μετρημένο/ εγγυημένο izmerjena/ zagotovljena mjerena/ zajamčena māsurat/ garantat āzmereno/ garantirāno mērotuot/ garantētiud išmatuotas/ gantuojamams mērītais/ garantētais</p>
<p>Produkttyp: Product type: Type de produit: Producttype: Producttype: Producttype: Producttype: Tuotetyypit: Tipo adī prodotō: Tipo de producto: Tipo de produto: Typ produktu:</p>	<p>Terméktypus: Druh výrobku: Typ produktu: Tūpoc προιοντōc: Vrsta izdelka: Vrsta proizvoda: Tip produs: Tūn prodykt: Tootetyūp: Gaminio tipas: Produkta veids:</p>	<p>Anbringungsjahr der CE-Kennzeichnung: Year of CE marking: Année d'apposition du marquage CE : Installatiejaar van de CE-aanduiding: Mārkņingsār: CE-Mārkņingsār: CE-merkin kiinnitysvuosi: Anno di applicazione della certificazione CE: Colocación del distintivo CE: Ano de marcação pela CE: Rok nadania oznakowania CE:</p> <p>CE-jelzés elhelyezésének éve: Rok umístění značky CE: Rok udelenia značky CE: Ετος οημτοσης CE: Leto namestitve CE-oznake: Godina dobivanja CE oznake: Anul de marcare CE: Година на поставяне на CE-маркировка: CE-mārgistuse paigaldamise aasta: Metai, kada pažymēta CE-ženkle: CE-marķējuma uzlikšanas gads: 2016</p>
<p>PowerMax Li-40/32</p> <p>EU-Richtlinien: EC-Directives: Directives CE : EG-richtlijnen: EU-direktivi: EF-direktiver: EY-direktiivit: Directive UE: Directiva CE: Direktivas CE: Dyrektywy WE: EK-irányelvek: Predpisy ES: Smernice EU: Oñnyic EK: Direktive EU: EC direktive: Directive CE: Директиви на EO: EU direktivid: EB direktivos: EK direktivas:</p>	<p>Hinterlegte Dokumentation: GARDENA Technische Dokumentation, M. Kugler 89079 Ulm</p> <p>Deposited Documentation: GARDENA Technical Documentation, M. Kugler 89079 Ulm</p> <p>Documentazione depositata: GARDENA Technical Documentation, M. Kugler 89079 Ulm</p> <p>Documentation déposée: Documentation technique GARDENA, M. Kugler 89079 Ulm</p>	<p>Ulm, den 12.09.2016 Ulm, 12.09.2016</p> <p>Der Bevollmächtigte Authorised representative Le mandataire De gevolmachtigde Auktoriserad representant Autoriseret repräsentant Valtuutettu edustaja Persona delegata La persona autorizada O reprezentante Peļnomicnik Meghatalmazott Zplnomocnēnec Splnomocnený O εξουσιοδοτημένος Problasčēnec Ovlaštena osoba Conducerea tehnicā Упълномощен Volitatud esindaja Igalotasis atstovas Pilnvarotā persona</p> <p><i>Reinhard Pompe</i> Reinhard Pompe Vice President</p>

Deutschland / Germany

GARDENA
Manufacturing GmbH
Central Service
Hans-Lorenser-Straße 40
D-89079 Ulm
Produktfragen:
(+49) 731 490-123
Reparaturen:
(+49) 731 490-290
service@gardena.com

Albania

COBALT Sh.p.k.
Rr. Siri Kodra
1000 Tirana

Argentina

Husqvarna Argentina S.A.
Av.del Libertador 5954 –
Piso 11 – Torre B
(C1428ARP) Buenos Aires
Phone: (+54) 11 5194 5000
info.gardena@
ar.husqvarna.com

Armenia

Garden Land Ltd.
61 Tigran Mets
0005 Yerevan

Australia

Husqvarna Australia Pty. Ltd.
Locked Bag 5
Central Coast BC
NSW 2252
Phone: (+61) (0) 2 4352 7400
customer.service@
husqvarna.com.au

Austria / Österreich

Husqvarna Austria GmbH
Industriezeile 36
4010 Linz
Tel.: (+43) 732 77 01 01-485
service.gardena@
husqvarnagroup.com

Azerbaijan

Firm Progress
a. Aliyev Str. 26A
1052 Bakı

Belgium

Husqvarna België nv/sa
Gardena Division
Rue Eglise Van Ophem 111
1180 Uccle / Ukkel
Tel.: (+32) 2 720 92 12
info@gardena.be

Bosnia / Herzegovina

SILK TRADE d.o.o.
Industrijska zona Bukva bb
74260 Tešanj

Brazil

Husqvarna do Brasil Ltda
Av. Francisco Matarazzo,
1400 – 19º andar
São Paulo – SP
CEP: 05001-903
Tel: 0800-112252
marketing.br.husqvarna@
husqvarna.com.br

Bulgaria

AGROLAND България АД
бул. 8 Декември, №13
Офис 5
1700 Студентски град
София
Тел.: (+359) 2466 69 10
info@agroland.eu

Canada / USA

GARDENA Canada Ltd.
100 Summerlea Road
Brampton, Ontario L6T 4X3
Phone: (+1) 905 792 9330
info@gardenacanada.com

Chile

Maquinarias Agroforestales
Ltda. (Maga Ltda.)
Santiago, Chile
Avda. Chesterton
8355 comuna Las Condes
Phone: (+56) 2 202 4417
Dalton@maga.cl
Zipcode: 7560330

China

Husqvarna (Shanghai)
Management Co., Ltd.
富世华 (上海) 管理有限公司
3F, Benq Square B,
No207, Song Hong Rd.,
Chang Ning District,
Shanghai, PRC. 200335
上海市长宁区淞虹路207号明
基广场B座3楼, 邮编: 200335

Colombia

Husqvarna Colombia S.A.
Calle 18 No. 68 D-31, zona
Industrial de Montevideo
Bogotá, Cundinamarca
Tel. 571 2922700 ext. 105
jairo.salazar@
husqvarna.com.co

Costa Rica

Compania Exim
Euroiberoamericana S.A.
Los Colegios, Moravia,
200 metros al Sur del Colegio
Saint Francis – San José
Phone: (+506) 297 68 83
exim_euro@racsa.co.cr

Croatia

Husqvarna Austria GmbH
Industriezeile 36
4010 Linz
Tel.: (+43) 732 77 01 01-485
service.gardena@
husqvarnagroup.com

Cyprus

Med Marketing
17 Digeni Akrita Ave
P.O. Box 27017
1641 Nicosia

Czech Republic

Husqvarna Česko s.r.o.
Türkova 2319/5b
149 00 Praha 4 – Chodov
Bezplatná infolinka:
800 100 425
servis@cz.husqvarna.com

Denmark

GARDENA DANMARK
Lejrvej 19, st.
3500 Værløse
Tlf.: (+45) 7026 4770
husqvarna@husqvarna.dk
www.gardena.com/dk

Dominican Republic

BOSQUESA, S.R.L
Carretera Santiago Licey
Km. 5 ½
Esquina Copal II.
Santiago
Dominican Republic
Phone: (+809) 736-0333
joserbosquesa@claro.net.do

Ecuador

Husqvarna Ecuador S.A.
Arupos E1-181 y 10 de
Agosto Quito, Pichincha
Tel. (+593) 22800739
francisco.jacome@
husqvarna.com.ec

Estonia

Husqvarna Eesti OÜ
Valdeku 132
EE-11216 Tallinn
info@gardena.ee

Finland

Oy Husqvarna Ab
Gardena Division
Lautatarhankatu 8 B/PL 3
00581 HELSINKI
www.gardena.fi

France

Husqvarna France
9/11 Allée des pierres mayettes
92635 Gennevilliers Cedex
France
http://www.gardena.com/fr
N° AZUR: 0 810 00 78 23
(Prix d'un appel local)

Georgia

Transporter LLC
8/57 Beliashvili street
0159 Tbilisi, Georgia
Phone: (+995) 322 14 71 71

Great Britain

Husqvarna UK Ltd
Preston Road
Aycliffe Industrial Park
Newton Aycliffe
County Durham
DL5 6UP
info.gardena@
husqvarna.co.uk

Greece

Π. ΠΑΠΑΔΟΠΟΥΛΟΣ ΑΕΒΕ
Λεωφ. Αθηνών 92
Αθήνα
T.K.104 42
Ελλάδα
Τηλ. (+30) 210 5193 100
info@papadopoulos.com.gr

Hungary

Husqvarna Magyarország Kft.
Ezred u. 1-3
1044 Budapest
Telefon: (+36) 1 251-4161
vevoszolgalat.husqvarna@
husqvarna.hu

Iceland

Ö. Johnson & Kaaber
Tunguhalsi 1
110 Reykjavik
ooj@ojk.is

Ireland

Husqvarna UK Ltd
Preston Road
Aycliffe Industrial Park
Newton Aycliffe
County Durham
DL5 6UP
info.gardena@
husqvarna.co.uk

Italy

Husqvarna Italia S.p.A.
Via Santa Vecchia 15
23868 VALMADRERA (LC)
Phone: (+39) 0341.203.111
assistenza.italia@
it.husqvarna.com

Japan

KAUICHI Co. Ltd.
Sumitomo Realty &
Development Kojimachi
BLDG., 8F
5-1 Nibanncyo
Chiyoda-ku
Tokyo 102-0084
Phone: (+81) 33 264 4721
m_ishihara@kaku-ichi.co.jp

Kazakhstan

LAMED Ltd.
155/1, Tazhibayevoy Str.
050060 Almaty
IP Schmidt
Abayavenue 3B
110 005 Kostanay

Korea

Kyung Jin Trading CO.,LTD.
107-4, SunDuk Bld.,
YangJae-dong,
Seocho-gu,
Seoul, (zipcode: 137-891)
Phone: (+82) (0)2 574-6300

Kyrgyzstan

Alye Maki
av. Moladaya Guardir J 3
720014
Bishkek

Latvia

Husqvarna Latvija SIA
Ulbrokas 19A
LV-1021 Riga
info@gardena.lv

Lithuania

UAB Husqvarna Lietuva
Ateities pl. 77C
LT-52104 Kaunas
info@gardena.lt

Luxembourg

Magasins Jules Neuberg
39, rue Jacques Stas
Luxembourg-Gasperich 2549
Case Postale No. 12
Luxembourg 2010
Phone: (+352) 40 14 01
api@neuberg.lu

Mexico

AFOSA
Av. Lopez Mateos Sur # 5019
Col. La Calma 45070
Zapopan, Jalisco
Mexico
Phone: (+52) 33 3818-3434
icornejo@afosa.com.mx

Moldova

Convel S.R.L.
290A Muncesti Str.
2002 Chisinau

Netherlands

Husqvarna Nederland B.V.
GARDENA Division
Postbus 50131
1305 AC ALMERE
Phone: (+31) 36 521 00 10
info@gardena.nl

Neth. Antilles

Jonka Enterprises N.V.
Sta. Rosa Weg 196
P.O. Box 8200
Curaçao
Phone: (+599) 9 767 66 55
pgm@jonka.com

New Zealand

Husqvarna New Zealand Ltd.
PO Box 76-437
Manukau City 2241
Phone: (+64) (0) 9 9202410
support.nz@husqvarna.co.nz

Norway

Husqvarna Norge AS
Gardena Division
Trøskenveien 36
1708 Sarpsborg
info@gardena.no

Peru

Husqvarna Perú S.A.
Jr. Ramón Cárcamo 710
Lima 1
Tel: (+51) 1 3320400 ext. 416
juan.remuzgo@
husqvarna.com

Poland

Husqvarna
Poland Spółka z o.o.
ul. Wysockiego 15 b
03-371 Warszawa
Phone: (+48) 22 330 96 00
gardena@husqvarna.com.pl

Portugal

Husqvarna Portugal, SA
Lagoa - Albarraque
2635 - 595 Rio de Mouro
Tel.: (+351) 21 922 85 30
Fax : (+351) 21 922 85 36
info@gardena.pt

Romania

Madex International Srl
Soseaua Odaii 117-123,
RO 013603 București, S 1
Phone: (+40) 21 352.76.03
madex@ines.ro

Russia / Россия

ООО „Хускварна“
141400, Московская обл.,
г. Химки,
улица Ленинградская,
владение 39, стр.6
Бизнес Центр
„Химки Бизнес Парк“,
помещение ОВ02_04
http://www.gardena.ru

Serbia

Domel d.o.o.
Autoput za Novi Sad bb
11273 Belgrade
Phone: (+381) 1 18 48 88 12
miroslav.jejina@domel.rs

Singapore

Hv-Ray PRIVATE LIMITED
40 Jalan Pemimpin
#02-08 Tat Ann Building
Singapore 577185
Phone: (+65) 6253 2277
shiyiyng@hrray.com.sg

Slovak Republic

Husqvarna Česko s.r.o.
Türkova 2319/5b
149 00 Praha 4 – Chodov
Bezplatná infolinka:
800 154 044
servis@sk.husqvarna.com

Slovenia

Husqvarna Austria GmbH
Industriezeile 36
4010 Linz
Tel.: (+43) 732 77 01 01-485
service.gardena@
husqvarnagroup.com

South Africa

Husqvarna
South Africa (Pty) Ltd
Postnet Suite 250
Private Bag X6,
Cascades, 3202
South Africa
Phone: (+27) 33 846 9700
info@gardena.co.za

Spain

Husqvarna España S.A.
Calle de Rivas nº 10
28052 Madrid
Phone: (+34) 91 708 05 00
atencioncliente@gardena.es

Suriname

Agrofix n.v.
Verlengde Hogestraat #22
Phone: (+597) 472426
agrofix@sr.net
Pobox : 2006
Paramaribo
Suriname – South America

Sweden

Husqvarna AB
Gardena Division
S-561 82 Huskvarna
gardenaorder@husqvarna.se

Switzerland / Schweiz

Husqvarna Schweiz AG
Consumer Products
Industriestrasse 10
5506 Mägenwil
Phone: (+41) (0) 62 887 37 90
info@gardena.ch

Turkey

Dost Bahçe Diş Ticaret
Mümessilik A.Ş
Yunus Mah. Adil Sok. No:3
Ic Kapi No: 1 Kartal
34873 Istanbul
Phone: (+90) 216 38 93 939
info@dostbahce.com.tr

Ukraine / Україна

ТОВ «Хускварна Україна»
вул. Васильківська, 34,
офіс 204-г
03022, м. Київ
Тел. (+38) 044 498 39 02
info@gardena.ua

Uruguay

FELI SA
Entre Ríos 1083 CP 11800
Montevideo – Uruguay
Tel: (+598) 22 03 18 44
info@felisa.com.uy

Venezuela

Corporación Casa y Jardín C.A.
Av. Caroní, Edif. Trezmen, PB.
Colinas de Bello Monte.
1050 Caracas.
Tlf: (+58) 212 992 33 22
info@casayjardin.net.ve

5033-20.960.03/0518

© GARDENA
Manufacturing GmbH
D-89070 Ulm
http://www.gardena.com