

SmallCut Li-23R Art. 9822

DE Betriebsanleitung

Akku-Trimmer

EN Operator's manual

Battery Trimmer

FR Mode d'emploi

Coupe-bordures à batterie

NL Gebruiksaanwijzing

Accu-trimmer

SV Bruksanvisning

Accu-trimmer

DA Brugsanvisning

Accu-trimmer

FI Käyttöohje

Akkutrimmeri

NO Bruksanvisning

Accu trimmer

IT Istruzioni per l'uso

Trimmer a batteria

ES Instrucciones de empleo

Recortabordes con Accu

PT Manual de instruções

Aparador a bateria

PL Instrukcja obsługi

Akumulatorowa podkaszarka

HU Használati utasítás

Akkumulátoros fűszegélynyíró

CS Návod k obsluze

Akumulátorový trimmer

SK Návod na obsluhu

Akumulátorový vyžínač

EL Οδηγίες χρήσης

Κοιμειτικό μπαταρίας

RU Инструкция по эксплуатации

Аккумуляторный триммер

SL Navodilo za uporabo

Akumulatorski obrezovalnik

HR Upute za uporabu

Baterijski trimer

SR/ Uputstvo za rad

BS Baterijska trimer-kosilica

UK Інструкція з експлуатації

Акумуляторний-триммер

RO Instrucțiuni de utilizare

Trimmer cu acumulator

TR Kullanma Kılavuzu

Akülü tirpan

BG Инструкция за експлоатация

Akku-Триммер

SQ Manual përdorimi

Prerësi me bateri

ET Kasutusjuhend

Akuga trimmer

LT Eksploatavimo instrukcija

Akumuliatorinė žoliapjovė

LV Lietošanas instrukcija

Ar akumulatoru darbināms trimmeris

<p>DE Produkthaftung Wir weisen ausdrücklich darauf hin, dass wir in Übereinstimmung mit dem Produkthaftungsgesetz nicht für Schäden haften, die durch unsere Produkte entstehen, wenn diese unsachgemäß und nicht durch einen von uns autorisierten Servicepartner repariert wurden oder wenn keine Original GARDENA Teile oder von uns zugelassene Teile verwendet wurden.</p>
<p>EN Product liability In accordance with the German Product Liability Act, we hereby expressly declare that we accept no liability for damage incurred from our products where said products have not been properly repaired by a GARDENA-approved service partner or where original GARDENA parts or parts authorised by GARDENA were not used.</p>
<p>FR Responsabilité Conformément à la loi relative à la responsabilité du fait des produits défectueux, nous déclarons expressément par la présente que nous déclinons toute responsabilité pour les dommages résultant de nos produits, si lesdits produits n'ont pas été correctement réparés par un partenaire d'entretien agréé GARDENA ou si des pièces d'origine GARDENA ou des pièces agréées GARDENA n'ont pas été utilisées.</p>
<p>NL Productaansprakelijkheid Conform de Duitse wet inzake productaansprakelijkheid verklaren wij hierbij uitdrukkelijk dat wij geen aansprakelijkheid aanvaarden voor schade ontstaan uit onze producten waarbij deze producten niet zijn gerepareerd door een GARDENA-erkende servicepartner of waarbij geen originele GARDENA-onderdelen of onderdelen die door GARDENA zijn goedgekeurd zijn gebruikt.</p>
<p>SV Produktansvar I enlighet med tyska produktansvarslagar förklarar vi härmed uttryckligen att vi inte åtar oss något ansvar för skador som orsakas av våra produkter där produkterna inte har genomgått korrekt reparation från en GARDENA-godkänd servicepartner eller där originaldelar från GARDENA eller delar godkända av GARDENA inte använts.</p>
<p>DA Produktansvar I overensstemmelse med den tyske produktansvarslov erklærer vi hermed udtrykkeligt, at vi ikke påtager os noget ansvar for skader på vores produkter, hvis de pågældende produkter ikke er blevet repareret korrekt af en GARDENA-godkendt servicepartner, eller hvor der ikke er brugt originale GARDENA-reservedele eller godkendte reservedele fra GARDENA.</p>
<p>FI Tuotevastuu Saksan tuotevastuulain mukaisesti emme ole vastuussa laitteiden vaurioista, jos korjauksia ei ole tehnyt GARDENA:n hyväksymä huoltoliike tai jos niiden synnä on muiden kuin alkuperäisten GARDENA-varaosien tai GARDENA:n hyväksymien varaosien käyttö.</p>
<p>IT Responsabilità del prodotto In conformità con la Legge tedesca sulla responsabilità del prodotto, con la presente dichiariamo espressamente che decliniamo qualsiasi responsabilità per danni causati dai nostri prodotti qualora non siano stati correttamente riparati presso un partner di assistenza approvato GARDENA o laddove non siano stati utilizzati ricambi originali o autorizzati GARDENA.</p>
<p>ES Responsabilidad sobre el producto De acuerdo con la Ley de responsabilidad sobre productos alemana, por la presente declaramos expresamente que no aceptamos ningún tipo de responsabilidad por los daños ocasionados por nuestros productos si dichos productos no han sido reparados por un socio de mantenimiento aprobado por GARDENA o si no se han utilizado piezas originales GARDENA o piezas autorizadas por GARDENA.</p>
<p>PT Responsabilidade pelo produto De acordo com a lei alemã de responsabilidade pelo produto, declaramos que não nos responsabilizamos por danos causados pelos nossos produtos, caso os tais produtos não tenham sido devidamente reparados por um parceiro de assistência GARDENA aprovado ou se não tiverem sido utilizadas peças GARDENA originais ou peças autorizadas pela GARDENA.</p>
<p>PL Odpowiedzialność za produkt Zgodnie z niemiecką ustawą o odpowiedzialności za produkt, niniejszym wyraźnie oświadczamy, że nie ponosimy żadnej odpowiedzialności za szkody poniesione na skutek użytkowania naszych produktów, w przypadku gdy naprawa tych produktów nie była odpowiednio przeprowadzana przez zatwierdzonego przez firmę GARDENA partnera serwisowego lub nie stosowano oryginalnych części GARDENA albo części autoryzowanych przez tę firmę.</p>
<p>HU Termékszavatosság A németországi termékszavatossági törvénnyel összhangban ezennel nyomatékosan kijelentjük, hogy nem vállalunk felelősséget a termékeinkben keletkezett olyan károkért, amelyek valamely GARDENA által jóváhagyott szervizpartner által nem megfelelően végzett javításból adódtak, vagy amely során nem eredeti GARDENA alkatrészeket vagy a GARDENA által jóváhagyott alkatrészeket használtak fel.</p>
<p>CS Odpovědnost za výrobek V souladu s německým zákonem o odpovědnosti za výrobek tímto výslovně prohlašujeme, že nepřijímáme žádnou odpovědnost za poškození vzniklá na našich výrobcích, kdy zmíněné výrobky nebyly řádně opraveny schváleným servisním partnerem GARDENA nebo kdy nebyly použity originální náhradní díly GARDENA nebo náhradní díly autorizované společností GARDENA.</p>
<p>SK Zodpovednosť za produkt V súlade s nemeckými právnymi predpismi upravujúcimi zodpovednosť za výrobok týmto výslovné prehlasujeme, že nenesieme žiadnu zodpovednosť za škody spôsobené našimi výrobkami, v prípade ktorých neboli náležité opravy vykonané servisným partnerom schváleným spoločnosťou GARDENA alebo neboli použité diely spoločnosti GARDENA alebo diely schválené spoločnosťou GARDENA.</p>
<p>EL Ευθύνη προϊόντος Σύμφωνα με τον γερμανικό νόμο περί Ευθύνης για τα Προϊόντα, με το παρόν δηλώνουμε ρητώς ότι δεν αποδεχόμαστε καμία ευθύνη για τυχόν ζημιές που προκύπτουν από τα προϊόντα μας εάν αυτά δεν έχουν επισκευαστεί σωστά από κάποιον συγκεκριμένο συνεργάτη επισκευών της GARDENA ή εάν δεν έχουν χρησιμοποιηθεί αυθεντικά εξαρτήματα GARDENA ή εξαρτήματα συγκεκριμένα από την GARDENA.</p>
<p>SL Odgovornost proizvajalca V skladu z nemškimi zakoni o odgovornosti za izdelke, izrecno izjavljajo, da ne sprejemamo nobene odgovornosti za škodo, ki jo povzročijo naši izdelki, če teh niso ustrezno popravili GARDENINI odobreni servisni partnerji ali pri tem niso bili uporabljeni originalni GARDENINI nadomestni deli ali GARDENINIMI homologiranimi nadomestnimi deli.</p>
<p>HR Pouzdanost proizvoda Sukladno njemačkom zakonu o pouzdanosti proizvoda, ovime izričito izjavljujemo kako ne prihvaćamo nikakvu odgovornost za oštećenja na našim proizvodima nastala uslijed neispravnog popravka od strane servisnog partnera kojeg odobrava GARDENA ili uslijed nekorištenja originalnih GARDENA dijelova ili dijelova koje odobrava GARDENA.</p>
<p>RO Răspunderea pentru produs În conformitate cu Legea germană privind răspunderea pentru produs, declarăm în mod expres prin prezentul document că nu acceptăm nicio răspundere pentru defecțiunile suferite de produsele noastre atunci când acestea nu au fost reparate în mod corect de un atelier de service partener, aprobat de GARDENA, sau când nu au fost utilizate piese GARDENA originale sau piese autorizate de GARDENA.</p>
<p>BG Отговорност за вреди, причинени от стоки Съгласно германския Закон за отговорността за вреди, причинени от стоки, с настоящото изрично декларираме, че не носим отговорност за щети, причинени от нашите продукти, ако те не са били правилно ремонтирани от одобрен от GARDENA сервиз или ако не са използвани оригинални части на GARDENA или части, одобрени от GARDENA.</p>
<p>ET Tootevastutus Vastavalt Saksamaa tootevastutusseadusele deklareerime käesolevaga selgesõnaliselt, et me ei kanna mingisugust vastutust meie toodetest tingitud kahjude eest, kui need tooted ei ole korrektselt parandatud GARDENA heakskiidetud hoolduspartneri poolt või kui parandamisel ei ole kasutatud GARDENA originaalosi või GARDENA volitatud osi.</p>
<p>LT Gaminio patikimumas Mes aiškiai pareiškiame, kad, atsižvelgiant į Vokietijos gaminių patikimumo įstatymą, nepriisiame atsakomybės dėl bet kokios žalos, patirtos dėl mūsų gaminių, jeigu jie buvo netinkamai taisomi arba jų dalys buvo pakeistos neoriginaliomis GARDENA dalimis ar nepatvirtintomis dalimis, arba jeigu remonto darbai buvo atliekami ne GARDENA techninės priežiūros centro specialistų.</p>
<p>LV Atbildība par produkcijas kvalitāti Saskaņā ar Vācijas likumu par atbildību par produkcijas kvalitāti ar šo mēs paziņojam, ka neuzņemamies atbildību par bojājumiem, kas radušies, lietojot mūsu izstrādājumus, kuru remontu nav veicis uzņēmuma GARDENA apstiprināts apkopes partneris vai kuru remontam netika izmantotas oriģinālās GARDENA detaļas vai detaļas, kuru lietošanu apstiprinājis uzņēmums GARDENA.</p>

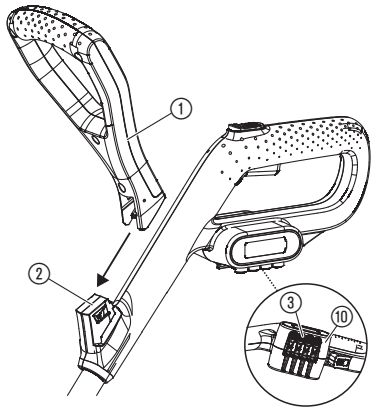
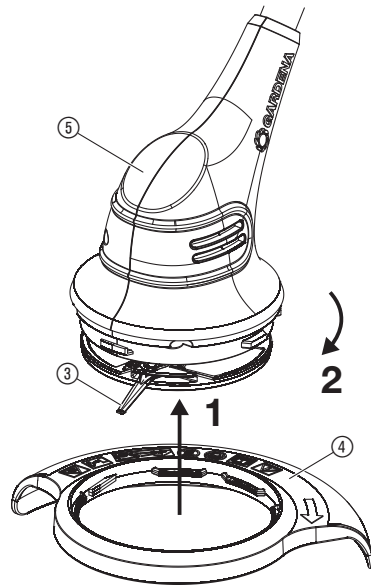
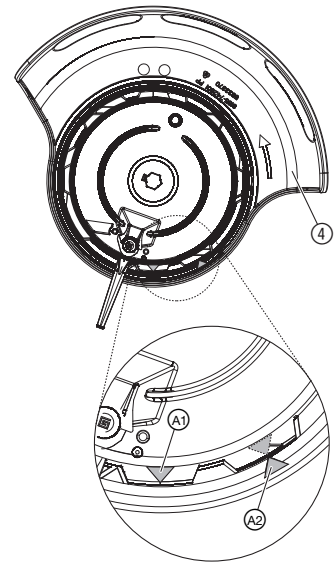
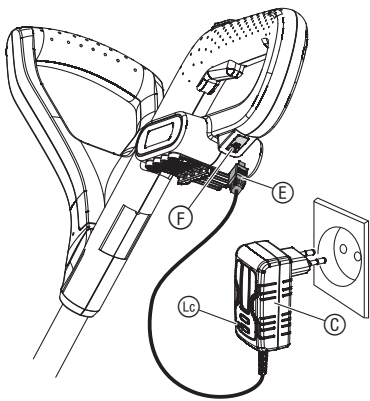
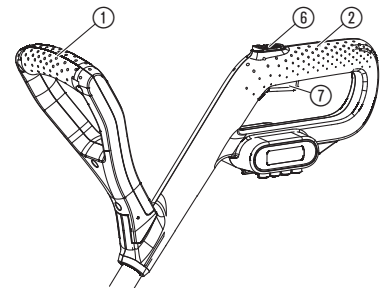
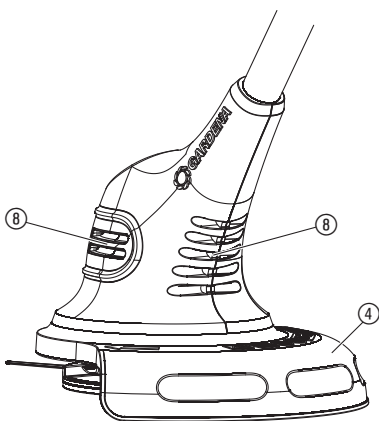
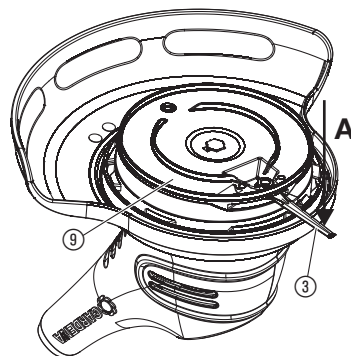
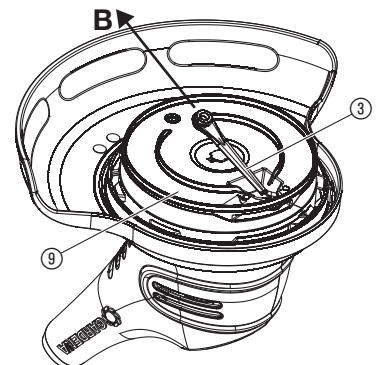
A1**A2****A3****O1****O2****O3****M1****T1****T2**

Це переклад оригіналу інструкції.



Діти віком від 8 років і старші, а також особи з обмеженими фізичними, сенсорними або розумовими здібностями або з відсутністю досвіду й знань можуть використовувати даний виріб, якщо вони перебувають під доглядом або пройшли інструктаж з безпечного використання виробу й розуміють пов'язані із цим ризики. Дітям забороняється гратися з виробом. Чищення та технічне обслуговування, виконуване користувачем, не повинні проводитися дітьми без нагляду. Ми рекомендуємо використання виробу підлітками тільки після досягнення 16 років.

Належне застосування:

GARDENA тример призначений для вирівнювання і стрижки газонів і трав'яних лужків довкола приватних будинків і на садових ділянках.

Виріб не призначений для тривалої експлуатації.

НЕБЕЗПЕКА! Небезпека отримання травми!
Не використовуйте виріб для підстригання живої рослини, подрібнення матеріалу чи компостування.

1. БЕЗПЕКА

ВАЖЛИВО!

Ретельно прочитайте цю інструкцію з експлуатації та збережіть її, щоб при необхідності можна було звернутися до неї.

Символи на виробі:



Прочитайте інструкцію з експлуатації.



Інші люди не повинні знаходитися в зоні роботи.



Завжди одягайте сертифіковані засоби органів слуху. Завжди одягайте сертифіковані засоби захисту очей.



Не піддавати впливу дощу.



Для зарядного пристрою: негайно вийміть вилку з розетки у випадку, якщо кабель пошкоджений або перерізаний.

Загальні вказівки з техніки безпеки

Електробезпека



НЕБЕЗПЕКА! Ураження струмом!

Небезпека отримання травми через ураження струмом.

→ Живлення виробу має здійснюватися через пристрій захисного відключення (ПЗВ), номінальний залишковий струм спрацювання якого не повинен перевищувати 30 мА.

Уникайте неправильних положень тіла і завжди утримуйте рівновагу, щоб ви у будь-який час змогли стійко стояти на схилах. Ходіть, не бігайте.

Не торкайтеся жодних рухомих небезпечних частин до того, як машина не буде відключена від електричної мережі, і небезпечні рухомі частини не зупиняться повністю.

Під час експлуатації машини завжди надівайте міцне взуття та довгі брюки.

Безпечна експлуатація

1 Навчання

- Прочитайте уважно інструкцію. Ознайомтеся з елементами керування пристроєм та його належним використанням.
- У жодному разі не дозволяйте особам, що не ознайомилися з інструкцією, або дітям використовувати пристрій. Діючі місцеві закони можуть обмежувати вік користувача.
- Зверніть увагу на те, що користувач сам відповідає за аварії або створення небезпечних ситуацій для інших осіб або їх майна.

2 Підготовка

- Перед використанням необхідно перевірити сполучний кабель і подовжувач на наявність слідів ушкоджень або старіння. Якщо під час використання кабель буде ушкоджений, негайно від'єднайте його від електромережі. НЕ ТОРКАЙТЕСЯ КАБЕЛЮ ДОКИ ВІН НЕ БУДЕ ВІДКЛЮЧЕНИЙ ВІД ЕЛЕКТРОМЕРЕЖІ. Не використовуйте пристрій, якщо кабель ушкоджений або зносився.
- Перед використанням пристрою необхідно візуально перевірити на предмет ушкоджених, відсутніх або неправильно встановлених захисних пристосувань або кожухів.
- Ніколи не експлуатуйте пристрій, якщо поруч знаходяться люди, особливо діти, або свійські тварини.

3 Експлуатація

- Сполучний кабель і подовжувач необхідно тримати подалі від ріжучого пристосування.
- Обов'язково необхідно використовувати засоби захисту очей й міцне взуття протягом усієї експлуатації пристрою.
- Необхідно уникати використання пристрою за поганих погодніх умов, особливо у випадку небезпеки виникнення блискавки.
- Використовуйте пристрій тільки при денному світлі або при достатньому штучному освітленні.
- Ніколи не використовуйте машину з ушкодженим захисним кожухом або захисним пристосуванням, або без захисного кожуха чи захисних пристосувань.
- Мотор запускати тільки тоді, коли руки й ноги перебувають поза досяжністю ріжучого пристрою.
- Завжди від'єднайте пристрій від електромережі (тобто виймайте вилку з розетки, вилучіть блокувальне пристосування або знімну батарею)
 - завжди, коли пристрій залишається без догляду;
 - перед видаленням блокування;
 - перед перевіркою, чищенням або обробкою пристрою;
 - після контакту зі стороннім предметом;
 - завжди, якщо пристрій починає незвичайно вібрувати.
- Остерігайтеся травм рук і ніг, викликаних ріжучим пристосуванням.
- Постійно перевіряйте, щоб у вентиляційних отворах не було сторонніх тіл.

4 Технічне обслуговування та зберігання

- Пристрій повинний бути відключений від електромережі (тобто виймайте вилку з розетки, видаліть блокувальне пристосування або знімну батарею) перед тим, як проводити роботи з технічного обслуговування або ремонту.
- Повинні використовуватися запасні частини й комплектуючі, рекомендовані виробником.
- Необхідно регулярно перевіряти й обслуговувати пристрій. Пристрій необхідно ремонтувати тільки в майстерні гарантійного ремонту.
- Якщо пристрій не використовується, зберігайте його поза досяжністю дітей.

Додаткові вказівки з техніки безпеки

Безпечне поводження з акумуляторними батареями



НЕБЕЗПЕКА! Небезпека пожежі!

Акумуляторний виріб, що заряджається, у процесі зарядки повинен знаходитись на негорючій, термостійкій поверхні, яка не проводить електричний струм.

Зберігайте їдкі, легкозаймисті та легкогорючі предмети подалі від зарядного пристрою та акумуляторного виробу.

Під час процесу зарядки зарядний пристрій і акумуляторний виріб не слід нічим накривати.

Негайно відключіть зарядний пристрій від електромережі при появі диму або вогню.

Використовуйте для зарядки акумуляторної батареї тільки оригінальний зарядний пристрій GARDENA. Використання інших зарядних пристроїв може призвести до непоправних пошкоджень акумуляторних батарей і навіть до появи полум'я.

Не заряджайте акумуляторні батареї інших виробників. Існує небезпека пожежі і вибуху!

У разі появи полум'я: загасіть полум'я, використовуючи вогнегасні засоби, що знижують концентрацію кисню.



НЕБЕЗПЕКА! Небезпека вибуху!

Оберігайте акумуляторні вироби від впливу жару та вогню. Не кладіть акумуляторні вироби на батареї опалення й не піддавайте їх тривалій час впливу сильних сонячних променів.

Не використовуйте їх у вибухонебезпечному середовищі, наприклад, поблизу легкозаймистих рідин, газів або скупчень пилу. При використанні акумуляторних виробів може утворитися іскра, через яку може спалахнути пил або пара.

Заряджайте та використовуйте акумуляторний виріб виключно при температурі навколишнього середовища між 0 °C та 40 °C. Після тривалого використання дайте акумуляторній батареї охолонути.

Регулярно перевіряйте зарядний кабель на предмет пошкоджень і старіння (ламкість). Використовуйте кабель виключно в ідеальному технічному стані.

Ні в якому разі не зберігайте та не транспортуйте акумуляторний виріб при температурі понад 45 °C або під прямими променями сонця.

В ідеальному випадку акумуляторний виріб повинен зберігатися при температурі нижче 25 °C, щоб саморозряд акумуляторної батареї був невеликий.

Акумуляторний виріб не слід піддавати впливу дощу та будь-якої вологості. Якщо вода потрапить в акумуляторний виріб, підвищиться ризик ураження електричним струмом.

Якщо акумуляторна батарея не буде використовуватися протягом тривалого часу (зима), зарядіть повністю акумуляторну батарею, щоб запобігти глибокому розряду.

Не зберігайте акумуляторний виріб в приміщеннях, де відбуваються електростатичні розряди.

Електробезпека



НЕБЕЗПЕКА! Зупинка серця!

Цей виріб під час експлуатації створює електромагнітне поле. Це поле при певних умовах може створити негативний вплив на роботу активних або пасивних медичних імплантатів. Щоб виключити небезпечні ситуації, які можуть призвести до тяжких або смертельних травм, особи з медичним імплантатом перед використанням цього виробу повинні проконсультуватися зі своїм лікарем і виробником імплантату.

Ретельно перевірте територію, на якій буде використовуватись виріб, видаліть усі кабелі та сторонні об'єкти.

Перед застосуванням та після нанесення сильного удару виріб слід перевірити на наявність ознак зношення або пошкодження. При необхідності проведіть відповідні ремонтні роботи.

Якщо внаслідок дефекту виріб не відключається, його слід покласти на міцну поверхню та, не залишаючи без нагляду, почекати, поки акумуляторна батарея розрядиться. Несправний виріб відправити в сервісний центр GARDENA.

Ніколи не намагайтеся працювати з некомплектним або модифікованим без дозволу виробника виробом.

Відключіть виріб, якщо він почне вібрувати неналежним чином. Сильні вібрації можуть призвести до травм.

Не використовуйте виріб поблизу води.

Не працюйте поблизу басейнів або садових ставків.

Особиста безпека



НЕБЕЗПЕКА! Небезпека задухи!

Дрібні частини можуть бути легко проковтнуті. Через поліетиленовий мішок існує небезпека задухи для маленьких дітей. Не допускайте маленьких дітей до місця збірки.



НЕБЕЗПЕКА! Небезпека отримання травми!

Якщо пристрій відключиться унаслідок розрядженої акумуляторної батареї (контрольна лампа зарядки ) блимає зеленим), може статися так, що акумуляторна батарея через якийсь час відновиться. Тоді пристрій знову готовий до експлуатації.

Завжди використовуйте засоби індивідуального захисту.

Вдягайте рукавиці, щоб очистити ріжучий пристрій.

Завжди надівайте засоби захисту очей.

Такі захисні засоби, як рукавиці, нековзне захисне взуття або захисні навушники, які використовуються у відповідних умовах, знижують ризик травмування.

Будьте обережні при налаштуванні виробу, щоб запобігти затисканню пальців між рухомими і нерухомими частинами машини.

Не використовуйте для чищення захисних пристосувань або інших частин тримера воду або хімічні речовини.

Всі гайки, гвинти і гвинти мають бути добре затягнуті, щоб виріб був у безпечному робочому стані.

Не розбирайте виріб на більшу кількість частин, чим при постачанні.

Застереження! При використанні індивідуальних засобів захисту органів слуху і внаслідок шуму, який виробляє виріб, користувач може не помітити наближення людей.

Під час експлуатації і транспортування особливо стежте за тим, щоб не виникла небезпека для інших людей.

Будьте уважні, слідкуйте за тим, що Ви робите і керуйтеся здоровим глуздом при роботі з електроприладами.

Не користуйтеся електроінструментом у той час, якщо Ви втомилася або перебуваєте під впливом наркотиків, алкоголю або лікарських засобів.

Одна мить неухважності при використанні електроінструментів може призвести до серйозних травм.

2. МОНТАЖ



НЕБЕЗПЕКА! Небезпека отримання травми!

Небезпека отримання порізу при випадковому запуску виробу.

→ Зачекайте, доки пластмасовий ріжучий пристрій зупиниться, перш ніж збирати виріб.

Установка додаткової ручки [зобр. А1]:

→ Установіть додаткову ручку ① на верхній виступ рукоятки ②, доки він чутно зафіксується (кляцання).

До комплекту поставки входять 5 пластмасових ріжучих пристроїв ③. З них 4 змінні пластмасові ріжучі пристрої знаходяться в магазині ⑩.

Для установки пластмасового ріжучого пристрою в тримач ріжучого пристрою див. 6. УСУНЕННЯ НЕСПРАВНОСТЕЙ «Заміна пластмасового ріжучого пристрою».

Установка захисного кожуха [зобр. А2/А3]:



НЕБЕЗПЕКА!

Тримач можна використовувати тільки тоді, якщо встановлений запасний кожух.

1. Надіньте захисний кожух ④ на головку тримера ⑤. При цьому просуньте пластмасовий ріжучий пристрій ③ через отвір захисного кожуха ④.
2. Поверніть захисний кожух ④ настільки, щоб його можна було повністю втиснути (стрілки ⑪/⑫ дивляться одна на одну).
3. Повертайте захисний кожух ④ проти годинникової стрілки до фіксації з'єднання з чутною фіксацією (кляцання).

3. ОБСЛУГОВУВАННЯ



НЕБЕЗПЕКА! Небезпека отримання травми!

Небезпека отримання порізу при випадковому запуску виробу.

→ Зачекайте, доки пластмасовий ріжучий пристрій зупиниться, перш ніж транспортувати виріб.

Зарядка акумуляторної батареї [зобр. О1]:



УВАГА!

Підвищена напруга руйнує акумуляторну батарею і зарядний пристрій.

→ Переконайтеся, що Ви використовуєте правильну напругу в мережі.

Перед першим використанням акумуляторна батарея повинна бути повністю заряджена.

Літєво-іонну акумуляторну батарею можна заряджати при будь-якому ступені зарядки, а процес зарядки може бути перерваний у будь-який час, не пошкоджуючи акумуляторну батарею (відсутній ефект пам'яті).

1. Підключіть зарядний пристрій ① до електричної розетки. Світлодіодний індикатор ввімкнення ② світиться червоним.
2. Підключіть зарядний кабель акумуляторної батареї ③ до роз'єму для зарядки ④.

Якщо контрольна лампа зарядки ⑤ роз'єму для зарядки блимає зеленим кольором, акумуляторна батарея заряджається.

Якщо контрольна лампа зарядки ⑤ роз'єму для зарядки світиться зеленим кольором, акумуляторна батарея повністю заряджена (тривалість зарядки, див. у розділі 7. «ТЕХНІЧНІ ХАРАКТЕРИСТИКИ»).

3. У процесі зарядки перевіряйте через рівномірні проміжки часу ступінь зарядки.
4. Коли акумуляторна батарея повністю заряджена, від'єднайте зарядний кабель акумуляторної батареї ③ від роз'єму для зарядки ④.
5. Витягніть зарядний пристрій ① з розетки.

Робоче положення [зобр. О2]:

→ Тримайте виріб за додаткову ручку ① і основну рукоятку ② таким чином, щоб головка тримера ③ була злегка нахилена вперед.

Уникайте контакту пластмасового ріжучого пристрою та тримача ріжучого пристрою з твердими предметами (кам'яна стіна, камені, огорожі і таке інше), щоб запобігти зносу або поломці пластмасового ріжучого пристрою або тримача ріжучого пристрою.

Запуск тримера [зобр. О3]:



НЕБЕЗПЕКА! Небезпека отримання травми!

Існує загроза отримання травми, якщо виріб не зупиниться після того, як був відпущений пусковий важіль.

→ Не обкладайте захисні пристосування або вимикач. Наприклад, не закріплюйте пусковий важіль за ручку.

Запуск:

Виріб оснащений подвійним захисним пристроєм (пусковий важіль з блокуванням включення), який захищає виріб від випадкового вмикання.

1. Тримайте додаткову ручку ① однією рукою.
2. Тримайте другою рукою за основну рукоятку ②, пересуньте блокування включення ③ вперед та потягніть за пусковий важіль ④.
Тримач запуститься.
3. Відпустіть блокування включення ③.

Зупинка:

→ Відпустіть стартовий важіль ④.
Тримач зупиниться через декілька секунд.

4. ДОГЛЯД



НЕБЕЗПЕКА! Небезпека отримання травми!

Небезпека отримання порізу при випадковому запуску виробу.

→ Зачекайте, доки пластмасовий ріжучий пристрій зупиниться, перш ніж проводити технічне обслуговування виробу.

Чищення тримера [зобр. М1]:



НЕБЕЗПЕКА! Небезпека отримання травми!

Загроза отримання травми і ризик пошкодження виробу.

→ Не очищуйте виріб водою або під струменем води (особливо під високим тиском).
→ Не очищуйте хімікатами, включаючи бензин, або розчинниками. Деякі з них можуть пошкодити важливі пластикові деталі.

Вентиляційні отвори мають бути завжди чистими.

1. Очистіть вентиляційні отвори ⑧ м'якою щіткою (не використовуйте викрутку).
2. Після кожного використання очищайте всі рухомі частини. Видаліть особливо залишки трави й бруду з захисного кожуха ④.

Чищення зарядного пристрою:

Перед тим як підключити зарядний пристрій, переконайтеся, що контакти роз'єму для зарядки та зарядного пристрою завжди чисті та сухі.

Не використовуйте проточну воду.

→ Очистіть контакти й пластикові частини за допомогою м'якої, сухої тканини.

5. ЗБЕРІГАННЯ

Виведення з експлуатації:

Виріб повинен зберігатися в недоступному для дітей місці.

1. Зарядіть акумуляторну батарею.
2. Очистіть тример і зарядний пристрій (див. розділ 4. ДОГЛЯД).
3. Зберігайте тример і зарядний пристрій в сухому, закритому і захищеному від морозу місці.

Утилізація:

(відповідно до Директиви 2012/19/ЄС)

Виріб не можна утилізувати зі звичайними побутовими відходами. Він повинен бути утилізований відповідно до місцевих чинних стандартів з охорони навколишнього середовища.

Акумуляторна батарея GARDENA містить літій-іонні акумуляторні елементи, які після закінчення терміну їх служби не можна утилізувати як звичайне побутове сміття.



ВАЖЛИВО!

→ Утилізуйте виріб у або за допомогою місцевого спеціалізованого збірного пункту з утилізації.

6. УСУНЕННЯ НЕСПРАВНОСТЕЙ

НЕБЕЗПЕКА! Небезпека отримання травми!
Небезпека отримання порізу при випадковому запуску виробу.

→ Зачекайте, доки пластмасовий ріжучий пристрій зупиниться, перш ніж усувати неполадки виробу.

Заміна пластмасового ріжучого пристрою [зобр. T1/T2]:

НЕБЕЗПЕКА! Небезпека порізу!

→ Не використовуйте металеві ріжучі елементи або змінні частини та комплектуючі, які не передбачені фірмою GARDENA.

Пластмасові ріжучі пристрої можуть бути зношені максимально на половину своєї довжини. Дозволяється використовувати лише оригінальні GARDENA змінні ріжучі пристрої RotorCut. Змінні пластмасові ріжучі пристрої можна придбати в магазині, що представляє фірму GARDENA, або безпосередньо в сервісних центрах GARDENA.

- GARDENA змінний ріжучий пристрій RotorCut для турботримера арт. 5368

Витягти пластмасовий ріжучий пристрій:

1. Переверніть тример.
2. Придавіть кінець пластмасового ріжучого пристрою злегка вниз (A), видавіть пластмасовий ріжучий пристрій (3) через тримач ріжучого пристрою (9) (B) та витягніть його.

Вставити пластмасовий ріжучий пристрій:

→ Вставте пластмасовий ріжучий пристрій (3) в металічний проріз тримача ріжучого пристрою (9) до фіксації з'єднання з чутною фіксацією (кляцання).

Якщо новий пластмасовий ріжучий пристрій правильно вставлений, він має невеликий люфт.

Проблема	Можлива причина	Спосіб усунення
Тример не ріже або ріже погано	Пластмасовий ріжучий пристрій зношений або занадто короткий.	→ Замініть пластмасовий ріжучий пристрій.
	Пластмасовий ріжучий пристрій зламався.	→ Замініть пластмасовий ріжучий пристрій.

Проблема	Можлива причина	Спосіб усунення
Тример сильно вібує	Пластмасовий ріжучий пристрій дуже сильно зношений, і це викликає незбалансованість.	→ Замініть пластмасовий ріжучий пристрій.
	Тримач ріжучого пристрою зношений.	→ Замініть тримач ріжучого пристрою.
Тример не запускається. Контрольна лампа зарядки (3) блимає зеленим	Низька напруга.	→ Зарядіть акумуляторну батарею.
Тример не запускається. Контрольна лампа зарядки (3) блимає червоним	Акумуляторна батарея надмірно навантажена.	→ Відпустіть пусковий важіль. Запустіть знову.
	Ріжучий пристрій заблоковано.	→ Видаліть перешкоду. Запустіть знову.
	Температура акумуляторної батареї знаходиться поза допустимим діапазоном.	→ Використовуйте акумуляторну батарею тільки за температури навколишнього середовища між 0 °C та 40 °C.
Світлодіодний індикатор ввімкнення (3) на зарядному пристрої не світиться	Вилка зарядного пристрою вставлена не до кінця.	→ Вставте зарядний пристрій в розетку.



ВКАЗІВКА: в разі інших несправностей зверніться, будь ласка, до сервісного центру GARDENA. Ремонтні роботи повинні виконуватися тільки сервісними центрами GARDENA, а також спеціалізованими фірмами, які сертифіковані компанією GARDENA.

7. ТЕХНІЧНІ ХАРАКТЕРИСТИКИ

Акумуляторний-тример	Одиниця вимірювання	Значення (арт. 9822)
Ширина стрижки	см	23
Швидкість обертання ріжучого механізму	об./хв.	9500
Вага	кг	1,7
Рівень звукового тиску $L_{PA}^{1)}$	дБ (A)	71
Похибка k_{PA}		3
Рівень звукової потужності $L_{WA}^{2)}$; вимірний / гарантований	дБ (A)	86 / 88
Похибка k_{WA}		1,5
Вібрація при навантаженні на руку $a_{vh}^{1)}$	M/C^2	< 2,5
Похибка k_a		1,5

Метод вимірювань згідно з: ¹⁾ EN 50636-2-91 ²⁾ RL 2000/14/ЄС



ВКАЗІВКА: вказане емісійне значення вібрації було виміряно відповідно до стандартного методу випробувань і може бути використано при порівнянні електроінструментів один з одним. Це значення може бути також використано для попередньої оцінки цього впливу. Емісійне значення вібрації може варіюватися під час дійсного використання електроінструменту.

Акумуляторна батарея	Одиниця вимірювання	Значення
Напруга акумуляторної батареї	V (пост. струм)	14,4
Потужність акумуляторної батареї	A/год	2,0
Тривалість заряджання акумуляторної батареї 80 % / 100 % (приблизно)	хв	160 / 200

Зарядний пристрій для акумуляторної батареї	Одиниця вимірювання	Значення (арт. 9836-20.610.00)
Мережева напруга	V (змін. струм)	100 – 240
Частота мережі	Гц	50 – 60
Номинальна потужність	Вт	15
Напруга на виході	V (пост. струм)	18,5
Макс. струм на виході	мА	600

8. КОМПЛЕКТУЮЧІ

GARDENA Зарядний пристрій Для зарядки внутрішньої акумуляторної батареї. арт. 9836-20.610.00

GARDENA змінний ріжучий пристрій RotorCut для турботримера Для заміни використаного пластмасового арт. 5368 ріжучого пристрою.

GARDENA Запасний тримач для ножа Можна придбати через сервісний центр GARDENA.

9. СЕРВІСНЕ ОБСЛУГОВУВАННЯ/ ГАРАНТІЯ

Сервіс:

Для зв'язку дивіться, будь ласка, адресу на звороті.

Гарантія:

У випадку виконання гарантійних вимог із вас не стягуватиметься плата за надані послуги.

GARDENA Manufacturing GmbH надає на цей виріб дворічну гарантію (від дати придбання). Ця гарантія поширюється на всі суттєві дефекти виробу, які можна обґрунтовано вважати браком матеріалів або виробничим браком. Ця гарантія передбачає безкоштовну заміну несправного виробу на справний, або ж ремонт несправного виробу, надісланого нам користувачем. Ми зберігаємо за собою право вибору одного з цих варіантів. Ця послуга надається за таких умов:

- Виріб використовувався за призначенням і згідно з рекомендаціями, наведеними в інструкціях із експлуатації.
- Ані покупець, ані третя сторона не намагалися відремонтувати виріб.

Гарантія виробника не впливає на право на гарантії від дилера/продавця.

За виникнення проблем із цим виробом слід звернутися до сервісного відділу нашої компанії або надіслати несправний виріб разом із коротким описом проблеми до GARDENA Manufacturing GmbH, сплативши всі кошти за пересилання та дотримуючись усіх належних вимог щодо відправлення та пакування. Гарантійна вимога має супроводжуватися копією документа, що підтверджує факт придбання виробу.

Швидкозношувані деталі:

Пластмасовий ріжучий пристрій та тримач ріжучого пристрою є швидкозношуваними деталями, таким чином, гарантія на них не розповсюджується.

Deutschland / Germany

GARDENA
Manufacturing GmbH
Central Service
Hans-Lorenser-Straße 40
D-89079 Ulm
Produktfragen:
(+49) 731 490-123
Reparaturen:
(+49) 731 490-290
service@gardena.com

Albania

COBALT Sh.p.k.
Rr. Siri Kodra
1000 Tirana

Argentina

Husqvarna Argentina S.A.
Av.del Libertador 5954 –
Piso 11 – Torre B
(C1428ARP) Buenos Aires
Phone: (+54) 11 5194 5000
info.gardena@
ar.husqvarna.com

Armenia

Garden Land Ltd.
61 Tigran Mets
0005 Yerevan

Australia

Husqvarna Australia Pty. Ltd.
Locked Bag 5
Central Coast BC
NSW 2252
Phone: (+61) (0) 2 4352 7400
customer.service@
husqvarna.com.au

Austria / Österreich

Husqvarna Austria GmbH
Industriezeile 36
4010 Linz
Tel.: (+43) 732 77 01 01-485
service.gardena@
husqvarnagroup.com

Azerbaijan

Firm Progress
a. Aliyev Str. 26A
1052 Baku

Belgium

Husqvarna België nv/sa
Gardena Division
Rue Egide Van Ophem 111
1180 Uccle / Ukkel
Tel.: (+32) 2 720 92 12
info@gardena.be

Bosnia / Herzegovina

SILK TRADE d.o.o.
Industrijska zona Bukva bb
74260 Tešanj

Brazil

Husqvarna do Brasil Ltda
Av. Francisco Matarazzo,
1400 – 19º andar
São Paulo – SP
CEP: 05001-903
Tel: 0800-112252
marketing.br.husqvarna@
husqvarna.com.br

Bulgaria

AGROLAND България АД
бул. 8 Декември, №13
Офис 5
1700 Студентски град
София
Тел.: (+359) 24 66 69 10
info@agroland.eu

Canada / USA

GARDENA Canada Ltd.
100 Summerlea Road
Brampton, Ontario L6T 4X3
Phone: (+1) 905 792 93 30
info@gardenacanada.com

Chile

Maquinarias Agroforestales
Ltda. (Maga Ltda.)
Santiago, Chile
Avda. Chesterton
8355 comuna Las Condes
Phone: (+56) 2 202 4417
Dalton@maga.cl
Zipcode: 7560330

China

Husqvarna (Shanghai)
Management Co., Ltd.
富世华 (上海) 管理有限公司
3F, Benq Square B,
No207, Song Hong Rd.,
Chang Ning District,
Shanghai, PRC. 200335
上海市市长宁区淞虹路207号明
基广场B座3楼, 邮编: 200335

Colombia

Husqvarna Colombia S.A.
Calle 18 No. 68 D-31, zona
Industrial de Montevideo
Bogotá, Cundinamarca
Tel. 571 2922700 ext. 105
jairo.salazar@
husqvarna.com.co

Costa Rica

Compania Exim
Euroberoamericana S.A.
Los Colegios, Moravia,
200 metros al Sur del Colegio
Saint Francis – San José
Phone: (+506) 297 68 83
exim_euro@racsa.co.cr

Croatia

Husqvarna Austria GmbH
Industriezeile 36
4010 Linz
Tel.: (+43) 732 77 01 01-485
service.gardena@
husqvarnagroup.com

Cyprus

Med Marketing
17 Digeni Akrita Ave
P.O. Box 27017
1641 Nicosia
Czech Republic
Husqvarna Česko s.r.o.
Türkova 2319/5b
149 00 Praha 4 – Chodov
Bezplatná infolinka:
800 100 425
servis@cz.husqvarna.com

Denmark

GARDENA DANMARK
Lejrvej 19, st.
3500 Værløse
Tlf.: (+45) 70 26 47 70
husqvarna@husqvarna.dk
www.gardena.com/dk

Dominican Republic

BOSQUESA, S.R.L
Carretera Santiago Licey
Km. 5 ½
Esquina Copal II.
Santiago
Dominican Republic
Phone: (+809) 736-0333
joserbosquesa@claro.net.do

Ecuador

Husqvarna Ecuador S.A.
Arupos E1-181 y 10 de
Agosto Quito, Pichincha
Tel. (+593) 22800739
francisco.jacome@
husqvarna.com.ec

Estonia

Husqvarna Eesti OÜ
Valdeku 132
EE-11216 Tallinn
info@gardena.ee

Finland

Oy Husqvarna Ab
Gardena Division
Lautatarhankatu 8 B/PL 3
00581 HELSINKI
www.gardena.fi

France

Husqvarna France
9/11 Allée des pierres mayettes
92635 Gennevilliers Cedex
France
http://www.gardena.com/fr
N° AZUR: 0 810 00 78 23
(Prix d'un appel local)

Georgia

Transporter LLC
8/57 Beliashvili street
0159 Tbilisi, Georgia
Phone: (+995) 322 14 71 71

Great Britain

Husqvarna UK Ltd
Preston Road
Aycliffe Industrial Park
Newton Aycliffe
County Durham
DL5 6UP
info.gardena@
husqvarna.co.uk

Greece

Π. ΠΑΠΑΔΟΠΟΥΛΟΣ ΑΕΒΕ
Λεωφ. Αθηνών 92
Αθήνα
T.K.104 42
Ελλάδα
Τηλ. (+30) 210 51 93 100
info@papadopoulos.com.gr

Hungary

Husqvarna Magyarország Kft.
Ezred u. 1-3
1044 Budapest
Telefon: (+36) 1 251-4161
vevoszolgalat.husqvarna@
husqvarna.hu

Iceland

Ó. Johnson & Kaaber
Tunguhalsi 1
110 Reykjavik
ooj@ojk.is

Ireland

Husqvarna UK Ltd
Preston Road
Aycliffe Industrial Park
Newton Aycliffe
County Durham
DL5 6UP
info.gardena@
husqvarna.co.uk

Italy

Husqvarna Italia S.p.A.
Via Santa Vecchia 15
23868 VALMADRERA (LC)
Phone: (+39) 0341.203.111
assistenza.italia@
it.husqvarna.com

Japan

KAKUICHI Co. Ltd.
Sumitomo Realty &
Development Kojimachi
BLDG., 8F
5-1 Nibannco
Chiyoda-ku
Tokyo 102-0084
Phone: (+81) 33 264 4721
m_ishihara@kaku-ichi.co.jp

Kazakhstan

LAMED Ltd.
155/1, Tazhibayevoi Str.
050060 Almaty
IP Schmidt
Abayavenue 3B
110 005 Kostanay

Korea

Kyung Jin Trading CO.,LTD.
107-4, SunDuk Bld.,
YangJae-dong,
Seocho-gu,
Seoul, (zipcode: 137-891)
Phone: (+82) (0)2 574-6300

Kyrgyzstan

Alye Maki
av. Moladaya Guardir J 3
720014
Bishkek

Latvia

Husqvarna Latvija SIA
Ulbrokas 19A
LV-1021 Rīga
info@gardena.lv

Lithuania

UAB Husqvarna Lietuva
Ateities pl. 77C
LT-52104 Kaunas
info@gardena.lt

Luxembourg

Magasins Jules Neuberger
39, rue Jacques Stas
Luxembourg-Gasperich 2549
Case Postale No. 12
Luxembourg 2010
Phone: (+352) 40 14 01
api@neuberger.lu

Mexico

AFOSA
Av. Lopez Mateos Sur # 5019
Col. La Calma 45070
Zapopan, Jalisco
Mexico
Phone: (+52) 33 3818-3434
icornejo@afosa.com.mx

Moldova

Convel S.R.L.
290A Muncesti Str.
2002 Chisinau

Netherlands

Husqvarna Nederland B.V.
GARDENA Division
Postbus 50131
1305 AC ALMERE
Phone: (+31) 36 521 00 10
info@gardena.nl

Neth. Antilles

Jonka Enterprises N.V.
Sta. Rosa Weg 196
P.O. Box 8200
Curaçao
Phone: (+599) 9 767 66 55
pgm@jonka.com

New Zealand

Husqvarna New Zealand Ltd.
PO Box 76-437
Manukau City 2241
Phone: (+64) (0) 9 9202410
support.nz@husqvarna.co.nz

Norway

Husqvarna Norge AS
Gardena Division
Trøskenveien 36
1708 Sarpsborg
info@gardena.no

Peru

Husqvarna Perú S.A.
Jr. Ramón Cárcamo 710
Lima 1
Tel: (+51) 1 3320400 ext. 416
juan.remuzgo@
husqvarna.com

Poland

Husqvarna
Poland Spółka z o.o.
ul. Wysockiego 15 b
03-371 Warszawa
Phone: (+48) 22 330 96 00
gardena@husqvarna.com.pl

Portugal

Husqvarna Portugal, SA
Lagoa - Albarraque
2635 - 595 Rio de Mouro
Tel.: (+351) 21 922 85 30
Fax : (+351) 21 922 85 36
info@gardena.pt

Romania

Madex International Srl
Soseaua Odaii 117-123,
RO 013603 București, S1
Phone: (+40) 21 352.76.03
madex@ines.ro

Russia / Россия

ООО „Хускварна“
141400, Московская обл.,
г. Химки,
улица Ленинградская,
владение 39, стр.6
Бизнес Центр
„Химки Бизнес Парк“,
помещение ОВ02_04
http://www.gardena.ru

Serbia

Domel d.o.o.
Autoput za Novi Sad bb
11 273 Belgrade
Phone: (+381) 1 18 48 88 12
miroslav.jejina@domel.rs

Singapore

Hy-Ray PRIVATE LIMITED
40 Jalan Pemimpin
#02-08 Tat Ann Building
Singapore 577185
Phone: (+65) 6253 2277
shiyiing@hyray.com.sg

Slovak Republic

Husqvarna Česko s.r.o.
Türkova 2319/5b
149 00 Praha 4 – Chodov
Bezplatná infolinka:
800 154 044
servis@sk.husqvarna.com

Slovenia

Husqvarna Austria GmbH
Industriezeile 36
4010 Linz
Tel.: (+43) 732 77 01 01-485
service.gardena@
husqvarnagroup.com

South Africa

Husqvarna
South Africa (Pty) Ltd
Postnet Suite 250
Private Bag X6,
Cascades, 3202
South Africa
Phone: (+27) 33 846 9700
info@gardena.co.za

Spain

Husqvarna España S.A.
Calle de Rivas nº 10
28052 Madrid
Phone: (+34) 91 708 05 00
atencioncliente@gardena.es

Suriname

Agrofix n.v.
Verlengde Hogestraat #22
Phone: (+597) 472426
agrofix@sr.net
Pobox : 2006
Paramaribo
Suriname – South America

Sweden

Husqvarna AB
Gardena Division
S-561 82 Husqvarna
Gardenaorder@husqvarna.se

Switzerland / Schweiz

Husqvarna Schweiz AG
Consumer Products
Industriestrasse 10
5506 Mägenwil
Phone: (+41) (0) 62 887 37 90
info@gardena.ch

Turkey

Dost Bahçe Diş Ticaret
Mümesillik A.Ş
Yunus Mah. Adil Sok. No:3
Ic Kapi No: 1 Kartal
34873 Istanbul
Phone: (+90) 216 38 93 939
info@dostbahce.com.tr

Ukraine / Україна

ТОВ «Хускварна Україна»
вул. Васильківська, 34,
офіс 204-г
03022, м. Київ
Тел. (+38) 044 498 39 02
info@gardena.ua

Uruguay

FELI SA
Entre Rios 1083 CP 11800
Montevideo – Uruguay
Tel: (+598) 22 03 18 44
info@felisa.com.uy

Venezuela

Corporación Casa y Jardín C.A.
Av. Caroní, Edif. Trezmen, PB.
Colinas de Bello Monte.
1050 Caracas.
Tlf: (+58) 212 992 33 22
info@casayjardin.net.ve

9822-20.960.01/0618

© GARDENA
Manufacturing GmbH
D-89070 Ulm
http://www.gardena.com