

EasyCut Li

Art. 9836

<b>DE</b>	<b>Betriebsanleitung</b> Akku-Heckenschere	<b>SK</b>	<b>Návod na obsluhu</b> Akumulátorové nožnice na živý plot
<b>EN</b>	<b>Operator's manual</b> Battery Hedge Trimmer	<b>EL</b>	<b>Οδηγίες χρήσης</b> Μπορντούροφάλιδο μπαταρίας
<b>FR</b>	<b>Mode d'emploi</b> Taille-haies à batterie	<b>RU</b>	<b>Инструкция по эксплуатации</b> Аккумуляторный кусторез
<b>NL</b>	<b>Gebruiksaanwijzing</b> Accu-heggenschaar	<b>SL</b>	<b>Navodilo za uporabo</b> Akumulatorske škarje za živo mejo
<b>SV</b>	<b>Bruksanvisning</b> Accu-häcksax	<b>HR</b>	<b>Upute za uporabu</b> Baterijske škarje za živicu
<b>DA</b>	<b>Brugsanvisning</b> Hækkeklipper med accu	<b>SR/BS</b>	<b>Uputstvo za rad</b> Baterijske makaze za živicu
<b>FI</b>	<b>Käyttöohje</b> Akkukäyttöinen pensasleikkuri	<b>UK</b>	<b>Інструкція з експлуатації</b> Акумуляторний садовий секатор
<b>NO</b>	<b>Bruksanvisning</b> Accu hekksaks	<b>RO</b>	<b>Instrucțiuni de utilizare</b> Trimmer de gard viu cu baterie
<b>IT</b>	<b>Istruzioni per l'uso</b> Tagliasiepi a batteria	<b>TR</b>	<b>Kullanma Kılavuzu</b> Akülü çit budayıcı
<b>ES</b>	<b>Instrucciones de empleo</b> Recortasetos con Accu	<b>BG</b>	<b>Инструкция за експлоатация</b> Акumulаторна ножица за жив плет
<b>PT</b>	<b>Manual de instruções</b> Corta sebes a bateria	<b>SQ</b>	<b>Manual përdorimi</b> Prerëse ligustrash me bateri
<b>PL</b>	<b>Instrukcja obsługi</b> Akumulatorowe nożyce do żywopłotu	<b>ET</b>	<b>Kasutusjuhend</b> Akuga hekilõikur
<b>HU</b>	<b>Használati utasítás</b> Akumulátoros sövénynyíró	<b>LT</b>	<b>Ekspluatavimo instrukcija</b> Akumuliatorinės gyvatvorių žirklys
<b>CS</b>	<b>Návod k obsluze</b> Akumulátorové nůžky na živý plot	<b>LV</b>	<b>Lietošanas instrukcija</b> Ar akumulatoru darbināmas dzīvžoga šķēres

<p><b>DE Produkthaftung</b> Wir weisen ausdrücklich darauf hin, dass wir in Übereinstimmung mit dem Produkthaftungsgesetz nicht für Schäden haften, die durch unsere Produkte entstehen, wenn diese unsachgemäß und nicht durch einen von uns autorisierten Servicepartner repariert wurden oder wenn keine Original GARDENA Teile oder von uns zugelassene Teile verwendet wurden.</p>
<p><b>EN Product liability</b> In accordance with the German Product Liability Act, we hereby expressly declare that we accept no liability for damage incurred from our products where said products have not been properly repaired by a GARDENA-approved service partner or where original GARDENA parts or parts authorised by GARDENA were not used.</p>
<p><b>FR Responsabilité</b> Conformément à la loi relative à la responsabilité du fait des produits défectueux, nous déclarons expressément par la présente que nous déclinons toute responsabilité pour les dommages résultant de nos produits, si lesdits produits n'ont pas été correctement réparés par un partenaire d'entretien agréé GARDENA ou si des pièces d'origine GARDENA ou des pièces agréées GARDENA n'ont pas été utilisées.</p>
<p><b>NL Productaansprakelijkheid</b> Conform de Duitse wet inzake productaansprakelijkheid verklaren wij hierbij uitdrukkelijk dat wij geen aansprakelijkheid aanvaarden voor schade ontstaan uit onze producten waarbij deze producten niet zijn gerepareerd door een GARDENA-erkende servicepartner of waarbij geen originele GARDENA-onderdelen of onderdelen die door GARDENA zijn goedgekeurd zijn gebruikt.</p>
<p><b>SV Produktansvar</b> I enlighet med tyska produktansvarslagar förklarar vi härmed uttryckligen att vi inte åtar oss något ansvar för skador som orsakas av våra produkter där produkterna inte har genomgått korrekt reparation från en GARDENA-godkänd servicepartner eller där originaldelar från GARDENA eller delar godkända av GARDENA inte använts.</p>
<p><b>DA Produktansvar</b> I overensstemmelse med den tyske produktansvarslov erklærer vi hermed udtrykkeligt, at vi ikke påtager os noget ansvar for skader på vores produkter, hvis de pågældende produkter ikke er blevet repareret korrekt af en GARDENA-godkendt servicepartner, eller hvor der ikke er brugt originale GARDENA-reservedele eller godkendte reservedele fra GARDENA.</p>
<p><b>FI Tuotevastuu</b> Saksan tuotevastuulain mukaisesti emme ole vastuussa laitteiden vaurioista, jos korjauksia ei ole tehnyt GARDENA:n hyväksymä huoltoliike tai jos niiden synnä on muiden kuin alkuperäisten GARDENA-varaosien tai GARDENA:n hyväksymien varaosien käyttö.</p>
<p><b>IT Responsabilità del prodotto</b> In conformità con la Legge tedesca sulla responsabilità del prodotto, con la presente dichiariamo espressamente che decliniamo qualsiasi responsabilità per danni causati dai nostri prodotti qualora non siano stati correttamente riparati presso un partner di assistenza approvato GARDENA o laddove non siano stati utilizzati ricambi originali o autorizzati GARDENA.</p>
<p><b>ES Responsabilidad sobre el producto</b> De acuerdo con la Ley de responsabilidad sobre productos alemana, por la presente declaramos expresamente que no aceptamos ningún tipo de responsabilidad por los daños ocasionados por nuestros productos si dichos productos no han sido reparados por un socio de mantenimiento aprobado por GARDENA o si no se han utilizado piezas originales GARDENA o piezas autorizadas por GARDENA.</p>
<p><b>PT Responsabilidade pelo produto</b> De acordo com a lei alemã de responsabilidade pelo produto, declaramos que não nos responsabilizamos por danos causados pelos nossos produtos, caso os tais produtos não tenham sido devidamente reparados por um parceiro de assistência GARDENA aprovado ou se não tiverem sido utilizadas peças GARDENA originais ou peças autorizadas pela GARDENA.</p>
<p><b>PL Odpowiedzialność za produkt</b> Zgodnie z niemiecką ustawą o odpowiedzialności za produkt, niniejszym wyraźnie oświadczamy, że nie ponosimy żadnej odpowiedzialności za szkody poniesione na skutek użytkowania naszych produktów, w przypadku gdy naprawa tych produktów nie była odpowiednio przeprowadzana przez zatwierdzonego przez firmę GARDENA partnera serwisowego lub nie stosowano oryginalnych części GARDENA albo części autoryzowanych przez tę firmę.</p>
<p><b>HU Termékszavatosság</b> A németországi termékszavatossági törvénnyel összhangban ezennel nyomatékosan kijelentjük, hogy nem vállalunk felelősséget a termékeinkben keletkezett olyan károkért, amelyek valamely GARDENA által jóváhagyott szervizpartner által nem megfelelően végzett javításból adódtak, vagy amely során nem eredeti GARDENA alkatrészeket vagy a GARDENA által jóváhagyott alkatrészeket használtak fel.</p>
<p><b>CS Odpovědnost za výrobek</b> V souladu s německým zákonem o odpovědnosti za výrobek tímto výslovně prohlašujeme, že nepřijímáme žádnou odpovědnost za poškození vzniklá na našich výrobcích, kdy zmíněné výrobky nebyly řádně opraveny schváleným servisním partnerem GARDENA nebo kdy nebyly použity originální náhradní díly GARDENA nebo náhradní díly autorizované společností GARDENA.</p>
<p><b>SK Zodpovednosť za produkt</b> V súlade s nemeckými právnymi predpismi upravujúcimi zodpovednosť za výrobok týmto výslovné prehlasujeme, že nenesieme žiadnu zodpovednosť za škody spôsobené našimi výrobkami, v prípade ktorých neboli náležité opravy vykonané servisným partnerom schváleným spoločnosťou GARDENA alebo neboli použité diely spoločnosti GARDENA alebo diely schválené spoločnosťou GARDENA.</p>
<p><b>EL Ευθύνη προϊόντος</b> Σύμφωνα με τον γερμανικό νόμο περί Ευθύνης για τα Προϊόντα, με το παρόν δηλώνουμε ρητώς ότι δεν αποδεχόμαστε καμία ευθύνη για τυχόν ζημιές που προκύπτουν από τα προϊόντα μας εάν αυτά δεν έχουν επισκευαστεί σωστά από κάποιον συγκεκριμένο συνεργάτη επισκευών της GARDENA ή εάν δεν έχουν χρησιμοποιηθεί αυθεντικά εξαρτήματα GARDENA ή εξαρτήματα συγκεκριμένα από την GARDENA.</p>
<p><b>SL Odgovornost proizvajalca</b> V skladu z nemškimi zakoni o odgovornosti za izdelke, izrecno izjavljajo, da ne sprejemamo nobene odgovornosti za škodo, ki jo povzročijo naši izdelki, če teh niso ustrezno popravili GARDENINI odobreni servisni partnerji ali pri tem niso bili uporabljeni originalni GARDENINI nadomestni deli ali GARDENINIMI homologiranimi nadomestnimi deli.</p>
<p><b>HR Pouzdanost proizvoda</b> Sukladno njemačkom zakonu o pouzdanosti proizvoda, ovime izričito izjavljujemo kako ne prihvaćamo nikakvu odgovornost za oštećenja na našim proizvodima nastala uslijed neispravnog popravka od strane servisnog partnera kojeg odobrava GARDENA ili uslijed nekorištenja originalnih GARDENA dijelova ili dijelova koje odobrava GARDENA.</p>
<p><b>RO Răspunderea pentru produs</b> În conformitate cu Legea germană privind răspunderea pentru produs, declarăm în mod expres prin prezentul document că nu acceptăm nicio răspundere pentru defecțiunile suferite de produsele noastre atunci când acestea nu au fost reparate în mod corect de un atelier de service partener, aprobat de GARDENA, sau când nu au fost utilizate piese GARDENA originale sau piese autorizate de GARDENA.</p>
<p><b>BG Отговорност за вреди, причинени от стоки</b> Съгласно германския Закон за отговорността за вреди, причинени от стоки, с настоящото изрично декларираме, че не носим отговорност за щети, причинени от нашите продукти, ако те не са били правилно ремонтирани от одобрен от GARDENA сервиз или ако не са използвани оригинални части на GARDENA или части, одобрени от GARDENA.</p>
<p><b>ET Tootevastutus</b> Vastavalt Saksamaa tootevastutusseadusele deklareerime käesolevaga selgesõnaliselt, et me ei kanna mingisugust vastutust meie toodetest tingitud kahjude eest, kui need tooted ei ole korrektselt parandatud GARDENA heakskiidetud hoolduspartneri poolt või kui parandamisel ei ole kasutatud GARDENA originaalosi või GARDENA volitatud osi.</p>
<p><b>LT Gaminio patikimumas</b> Mes aiškiai pareiškiame, kad, atsižvelgiant į Vokietijos gaminių patikimumo įstatymą, nepriisiame atsakomybės dėl bet kokios žalos, patirtos dėl mūsų gaminių, jeigu jie buvo netinkamai taisomi arba jų dalys buvo pakeistos neoriginaliomis GARDENA dalimis ar nepatvirtintomis dalimis, arba jeigu remonto darbai buvo atliekami ne GARDENA techninės priežiūros centro specialistų.</p>
<p><b>LV Atbildība par produkcijas kvalitāti</b> Saskaņā ar Vācijas likumu par atbildību par produkcijas kvalitāti ar šo mēs paziņojam, ka neuzņemamies atbildību par bojājumiem, kas radušies, lietojot mūsu izstrādājumus, kuru remontu nav veicis uzņēmuma GARDENA apstiprināts apkopes partneris vai kuru remontam netika izmantotas oriģinālās GARDENA detaļas vai detaļas, kuru lietošanu apstiprinājis uzņēmums GARDENA.</p>

01

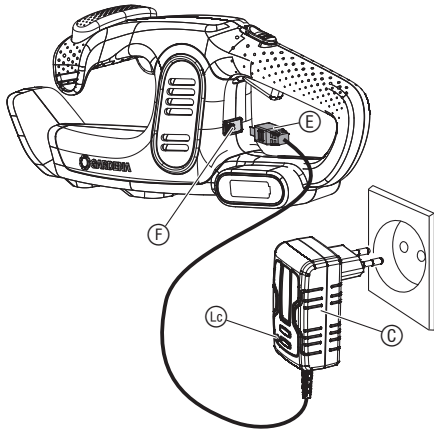

02

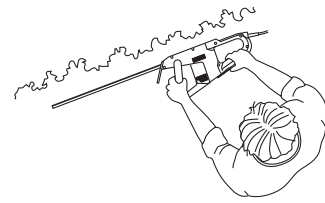

03

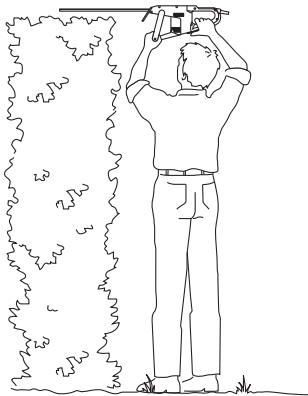

04

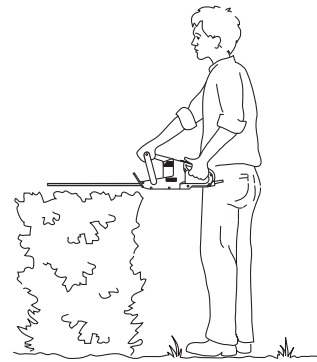

05

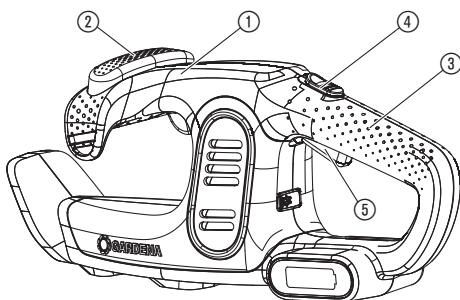

M1

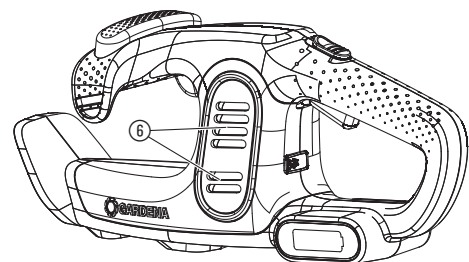

**Це переклад оригіналу інструкції.**



Цей виріб не призначений для використання особами (включно з дітьми) з обмеженими фізичними, сенсорними або розумовими здібностями або за відсутності досвіду та/або знань, за винятком випадків, коли вони знаходяться під наглядом особи, яка відповідає за їх безпеку, або отримують від неї вказівки з користування виробом. Діти повинні перебувати під наглядом дорослих для впевненості, що вони не граються з виробом. Ми рекомендуємо використання виробу підлітками тільки після досягнення 16 років.

**Належне застосування:**

Садовий секатор GARDENA призначений для обрізання живоплотів, кущів, чагарників та ґрунтопокривних рослин на присадибній та дачній ділянці.

Виріб не призначений для тривалої експлуатації.

**НЕБЕЗПЕКА! Небезпека отримання травми!**

**Не використовуйте виріб для стрижки газонів/країв газону, подрібнення матеріалу чи компостування.**

## 1. БЕЗПЕКА

**ВАЖЛИВО!**

Ретельно прочитайте цю інструкцію з експлуатації та збережіть її, щоб при необхідності можна було звернутися до неї.

**Символи на виробі:**



Прочитайте інструкцію з експлуатації.



Завжди одягайте сертифіковані засоби органів слуху.  
Завжди одягайте сертифіковані засоби захисту очей.



Небезпека! Тримайте руки подалі від ріжучого пристрою.



Не піддавати впливу дощу.



Для зарядного пристрою:  
Негайно вийміть вилку з розетки у випадку, якщо кабель пошкоджений або перерізаний.

**Загальні вказівки з техніки безпеки**

**Загальні вказівки з техніки безпеки для електроінструментів**



**ЗАСТЕРЕЖЕННЯ!**

Прочитайте всі вказівки з техніки безпеки та інші інструкції. Недбалість при дотриманні вказівок з техніки безпеки та інструкцій може призвести до ураження електричним струмом, пожежі та/або важких травм.

Усі вказівки з техніки безпеки та інші інструкції слід надійно зберігати на майбутнє. Термін «електроінструмент», що використовується у вказівках з техніки безпеки, стосується електроінструменту, який працює від електромережі (з кабелем живлення), або електроінструменту, який працює на акумуляторі (без кабелю живлення).

## 1) Безпека на робочому місці

- a) Підтримуйте порядок на робочому місці. Робоче місце повинно бути добре освітлене. Безлад на робочому місці або погано освітлені місця роботи можуть призвести до нещасних випадків.
- b) Не використовуйте електроінструмент у вибухонебезпечних місцях, де знаходяться горючі рідини, газу або пил. Електроінструменти виробляють іскру, яка може підпалити пил або пари.
- в) При використанні електроінструменту тримайте на відстані дітей та інших осіб.  
Ви можете відволіктися і втратити контроль над пристроєм.

## 2) Електробезпека

- a) Штепсельна вилка електроінструменту повинна підходити до розетки. Ні в якому разі не модифікуйте вилку. Не використовуйте вилки-перехідники разом із заземленими електроінструментами. Немодифіковані вилки й відповідні розетки знижують ризик ураження електричним струмом.
- b) Уникайте контакту тіла з заземленими поверхнями, такими як труби, батареї опалення, плити та холодильники. Існує підвищений ризик ураження електричним струмом, якщо Ваше тіло заземлене.
- в) Не допускайте попадання дощової води або вологи на електроінструменти. Проникнення води в електроінструмент підвищує ризик ураження електричним струмом.
- г) Не використовуйте кабель не за призначенням, наприклад для того, щоб перенести електроінструмент, повісити його або вийняти вилку з розетки. Тримайте кабель подалі від джерел тепла, мастила, гострих країв або рухомих деталей пристрою. Пошкоджені або заплутані кабелі підвищують ризик ураження електричним струмом.
- е) Якщо Ви працюєте з електроінструментом під відкритим небом, використовуйте тільки кабелі-подовжувачі, які призначені для робіт під відкритим небом.  
Використання кабелю-подовжувача, призначеного для робіт під відкритим небом, зменшує ризик ураження електричним струмом.
- є) Якщо не можна уникнути експлуатації електроінструменту в умовах вологості, використовуйте автоматичний запобіжний вимикач, що спрацює при появі струму витoku.  
Застосування автоматичного запобіжного вимикача зменшує ризик ураження електричним струмом.

## 3) Безпека людей

- a) Будьте уважні, слідкуйте за тим, що Ви робите і керуйтеся здоровим глуздом при експлуатації електроінструменту. Не використовуйте електроінструмент, коли Ви стомлені або перебуваєте під впливом наркотиків, алкоголю або лікарських засобів.  
Одна мить неувважності при використанні електроінструменту може призвести до серйозних травм.
- b) Одягайте засоби індивідуального захисту й завжди захисні окуляри. Носіння засобів індивідуального захисту таких, як респіратор, нековзне безпечне взуття, шолом або засоби органів слуху, в залежності від виду та використання електроінструменту, зменшують ризик отримання травм.
- в) Уникайте ненавмисне введення в експлуатацію. Переконайтеся, що перед підключенням до електроживлення та/або акумулятора, підніманням або транспортуванням електроінструмент відключений. Якщо при перенесенні електроінструменту Ви тримаєте палець на перемикачі або підключаєте пристрій до електроживлення у положенні «включено», то це може призвести до нещасного випадку.
- г) Перед вимкненням електроінструменту видаліть регульовальні інструменти або гайковий ключ. Інструмент або ключ, які знаходяться в частині пристрою, що обертається, можуть призвести до травм.
- е) Уникайте неправильного положення тіла. Стійте впевнено й завжди зберігайте рівновагу. Завдяки цьому Ви зможете краще контролювати електроінструмент у несподіваних ситуаціях.
- є) Носіть придатний одяг. Не носіть просторий одяг або прикраси. Обережно носіть одяг, прикраси або довге волосся можуть потрапити в рухомі частини.
- ж) Якщо можуть бути встановлені пристрої для відсмоктування та уловлювання пилу, переконайтеся, що вони підключені й правильно використовуються. Використання пристроїв для відсмоктування пилу може зменшити ризик виникнення спричиненої пилом небезпеки.

## 4) Застосування електроінструменту та поведження з ним

- a) Не перевантажуйте пристрій. Використовуйте для своєї роботи тільки електроінструмент, який призначений для цього.  
З відповідним електроінструментом Ви працюватимете краще й безпечніше в зазначеному діапазоні потужності.
- b) Не використовуйте електроінструмент, вимикач якого зіпсований. Інструмент, який не можна ввімкнути або вимкнути є небезпечним, і його слід відремонтувати.
- в) Витягніть вилку з розетки та/або вийміть акумуляторну батарею перед налаштуванням пристрою, заміною комплектуючих або перед тим, як відкласти пристрій в сторону.  
Такі запобіжні заходи з техніки безпеки допоможуть запобігти випадковому запуску електроінструменту.
- г) Зберігайте електроінструменти, якими Ви не користуєтесь, поза досяжністю дітей. Не дозволяйте особам, які не обізнані з експлуатацією пристрою або наданими інструкціями, користуватися ним.

Електроінструменти небезпечні, якщо вони використовуються недосвідченими особами.

- d) Ретельно доглядайте за електроінструментами. Перевірте, щоб рухомі частини бездоганно функціонували та безперешкодно рухалися, щоб деталі не були зламані або пошкоджені таким чином, що це порушить роботу електроінструменту. Перед використанням пристрою відремонтуйте пошкоджені деталі. Багато аварій трапляється через погане обслуговування електроінструментів.
- е) Ріжучі інструменти повинні бути гострими та чистими.  
Належно доглянуті ріжучі інструменти з гострими ріжучими кантами менше застрягають, та ними легше керувати.
- є) Використовуйте електроінструмент, комплектуючі, робочий інструмент тощо відповідно до цих вказівок. Враховуйте при цьому умови праці і діяльність, що виконується.  
Експлуатація електроінструментів у цілях, не зазначених в інструкції, може призвести до виникнення небезпечних ситуацій.
- 5) Використання акумуляторного інструменту та поведження з ним
  - a) Акумуляторні батареї заряджайте тільки в зарядних пристроях, які рекомендуються виробником.  
Для зарядного пристрою, який придатний для певного виду акумуляторних батарей, існує небезпека виникнення пожежі, якщо він застосовується з іншими акумуляторними батареями.
  - b) В електроінструментах застосовуйте тільки передбачені для них акумуляторні батареї. Застосування інших акумуляторних батарей може спричинити поранення й викликати небезпеку пожежі.
  - в) Утримуйте акумулятори, якими не користуєтесь, подалі від канцелярських скріпок, монет, ключів, голок, гвинтів або інших дрібних металевих предметів, які можуть спричинити замикання контактів.  
Коротке замикання контактів акумуляторної батареї може призвести до опіків чи пожежі.
  - г) При неправильному застосуванні рідина може вийти з акумулятора. Уникайте контакту з нею. При випадковому контактні сполосніть водою. Якщо рідина потрапила в очі, скористуйтеся додатково лікарською допомогою. Рідина, яка виходить з акумулятора, може призвести до подразнень шкіри або опіків.

## 6) Сервісне обслуговування

Свій електроінструмент ремонтуйте тільки в кваліфікованих спеціалістів і лише з використанням оригінальних деталей.  
Це забезпечить гарантію збереження безпеки електроінструмента.

## Вказівки з техніки безпеки для садового секатора:

- Завжди слідкуйте за тим, щоб жодні частини тіла не потрапляли в зону роботи ріжучого інструмента. Ніколи не намагайтеся при працюючому ріжучому пристрої видаляти зрізаний матеріал або утримувати його. Видаляйте зрізаний матеріал, що блокує пристрій, тільки тоді, коли пристрій вимкнений.  
Один момент неувважності при використанні садового секатора може спричинити тяжкі травми.
- Садовий секатор завжди носіть за ручку й тільки тоді, коли ріжучий пристрій більше не рухається. При транспортуванні або зберіганні садового секатора завжди одягайте на нього захисний кожух. Обережне поведження з пристроєм знижує небезпеку поранення ріжучим пристроєм.
- Тримайте електроінструмент за ізольовані ручки, оскільки ріжучий інструмент може зачепити приховану електропроводку або власний кабель живлення.  
Контакт ріжучого інструмента з проводкою, що перебуває під напругою, може призвести до створення напруги в металевих деталях пристрою, що, у свою чергу, може призвести до ураження електричним струмом.
- Слідкуйте за тим, щоб кабель не потрапляв у зону різання.  
У процесі роботи кабель може бути випадково перерізаний, якщо його не видно за кущами.

## Додаткові вказівки з техніки безпеки

### Безпечне поведження з акумуляторними батареями



### НЕБЕЗПЕКА! Небезпека пожежі!

Акумуляторний виріб, що заряджається, у процесі зарядки повинен знаходитися на негорючій, термостійкій поверхні, яка не проводить електричний струм.

Зберігайте їдкі, легкозаймисті та легкогорючі предмети подалі від зарядного пристрою та акумуляторного виробу.

Під час процесу зарядки зарядний пристрій і акумуляторний виріб не слід нічим накривати.

Негайно відключіть зарядний пристрій від електромережі при появі диму або вогню.

Використовуйте для зарядки акумуляторної батареї тільки оригінальний зарядний пристрій GARDENA. Використання інших зарядних пристроїв може призвести до непоправних пошкоджень акумуляторних батарей і навіть до появи полум'я.

Не заряджайте акумуляторні батареї інших виробників. Існує небезпека пожежі і вибуху!

У разі появи полум'я: загасіть полум'я, використовуючи вогнегасні засоби, що знижують концентрацію кисню.



### НЕБЕЗПЕКА! Небезпека вибуху!

Оберігайте акумуляторні вироби від впливу жару та вогню. Не кладіть акумуляторні вироби на батареї опалення й не піддавайте їх тривалий час впливу сильних сонячних променів.

Не використовуйте їх у вибухонебезпечному середовищі, наприклад, поблизу легкозаймистих рідин, газів або скупчень пилу. При використанні акумуляторних виробів може утворитися іскра, через яку може спалахнути пил або пара.

Заряджайте та використовуйте акумуляторний виріб виключно при температурі навколишнього середовища між 0 °C та 40 °C. Після тривалого використання дайте акумуляторній батареї охолонути.

Регулярно перевіряйте зарядний кабель на предмет пошкоджень і старіння (ламкість). Використовуйте кабель виключно в ідеальному технічному стані.

Ні в якому разі не зберігайте та не транспортуйте акумуляторний виріб при температурі понад 45 °C або під прямими променями сонця. В ідеальному випадку акумуляторний виріб повинен зберігатися при температурі нижче 25 °C, щоб саморозряд акумуляторної батареї був невеликий.

Акумуляторний виріб не слід піддавати впливу дощу та будь-якої вологості. Якщо вода потрапить в акумуляторний виріб, підвищиться ризик ураження електричним струмом.

Якщо акумуляторна батарея не буде використовуватися протягом тривалого часу (зима), зарядіть повністю акумуляторну батарею, щоб запобігти глибокому розряду.

Не зберігайте акумуляторний виріб в приміщеннях, де відбуваються електростатичні розряди.

### Електробезпека



### НЕБЕЗПЕКА! Зупинка серця!

Цей виріб під час експлуатації створює електромагнітне поле. Це поле при певних умовах може створити негативний вплив на роботу активних або пасивних медичних імплантатів. Щоб виключити небезпечні ситуації, які можуть призвести до тяжких або смертельних травм, особи з медичним імплантатом перед використанням цього виробу повинні проконсультуватися зі своїм лікарем і виробником імплантату.

Ретельно перевірте територію, на якій буде використовуватись виріб, видаліть усі кабелі та сторонні об'єкти.

Перед застосуванням та після нанесення сильного удару виріб слід перевірити на наявність ознак зношення або пошкодження. При необхідності проведіть відповідні ремонтні роботи.

Якщо внаслідок дефекту виріб не відключається, його слід покласти на міцну поверхню та, не залишаючи без нагляду, почекати, поки акумуляторна батарея розрядиться. Несправний виріб відправити в сервісний центр GARDENA.

Ніколи не намагайтеся працювати з некомплектним або модифікованим без дозволу виробника виробом.

Відключіть виріб, якщо він почне вібрувати неналежним чином. Сильні вібрації можуть призвести до травм.

Не використовуйте виріб поблизу води.

Не працюйте поблизу басейнів або садових ставків.

### Особиста безпека



### НЕБЕЗПЕКА! Небезпека задухи!

Дрібні частини можуть бути легко проковтнуті. Через поліетиленовий мішок існує небезпека задухи для маленьких дітей. Не допускайте маленьких дітей до місця збірки.



### НЕБЕЗПЕКА! Небезпека отримання травми!

Якщо пристрій відключиться унаслідок розрядженої акумуляторної батареї (контрольна лампа зарядки ) блимає зеленим), може статися так, що акумуляторна батарея через якийсь час відновиться. Тоді пристрій знову готовий до експлуатації.

Ви повинні знати, яким чином негайно відключити виріб у разі аварійної ситуації.

Уникайте контакту з маслом для ріжучого пристрою, особливо якщо у Вас на нього алергія.

Працюйте виключно за денного світла або в умовах гарного освітлення.

Перевіряйте Ваш виріб перед кожним використанням. Перед кожним використанням піддавайте виріб візуальному контролю. Перевірте, чи не забиті вентиляційні отвори.

Перевіряйте ріжучий пристрій перед кожним використанням.

Підтримуйте ріжучий пристрій у добре доглянутому стані.

Якщо під час експлуатації виробу відбувається сильне тепловиділення, перед зберіганням виробу дайте йому охолонути.

Не перевантажуйте виріб.

Застереження! Працюючи у захисних навушниках та через шум, що створює виріб, оператор, можливо, не помітить осіб, що наблизяться до нього.

Завжди одягайте придатний одяг, захисні рукавички та взувайте міцне взуття.

Переконайтеся, що під час роботи Ви взуті у міцне взуття.

Не працюйте на слизькому ґрунті.

## 2. ОБСЛУГОВУВАННЯ



### НЕБЕЗПЕКА! Небезпека отримання травми!

Небезпека отримання порізу при випадковому запуску виробу.

→ Зачекайте, доки ріжучий пристрій зупиниться та надіньте захисний кожух на ріжучий пристрій до того, як транспортувати виріб.

### Зарядка акумуляторної батареї [зобр. O1]:







### УВАГА!

Підвищена напруга руйнує акумуляторну батарею і зарядний пристрій.

→ Переконайтеся, що Ви використовуєте правильну напругу в мережі.



Перед першим використанням акумуляторна батарея повинна бути повністю заряджена.

Літійо-іонну акумуляторну батарею можна заряджати при будь-якому ступені зарядки, а процес зарядки може бути перерваний у будь-який час, не пошкоджуючи акумуляторну батарею (відсутній ефект пам'яті).

1. Підключіть зарядний пристрій  до електричної розетки. Світлодіодний індикатор ввімкнення  світиться червоним.
2. Підключіть зарядний кабель акумуляторної батареї  до роз'єму для зарядки .

Якщо контрольна лампа зарядки  роз'єму для зарядки блимає зеленим кольором, акумуляторна батарея заряджається.

Якщо контрольна лампа зарядки  роз'єму для зарядки світиться зеленим кольором, акумуляторна батарея повністю заряджена (тривалість зарядки, див. у розділі 6. «ТЕХНІЧНІ ХАРАКТЕРИСТИКИ»).

3. У процесі зарядки перевіряйте через рівномірні проміжки часу ступінь зарядки.
4. Коли акумуляторна батарея повністю заряджена, від'єднайте зарядний кабель акумуляторної батареї  від роз'єму для зарядки .
5. Витягніть зарядний пристрій  з розетки.

### Робочі положення:

Садовий секатор може експлуатуватися в 3 робочих положеннях.

- Бокова стрижка [зобр. O2]
- Висока стрижка [зобр. O3]
- Низька стрижка [зобр. O4]

### Запуск садовоо секатора [зобр. O5]:









### НЕБЕЗПЕКА! Небезпека отримання травми!

Існує загроза отримання травми, якщо виріб не зупиняється після того, як були відпущені пускові важелі.

→ Не обходьте захисні пристосування або вимикач. Наприклад, не закріплюйте пускові важелі за ручку.

### Запуск:

Виріб оснащений дворучним захисним пристосуванням (2 пускових важелі з блокуванням включення), який захищає виріб від випадкового вмикання.

1. Зніміть захисний кожух з ріжучого пристрою.
2. Тримайте однією рукою передню рукоятку  і натисніть на передній пусковий важіль .
3. Тримайте другою рукою за основну рукоятку , пересуньте блокування включення  вперед та потягніть за задній пусковий важіль . Садовий секатор запуститься.
4. Відпустіть блокування включення .

### Зупинка:

1. Відпустіть обидва пускові важелі ②/③.  
Садовий секатор зупиниться.
2. Зачекайте, доки ріжучий пристрій зупиниться, та надіньте захисний кожух на ріжучий пристрій.

## 3. ДОГЛЯД



**НЕБЕЗПЕКА! Небезпека отримання травми!**

**Небезпека отримання порізу при випадковому запуску виробу.**

→ Зачекайте, доки ріжучий пристрій зупиниться, та надіньте захисний кожух на ріжучий пристрій до того, як провадити технічне обслуговування виробу.

### Чистка садового секатора [зобр. M1]:



**НЕБЕЗПЕКА! Небезпека отримання травми!**

**Загроза отримання травми і ризик пошкодження виробу.**

- Не очищуйте виріб водою або під струменем води (особливо під високим тиском).
- Не очищуйте хімікатами, включаючи бензин, або розчинниками. Деякі з них можуть пошкодити важливі пластикові деталі.

### Вентиляційні отвори мають бути завжди чистими.

1. Очистіть виріб за допомогою вологої тканини.
2. Очистіть вентиляційні отвори ⑥ м'якою щіткою (не використовуйте викрутку).
3. Побризкайте ріжучий пристрій **GARDENA спресм для догляду арт. 2366**.  
Уникайте контакту оливи з пластмасовими деталями.

### Чищення зарядного пристрою:

Перед тим як підключити зарядний пристрій, переконайтеся, що контакти роз'єму для зарядки та зарядного пристрою завжди чисті та сухі.

### Не використовуйте проточну воду.

→ Очистіть контакти й пластикові частини за допомогою м'якої, сухої тканини.

## 4. ЗБЕРІГАННЯ

### Виведення з експлуатації:

Виріб повинен зберігатися в недоступному для дітей місці.

1. Зарядіть акумуляторну батарею.
2. Очистіть садовий секатор та зарядний пристрій (див. розділ 3 «ДОГЛЯД»).
3. Зберігайте садовий секатор і зарядний пристрій в сухому, закритому і захищеному від морозу місці.

### Утилізація:

(відповідно до Директиви 2012/19/ЄС)

Виріб не можна утилізувати зі звичайними побутовими відходами. Він повинен бути утилізований відповідно до місцевих чинних стандартів з охорони навколишнього середовища.

Акумуляторна батарея GARDENA містить літій-іонні акумуляторні елементи, які після закінчення терміну їх служби не можна утилізувати як звичайне побутове сміття.

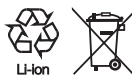

### ВАЖЛИВО!

→ Утилізуйте виріб у або за допомогою місцевого спеціалізованого збірного пункту з утилізації.

## 5. УСУНЕННЯ НЕСПРАВНОСТЕЙ



**НЕБЕЗПЕКА! Небезпека отримання травми!**

**Небезпека отримання порізу при випадковому запуску виробу.**

→ Зачекайте, доки ріжучий пристрій зупиниться, та надіньте захисний кожух на ріжучий пристрій до того, як усувати неполадки виробу.

Проблема	Можлива причина	Спосіб усунення
Стрижка живоплоту виглядає неакратно	Ріжучий пристрій затупився або пошкоджений.	→ Замініть ріжучий пристрій за допомогою сервісного центру GARDENA.
Садовий секатор не запускається. Контрольна лампа зарядки ⑤ блимає зеленим	Низька напруга.	→ Зарядіть акумуляторну батарею.
Садовий секатор не запускається. Контрольна лампа зарядки ⑤ блимає червоним	Акумуляторна батарея надмірно навантажена.	→ Відпустіть пускові важелі. Запустіть знову.
	Ріжучий пристрій заблоковано.	→ Видаліть перешкоду. Запустіть знову.
	Температура акумуляторної батареї знаходиться поза допустимим діапазоном.	→ Використовуйте акумуляторну батарею тільки за температури навколишнього середовища між 0 °C та 40 °C.
Світлодіодний індикатор ввімкнення ⑥ на зарядному пристрої не світиться	Вилка зарядного пристрою вставлена не до кінця.	→ Вставте зарядний пристрій в розетку.



**ВКАЗІВКА:** в разі інших несправностей зверніться, будь ласка, до сервісного центру GARDENA. Ремонтні роботи повинні виконуватися тільки сервісними центрами GARDENA, а також спеціалізованими фірмами, які сертифіковані компанією GARDENA.

## 6. ТЕХНІЧНІ ХАРАКТЕРИСТИКИ

Акумуляторний садовий секатор	Одиниця вимірювання	Значення (арт. 9836)
Кількість ходів	об/хв	2400
Довжина ріжучого пристрою	см	40
Розкриття ріжучого пристрою	мм	16
Вага	кг	2,2
Рівень звукового тиску $L_{pA}$ <sup>1)</sup> Похибка $K_{pA}$	дБ (А)	75 3
Рівень звукової потужності $L_{WA}$ <sup>2)</sup> : виміряний/гарантований Похибка $K_{WA}$	дБ (А)	93 / 94 0,6
Вібрація при навантаженні на руку $a_{hvw}$ <sup>1)</sup> Похибка $K_a$	м/с <sup>2</sup>	< 2,5 1,5

Метод вимірювань згідно з: <sup>1)</sup> EN 60745-2-15 <sup>2)</sup> RL 2000/14/EC



**ВКАЗІВКА:** вказане емісійне значення вібрації було виміряно відповідно до стандартного методу випробувань і може бути використано при порівнянні електроінструментів один з одним. Це значення може бути також використано для попередньої оцінки цього впливу. Емісійне значення вібрації може варіюватися під час дійсного використання електроінструменту.

Акумуляторна батарея	Одиниця вимірювання	Значення
Напруга акумуляторної батареї	В (пост. струм)	14,4
Потужність акумуляторної батареї	А/год	2,0
Тривалість заряджання акумуляторної батареї 80%/100% (приблизно)	хв	160 / 200
Зарядний пристрій для акумуляторної батареї	Одиниця вимірювання	Значення (арт. 9836-20.610.00)
Мережева напруга	В (змін. струм)	100 – 240
Частота мережі	Гц	50 – 60
Номинальна потужність	Вт	15
Напруга на виході	В (пост. струм)	18,5
Макс. струм на виході	мА	600

## 7. КОМПЛЕКТУЮЧІ

<b>GARDENA Зарядний пристрій</b>	Для зарядки внутрішньої акумуляторної батареї.	<b>арт. 9836-20.610.00</b>
<b>GARDENA спрей для догляду</b>	Подовжує термін служби ріжучого пристрою й час роботи акумуляторної батареї.	<b>арт. 2366</b>

## 8. СЕРВІСНЕ ОБСЛУГОВУВАННЯ/ ГАРАНТІЯ

### **Сервіс:**

Для зв'язку дивіться, будь ласка, адресу на звороті.

### **Гарантія:**

У випадку виконання гарантійних вимог із вас не стягуватиметься плата за надані послуги.

GARDENA Manufacturing GmbH надає на цей виріб дворічну гарантію (від дати придбання). Ця гарантія поширюється на всі суттєві дефекти виробу, які можна обґрунтовано вважати браком матеріалів або виробничим браком. Ця гарантія передбачає безкоштовну заміну несправного виробу на справний, або ж ремонт несправного виробу, надісланого нам користувачем. Ми зберігаємо за собою право вибору одного з цих варіантів. Ця послуга надається за таких умов:

- Виріб використовувався за призначенням і згідно з рекомендаціями, наведеними в інструкціях із експлуатації.
- Ані покупець, ані третя сторона не намагалися відремонтувати виріб.

Гарантія виробника не впливає на право на гарантії від дилера/продавця.

За виникнення проблем із цим виробом слід звернутися до сервісного відділу нашої компанії або надіслати несправний виріб разом із коротким описом проблеми до GARDENA Manufacturing GmbH, сплативши всі кошти за пересилання та дотримуючись усіх належних вимог щодо відправлення та пакування. Гарантійна вимога має супроводжуватися копією документа, що підтверджує факт придбання виробу.

### **Швидкозношувані деталі:**

Ріжучий пристрій та ексцентриковий привод є швидкозношуваними деталями, таким чином, гарантія на них не розповсюджується.





**Deutschland / Germany**

GARDENA  
Manufacturing GmbH  
Central Service  
Hans-Lorenser-Straße 40  
D-89079 Ulm  
Produktfragen:  
(+49) 731 490-123  
Reparaturen:  
(+49) 731 490-290  
service@gardena.com

**Albania**

COBALT Sh.p.k.  
Rr. Siri Kodra  
1000 Tirana

**Argentina**

Husqvarna Argentina S.A.  
Av.del Libertador 5954 –  
Piso 11 – Torre B  
(C1428ARP) Buenos Aires  
Phone: (+54) 11 5194 5000  
info.gardena@  
ar.husqvarna.com

**Armenia**

Garden Land Ltd.  
61 Tigran Mets  
0005 Yerevan

**Australia**

Husqvarna Australia Pty. Ltd.  
Locked Bag 5  
Central Coast BC  
NSW 2252  
Phone: (+61) (0) 2 4352 7400  
customer.service@  
husqvarna.com.au

**Austria / Österreich**

Husqvarna Austria GmbH  
Industriezeile 36  
4010 Linz  
Tel.: (+43) 732 77 01 01-485  
service.gardena@  
husqvarnagroup.com

**Azerbaijan**

Firm Progress  
a. Aliyev Str. 26A  
1052 Baku

**Belgium**

Husqvarna België nv/sa  
Gardena Division  
Rue Egide Van Ophem 111  
1180 Uccle / Ukkel  
Tel.: (+32) 2 720 92 12  
info@gardena.be

**Bosnia / Herzegovina**

SILK TRADE d.o.o.  
Industrijska zona Bukva bb  
74260 Tešanj

**Brazil**

Husqvarna do Brasil Ltda  
Av. Francisco Matarazzo,  
1400 – 19º andar  
São Paulo – SP  
CEP: 05001-903  
Tel: 0800-112252  
marketing.br.husqvarna@  
husqvarna.com.br

**Bulgaria**

AGROLAND България АД  
бул. 8 Декември, №13  
Офис 5  
1700 Студентски град  
София  
Тел.: (+359) 24 66 69 10  
info@agroland.eu

**Canada / USA**

GARDENA Canada Ltd.  
100 Summerlea Road  
Brampton, Ontario L6T 4X3  
Phone: (+1) 905 792 93 30  
info@gardenacanada.com

**Chile**

Maquinarias Agroforestales  
Ltda. (Maga Ltda.)  
Santiago, Chile  
Avda. Chesterton  
# 8355 comuna Las Condes  
Phone: (+56) 2 202 4417  
Dalton@maga.cl  
Zipcode: 7560330

**China**

Husqvarna (Shanghai)  
Management Co., Ltd.  
富世华 (上海) 管理有限公司  
3F, Benq Square B,  
No207, Song Hong Rd.,  
Chang Ning District,  
Shanghai, PRC. 200335  
上海市市长宁区淞虹路207号明  
基广场B座3楼, 邮编: 200335

**Colombia**

Husqvarna Colombia S.A.  
Calle 18 No. 68 D-31, zona  
Industrial de Montevideo  
Bogotá, Cundinamarca  
Tel. 571 2922700 ext. 105  
jairo.salazar@  
husqvarna.com.co

**Costa Rica**

Compania Exim  
Euroberoamericana S.A.  
Los Colegios, Moravia,  
200 metros al Sur del Colegio  
Saint Francis – San José  
Phone: (+506) 297 68 83  
exim\_euro@racsa.co.cr

**Croatia**

Husqvarna Austria GmbH  
Industriezeile 36  
4010 Linz  
Tel.: (+43) 732 77 01 01-485  
service.gardena@  
husqvarnagroup.com

**Cyprus**

Med Marketing  
17 Digeni Akrita Ave  
P.O. Box 27017  
1641 Nicosia  
**Czech Republic**  
Husqvarna Česko s.r.o.  
Türkova 2319/5b  
149 00 Praha 4 – Chodov  
Bezplatná infolinka:  
800 100 425  
servis@cz.husqvarna.com

**Denmark**

GARDENA DANMARK  
Lejrvej 19, st.  
3500 Værløse  
Tlf.: (+45) 70 26 47 70  
husqvarna@husqvarna.dk  
www.gardena.com/dk

**Dominican Republic**

BOSQUESA, S.R.L  
Carretera Santiago Licey  
Km. 5 ½  
Esquina Copal II.  
Santiago  
Dominican Republic  
Phone: (+809) 736-0333  
joserbosquesa@claro.net.do

**Ecuador**

Husqvarna Ecuador S.A.  
Arupos E1-181 y 10 de  
Agosto Quito, Pichincha  
Tel. (+593) 22800739  
francisco.jacome@  
husqvarna.com.ec

**Estonia**

Husqvarna Eesti OÜ  
Valdeku 132  
EE-11216 Tallinn  
info@gardena.ee

**Finland**

Oy Husqvarna Ab  
Gardena Division  
Lautatarhankatu 8 B/PL 3  
00581 HELSINKI  
www.gardena.fi

**France**

Husqvarna France  
9/11 Allée des pierres mayettes  
92635 Gennevilliers Cedex  
France  
http://www.gardena.com/fr  
N° AZUR: 0 810 00 78 23  
(Prix d'un appel local)

**Georgia**

Transporter LLC  
8/57 Beliasvili street  
0159 Tbilisi, Georgia  
Phone: (+995) 322 14 71 71

**Great Britain**

Husqvarna UK Ltd  
Preston Road  
Aycliffe Industrial Park  
Newton Aycliffe  
County Durham  
DL5 6UP  
info.gardena@  
husqvarna.co.uk

**Greece**

Π. ΠΑΠΑΔΟΠΟΥΛΟΣ ΑΕΒΕ  
Λεωφ. Αθηνών 92  
Αθήνα  
T.K.104 42  
Ελλάδα  
Τηλ. (+30) 210 51 93 100  
info@papadopoulos.com.gr

**Hungary**

Husqvarna Magyarország Kft.  
Ezred u. 1-3  
1044 Budapest  
Telefon: (+36) 1 251-4161  
vevoszolgalat.husqvarna@  
husqvarna.hu

**Iceland**

Ó. Johnson & Kaaber  
Tunguhalsi 1  
110 Reykjavik  
ooj@ojk.is

**Ireland**

Husqvarna UK Ltd  
Preston Road  
Aycliffe Industrial Park  
Newton Aycliffe  
County Durham  
DL5 6UP  
info.gardena@  
husqvarna.co.uk

**Italy**

Husqvarna Italia S.p.A.  
Via Santa Vecchia 15  
23868 VALMADRERA (LC)  
Phone: (+39) 0341.203.111  
assistenza.italia@  
it.husqvarna.com

**Japan**

KAKUICHI Co. Ltd.  
Sumitomo Realty &  
Development Kojimachi  
BLDG., 8F  
5-1 Nibannco  
Chiyoda-ku  
Tokyo 102-0084  
Phone: (+81) 33 264 4721  
m\_ishihara@kaku-ichi.co.jp

**Kazakhstan**

LAMED Ltd.  
155/1, Tazhibayevoi Str.  
050060 Almaty  
IP Schmidt  
Abayavenue 3B  
110 005 Kostanay

**Korea**

Kyung Jin Trading CO.,LTD.  
107-4, SunDuk Bld.,  
YangJae-dong,  
Seocho-gu,  
Seoul, (zipcode: 137-891)  
Phone: (+82) (0)2 574-6300

**Kyrgyzstan**

Alye Maki  
av. Moladaya Guardir J 3  
720014  
Bishkek

**Latvia**

Husqvarna Latvija SIA  
Ulbrokas 19A  
LV-1021 Rīga  
info@gardena.lv

**Lithuania**

UAB Husqvarna Lietuva  
Ateities pl. 77C  
LT-52104 Kaunas  
info@gardena.lt

**Luxembourg**

Magasins Jules Neuberger  
39, rue Jacques Stas  
Luxembourg-Gasperich 2549  
Case Postale No. 12  
Luxembourg 2010  
Phone: (+352) 40 14 01  
api@neuberger.lu

**Mexico**

AFOSA  
Av. Lopez Mateos Sur # 5019  
Col. La Calma 45070  
Zapopan, Jalisco  
Mexico  
Phone: (+52) 33 3818-3434  
icornejo@afosa.com.mx

**Moldova**

Convel S.R.L.  
290A Muncesti Str.  
2002 Chisinau

**Netherlands**

Husqvarna Nederland B.V.  
GARDENA Division  
Postbus 50131  
1305 AC ALMERE  
Phone: (+31) 36 521 00 10  
info@gardena.nl

**Neth. Antilles**

Jonka Enterprises N.V.  
Sta. Rosa Weg 196  
P.O. Box 8200  
Curaçao  
Phone: (+599) 9 767 66 55  
pgm@jonka.com

**New Zealand**

Husqvarna New Zealand Ltd.  
PO Box 76-437  
Manukau City 2241  
Phone: (+64) (0) 9 9202410  
support.nz@husqvarna.co.nz

**Norway**

Husqvarna Norge AS  
Gardena Division  
Trøskenveien 36  
1708 Sarpsborg  
info@gardena.no

**Peru**

Husqvarna Perú S.A.  
Jr. Ramón Cárcamo 710  
Lima 1  
Tel: (+51) 1 3320400 ext. 416  
juan.remuzgo@  
husqvarna.com

**Poland**

Husqvarna  
Poland Spółka z o.o.  
ul. Wysockiego 15 b  
03-371 Warszawa  
Phone: (+48) 22 330 96 00  
gardena@husqvarna.com.pl

**Portugal**

Husqvarna Portugal, SA  
Lagoa - Albarraque  
2635 - 595 Rio de Mouro  
Tel.: (+351) 21 922 85 30  
Fax: (+351) 21 922 85 36  
info@gardena.pt

**Romania**

Madex International Srl  
Soseaua Odaii 117-123,  
RO 013603 București, S1  
Phone: (+40) 21 352.76.03  
madex@ines.ro

**Russia / Россия**

ООО „Хускварна“  
141400, Московская обл.,  
г. Химки,  
улица Ленинградская,  
владение 39, стр.6  
Бизнес Центр  
„Химки Бизнес Парк“,  
помещение ОВ02\_04  
http://www.gardena.ru

**Serbia**

Domel d.o.o.  
Autoput za Novi Sad bb  
11 273 Belgrade  
Phone: (+381) 1 18 48 88 12  
miroslav.jejina@domel.rs

**Singapore**

Hy-Ray PRIVATE LIMITED  
40 Jalan Pemimpin  
#02-08 Tat Ann Building  
Singapore 577185  
Phone: (+65) 6253 2277  
shiyiing@hyray.com.sg

**Slovak Republic**

Husqvarna Česko s.r.o.  
Türkova 2319/5b  
149 00 Praha 4 – Chodov  
Bezplatná infolinka:  
800 154 044  
servis@sk.husqvarna.com

**Slovenia**

Husqvarna Austria GmbH  
Industriezeile 36  
4010 Linz  
Tel.: (+43) 732 77 01 01-485  
service.gardena@  
husqvarnagroup.com

**South Africa**

Husqvarna  
South Africa (Pty) Ltd  
Postnet Suite 250  
Private Bag X6,  
Cascades, 3202  
South Africa  
Phone: (+27) 33 846 9700  
info@gardena.co.za

**Spain**

Husqvarna España S.A.  
Calle de Rivas nº 10  
28052 Madrid  
Phone: (+34) 91 708 05 00  
atencioncliente@gardena.es

**Suriname**

Agrofix n.v.  
Verlengde Hogestraat #22  
Phone: (+597) 472426  
agrofix@sr.net  
Pobox: 2006  
Paramaribo  
Suriname – South America

**Sweden**

Husqvarna AB  
Gardena Division  
S-561 82 Husqvarna  
Gardenaorder@husqvarna.se

**Switzerland / Schweiz**

Husqvarna Schweiz AG  
Consumer Products  
Industriestrasse 10  
5506 Mägenwil  
Phone: (+41) (0) 62 887 37 90  
info@gardena.ch

**Turkey**

Dost Bahçe Diş Ticaret  
Müessesilik A.Ş  
Yunus Mah. Adil Sok. No:3  
Ic Kapi No: 1 Kartal  
34873 Istanbul  
Phone: (+90) 216 38 93 939  
info@dostbahce.com.tr

**Ukraine / Україна**

ТОВ «Хускварна Україна»  
вул. Васильківська, 34,  
офіс 204-г  
03022, м. Київ  
Тел. (+38) 044 498 39 02  
info@gardena.ua

**Uruguay**

FELI SA  
Entre Rios 1083 CP 11800  
Montevideo – Uruguay  
Tel: (+598) 22 03 18 44  
info@felisa.com.uy

**Venezuela**

Corporación Casa y Jardín C.A.  
Av. Caroní, Edif. Trezmen, PB.  
Colinas de Bello Monte.  
1050 Caracas.  
Tlf: (+58) 212 992 33 22  
info@casayjardin.net.ve

9836-20.960.01/0618

© GARDENA  
Manufacturing GmbH  
D-89070 Ulm  
http://www.gardena.com