

**OWNER'S MANUAL**

**52" / 966793001**

**61" / 966793101**

**Collection System**

**MANUEL DU PROPRIÉTAIRE**

**52" / 966793001**

**61" / 966793101**

**Système de ramassage**

**MANUAL DEL DUEÑO**

**52" / 966793001**

**61" / 966793101**

**Sistema de recolección**

**CONGRATULATIONS** on the purchase of a new collection system. It has been designed, engineered and manufactured to give you the best possible dependability and performance.

Should you experience any problem you cannot easily remedy, please contact the nearest authorized service center/ department. They have competent, well-trained technicians and the proper tools for service and repairs.

Please read and retain this manual. The instructions will enable you to assemble and maintain the collection system properly. Always observe the SAFETY RULES.

## **KNOW YOUR BLOWER SYSTEM**

**READ THIS OPERATION MANUAL AND SAFETY RULES BEFORE ASSEMBLING OR OPERATING THE BLOWER SYSTEM.** Compare the illustrations with the carton contents and become familiar with the parts before starting the assembly. Study the operating instructions and safety precautions thoroughly to insure proper functioning of the Grass Catcher and to prevent injuries. Save this manual for future reference.



### **CAUTION**

#### **BEFORE ASSEMBLING GRASS CATCHER TO MOWER:**

- Set parking brake.
- Place motion control levers in **NEUTRAL** position.
- Turn ignition key **OFF** and remove key.
- Make sure the blades and all moving parts have completely stopped.



### **CAUTION**

The operation of any mower can result in foreign objects thrown into the eyes, which can result in severe eye damage. **ALWAYS** wear safety glasses or eye shields before starting the mower and while mowing. Standard safety glasses are recommended or a wide vision safety mask for over spectacles.



### **CAUTION**

- **DO NOT** operate mower with grass catcher partially installed.
- Disengage blades and stop engine before leaving mower seat to empty containers, unclogging chutes, etc.
- Close cover before starting.
- Disengage mower blades when crossing driveways or gravel surfaces and other areas where thrown objects could be a hazard.
- **DO NOT** attempt to vacuum cans or other potentially hazardous projectiles.



### **CAUTION**

Do not leave grass in bagger containers. Empty containers after each use and before storing. Failure to do so may result in spontaneous combustion which could develop into a fire.



### **CAUTION**

Grass catcher components are subject to wear, damage and deterioration, which could expose moving parts or allow objects to be thrown. Frequently check components and replace with manufacturer's recommended parts, when necessary.

# SAFETY RULES

---



## SAFE OPERATION PRACTICES FOR RIDE-ON MOWERS



### GENERAL OPERATION

- Read, understand and follow all instructions in the manual and on the machine before starting.
- Only allow responsible adults, who are familiar with the instructions, to operate the machine.
- Clear the area of objects such as rocks, stones, toys, wire etc., which could be picked up and thrown by the blades.
- Be sure the area is clear of all people and pets before mowing. Stop the machine if anyone enters the area.
- Never carry passengers or children even with blades off.
- Do not mow in reverse unless absolutely necessary. Always look down and behind before and while backing.
- Do not operate the mower without either the entire grass catcher or the guard in place.
- Slow down before turning.
- Stop engine before removing grass catcher or unclogging chute.
- Mow only in daylight or good artificial light.
- Do not operate the machine while under the influence of alcohol or drugs.
- If the collection system has front weights included, DO NOT operate mower with the grass catcher unless the front weights are installed.
- Keep machine free of grass, leaves or other debris buildup which can touch hot exhaust/engine parts and burn. Do not allow the mower deck to plow leaves or other debris which can cause buildup to occur.
- Allow machine to cool before storage.

### SLOPE OPERATION

Slopes are a major factor related to loss-of-control and tip-over accidents, which can result in severe injury or death. All slopes require extra caution. If you cannot back up the slope or if you feel uneasy on it, do not mow it.

#### DO

- Use extra care with grass catchers or other attachments. These can change the stability of the machine.
- Mow up and down slopes (10° Max.), not across.
- Remove obstacles such as rocks, tree limbs, etc.

- Watch for holes, ruts, or bumps. Uneven terrain could overturn the machine. Tall grass can hide obstacles.
- Use slow speed. Choose a low speed so that you will not have to stop while on the slope.
- Keep all movement on the slopes slow and gradual. Do not make sudden changes in speed or direction.
- Avoid starting or stopping on a slope. If tires lose traction, disengage the blades and proceed slowly straight down the slope.

#### DO NOT

- Do not turn on slopes unless necessary, and then, turn slowly and gradually downhill, if possible.
- Do not mow near drop-off, ditches, or embankments. The mower could suddenly turn over if a wheel is over the edge of a cliff or ditch, or if an edge caves in.
- Do not mow on wet grass. Reduced traction could cause sliding.
- Do not try to stabilize the machine by putting your foot on the ground.

#### SERVICE

- The operation of any mower can result in foreign objects thrown into the eyes, which can result in severe eye damage. Always wear safety glasses or eye shields while operating the mower or performing any adjustments or repairs. Wide vision safety mask over spectacles or standard safety glasses are recommended.
- Keep nuts and bolts, especially blade attachment bolts, tight and keep equipment in good condition.
- Never tamper with safety devices. Check there proper operation regularly.
- Grass catcher components are subject to wear, damage, and deterioration, which could expose moving parts or allow objects to be thrown. Frequently check components and replace with manufacturer's recommended parts, when necessary.

# CONTENTS

---

SAFETY RULES.....	3
ASSEMBLY.....	5
OPERATION.....	9
REPAIR PARTS	
BLOWER ASSEMBLY .....	10
CHUTES.....	12
BAGGER .....	14
MOUNTS, BELTS.....	16

---

## TOOLS REQUIRED

7/16" Wrench or ratchet and socket  
1/2" Wrench or ratchet and socket  
7/8" Socket  
Torque Wrench  
Phillips Head Screwdriver  
Hacksaw  
Pliers  
Drill and 3/8" drill bit

## CONTAINER CONTENTS

- Blower/Bagger Assembly
- Belt Shield
- Mounting Brackets
- Drive Pulley
- Belt
- Bag of Hardware

*NOTE: When the terms RH (right hand) or LH (left hand) are used, it refers to when the operator is seated on the mower.*

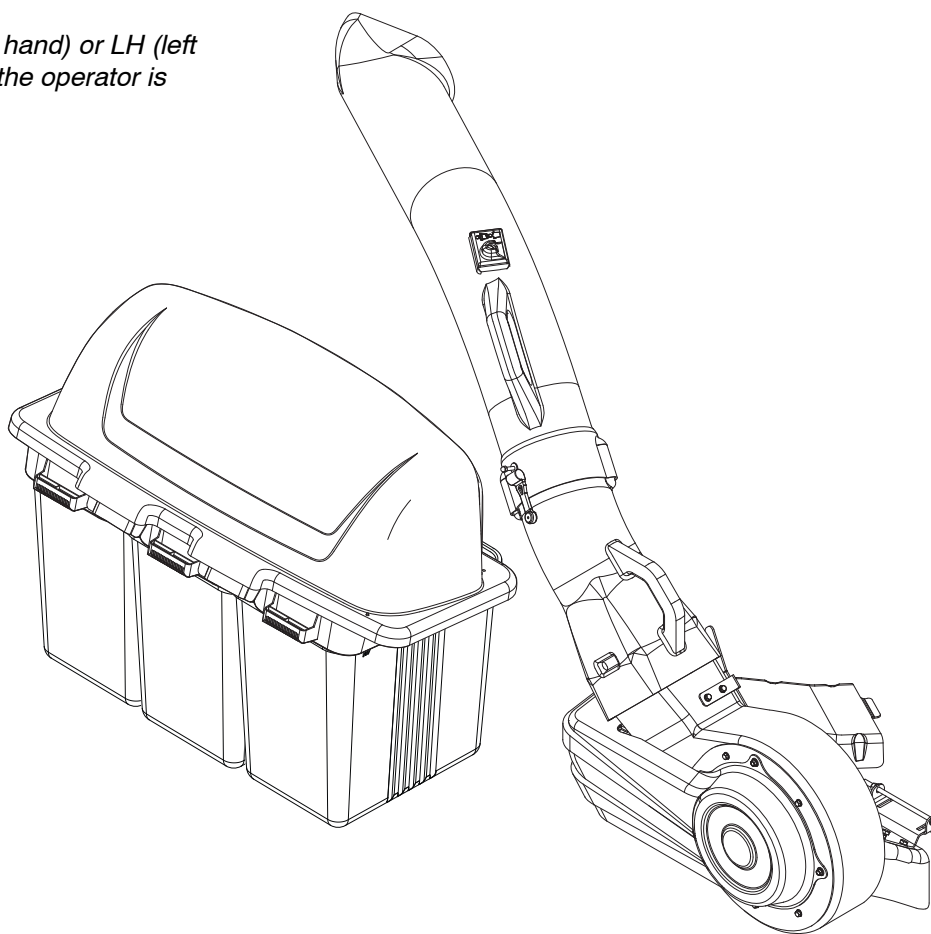

# ASSEMBLY

## INSTALLING DRIVE PULLEY

1. Remove the discharge chute from the deck. (Deck configuration will vary by size and model)
2. Lower deck to the lowest cutting position.
3. Remove the right hand (discharge side) belt cover from the deck.
4. Relieve the tension from the deck belt and remove from the center deck pulley.  
(See Operator Manual if necessary)

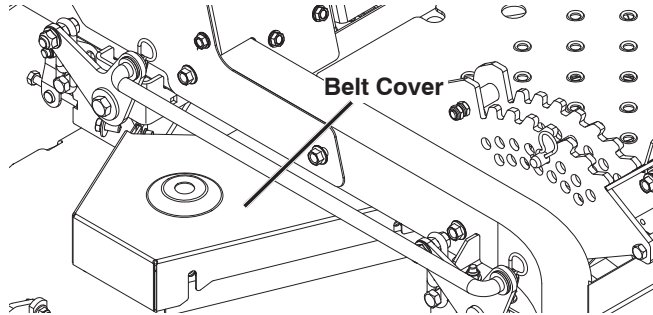

5. Remove the nut securing the right hand deck pulley to the spindle.
6. Install drive pulley included in collection system kit on top of the current deck pulley.

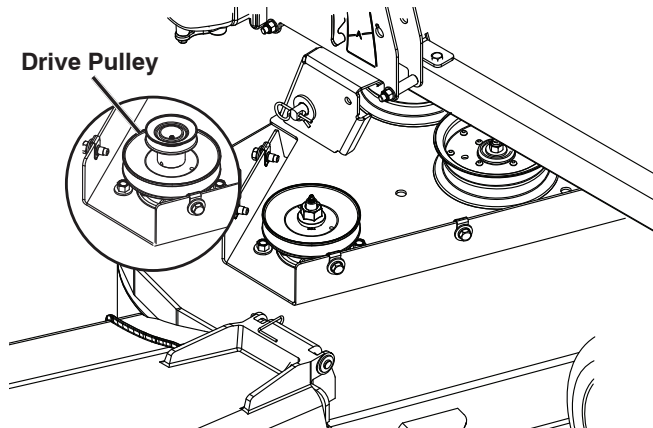

7. Reinstall the nut on the spindle and torque to 55-75 ft/lbs.
8. Reinstall the deck belt.

## MOUNTING BLOWER ASSEMBLY

1. Position blower over the discharge tabs on the deck and set blower onto the deck.
2. Be sure the blower is sitting flush against the outside of the deck.

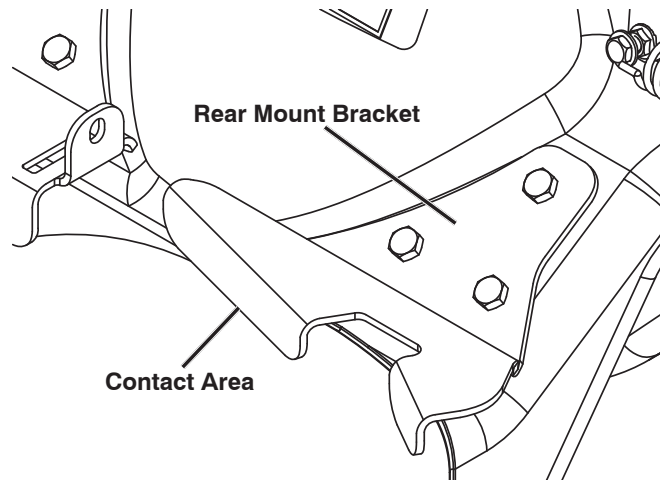

3. Install the front mount bracket to the deck with the clevis pin and hairpin supplied with the kit.

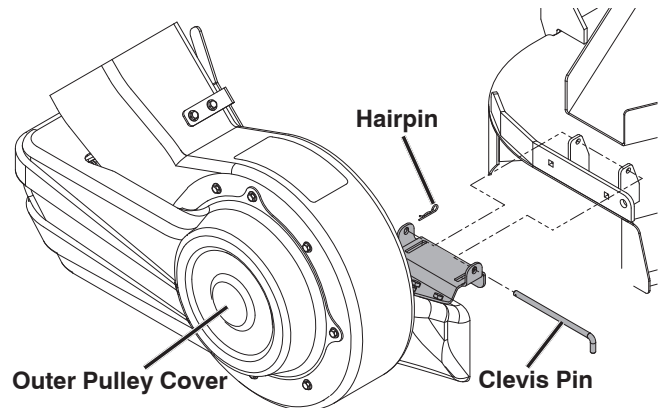

# ASSEMBLY

## INSTALLING DRIVE BELT

1. Make sure the tension release lever is forward or disengaged.
2. Place the belt over the pulley on the deck. Refer to illustration for proper routing.
3. Move the tension release arm to the rear and engage in the latch.

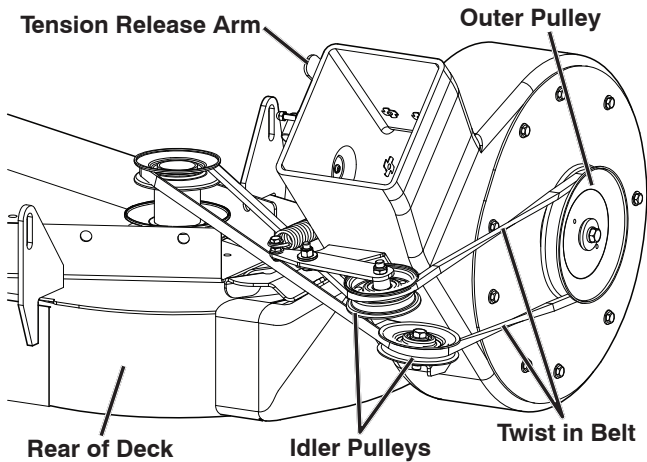

## INSTALLING BELT COVERS

1. Place the deck belt shield on the deck over the drive pulley and secure with hardware removed from steel belt shield.
2. Place retainer on the outer pulley cover.
3. Align the tab end of the belt cover into the slot on the deck belt shield and the other end over the end of the outer pulley cover.
4. Secure with knob.

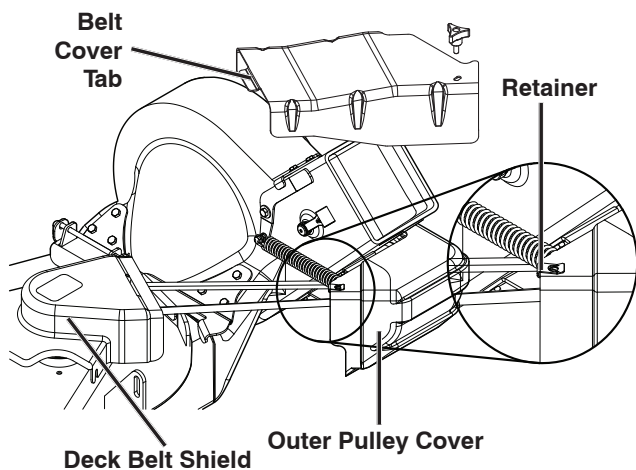

## INSTALLING MIDDLE CHUTE

1. Place middle chute over the top end of the blower assembly.
2. Latch middle chute to blower assembly.

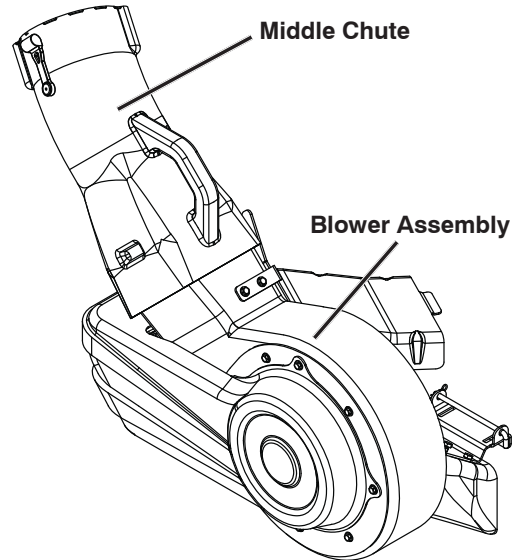

## INSTALLING BAGGER MOUNT

### Full Rear Guard

1. Find the mount tube, lower mount hitch and upper mount hitch from the kit. Attach the upper and lower mounts to the mount tube with four 5/16-16 x 1-3/4 round head shoulder bolts and nuts. Be sure the elbowed arm of the tube is on the right side with the mount hitches installed to the front.
2. Attach the tube assembly to the machine at the upper hitch mount with two 5/16-18 x 3/4 round head shoulder bolts and nuts. Use the outer left hole and the inner right.

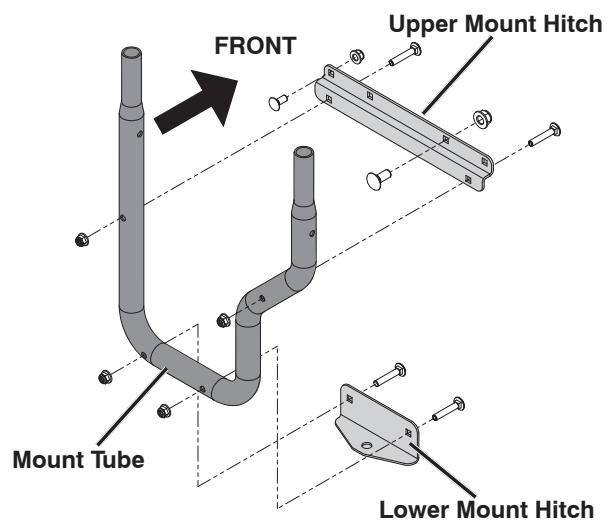

# ASSEMBLY

3. Install the mount straps, bends to the inside, on the outside of the mount tube using 5/16-18 x 2 hex bolts and nuts.
4. Attach the front end of the mount straps to the fuel tank brackets with 3/8-16 x 1 round head shoulder bolts and nuts.
5. Attach the lower mount hitch to the frame with one 1/2-13 x 1 hex bolt and nut.
6. Tighten all hardware.

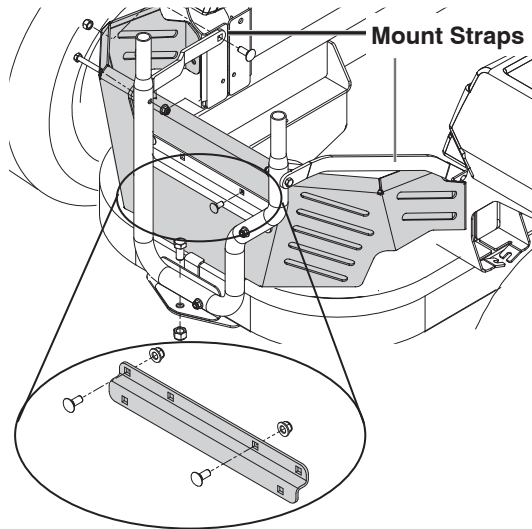

3. Attach the lower mount hitch to the frame. with a 1/2-13 x 1 hex bolt and nut.
4. Install the mount straps (bends are to the inside) on the outside of the mount tube using 5/16-18 x 2 hex bolts and nuts.
5. Attach the front end of the mount straps to the fuel tank brackets with 3/8-16 x 1 round head shoulder bolts and nuts.
6. To prevent contact of the left hand strap with the EFM (Electronic Fuel Management) box on the engine, place the foam strip on the inside of the strap, next to the box. (Illustration location is approximate.)
7. It may necessary to drill holes into the rear guard to accept the hardware for the support bracket and spacer plate. Using the bracket as a template, drill 5/16" holes.
8. Place the spacer plate between the support bracket and the rear guard and attach both to the rear guard with 5/16-18 x 3/4 hex bolts and nuts.
9. Tighten all hardware.

## Semi Rear Guard

1. Find the mount tube, lower mount hitch, spacer plate and support bracket from the kit. Attach the mount hitch to the mount tube with 5/16-18 x 1-3/4 round head shoulder bolts and nuts. Be sure that the elbowed arm of the tube is on the right side with the mount hitch installed to the front.
2. Attach the support bracket to the tube assembly with two 5/16-18 x 1-3/4 round head shoulder bolts and nuts.

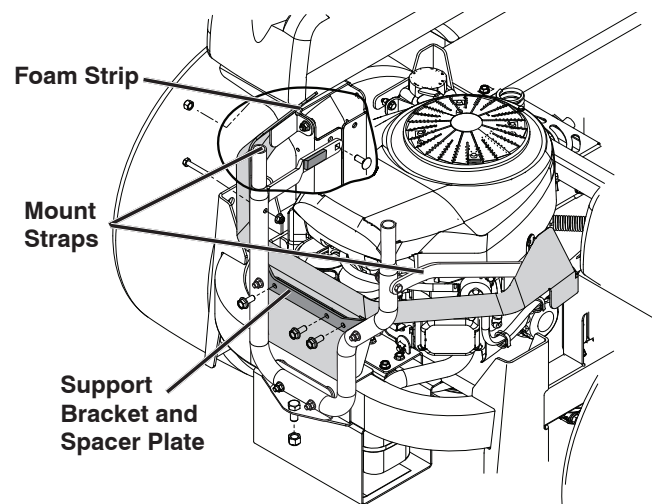
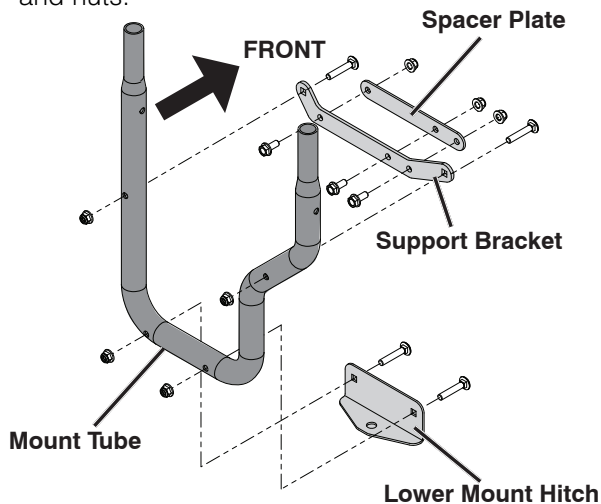

# ASSEMBLY

## CHUTE SUPPORT

1. Position upper chute support against bagger inlet, flush at outer edges. See Illustration.
2. Using support as a template, drill two 3/8" holes into bagger hood.

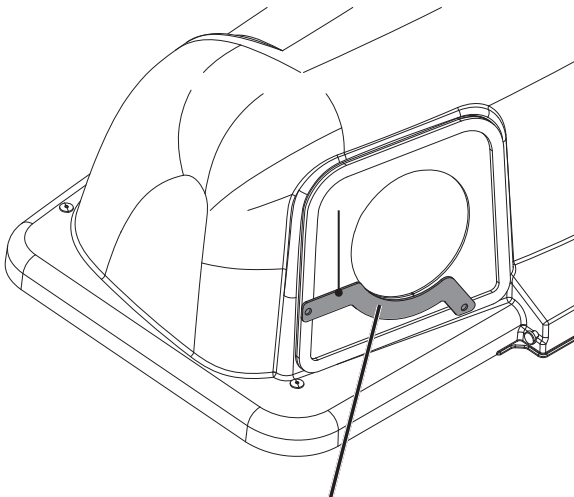

Upper Chute Support

3. Secure upper chute support to hood with hex bolts, washers and nyloc nuts.

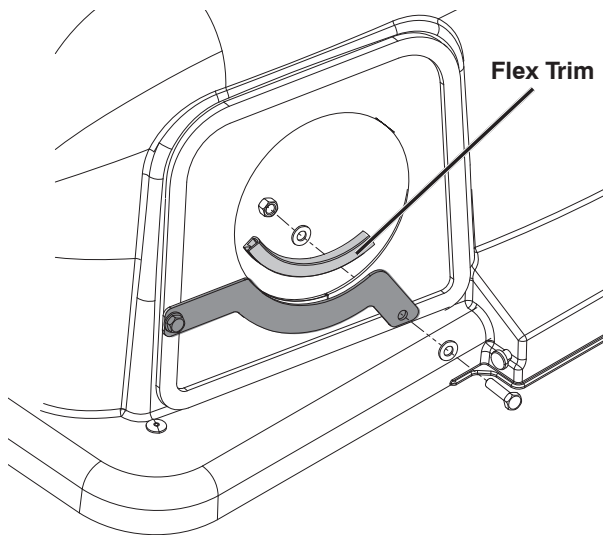

## COVER ASSEMBLY

NOTE: For ease of assembly, you may wish assistance from another person for mounting the cover assembly to mower.

1. Lift and rotate cover to align the cover brackets with support assembly tubes.
2. Slide the cover down over the support tubes until secure.

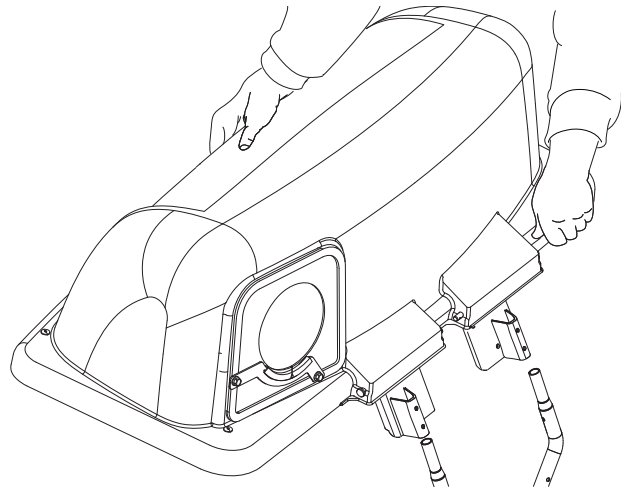

## CONTAINER INSTALLATION

1. Install containers on support frame, overlapping containers at center tube.
2. Close cover and lock latch handle over support tubes.

NOTE: One container should always overlap the other container at the center tube.

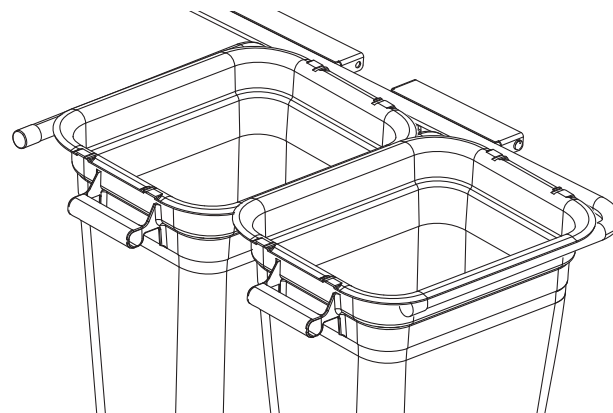



# OPERATION

---

## TIPS FOR IMPROVED BAGGING

- Follow the mower operation instructions in the mower operator manual.
- When using the grass catcher on a lawn where grass and leaf bagging equipment has not been used, thatch and debris that has accumulated over a long period is picked up. The amount collected and the total time of operation may be greater than experienced with regular use of the grass catcher.
- Always run the throttle at full speed when bagging.
- Select a speed low enough to give good cutting and bagging performance.

NOTE: It may be necessary to overlap width of cut to suit conditions.

- If grass is extremely tall, it should be mowed twice; the first time relatively high, the second time to the desired height.
- Use left hand side of mower for trimming.
- Plastic trash bags (3.0 mil, 30 gallon) can be inserted inside grass catcher containers for ease of debris disposal. To remove the plastic trash bags when full:
  - a. Disengage blades, shift into neutral, engage the parking brake and stop the engine.
  - b. Unlatch and raise cover.
  - c. Remove one container at a time by grasping container handles and pulling toward the rear, off the tube rails.
  - d. With the container resting on the ground, close and secure the top of the plastic lawn bag.
  - e. Tip the container on its side and slide the filled bag from the container.
  - f. Install a new plastic lawn bag with the edges of the bag draped over upper lip of the container.
  - g. Repeat for all containers.
  - h. Reinstall containers making sure center containers overlap at center supports.
  - i. Close cover and secure latches over center support tubes.
- Avoid cutting wet grass or in the morning while the dew is still heavy. Grass clippings collected under these conditions tend to be sticky and adhere to the walls of the flow path.

- If the grass catcher fails to pick up cut grass or leaves, it is an indication that clogging has occurred in the system or that the grass catcher containers are full.
  - a. Disengage blades, place motion control levers in neutral position.
    - Unlatch and raise cover.
    - Slide out containers and dispose of clippings.
    - Replace containers, close cover, and latch.
  - b. Unlatch chutes and check for clogging.
    - Remove all debris in chute.
    - Reassemble and latch chutes.

## GENERAL RECOMMENDATIONS

Always observe safety rules when performing any maintenance. Before each use check for loose fasteners. Clean unit thoroughly after each use.

## BLADE CARE

For best results mower blades must be kept sharp. Replace bent or damaged blades.

See BLADE CARE instructions in the mower operator manual.

## STORAGE

When the grass catcher is to be stored for a period of time, clean it thoroughly, remove all dirt, grass, leaves, etc. Store in a clean, dry place.

# REPAIR PARTS

## BLOWER ASSEMBLY

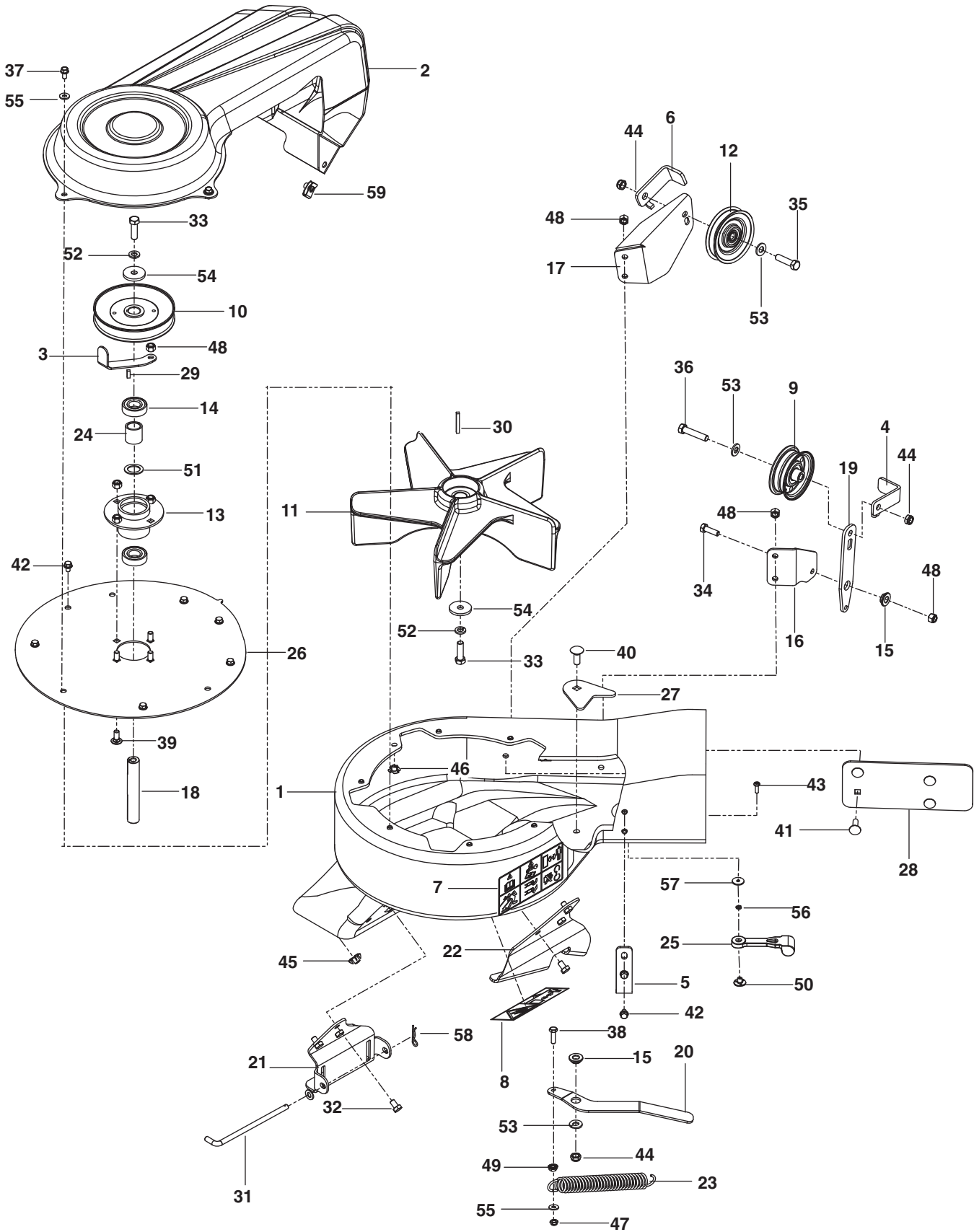

# REPAIR PARTS

---

ITEM PART NO.	QTY.	DESCRIPTION	ITEM PART NO.	QTY.	DESCRIPTION
1.....539 13 03-44 ...1 .....		HOUSING w/DECALS	31.....539 13 03-17 ...1 .....		PIN
2.....539 13 02-93 ...1 .....		COVER, BELT	32.....874 78 05-08 ...6 .....		BOLT 5/16-18 x 1/2
3.....539 13 10-85 ...1 .....		KEEPER, BELT OUTER	33.....532 85 08-57 ...2 .....		BOLT 3/8-24 x 1 1/4 Gr 8
4.....579 13 76-02 ...2 .....		KEEPER, BELT REAR	34.....874 78 05-16 ...1 .....		BOLT 5/16-18 x 1
5.....539 13 03-46 ...1 .....		KEEPER	35.....874 78 06-24 ...1 .....		BOLT 3/8-16 x 1 1/2
6.....579 13 77-02 ...1 .....		KEEPER	36.....539 97 69-49 ...1 .....		BOLT 3/8-16 x 1 3/4
7.....539 10 57-85 ...1 .....		DECAL, WARNING	37.....817 49 04-08 ...3 .....		BOLT 1/4-20 x 1/2
8.....539 10 67-41 ...1 .....		DECAL, SEVERING	38.....874 78 04-14 ...1 .....		BOLT 1/4-20 x 7/8
9.....579 15 08-02 ...1 .....		PULLEY, IDLER	39.....872 14 05-06 ...4 .....		BOLT 5/16-18 x 3/4 RDHD
10.....539 13 03-24 ...1 .....		PULLEY	40.....872 14 06-08 ...1 .....		BOLT 3/8-16 x 1 RDHD
11.....539 13 02-92 ...1 .....		IMPELLER	41.....872 14 05-08 ...4 .....		BOLT 5/16-18 x 1 RDHD
12.....539 11 36-83 ...1 .....		V-IDLER	42.....539 99 03-02 ...8 .....		SCREW 1/4 x 3/8 THD FRM
13.....539 13 02-95 ...1 .....		HUB, BEARING	43.....871 08 10-10 ...1 .....		SCREW #10-24 x 5/8
14.....539 13 02-96 ...2 .....		BEARING	44.....539 20 02-82 ...3 .....		NUT 3/8-16 HEX JAM NYLOC
15.....539 13 03-01 ...2 .....		BUSHING	45.....539 13 03-13 ...6 .....		NUT 5/16-18 TEE
16.....579 13 74-02 ...1 .....		MOUNT, IDLER, UPPER	46.....539 13 03-14 ...11 .....		NUT 1/4-20 TEE
17.....579 13 75-02 ...1 .....		MOUNT, IDLER, LOWER	47.....539 10 81-20 ...1 .....		NUT 1/4-20 HEX NYLOC
18.....539 13 03-16 ...1 .....		SHAFT, IMPELLER	48.....873 80 05-00 ...9 .....		NUT 5/16-18 HEX NYLOC
19.....579 13 73-02 ...1 .....		ARM, IDLER	49.....532 43 81-30 ...1 .....		NUT 1/4-20 HEX FLANGE
20.....539 13 03-38 ...1 .....		ARM, TENSION	50.....539 10 80-89 ...1 .....		WELD NUT, PLATED
21.....539 13 03-39 ...1 .....		BRACKET, MOUNT, FRONT	51.....539 91 09-35 ...1 .....		WASHER
22.....539 13 03-40 ...1 .....		BRACKET, MOUNT, REAR	52.....810 03 06-00 ...2 .....		WASHER 3/8 SPLT LOCK
23.....539 10 19-77 ...1 .....		SPRING, TRACTION	53.....819 13 13-16 ...3 .....		WASHER 3/8 SAE FLT
24.....539 13 03-23 ...1 .....		SPACER	54.....539 11 03-23 ...2 .....		WASHER, HARDENED
25.....532 10 98-08 ...1 .....		LATCH, HOOD	55.....819 09 10-16 ...4 .....		WASHER 1/4 FLAT SAE
26.....539 13 03-41 ...1 .....		PLATE, OUTER	56.....539 10 95-52 ...2 .....		WASHER 3/16 LOCK
27.....539 13 21-24 ...1 .....		PLATE, BACKING	57.....539 10 80-84 ...2 .....		WASHER 3/16 x 3/4 x 16 GA
28.....539 13 21-22 ...1 .....		PLATE, BACKING	58.....539 97 69-88 ...1 .....		HAIRPIN
29.....539 11 56-67 ...1 .....		KEY 3/16 x 1/2	59.....539 10 47-63 ...1 .....		RETAINER U TYPE
30.....539 12 52-29 ...1 .....		KEY 3/16 x 1 1/2			

NOTE: ALL FASTENERS ARE GRADE 5 UNLESS OTHERWISE SPECIFIED.

# REPAIR PARTS

## CHUTES

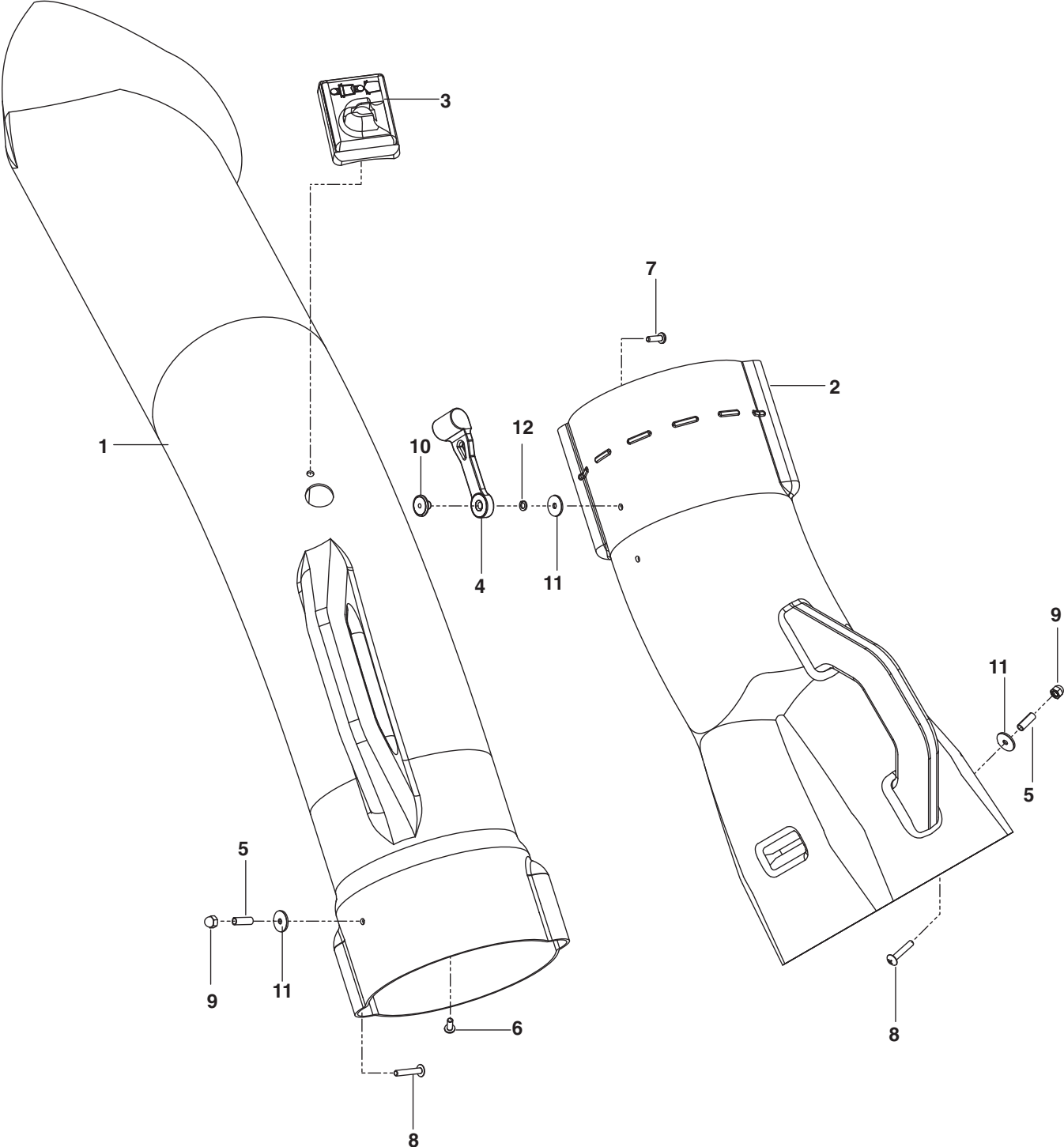

# REPAIR PARTS

---

ITEM	PART NO.	QTY.	DESCRIPTION	ITEM	PART NO.	QTY.	DESCRIPTION
1.....	539 10 81-41 ...	1 .....	CHUTE, UPPER	7.....	539 97 69-52 ...	1 .....	SCREW #10-24 x 5/8
2.....	539 13 02-94 ...	1 .....	CHUTE, MIDDLE	8.....	539 10 80-83 ...	2 .....	SCREW #10-24 x 11/8
3.....	532 13 09-33 ...	1 .....	INDICATOR, BAG DUMP	9.....	539 10 80-86 ...	2 .....	NUT #10-24 ACORN
4.....	532 10 98-08 ...	1 .....	LATCH, HOOD	10.....	539 10 80-89 ...	1 .....	WELD NUT, PLATED
5.....	539 10 80-85 ...	2 .....	SPACER, SPLIT	11.....	539 10 80-84 ...	3 .....	WASHER 3/16 x 3/4 x 1
6.....	539 10 80-81 ...	1 .....	SCREW #10-14 x 1/2	12.....	539 10 95-52 ...	1 .....	WASHER 3/16 LOCK 6 GA

NOTE: ALL FASTENERS ARE GRADE 5 UNLESS OTHERWISE SPECIFIED.

# REPAIR PARTS

## BAGGER

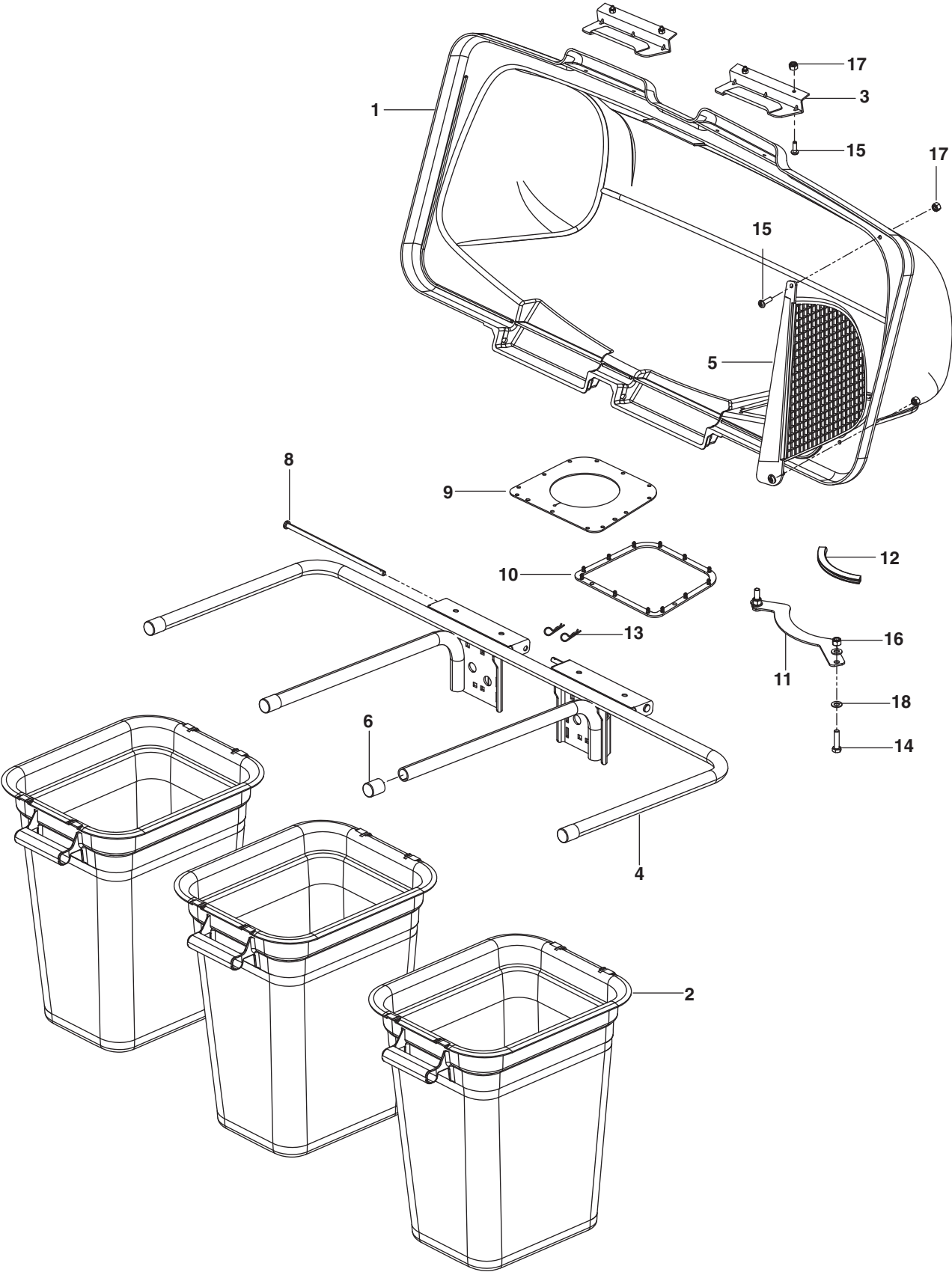

# REPAIR PARTS

---

ITEM PART NO.	QTY.	DESCRIPTION	ITEM PART NO.	QTY.	DESCRIPTION
1.....532 19 53-73 ...	1 .....	COVER	11.....539 11 02-81 ...	1 .....	SUPPORT, CHUTE
2.....532 40 02-26 ...	3 .....	CONTAINER, SOFT BAG	12.....539 11 22-94 ...	1 .....	FLEX TRIM
3.....532 13 08-95 ...	2 .....	HANDLE, BAGGER COVER	13.....539 10 80-96 ...	2 .....	HAIR PIN
4.....532 17 69-90 ...	1 .....	FRAME, BAGGER	14.....539 99 06-27 ...	2 .....	HCS 5/16-18 x 1¼
5.....532 19 27-09 ...	1 .....	SCREEN, COVER	15.....539 97 69-52 ...	6 .....	SCREW #10-24 x 5/8
6.....532 17 40-83 ...	4 .....	PLUG, TUBING END	16.....539 11 28-99 ...	2 .....	NUT 5/16-18 HEX FLG NYLOC
8.....532 19 27-86 ...	2 .....	PIN, HINGE	17.....539 97 69-77 ...	6 .....	NUT #10-24 CROWNLOCK
9.....532 19 25-50 ...	1 .....	SEAL, COVER	18.....539 99 01-88 ...	4 .....	WASHER 5/16 SAE
10.....532 19 26-03 ...	1 .....	GASKET, COVER			

NOTE: ALL FASTENERS ARE GRADE 5 UNLESS OTHERWISE SPECIFIED.

# REPAIR PARTS

## MOUNTS, BELTS

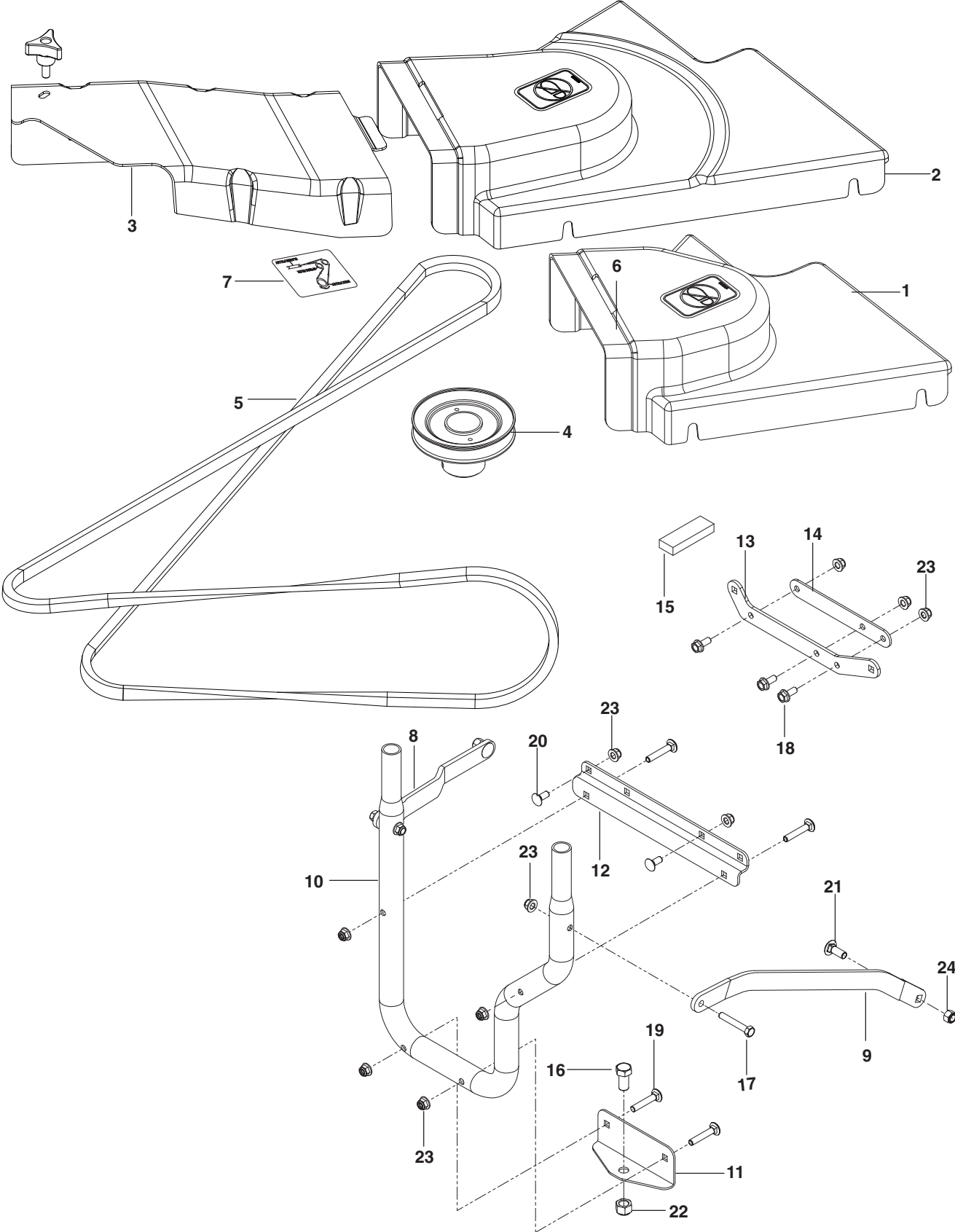



# REPAIR PARTS

---

ITEM PART NO.	QTY.	DESCRIPTION	ITEM PART NO.	QTY.	DESCRIPTION
1.....539 13 03-07 ...	1 .....	SHIELD, BELT, 52"	12.....539 13 21-94 ...	1 .....	MOUNT HITCH, UPPER
2.....539 13 03-08 ...	1 .....	SHIELD, BELT, 61"	13.....576 22 14-02 ...	1 .....	BRACKET, SUPPORT, BLK
3.....539 13 03-09 ...	1 .....	COVER, BELT	14.....576 22 15-02 ...	1 .....	SPACER PLATE, BLK
4.....539 13 03-20 ...	1 .....	PULLEY, 52"	15.....539 11 02-90 ...	1 .....	STRIP, FOAM
539 13 03-21 ...	1 .....	PULLEY, 61"	16.....874 78 06-16 ...	1 .....	HCS 1/2 -13 x 1
5.....539 13 03-47 ...	1 .....	BELT, 48/52"	17.....874 78 05-32 ...	2 .....	HCS 5/16-18 x 2
539 13 03-48 ...	1 .....	BELT, 61"	18.....525 46 47-01 ...	3 .....	HHFS 5/16 -18 x 3/4
6.....539 10 57-43 ...	1 .....	DECAL, NO STEP	19.....539 99 08-61 ...	4 .....	RHSNB 5/16 -16 x 1 3/4
7.....539 13 03-49 ...	1 .....	DECAL, BELT ROUTING	20.....872 14 05-06 ...	2 .....	RHSNB 5/16 -18 x 3/4
8.....575 95 33-02 ...	1 .....	STRAP, LT, BLK	21.....872 14 06-08 ...	2 .....	RHSNB 3/8 -16 x 1
9.....539 13 21-98 ...	1 .....	STRAP, RT, BLK	22.....873 80 08-00 ...	1 .....	NUT 1/2 NYLOC
10.....539 13 10-91 ...	1 .....	TUBE, MOUNT	23.....539 11 28-99 ...	11 ...	NUT 5/16 NYLOC
11.....539 13 21-92 ...	1 .....	MOUNT HITCH, LOWER	24.....539 97 69-79 ...	2 .....	NUT 3/8-16 NYLOC

NOTE: ALL FASTENERS ARE GRADE 5 UNLESS OTHERWISE SPECIFIED.

**FÉLICITATIONS** pour votre achat d'un nouveau système de ramassage. Il a été conçu et fabriqué pour vous donner la meilleure fiabilité et le meilleur rendement possible.

Si vous avez des problèmes que vous ne pouvez pas résoudre, veuillez prendre contact avec le centre d'entretien autorisé le plus proche. Vous y trouverez les techniciens qualifiés et les outils appropriés pour la réparation et l'entretien de ce modèle.

Veuillez lire et conserver ce manuel. Les instructions vous permettront de monter et d'entretenir correctement le système de ramassage. Suivez toujours les RÈGLES DE SÉCURITÉ.

## **CONNAISSEZ VOTRE SOUFFLEUR**

LISEZ CE MANUEL DU PROPRIÉTAIRE ET LES RÈGLES DE SÉCURITÉ AVANT DE MONTER OU D'UTILISER LE SOUFFLEUR. Comparez les illustrations avec le contenu du carton pour vous familiariser avec les pièces avant de commencer le montage. Étudiez complètement les instructions d'utilisation et les précautions de sécurité pour assurer le bon fonctionnement du collecteur d'herbe et pour éviter les blessures. Conserver ce manuel aux fins de référence.



### **MISE EN GARDE**

#### **AVANT DE MONTER LE COLLECTEUR D'HERBE SUR LA TONDEUSE :**

- Engager le frein de stationnement.
- Mettez les leviers de commande de la transmission au POINT MORT.
- Tournez la clé de contact en position d'arrêt (OFF) et enlevez la clé.
- Veillez à ce que les lames et toutes les pièces mobiles soient complètement arrêtées.



### **MISE EN GARDE!**

Le fonctionnement d'une tondeuse peut être la cause de projections de corps étrangers dans les yeux et de blessures graves. Portez toujours des lunettes de protection ou une visière-écran avant et pendant le fonctionnement de votre tondeuse. Nous recommandons de porter une visière-écran ou des lunettes de protection standard.



### **MISE EN GARDE!**

- N'utilisez pas la tondeuse lorsque le ramasse-herbe est partiellement installé.
- N'utilisez pas la tondeuse avec le ramasse-herbe, sans avoir installé les contre-poids à l'avant.
- Dégagez les lames et arrêtez le moteur avant de quitter le poste de conduite pour vider les bacs, déboucher l'orifice de décharge des glissières, etc.
- Fermez le couvercle avant de démarrer.
- Dégagez les lames de la tondeuse avant de traverser des routes ou des chemins de gravier et d'autres zones où la projection d'objets pourrait représenter un danger.
- NE tentez pas d'aspirer des boîtes de conserve ou d'autres projectiles potentiellement dangereux.



### **MISE EN GARDE!**

Ne laissez pas d'herbe dans les bacs à gazon. Videz les bacs après chaque utilisation et avant tout entreposage. Le non respect de cette consigne pourrait avoir comme résultat une combustion spontanée qui pourrait provoquer un incendie.



### **MISE EN GARDE!**

Les composants du ramasse-herbe sont sujets à l'usure, aux dommages et à la détérioration. Ils pourraient donc exposer les parties mobiles ou permettre la projection d'objets. Vérifiez fréquemment ces différents éléments et remplacez-les, si nécessaire, par des pièces détachées recommandées par le fabricant..

# RÈGLES DE SÉCURITÉ



## Prácticas de Operación Seguras para las Segadoras Conducibles



### FONCTIONNEMENT GÉNÉRAL

- Il est impératif avant de démarrer la machine de lire, de comprendre et de suivre toutes les instructions présentes dans le manuel d'utilisation et sur la machine.
- Ne laisser que des adultes responsables, qui connaissent les instructions, utiliser la machine.
- Débarrassez l'aire de tonte des objets tels que pierres, jouets, fils métalliques, etc. Ces objets peuvent être soulevés et projetés par les lames.
- Assurez-vous d'être la seule personne présente dans l'aire de tonte, éloignez en particulier les jeunes enfants et les animaux, avant de commencer à tondre. Arrêtez la machine si quelqu'un s'introduit dans l'aire de tonte.
- Ne transportez jamais de passagers ni d'enfants même lorsque les lames sont arrêtées.
- Ne pas tondre en marche arrière à moins que cela ne soit absolument indispensable. Regarder toujours au sol et en arrière avant et pendant qu'on recule.
- N'utilisez jamais la tondeuse sans le ramasse-herbe ou le déflecteur de décharge.
- Ralentir avant de tourner.
- Arrêtez le moteur avant d'enlever le ramasse-herbe ou de déboucher l'orifice de décharge.
- Tondre uniquement quand il fait jour ou sous un éclairage suffisant.
- Ne pas manœuvrer la machine sous l'influence de l'alcool ou de drogues.
- Si le système de ramassage est fourni avec des contrepoids à l'avant, NE faites PAS fonctionner la tondeuse avec le collecteur d'herbe sans avoir installé les contre-poids à l'avant.
- Maintenez la machine libre d'herbe, de feuilles ou de toute autre accumulation de débris qui peut toucher les pièces chaudes d'échappement/du moteur et brûler. Ne laissez pas le châssis de la tondeuse labourer les feuilles ou d'autres débris qui peuvent produire l'accumulation.
- Laisser la machine refroidir avant de l'entreposer.

### FONCTIONNEMENT EN PENTE

Les pentes sont un des facteurs principaux de perte du contrôle et de retournement de la tondeuse. Ces accidents peuvent être la cause de blessures graves voire mortelles. Il est nécessaire d'être particulièrement prudent en présence de pentes. Si on ne peut pas reculer sur une pente ou si on n'est pas à l'aise de le faire, ne pas effectuer la tonte.

#### À FAIRE

- Soyez particulièrement prudent avec le ramasse-herbe et les autres accessoires. Ceux-ci peuvent changer la stabilité de la machine.

- Tondez les pentes en montant ou en descendant (max. 10°), mais jamais perpendiculairement à la déclivité.
- Enlevez les obstacles tels que pierres, branches d'arbres, etc.
- Faites attention aux trous, aux ornières ou aux bosses. Un terrain irrégulier peut causer le retournement de la machine. L'herbe haute peut dissimuler des obstacles.
- Utilisez une vitesse lente. Choisissez une vitesse lente pour ne pas avoir à vous arrêter ou à changer de vitesse sur la pente.
- En pente, tous les mouvements doivent être lents et progressifs. Ne pas faire de brusques changements de vitesse ou de direction.
- Éviter les démarrages et les arrêts sur une pente. Si les pneus perdent de l'adhérence, désengager les lames et descendre lentement la pente en ligne droite.

#### À NE PAS FAIRE

- N'effectuez pas de virages en pente, à moins d'absolue nécessité. Dans ce cas, procédez lentement et progressivement, et si possible, vers le bas de la pente.
- Ne tondez pas à proximité de surélévations, de fossés ou de berges. La tondeuse peut se retourner soudainement si une roue est dans le vide au-dessus d'une douve, d'un fossé ou si une berge s'effondre.
- Ne pas tondre sur de l'herbe mouillée. Une réduction de la traction pourrait être la cause du dérapage.
- Ne pas essayer de stabiliser la machine en mettant le pied au sol.

### SERVICE

- Le fonctionnement d'une tondeuse peut être la cause de projections de corps étrangers dans les yeux et de blessures graves. Portez toujours des lunettes de protection ou un protecteur oculaire lors de l'utilisation, du réglage ou de la réparation de la tondeuse. Nous recommandons de porter un protecteur oculaire panoramique sur vos lunettes ou des lunettes de protection normales.
- Conservez les boulons et les écrous, notamment ceux qui servent à la fixation des lames, serrés correctement. Conservez la machine en bon état.
- Ne jamais altérer les dispositifs de sécurité. Vérifiez régulièrement leur bon fonctionnement.
- Les éléments assurant la collecte de l'herbe coupée sont sujets à l'usure, aux dégâts, à la détérioration. Ils pourraient exposer les parties mobiles et permettre la projection d'objets. Vérifier fréquemment ces différents éléments et les remplacer, si nécessaire, par des pièces détachées recommandées par le fabricant.

# CONTENU

---

REGLAS DE SEGURIDAD .....	19
MONTAGE.....	21
UTILISATION.....	25
PIÈCES DE RECHANGE	
MONTAGE DU SOUFFLEUR.....	26
GOULOTTE .....	28
MONTAGE DU BACS.....	30
SUPPORTS,COURROIE .....	32

---

## TOOLS REQUIRED

Clé ou crochet et douille de 7/16 po  
Clé ou crochet et douille de 1/2 po  
Douille de 7/8 po  
Clé dynamométrique  
Tournevis Phillips  
Scie à métaux  
Pincés  
Mèche et foret de 3/8 po

*REMARQUE : L'utilisation des termes RH (côté droit)  
ou LH (côté gauche) correspond à la position de  
l'opérateur assis sur la tondeuse.*

## CONTENU DU CARTON

- Souffleur/ensacheur
- Protège-courroie
- Supports de montage
- Poulie d'entraînement
- Courroie
- Sac des pièces

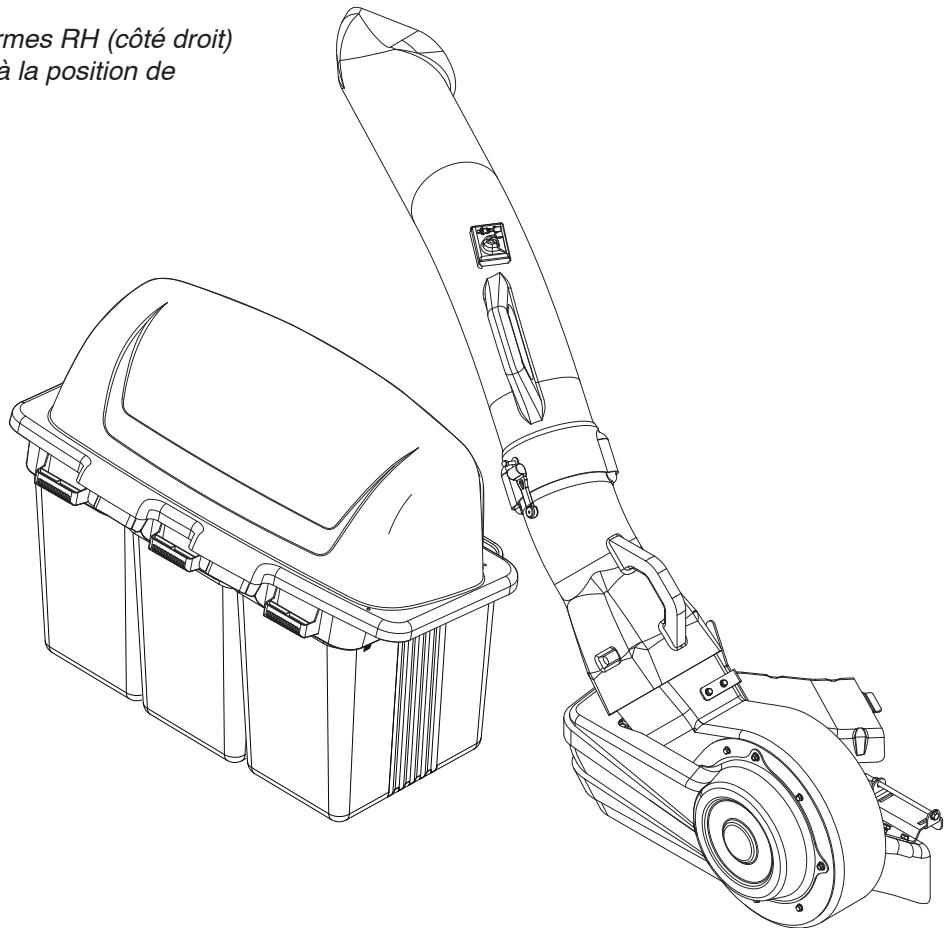

# MONTAGE

## INSTALLATION DE LA POULIE D'ENTRAÎNEMENT

1. Enlevez la goulotte d'éjection du châssis. (la configuration du châssis varie en fonction de la taille et du modèle)
2. Abaissez le châssis sur la position de coupe la plus basse.
3. Enlevez le protège-courroie côté droit (côté éjection) du châssis.
4. Relâchez la tension de la courroie et retirez-la de la poulie centrale du châssis.

(consultez le manuel de l'opérateur si nécessaire)

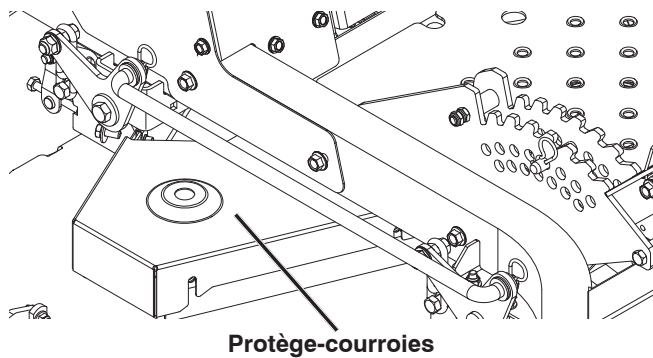

5. Retirez l'écrou de fixation de la poulie du côté droit du châssis et de la broche.
6. Installez la poulie d'entraînement, comprise dans l'ensemble de l'ensacheur, au-dessus de la poulie existante.

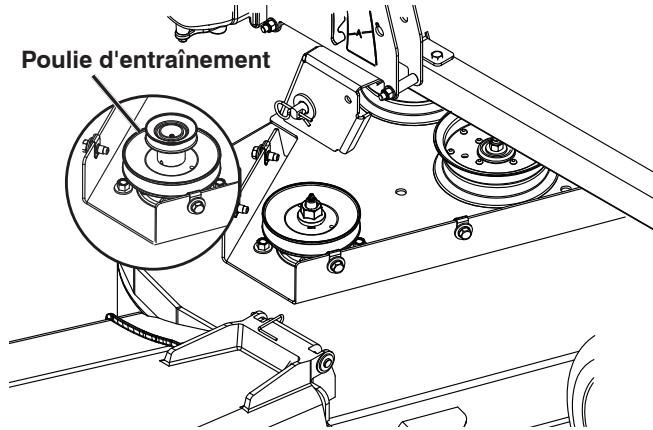

7. Revissez l'écrou de la broche au couple de 55 à 75 pi-lb.
8. Réinstallez la courroie.

## MONTAGE DU SOUFFLEUR

1. Placez le souffleur sur les taquets d'éjection du châssis et fixez le souffleur sur le châssis.
2. Veillez à ce que le souffleur repose tout contre l'extérieur du châssis.

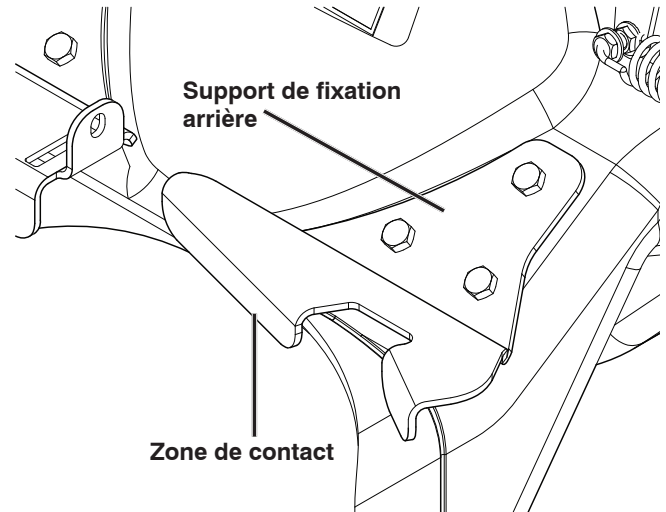

3. Installez le support de fixation avant sur le châssis avec la goupille et la goupille fendue fournies avec l'ensemble.

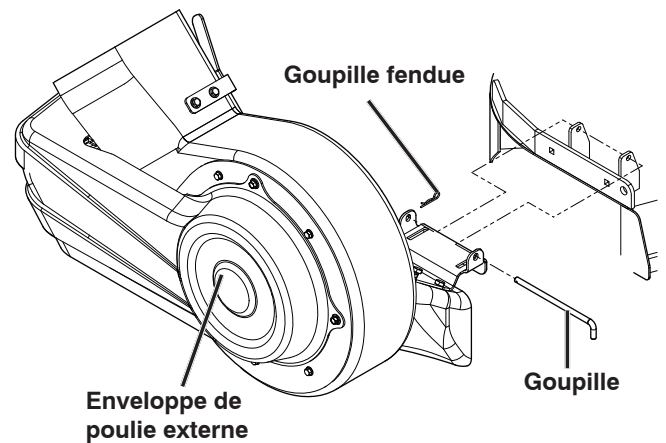

# MONTAGE

## INSTALLATION DE LA COURROIE D'ENTRAÎNEMENT

1. Assurez-vous que le levier de débrayage est en avant ou débrayé.
2. Placez la courroie au-dessus de la poulie sur le châssis. Reportez-vous à la figure pour un acheminement correct.
3. Déplacez le bras oscillant vers l'arrière et enclenchez-le dans le loquet.

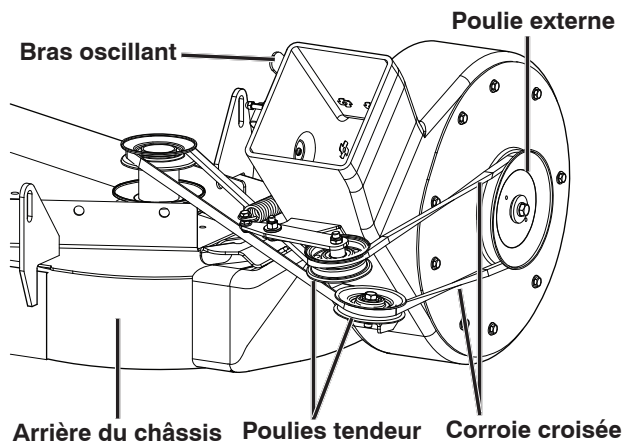

## INSTALLATION DE LA GOULOTTE INTERMÉDIAIRE

1. Placez la glissière intermédiaire sur l'extrémité supérieure du souffleur.
2. Verrouillez la goulotte intermédiaire au souffleur.

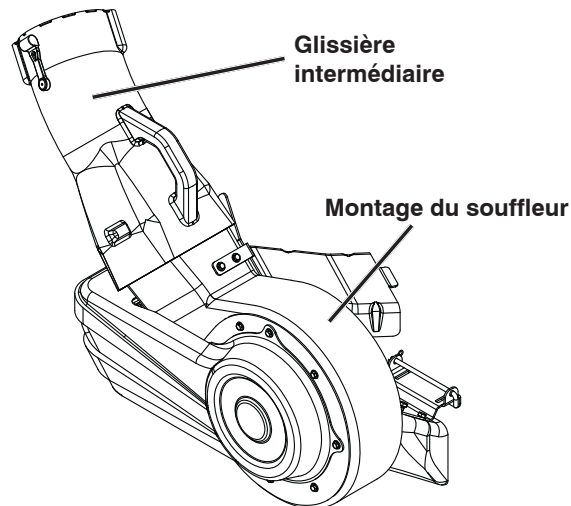

## INSTALLATION DES PROTÈGE-COURROIES

1. Placez le protège-courroie châssis au-dessus de la poulie d'entraînement et fixez avec les pièces retirées du protège-courroie en acier.
2. Placez le dispositif de retenue sur l'enveloppe de poulie externe.
3. Alignez le taquet d'extrémité du protège-courroie dans la fente sur le protège-courroie châssis et l'autre extrémité sur l'extrémité de l'enveloppe poulie externe.
4. Fixez avec un bouton.

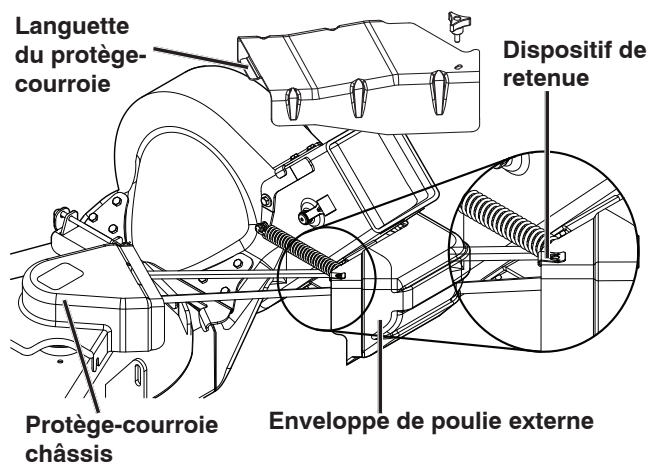

## ENSEMBLE DE SOUTIEN POUR ENSACHEUSE

### Protection Arrière Complète

1. Identifier le tube d'assemblage, le support d'assemblage inférieur et le support d'assemblage supérieur de la trousse. Fixer les supports inférieurs et supérieurs au tube d'assemblage à l'aide de quatre boulons à épaulement à tête ronde de 5/16-16 x 1-3/4 et de quatre écrous. S'assurer que le bras en coude du tube se trouve du côté droit, avec l'attelage de montage installé à l'avant.
2. Fixer l'ensemble à la machine à l'aide de deux boulons à épaulement à tête ronde de 5/16 -18 x 3/4 et de deux écrous. Utiliser le trou gauche externe et le trou droit interne.

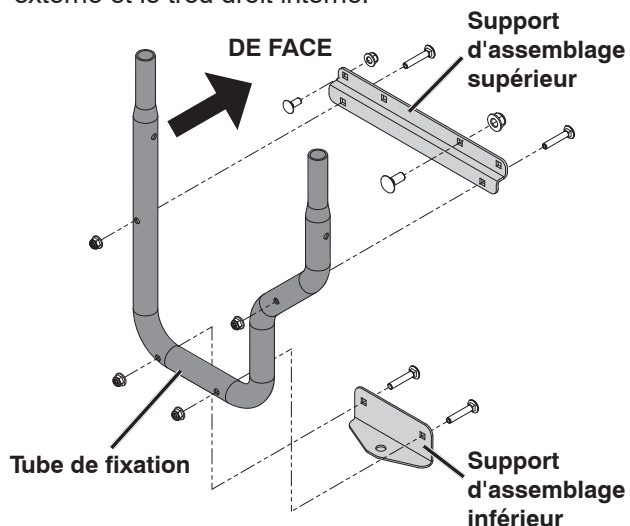

# MONTAGE

3. Poser les courroies de montage (les plis sont vers l'intérieur) sur l'extérieur des tubes de montage à l'aide des boulons et écrous à tête hexagonale 5/16- 18 x 2.
4. La partie avant des courroies de montage est fixée aux supports du réservoir de carburant à l'aide de boulons à épaulement et écrous à tête ronde 3/8-16 x 1.
5. À l'aide d'un boulon et écrou à tête hexagonale 1/2-13 x 1, fixer l'attelage de montage inférieur au cadre.
6. Serrer toutes les pièces de quincaillerie.

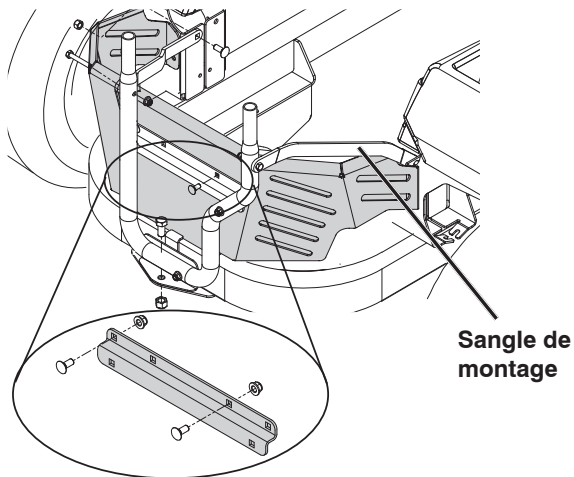

## Protection arrière partielle

1. Sélectionner le tube de montage, l'attelage de montage inférieur, la plaque d'espacement et le support de montage dans la trousse. À l'aide des boulons à épaulement et écrous à tête ronde de 5/16 -18 x 1-3/4, fixer l'attelage de montage au tube de montage de la façon illustrée. S'assurer que le bras en coude du tube se trouve du côté droit, avec l'attelage de montage installé à l'avant.

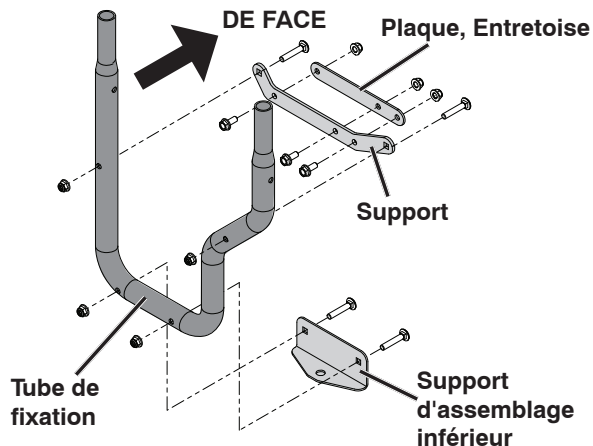

2. Fixer le support de montage au tube à l'aide de deux boulons à épaulement et écrous à tête ronde de 5/16 -18 x 1-3/4.
3. À l'aide d'un boulon et écrou à tête hexagonale 1/2-13 x 1, fixer l'attelage de montage inférieur au cadre.
4. Poser les courroies de montage (les plis sont vers l'intérieur) sur l'extérieur des tubes de montage à l'aide des boulons et écrous à tête hexagonale 5/16- 18 x 2.
5. La partie avant des courroies de montage est fixée aux supports du réservoir de carburant à l'aide de boulons à épaulement et écrous à tête ronde 3/8-16 x 1.6.
6. Pour éviter tout contact de la courroie gauche et du boîtier EFM (gestion électronique du carburant) sur le moteur, placer une bande de mousse sur l'intérieur de la courroie, près du boîtier. (L'emplacement sur l'illustration est approximatif.)
7. Il peut être nécessaire de percer des trous sur le protecteur arrière pour pouvoir installer les pièces de quincaillerie pour le support et la plaque d'espacement. En utilisant le support comme gabarit, percer des trous de 5/16".
8. Glisser la plaque d'espacement entre le support de montage et le protecteur arrière, puis les fixer tous les deux au protecteur arrière à l'aide des boulons et écrous 5/16-18 x 3/4 .
9. Serrer toutes les pièces de quincaillerie.

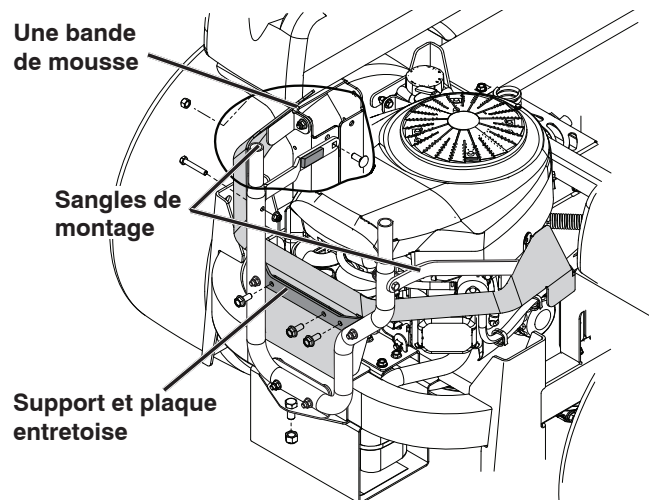

# MONTAGE

## SUPPORT DE GOULOTTE

1. Placer le support de la goulotte supérieure contre l'entrée de l'ensacheur, tout contre les bords extérieurs.
2. En utilisant le support comme gabarit, percer deux trous de 3/8 po dans le capot de l'ensacheur.

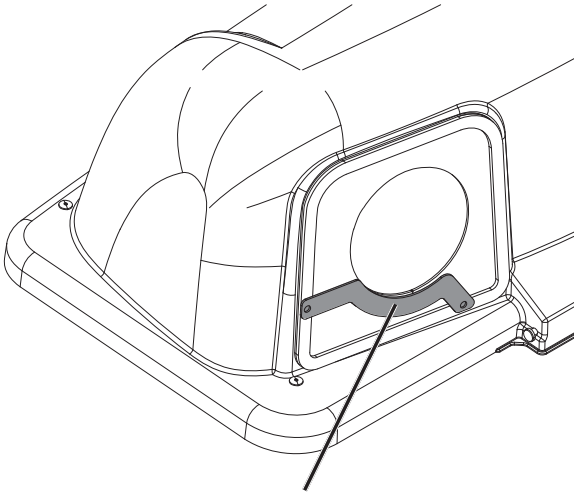

Support de la glissière supérieure

3. Fixer le support de la goulotte supérieure au capot au moyen de boulons, rondelles et écrous.

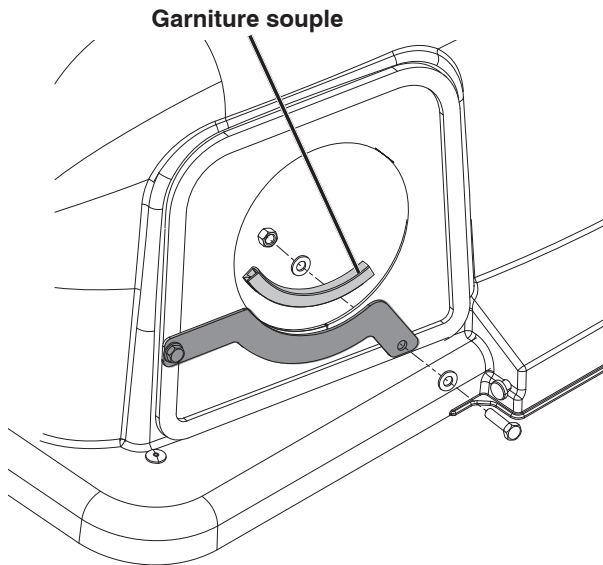

Garniture souple

## MONTAGE DU COUVERCLE

REMARQUE : Pour faciliter le montage du couvercle sur la tondeuse, demandez de l'aide à une autre personne.

1. Soulevez et tournez le couvercle pour aligner les supports du couvercle et les tubessupports.
2. Faites glisser le couvercle sur les tubessupports pour l'enclencher en place.

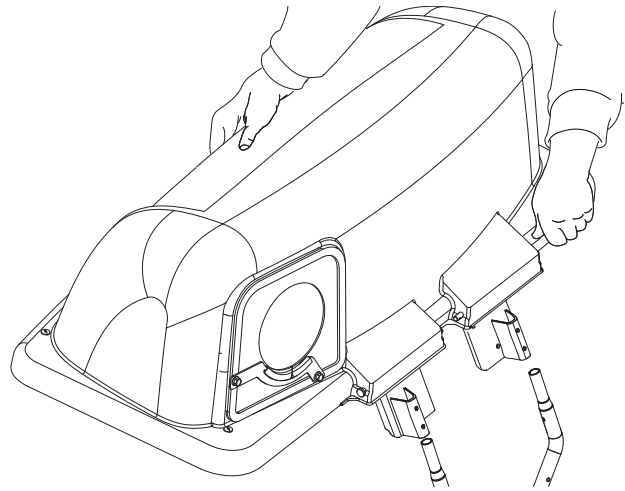

## INSTALLATION DES BACS

1. Installez les bacs sur le support, en superposant les bacs sur le tube central.
2. Fermez le couvercle et verrouillez les poignées de loquet au-dessus des tubes-supports.

REMARQUE : Un bac doit toujours chevaucher l'autre bac sur le tube central.

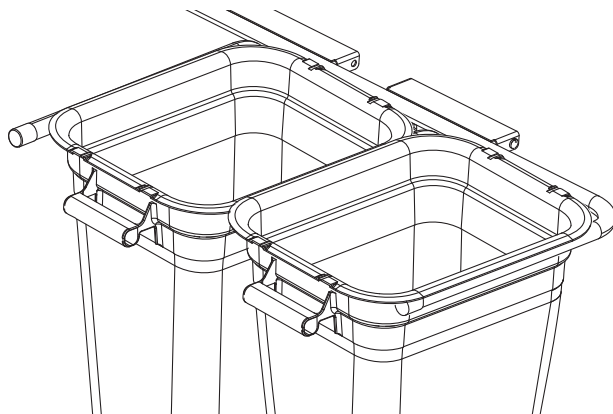



# UTILISATION

---

## CONSEILS POUR AMÉLIORER LE RAMASSAGE

- Suivez les instructions d'utilisation de la tondeuse dans votre manuel de l'opérateur.
- Quand vous utilisez votre collecteur d'herbe sur une pelouse où aucun équipement de ramassage d'herbe et de feuille n'a été utilisé, vous ramassez le feutre racinaire et les débris qui se sont accumulés pendant de longues périodes. La quantité recueillie et le temps d'utilisation totale peuvent être supérieurs à ceux dont vous prendrez l'habitude en utilisant régulièrement un collecteur d'herbe.
- Maintenez toujours l'accélérateur à plein régime pendant le ramassage.
- Choisissez une vitesse assez basse qui permettra un rendement, une bonne qualité de coupe ainsi qu'un bon rendement de ramassage.

**REMARQUE :** *Il peut être nécessaire de chevaucher les largeurs de coupe selon les conditions rencontrées.*

- Quand l'herbe est très haute, elle doit être coupée deux fois; choisissez l'un des réglages les plus hauts pour la première coupe, puis effectuez la seconde coupe à la hauteur souhaitée.
- Utilisez le côté gauche de la tondeuse pour rogner.
- Les sacs-poubelle de plastique (3.0 mil, 30 gallons) peuvent être insérés dans les bacs du ramasse-herbe pour faciliter l'élimination des débris. Pour enlever les sacs-poubelle de plastique quand ils sont pleins :
  - a. Dégagez les lames, mettez le levier de changement de vitesse au point mort, enclenchez le frein de stationnement et coupez le moteur.
  - b. Déverrouillez et soulevez le couvercle.
  - c. Enlevez un (1) bac à la fois en saisissant les poignées du bac. Tirez vers l'arrière et faites-le glisser hors des rails du tube.
  - d. Posez le bac sur le sol puis fermez et fixez le sommet du sac-poubelle.
  - e. Basculez le bac sur son côté et faites glisser le sac-poubelle plein hors du bac.
  - f. Mettez en place un nouveau sac-poubelle avec les bords du sac drapés sur le bord supérieur du bac.
  - g. Répétez les instructions ci-dessus pour tous les bacs.
  - h. Remettez en place les bacs mais veillez à faire chevaucher le bac de droite et le bac de gauche sur le support central.

- i. Fermez le couvercle et fixez les loquets sur les tubes-supports centraux.
- Évitez de tondre le gazon mouillé ou lorsqu'il y a beaucoup de rosée le matin. L'herbe coupée qui s'est amassée dans ces conditions a tendance à coller aux parois et à obstruer le ramasse-herbe.
  - Si le ramasse-herbe cesse de ramasser l'herbe coupée ou les feuilles, cela indique que le système est obstrué ou que les bacs du ramasse-herbe sont pleins.
    - a. Dégagez les lames, mettez les leviers de changement de vitesse/mouvement au point mort.
      - Déverrouillez et soulevez le couvercle
      - Retirez les bacs en les faisant glisser et jetez l'herbe coupée
      - Remettez en place les bacs, fermez le couvercle et verrouillez le loquet
    - b. Déverrouillez les glissières et vérifiez si elles sont obstruées.
      - Enlevez tous les débris des goulottes.
      - Réassemblez et verrouillez les goulottes

## RECOMMANDATIONS GÉNÉRALES

Observez toujours les règles de sécurité quand vous faites l'entretien.

- Avant chaque utilisation, vérifiez que les attaches ne sont pas desserrées.
- Nettoyez complètement la machine après chaque utilisation.

## SOIN DES LAMES

- Pour obtenir les meilleurs résultats possible, les lames de tondeuse doivent toujours être tranchantes. Remplacez les lames courbées ou endommagées.
- Voyez les instructions dans le manuel de l'opérateur de la tondeuse.

## ENTREPOSAGE

Lorsque le ramasse-herbe doit être entreposé pendant une certaine période, nettoyez-le avec soin, enlevez toutes les saletés, herbe, feuilles, etc. Entreposez-le dans un endroit propre et sec.

# PIÈCES DE RECHANGE

## MONTAGE DU SOUFFLEUR

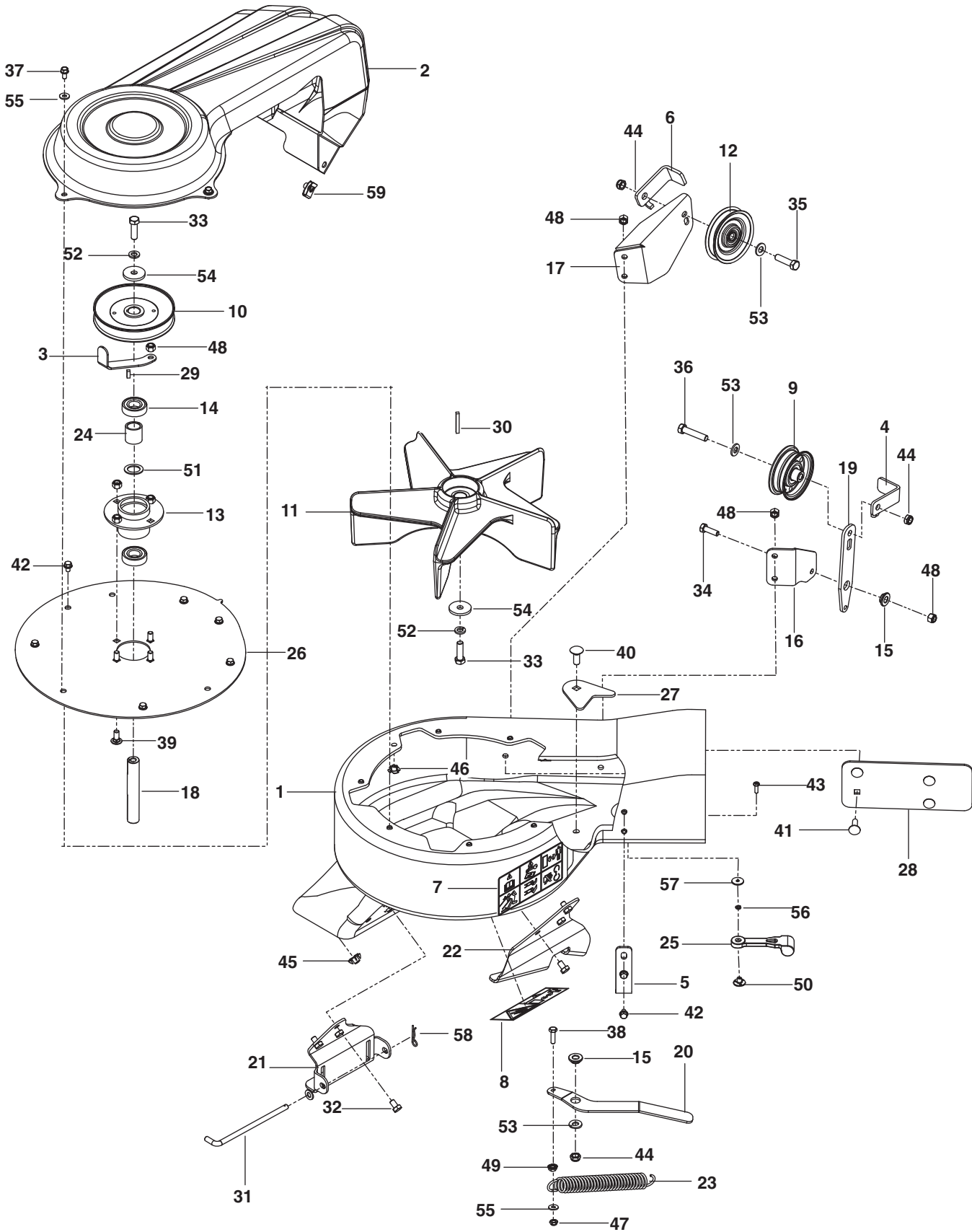

# PIÈCES DE RECHANGE

RÉF. PIÈCE				RÉF. PIÈCE			
N°	N°	QTÉ	DESCRIPTION	N°	N°	QTÉ	DESCRIPTION
1.....	539 13 03-44 ...	1 .....	CARTER AVEC AUTOCOLLANTS	28.....	539 13 21-22 ...	1 .....	PLAQUE DE RENFORT
2.....	539 13 02-93 ...	1 .....	COUVERCLE, COURROIE	29.....	539 11 56-67 ...	1 .....	CLÉ 3/16 x 1/2
3.....	539 13 10-85 ...	1 .....	GUIDE-COURROIE, EXTERNE	30.....	539 12 52-29 ...	1 .....	CLÉ 3/16 x 1 1/2
4.....	579 13 76-02 ...	2 .....	GUIDE-COURROIE, ARRIÈRE	31.....	539 13 03-17 ...	1 .....	GOUPILLE
5.....	539 13 03-46 ...	1 .....	GUIDE	32.....	874 78 05-08 ...	6 .....	VIS HCS 5/16-18 x 1/2
6.....	579 13 77-02 ...	1 .....	GUIDE	33.....	532 85 08-57 ...	2 .....	VIS HCS 3/8-24 x 1 1/4 GR 8
7.....	539 10 57-85 ...	1 .....	AUTOCOLLANT, AVERTISSEMENT	34.....	874 78 05-16 ...	1 .....	VIS HCS 5/16-18 x 1
8.....	539 10 67-41 ...	1 .....	AUTOCOLLANT, AMPUTATION	35.....	874 78 06-24 ...	1 .....	VIS HCS 3/8-16 x 1 1/2
9.....	579 15 08-02 ...	1 .....	POULIE, TENDEUR	36.....	539 97 69-49 ...	1 .....	VIS HCS 3/8-16 x 1 3/4
10.....	539 13 03-24 ...	1 .....	POULIE	37.....	817 49 04-08 ...	3 .....	VIS HCS 1/4-20 x 1/2
11.....	539 13 02-92 ...	1 .....	TURBINE	38.....	874 78 04-14 ...	1 .....	VIS HCS 1/4-20 x 7/8
12.....	539 11 36-83 ...	1 .....	GALET	39.....	872 14 05-06 ...	4 .....	BOULON 5/16-18 x 3/4
13.....	539 13 02-95 ...	1 .....	MOYEU À ROULEMENT	40.....	872 14 06-08 ...	1 .....	BOULON 3/8-16 x 1
14.....	539 13 02-96 ...	2 .....	ROULEMENT	41.....	872 14 05-08 ...	4 .....	BOULON 5/16-18 x 1
15.....	539 13 03-01 ...	2 .....	BAGUE	42.....	539 99 03-02 ...	8 .....	VIS 1/4 x 3/8 AUTOTARAUDEUSE
16.....	579 13 74-02 ...	1 .....	SUPPORT, GALET, SUPÉRIEUR	43.....	871 08 10-10 ...	1 .....	VIS N° 10-24 x 5/8
17.....	579 13 75-02 ...	1 .....	SUPPORT, GALET, INFÉRIEUR	44.....	539 20 02-82 ...	3 .....	ÉCROU 3/8-16, NYLOC
18.....	539 13 03-16 ...	1 .....	ARBRE, TURBINE	45.....	539 13 03-13 ...	6 .....	ÉCROU, 5/16-18 ENCASTRÉ
19.....	579 13 73-02 ...	1 .....	BRAS, TENDEUR	46.....	539 13 03-14 ...	11 .....	ÉCROU 1/4-20 ENCASTRÉ
20.....	539 13 03-38 ...	1 .....	BRAS, TENSION	47.....	539 10 81-20 ...	1 .....	ÉCROU 1/4-20, NYLOC
21.....	539 13 03-39 ...	1 .....	SUPPORT DE FIXATION, AVANT	48.....	873 80 05-00 ...	9 .....	ÉCROU 5/16-18, NYLOC
22.....	539 13 03-40 ...	1 .....	SUPPORT DE FIXATION, ARRIÈRE	49.....	532 43 81-30 ...	1 .....	ÉCROU 1/4-20
23.....	539 10 19-77 ...	1 .....	RESSORT DE TRACTION	50.....	539 10 80-89 ...	1 .....	ÉCROU À SOUDER, PLAQUÉ
24.....	539 13 03-23 ...	1 .....	ENTRETOISE	51.....	539 91 09-35 ...	1 .....	RONDELLE
25.....	532 10 98-08 ...	1 .....	LOQUET, COUVERCLE	52.....	810 03 06-00 ...	2 .....	RONDELLE 3/8 FREIN FENDUE
26.....	539 13 03-41 ...	1 .....	PLAQUE, EXTERNE	53.....	819 13 13-16 ...	3 .....	RONDELLE 3/8 PLATE SAE
27.....	539 13 21-24 ...	1 .....	PLAQUE DE RENFORT	54.....	539 11 03-23 ...	2 .....	RONDELLE, DURCIE
				55.....	819 09 10-16 ...	4 .....	RONDELLE 1/4 PLATE SAE
				56.....	539 10 95-52 ...	2 .....	RONDELLE 3/16 FREIN
				57.....	539 10 80-84 ...	2 .....	RONDELLE 3/16 x 3/4 x 16
				58.....	539 97 69-88 ...	1 .....	GOUPILLE
				59.....	539 10 47-63 ...	1 .....	BAGUE DE RETENUE, TYPE U

REMARQUE : TOUTES LES ATTACHES SONT DE GRADE 5 À MOINS D'INDICATIONS CONTRAIRES

# PIÈCES DE RECHANGE

GOULOTTE

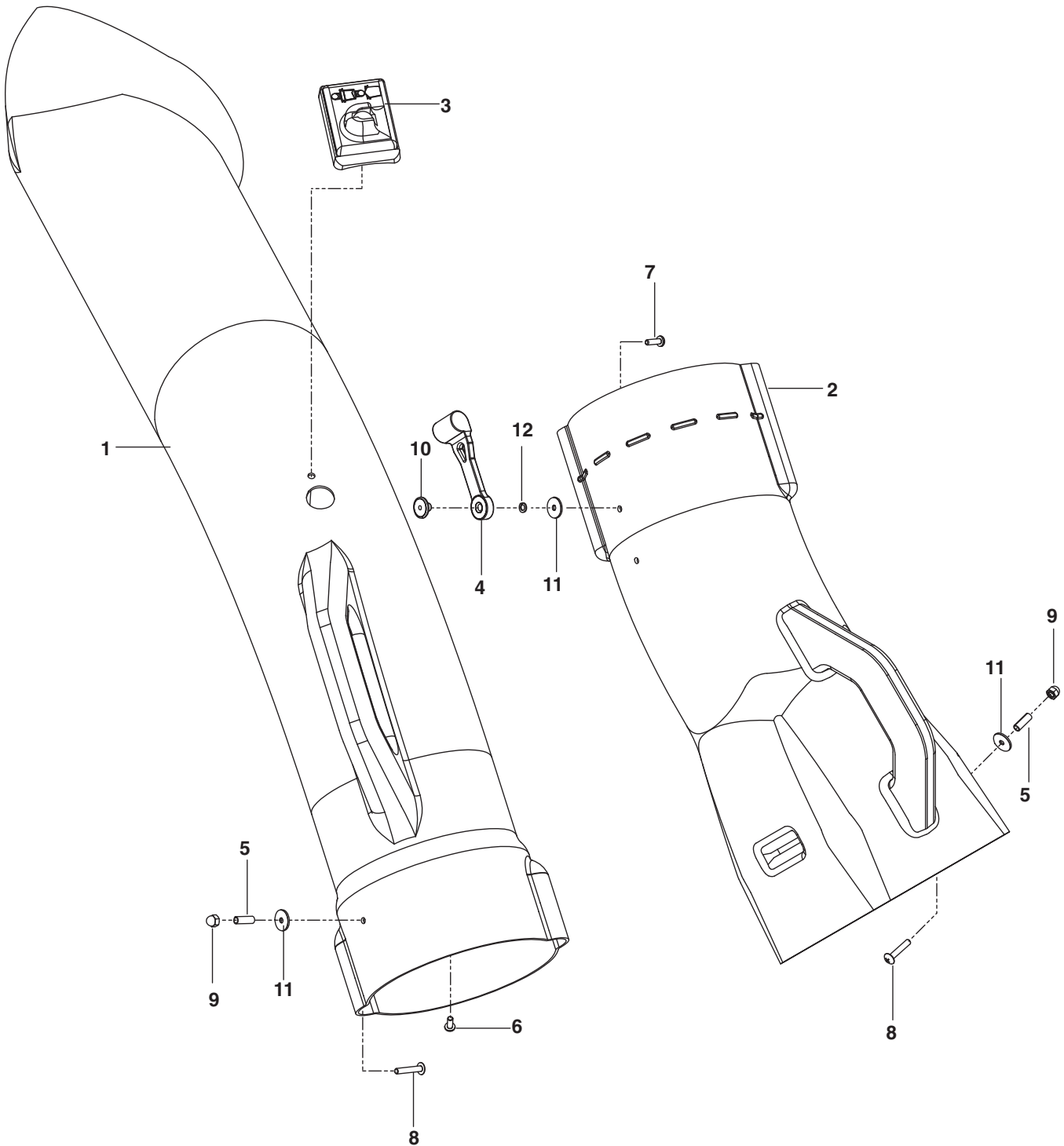

# PIÈCES DE RECHANGE

---

RÉF. PIÈCE				RÉF. PIÈCE					
N°	N°	QTÉ	DESCRIPTION	N°	N°	QTÉ	DESCRIPTION		
1.....	539 10 81-41	...1	.....	GOULOTTE, SUPÉRIEURE	7.....	539 97 69-52	...1	.....	VIS #10-24 x 5/8
2.....	539 13 02-94	...1	.....	GLISSIÈRE, INTERMÉDIAIRE	8.....	539 10 80-83	...2	.....	VIS #10-24 x 11/8
3.....	532 13 09-33	...1	.....	INDICATEUR, SAC DE DÉCHARGEMENT	9.....	539 10 80-86	...2	.....	NUT #10-24 ACORN
4.....	532 10 98-08	...1	.....	LOQUET DE GLISSIÈRE	10.....	539 10 80-89	...1	.....	ÉCROU À SOUDER, PLAQUÉ
5.....	539 10 80-85	...2	.....	ENTRETOISE, FENDUE	11.....	539 10 80-84	...3	.....	RONDELLE 3/16 x 3/4 x 1
6.....	539 10 80-81	...1	.....	VIS #10-14 x 1/2	12.....	539 10 95-52	...1	.....	RONDELLE 3/16 LOCK 6

REMARQUE : TOUTES LES ATTACHES SONT DE GRADE 5 À MOINS D'INDICATIONS CONTRAIRES

# PIÈCES DE RECHANGE

## MONTAGE DU BACS

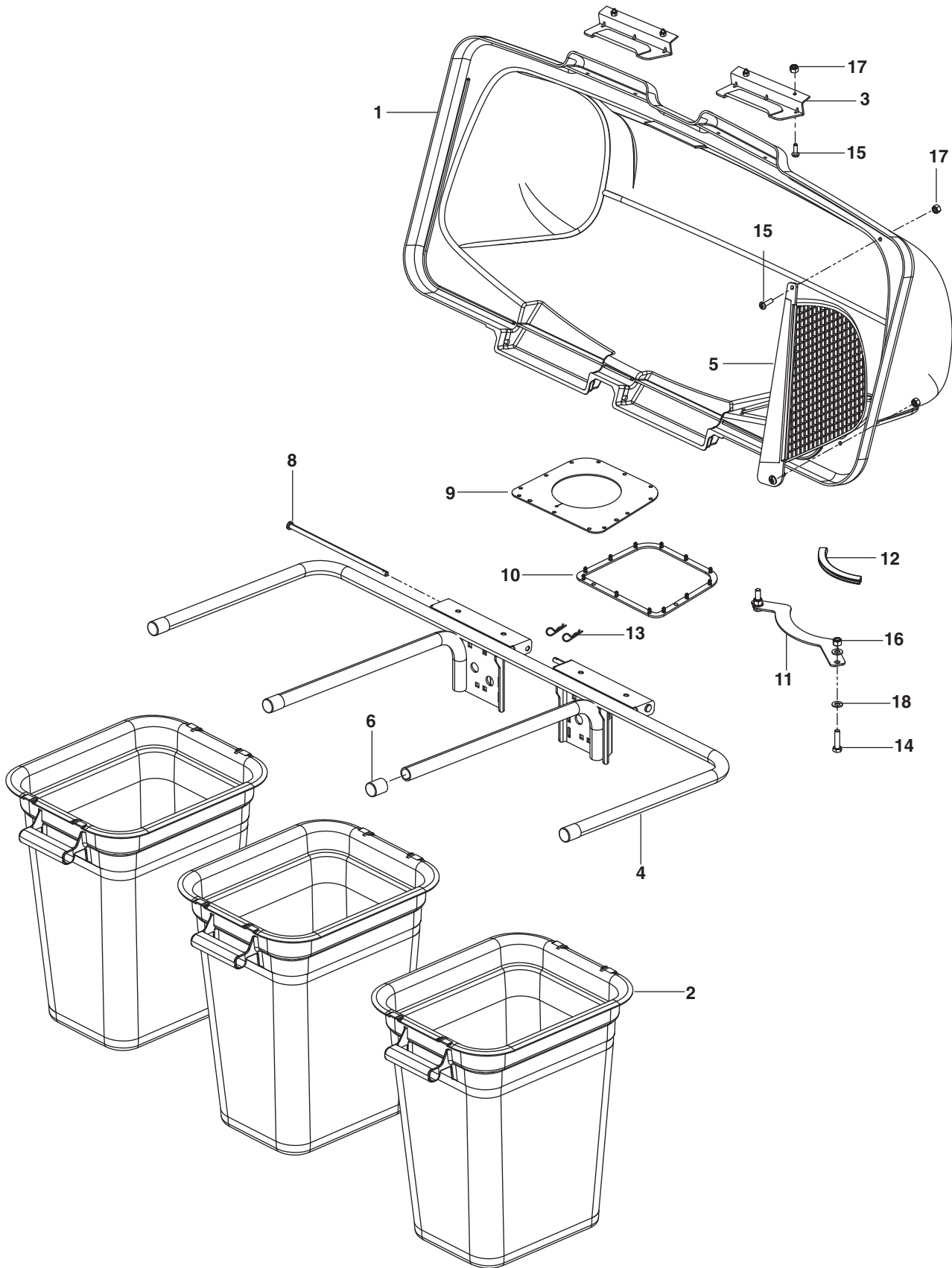

# PIÈCES DE RECHANGE

---

RÉF. PIÈCE				RÉF. PIÈCE			
N°	N°	QTÉ	DESCRIPTION	N°	N°	QTÉ	DESCRIPTION
1.....	532 19 53-73 ...	1 .....	COUVERCLE	10.....	532 19 26-03 ...	1 .....	JOINT DE COUVERCLE
2.....	532 40 02-26 ...	3 .....	BAC, SAC SOUPLE	11.....	539 11 02-81 ...	1 .....	SUPPORT, GOULOTTE
3.....	532 13 08-95 ...	2 .....	POIGNÉE DE COUVERCLE DE L'ENSACHEUR	12.....	539 11 22-94 ...	1 .....	GARNITURE SOUPLE
4.....	532 17 69-90 ...	1 .....	CADRE, ENSACHEUR	13.....	539 10 80-96 ...	2 .....	GOUPILLE
5.....	532 19 27-09 ...	1 .....	ÉCRAN, COUVERCLE	14.....	539 99 06-27 ...	2 .....	VIS HCS 5/16-18 x 1 1/4
6.....	532 17 40-83 ...	4 .....	BOUCHON, CADRE	15.....	539 97 69-52 ...	6 .....	VIS #10-24 x 5/8
8.....	532 19 27-86 ...	2 .....	GOUPILLE, BRIDE	16.....	539 11 28-99 ...	2 .....	ÉCROU 5/16-18, NYLOC
9.....	532 19 25-50 ...	1 .....	SCEAU, COUVERCLE	17.....	539 97 69-77 ...	6 .....	ÉCROU #10-24
				18.....	539 99 01-88 ...	4 .....	RONDELLE 5/16 SAE

REMARQUE : TOUTES LES ATTACHES SONT DE GRADE 5 À MOINS D'INDICATIONS CONTRAIRES

# PIÈCES DE RECHANGE

## SUPPORTS, COURROIE

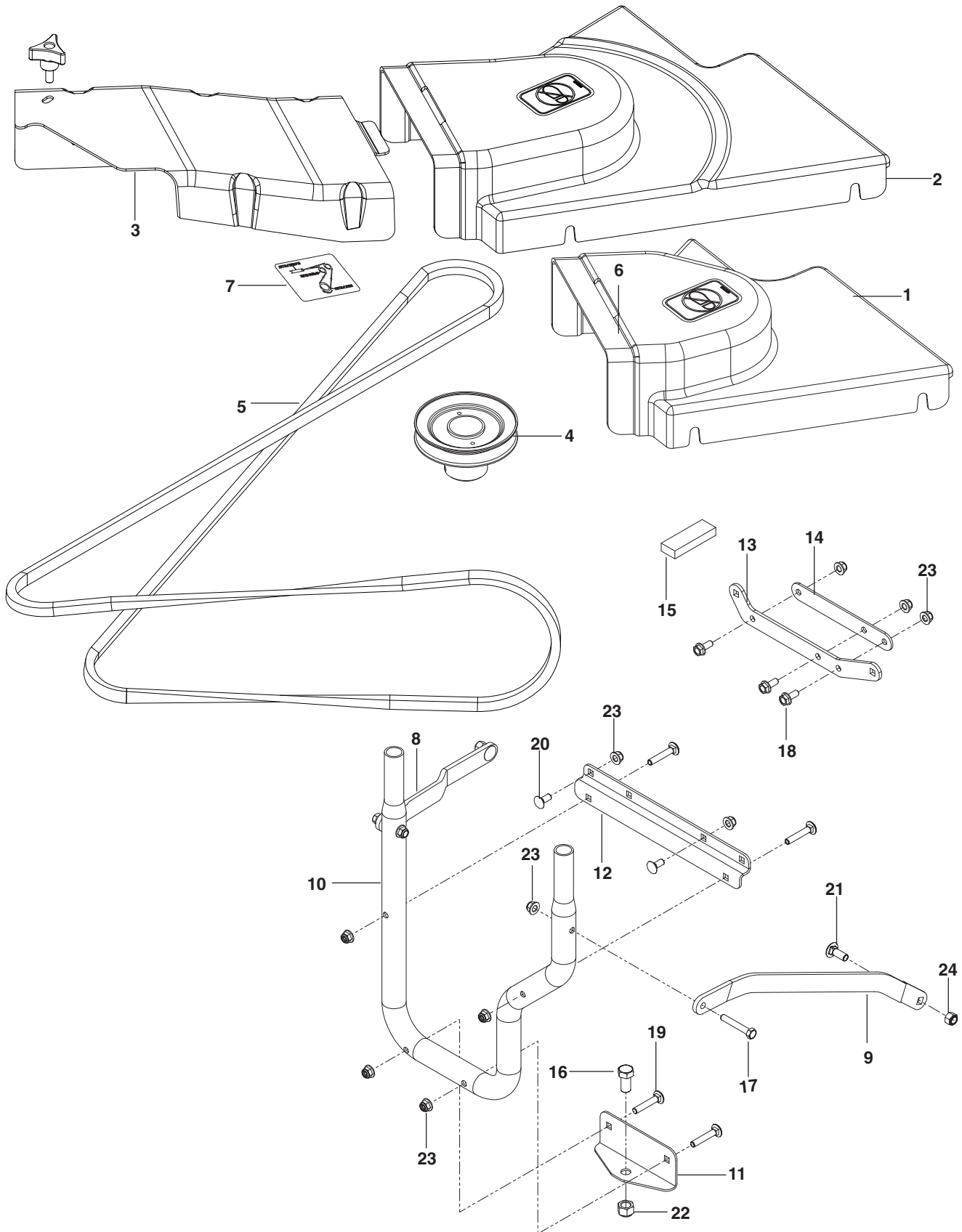



# PIÈCES DE RECHANGE

---

RÉF. PIÈCE				RÉF. PIÈCE			
N°	N°	QTÉ	DESCRIPTION	N°	N°	QTÉ	DESCRIPTION
1.....	539 13 03-07 ...	1	PROTÈGE-COURROIE 52"	11.....	539 13 21-92 ...	1	SUPPORT INFÉRIEUR
2.....	539 13 03-08 ...	1	PROTÈGE-COURROIE 61"	12.....	539 13 21-94 ...	1	SUPPORT SUPÉRIEUR
3.....	539 13 03-09 ...	1	COUVERCLE, COURROIE	13.....	576 22 14-02 ...	1	SUPPORTK
4.....	539 13 03-20 ...	1	POULIE 52"	14.....	576 22 15-02 ...	1	ENTRETOISE
.....	539 13 03-21 ...	1	POULIE 61"	15.....	539 11 02-90 ...	1	UNE BANDE DE MOUSSE
5.....	539 13 03-47 ...	1	COURROIE 48/52"	16.....	874 78 06-16 ...	1	HCS 1/2 -13 X 1
.....	539 13 03-48 ...	1	COURROIE 61"	17.....	874 78 05-32 ...	2	HCS 5/16-18 X 2
6.....	539 10 57-43 ...	1	AUTOCOLLANT, NE PAS MONTER	18.....	525 46 47-01 ...	3	HHFS 5/16 -18 X 3/4
7.....	539 13 03-49 ...	1	AUTOCOLLANT, ACHEMINEMENT DE LA COURROIE	19.....	539 99 08-61 ...	4	RHSNB 5/16 -16 X 1 3/4
8.....	575 95 33-02 ...	1	SANGLE GAUCHE	20.....	872 14 05-06 ...	2	RHSNB 5/16 -18 X 3/4
9.....	539 13 21-98 ...	1	SANGLE DROITE	21.....	872 14 06-08 ...	2	RHSNB 3/8 -16 X 1
10.....	539 13 10-91 ...	1	TUBE DE FIXATION	22.....	873 80 08-00 ...	1	ÉCROU 1/2
				23.....	539 11 28-99 ...	11	ÉCROU 5/16
				24.....	539 97 69-79 ...	2	ÉCROU 3/8-16

REMARQUE : TOUTES LES ATTACHES SONT DE GRADE 5 À MOINS D'INDICATIONS CONTRAIRES

**ENHORABUENA** por la compra de un nuevo sistema de recolección. Ha sido proyectado, diseñado y fabricado para darle la mejor dependencia y el mejor rendimiento posibles.

Si experimenta algún problema que no puede solucionar fácilmente, comuníquese con el centro/ departamento de atención más cercano. Ellos tienen técnicos competentes, bien entrenados y las herramientas adecuadas para realizar el servicio y las reparaciones.

Por favor lea y conserve este manual. Estas instrucciones le permitirán montar y mantener el sistema de recolección adecuadamente. Siempre cumpla con las **REGLAS DE SEGURIDAD**.

## **CONOZCA EL SISTEMA DE LA SOPLADORA**

LEA ESTE MANUAL DE OPERACIÓN Y LAS REGLAS DE SEGURIDAD ANTES DE MONTAR O PONER EN FUNCIONAMIENTO EL SISTEMA DE LA SOPLADORA. Compare las ilustraciones con el contenido de la caja para familiarizarse con las piezas antes de comenzar el montaje. Lea las instrucciones de operación y las precauciones de seguridad detalladamente para asegurar el correcto funcionamiento del recogedor de césped y para evitar lesiones. Conserve este manual para futuras consultas.



### **¡PRECAUCIÓN!**

#### **ANTES DEL MONTAJE DEL RECOGEDOR DE CÉSPED EN EL CORTACÉSPED:**

- Accione el freno de estacionamiento.
- Coloque las palancas de control de movimiento en la posición NEUTRA.
- Gire la llave de encendido a la posición "APAGADO" y saque la llave.
- Asegúrese de que la cuchilla y todas las partes móviles se hayan detenido por completo.



### **¡PRECAUCIÓN!**

El funcionamiento de cualquier cortacésped puede hacer que se arrojen objetos extraños hacia los ojos, lo que puede provocar una lesión ocular grave. **SIEMPRE** utilice gafas de seguridad o protectores oculares antes de arrancar su cortacésped y durante el corte del césped. Se recomiendan gafas de seguridad estándares o una máscara de seguridad de visión amplia sobre los anteojos.



### **¡PRECAUCIÓN!**

- **NO** haga funcionar el cortacésped con el recogedor de césped instalado parcialmente.
- **NO** haga funcionar el cortacésped con recogedor de césped, a menos que los contrapesos delanteros estén instalados.
- Desconecte las cuchillas y detenga el motor antes de abandonar el asiento del cortacésped para vaciar los contenedores, desatascar los conductos, etc.
- Cierre la tapa antes de arrancar.
- Desacople las cuchillas de corte al cruzar caminos de acceso o superficies de grava y otras áreas en donde lanzar objetos podría ser un peligro.
- **NO** intente aspirar latas ni otros proyectiles potencialmente peligrosos.



### **¡PRECAUCIÓN!**

No deje césped en los contenedores del recogedor. Vacíe los contenedores después de cada uso y antes de almacenarlos. No hacerlo podría provocar una combustión espontánea que se puede convertir en un incendio.



### **¡PRECAUCIÓN!**

Los componentes del recogedor de césped están sujetos a desgaste, daños y deterioro, lo que podría exponer las piezas móviles o permitir que los objetos salgan disparados. Revise con frecuencia los componentes y sustitúyalas con piezas recomendadas por el fabricante, cuando sea necesario.

# REGLAS DE SEGURIDAD



## PRÁCTICAS DE OPERACIÓN SEGURAS PARA LAS SEGADORAS CONDUCIBLES



### OPERACIÓN GENERAL

- Lea, entienda y siga todas las instrucciones en el manual y en la máquina antes de comenzar.
- Solo permita que los adultos responsables, que estén familiarizados con las instrucciones, operen la máquina.
- Limpie el área de objetos como rocas, piedras, juguetes, cables, etc., que podrían ser recogidos y arrojados por las cuchillas.
- Asegúrese de que el área está libre de todas las personas y animales domésticos antes de cortar el césped. Detenga la máquina si alguien entra en el área.
- Nunca transporte pasajeros ni niños incluso con las cuchillas apagadas.
- No corte en reversa, a menos que sea absolutamente necesario. Siempre mire hacia abajo y hacia atrás antes y cuando vaya en reversa.
- No opere el cortacésped sin todo el recogedor de césped ni el dispositivo de protección en su sitio.
- Desacelere antes de dar la vuelta.
- Detenga el motor antes de extraer el recogedor de césped o de desatascar el conducto.
- Corte el césped solo durante el día o con buena luz artificial.
- No opere la máquina mientras esté bajo la influencia de alcohol o drogas.
- Si el sistema de recolección incluye contrapesos delanteros, NO haga funcionar el cortacésped con el recogedor de césped, a menos que los contrapesos delanteros estén instalados.
- Mantenga la máquina sin césped, hojas o acumulación de otros residuos que puedan tocar las partes calientes del escape/motor e incendiarse. No permita que el equipo de corte levante hojas u otra basura que pueda causar acumulaciones.
- Permita que la máquina se enfríe antes de almacenarla.

### OPERACIÓN EN PENDIENTES

Las pendientes son un factor importante relacionado con la pérdida de control y accidentes donde se vuelca, que pueden causar daños graves o la muerte. Todas las pendientes requieren tener mucha precaución. Si usted no puede retroceder en una pendiente o si se siente incómodo en la pendiente, no la corte.

### QUÉ HACER

- Tenga mucho cuidado con los recogedores de césped o con otros accesorios. Estos pueden afectar la estabilidad de la máquina.

- Pude las pendientes hacia arriba y hacia abajo (a 10° como máximo), no de un lado a otro.
- Retire los obstáculos como rocas, ramas, etc.
- Tenga cuidado con los huecos, surcos o irregularidades. El terreno disperejo podría volcar la máquina. El césped alto puede ocultar obstáculos.
- Utilice velocidad lenta. Elija una velocidad lenta para que no tenga que detenerse mientras está en la pendiente.
- Mantenga todo el movimiento lento y gradual sobre las pendientes. No haga cambios repentinos de velocidad o dirección.
- Evite arrancar o parar en una pendiente. Si los neumáticos pierden tracción, desacople las cuchillas y avance lentamente en línea recta hacia abajo de la pendiente.

### QUÉ COSAS NO DEBE HACER

- No gire en pendientes a menos que sea necesario y, en tal caso, gire lenta y gradualmente hacia abajo, si es posible.
- No corte cerca de declives, zanjas o terraplenes. El cortacésped podría volcarse repentinamente si una rueda está sobre el borde de un acantilado o zanja o si un borde se desmorona.
- No corte el césped húmedo. La reducción de tracción podría provocar deslizamientos.
- No intente estabilizar la máquina poniendo el pie en el suelo.

### SERVICIO

- El funcionamiento de cualquier cortacésped puede hacer que se arrojen objetos extraños hacia los ojos, lo que puede provocar una lesión ocular grave. Siempre use gafas de seguridad o protectores oculares mientras usa el cortacésped o realiza ajustes o reparaciones. Se recomienda una máscara de seguridad de visión amplia sobre los anteojos o gafas de seguridad estándares.
- Mantenga las tuercas y los pernos, especialmente los pernos de sujeción de la cuchilla, apretados y mantenga el equipo en buen estado.
- Nunca manipule los dispositivos de seguridad. Revise con regularidad que funcionen bien.
- Los componentes del recogedor de césped están sujetos a desgaste, daño y deterioro, lo que podría exponer las piezas móviles o permitir que los objetos sean lanzados. Revise con frecuencia los componentes y sustitúyalas con piezas recomendadas por el fabricante, cuando sea necesario.

# CONTENIDO

---

REGLAS DE SEGURIDAD .....	35
MONTAJE.....	37
OPERACIÓN .....	41
PARTES DE REPARACIÓN	
MONTAJE DE SOPLADORA .....	42
CONDUCTO .....	44
MONTAJE DE RECOGEDOR .....	46
SOPORTES , CORREA .....	48

---

## HERRAMIENTAS NECESARIAS

Llave o trinquete y dado de 7/16"  
Llave o trinquete y dado de 1/2"  
Dado de 7/8"  
Llave de par de apriete  
Destornillador de cruz Phillips  
Sierra para metal  
Alicate  
Taladro y broca de 3/8"

*NOTA: Cuando se utilicen los términos DERECHA (lado derecho) o IZQUIERDA (lado izquierdo), se refiere a cuando el operador está sentado en el cortacésped.*

## CONTENIDO DEL CONTENEDOR

- Montaje de sopladora y recogedor
- Protección de la correa
- Soportes de montaje
- Polea de transmisión
- Correa
- Bolsa de tornillería

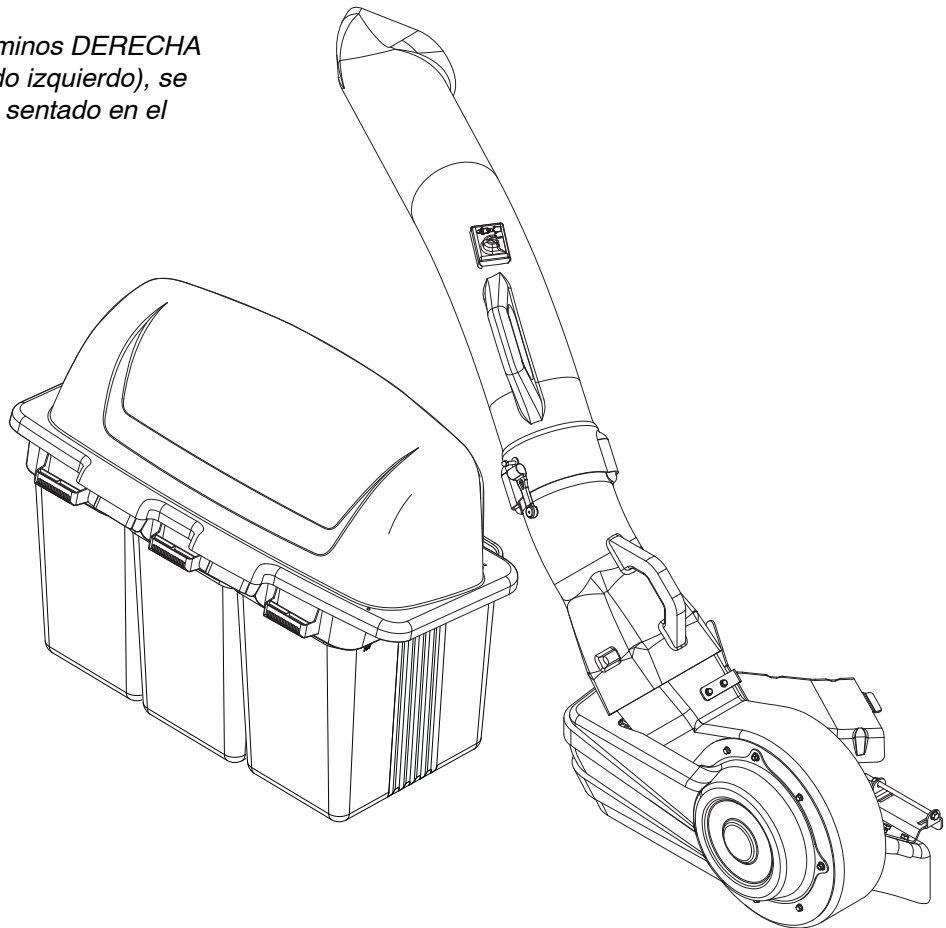

# MONTAJE

## INSTALACIÓN DE LA POLEA DE TRANSMISIÓN

1. Retire el conducto de expulsión del equipo. (La configuración del equipo puede variar en función al tamaño y al modelo)
2. Baje el equipo a la posición de corte más baja.
3. Retire la cubierta de la correa del lado derecho (lado de descarga) del equipo.
4. Libere la tensión de la correa del equipo y quítela de la polea central del equipo.

(Consulte el Manual del operador si es necesario)

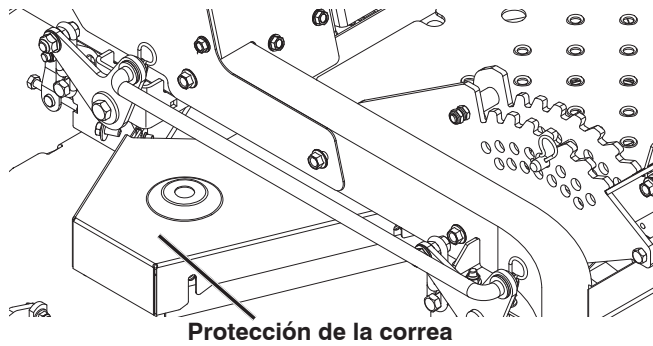

5. Quite la tuerca que asegura la polea derecha del equipo al eje.
6. Instale la polea de transmisión que viene con el kit del sistema de recolección en la parte superior de la polea del equipo.

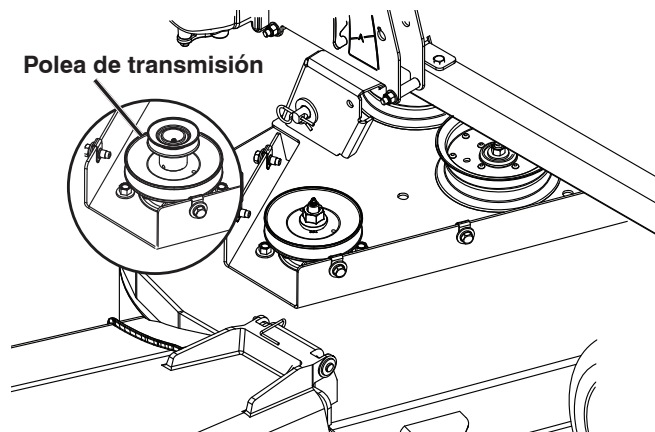

7. Vuelva a instalar la tuerca en el eje y apriétela a 55-75 libras/pies.
8. Vuelva a instalar la correa del equipo.

## MONTAJE DEL CONJUNTO DE LA SOPLADORA

1. Coloque la sopladora sobre las lengüetas de descarga del equipo y ponga la sopladora sobre el equipo.
2. Asegúrese de que la sopladora esté apoyada al ras de la parte exterior del equipo.

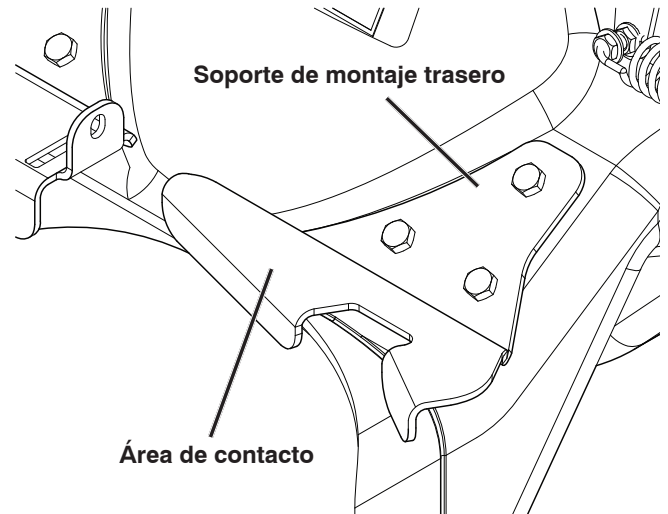

3. Instale el soporte del montaje delantero al equipo con el pasador de chaveta y la horquilla suministrados con el kit.

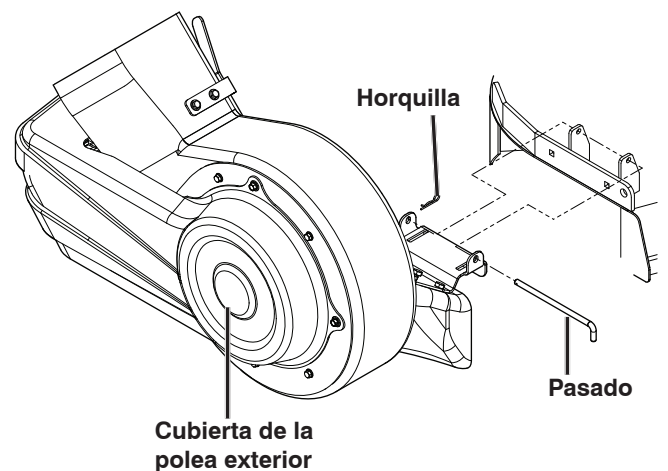

# MONTAJE

## INSTALACIÓN DE LA CORREA DE TRANSMISIÓN

1. Asegúrese de que la palanca de liberación de tensión esté hacia adelante o desacoplada.
2. Coloque la correa en la polea del equipo. Vea la ilustración para seguir el cableado correcto.
3. Mueva el brazo de liberación de tensión a la parte trasera y acóplelo en el pestillo.

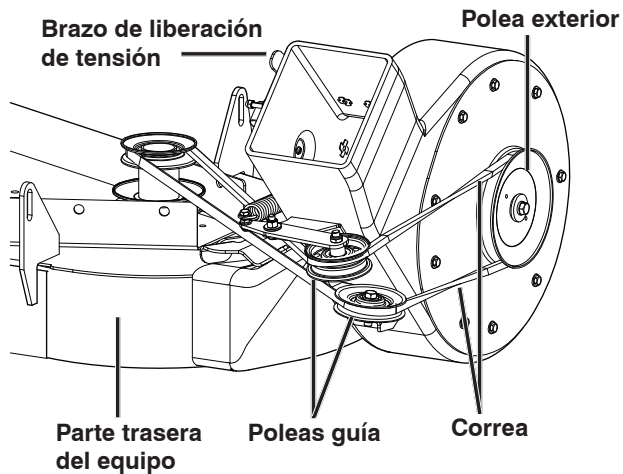

## INSTALACIÓN DE LAS CUBIERTAS DE LA CORREA

1. Coloque la protección de la correa del equipo en el equipo encima de la polea de transmisión y asegúrela con la tornillería que se quitó de la protección de acero de la correa.
2. Ponga el retenedor en la cubierta de la polea exterior.
3. Alinee el extremo de la lengüeta de la cubierta de la correa en la ranura de la protección de la correa del equipo y el otro extremo sobre el extremo de la cubierta de la polea exterior.
4. Asegúrela con una perilla.

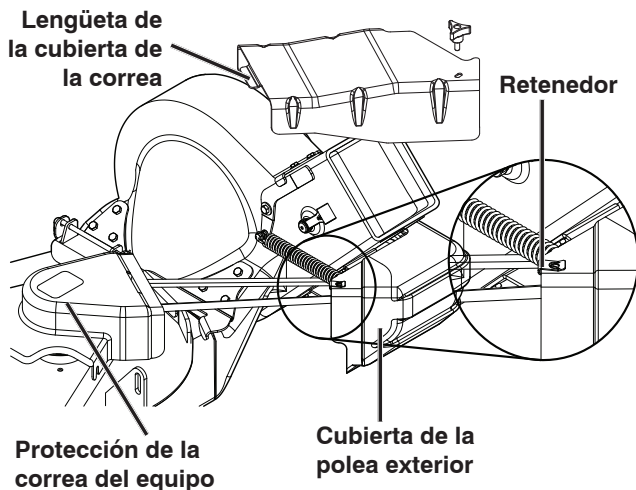

## INSTALACIÓN DEL CONDUCTO DE LA PARTE MEDIA

1. Ponga el conducto de la parte media sobre el extremo superior del conjunto de la sopladora.
2. Enganche el conducto de la parte media al conjunto de la sopladora.

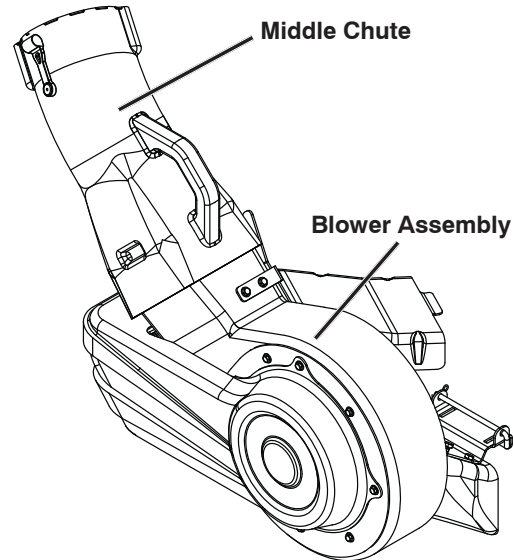

## MONTAJE DEL RECOGEDOR

Protector trasero completo

1. Encuentre el tubo de montaje, el enganche de montaje inferior y el enganche de montaje superior del kit. Fije los soportes superior e inferior en el tubo de montaje con cuatro pernos de tope de cabeza redonda y tuercas de reborde.
2. 5/16-16 x 1-3/4. Asegúrese de que el brazo acodado del tubo está en el lado derecho con los enganches de montaje instalados en la parte delantera.

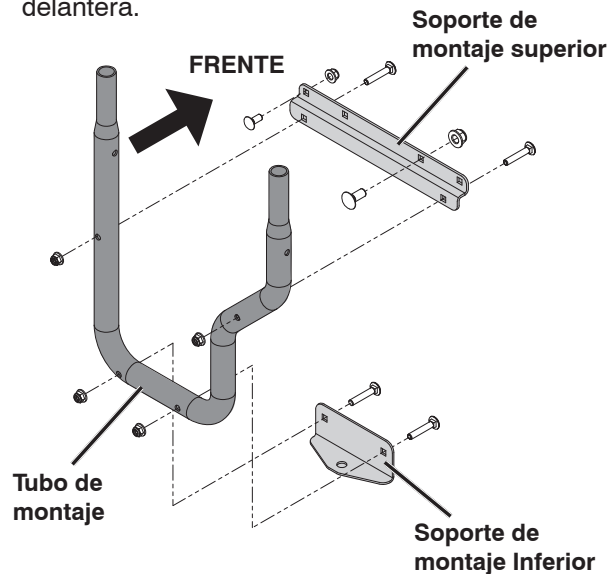

# MONTAJE

3. Instale las correas de las bridas, con los pliegues hacia el interior, en el exterior del tubo de montaje usando pernos y tuercas hexagonales de 5/16-18 x 2.
4. Las partes delanteras de las correas de las bridas están fijadas a la parte interior del bastidor del cortacésped con pernos de tope y tuercas de cabeza redonda de 3/8-16 x 1.
5. Fije el enganche de montaje inferior al bastidor con un perno y una tuerca hexagonales de 1/2-13 x 1.
6. Apriete todos los tornillos.

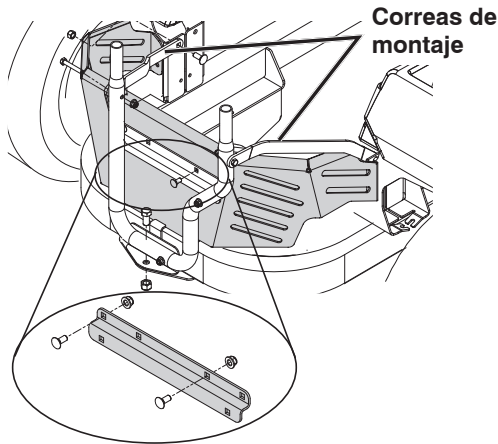

3. Fije el enganche de montaje inferior al bastidor con un perno hexagonal y tuercas de 1/2-13 x 1.
4. Instale las bridas de montaje (los pliegues van hacia el interior) en la parte exterior del tubo de montaje usando pernos y tuercas hexagonales 5/16-18 x 2.
5. Fije el extremo delantero de las bridas de montaje a los soportes del depósito de combustible con pernos de tope de cabeza redonda y tuercas 3/8-16 x 1.
6. Para evitar el contacto de la correa de la mano izquierda con la caja EFM (gestión electrónica del combustible) en el motor, coloque la tira de espuma en el interior de la correa, junto a la caja. (La ubicación en la ilustración es aproximada).
7. Puede ser necesario taladrar agujeros en el protector trasero para introducir la tornillería del soporte angular y la placa espaciadora. Con el soporte como referencia, taladre agujeros de 5/16".
8. Coloque la placa espaciadora entre el soporte angular y la protección trasera y fije ambos a la protección trasera pernos y tuercas hexagonales 5/16-18 x 3/4.
9. Apriete todos los tornillos.

## Protección trasera media

1. Encuentre el tubo de montaje, el enganche de montaje inferior, la placa espaciadora y el soporte angular del kit. Acople el enganche de montaje en el tubo de montaje con los pernos de tope de cabeza redonda y las tuercas 5/16 -18 x 1-3/4. Asegúrese de que el brazo acodado del tubo se encuentre en el lado derecho con el enganche de montaje instalado en la parte delantera.
2. Fije el soporte angular al conjunto del tubo con dos tornillos de tope de cabeza redonda y tuercas 5/16 -18 x 1 3/4.

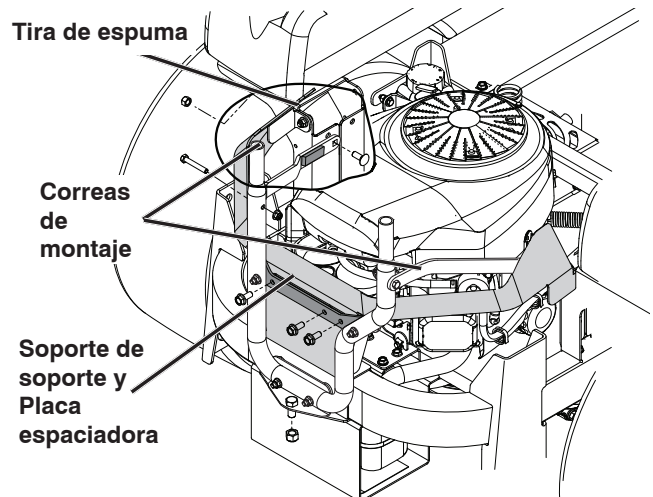
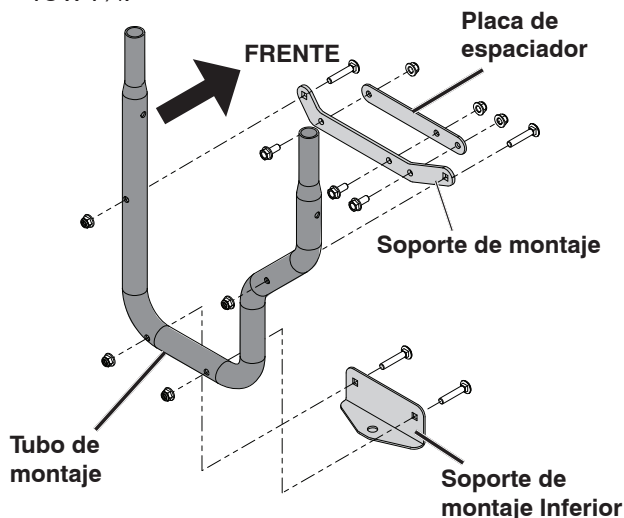

# MONTAJE

## SOPORTE DEL CONDUCTO

1. Coloque el soporte del conducto superior contra la entrada del recogedor, a ras de los bordes exteriores.
2. Utilice el soporte como plantilla, taladre dos orificios de 3/8" en la cubierta del recogedor.

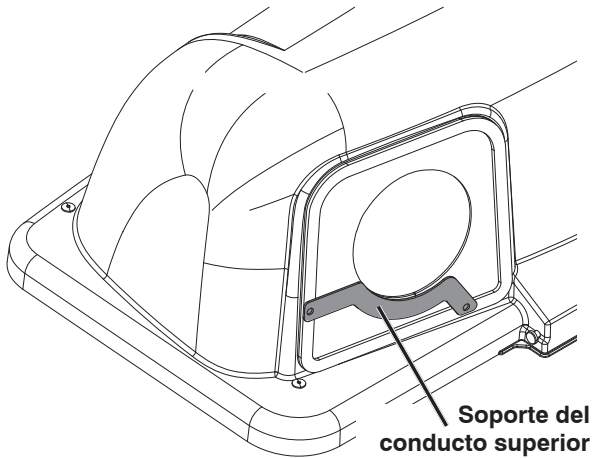

3. Asegure el soporte del conducto superior a la cubierta con arandelas, tuercas y pernos.

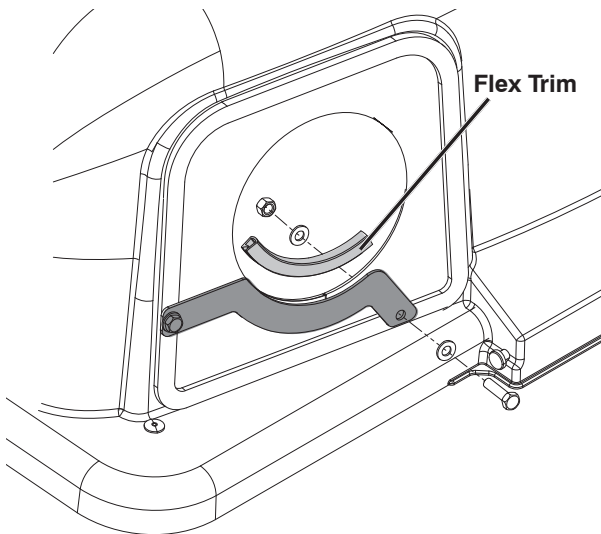

## MONTAJE DEL CONJUNTO DE LA CUBIERTA

NOTA: La ayuda de otra persona puede facilitar el montaje del conjunto de la cubierta al cortacésped.

1. Levante y gire la cubierta para alinear los soportes de esta con los tubos del conjunto de soporte
2. Deslice la cubierta hacia abajo sobre los tubos de soporte hasta que quede fija.

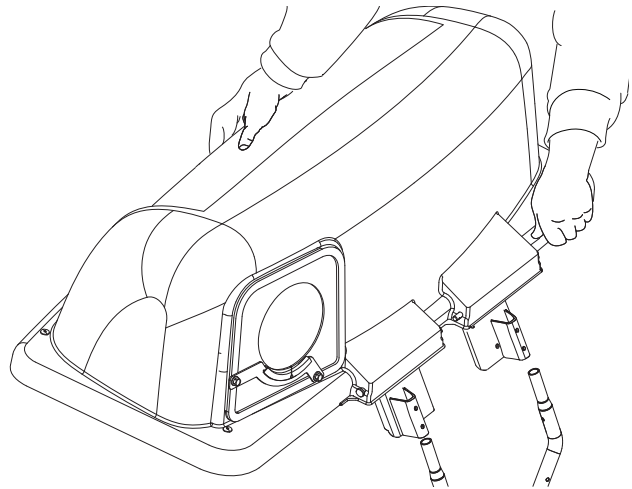



# OPERACIÓN

---

## SUGERENCIAS PARA MEJORAR EL EMBOLSADO

- Siga las instrucciones de operación del cortacésped en el Manual del operador.
- Cuando se utiliza el recogedor de césped sobre un césped en donde el equipo de embolsado de césped y hojas no se ha utilizado anteriormente, se recoge la paja y los residuos que se han acumulado durante largos períodos de tiempo. La cantidad recogida y el tiempo total de funcionamiento pueden ser superiores a los que se experimentaron con el uso regular del recogedor de césped.
- Run throttle at full speed when bagging.
- Select a ground speed low enough to give good mower cutting performance, good quality cut and good bagging performance.  
NOTE: It may be necessary to overlap width of cut to suit conditions.
- Si el césped está muy alto, debe cortarse dos veces. El primer corte debe hacerse en uno de los ajustes más altos, el segundo en la altura deseada.
- Utilice el lado izquierdo del cortacésped para el recorte.
- Se pueden insertar bolsas de plástico para la basura (3.0 mil, 30 galones) dentro de los contenedores del recogedor de césped para facilitar la eliminación de los residuos. Para retirar las bolsas de plástico para la basura cuando están llenas:
  - a. Disengage blades, shift into neutral, engage the parking brake and stop the engine.
  - b. Desenganche y levante la tapa.
  - c. Quite un contenedor a la vez sujetando los manillares del contenedor y jalando hacia la parte trasera, fuera de los rieles del tubo
  - d. Con el contenedor apoyado en el suelo, cierre y asegure la parte superior de la bolsa de plástico para césped.
  - e. Incline el contenedor sobre su lado y deslice la bolsa llena del contenedor.
  - f. Instale una nueva bolsa de plástico para césped con los bordes de la bolsa envueltos sobre el labio superior del contenedor.
  - g. Repita el proceso para todos los contenedores.
  - h. Vuelva a instalar los contenedores asegurándose de que el contenedor derecho se traslapa con el contenedor izquierdo en los soportes centrales.

- i. Cierre la tapa y asegure los enganches sobre los tubos de soporte centrales.
- Evite el corte húmedo del césped o durante la mañana cuando el rocío todavía es excesivo. Los recortes de césped recogidos en estas condiciones tienden a ser
  - Si el recogedor de césped no recoge el césped cortado ni las hojas, es una indicación de que ha ocurrido una obstrucción en el sistema o de que los contenedores del recogedor de césped están llenos.
    - a. Desacople las cuchillas, coloque las palancas de control de movimiento en la posición neutra.
      - Desenganche y levante la tapa.
      - Deslice hacia afuera los contenedores y deseche los recortes.
      - Vuelva a colocar los contenedores, cierre la tapa y enganche.
    - b. Desenganche los conductos y compruebe en busca de obstrucciones.
      - Elimine todos los residuos del conducto.
      - Vuelva a montar y enganche los conductos.

## RECOMENDACIONES GENERALES

Siempre tenga en cuenta las reglas de seguridad al realizar cualquier tipo de mantenimiento.

- Antes de cada uso, compruebe si hay sujetadores flojos.
- Limpie la unidad exhaustivamente después de cada uso.

## CUIDADO DE LA CUCHILLA

Para obtener los mejores resultados, las cuchillas de corte se deben mantener afiladas. Sustituya las cuchillas dobladas o dañadas.

Consulte las instrucciones en el manual del operador del cortacésped.

## ALMACENAMIENTO

Cuando se vaya a almacenar el recogedor de césped durante un tiempo, límpielo perfectamente, retire toda la suciedad, césped, hojas, etc. Almacénelo en un lugar limpio y seco.

# PARTES DE REPARACIÓN

## MONTAJE DE SOPLADORA

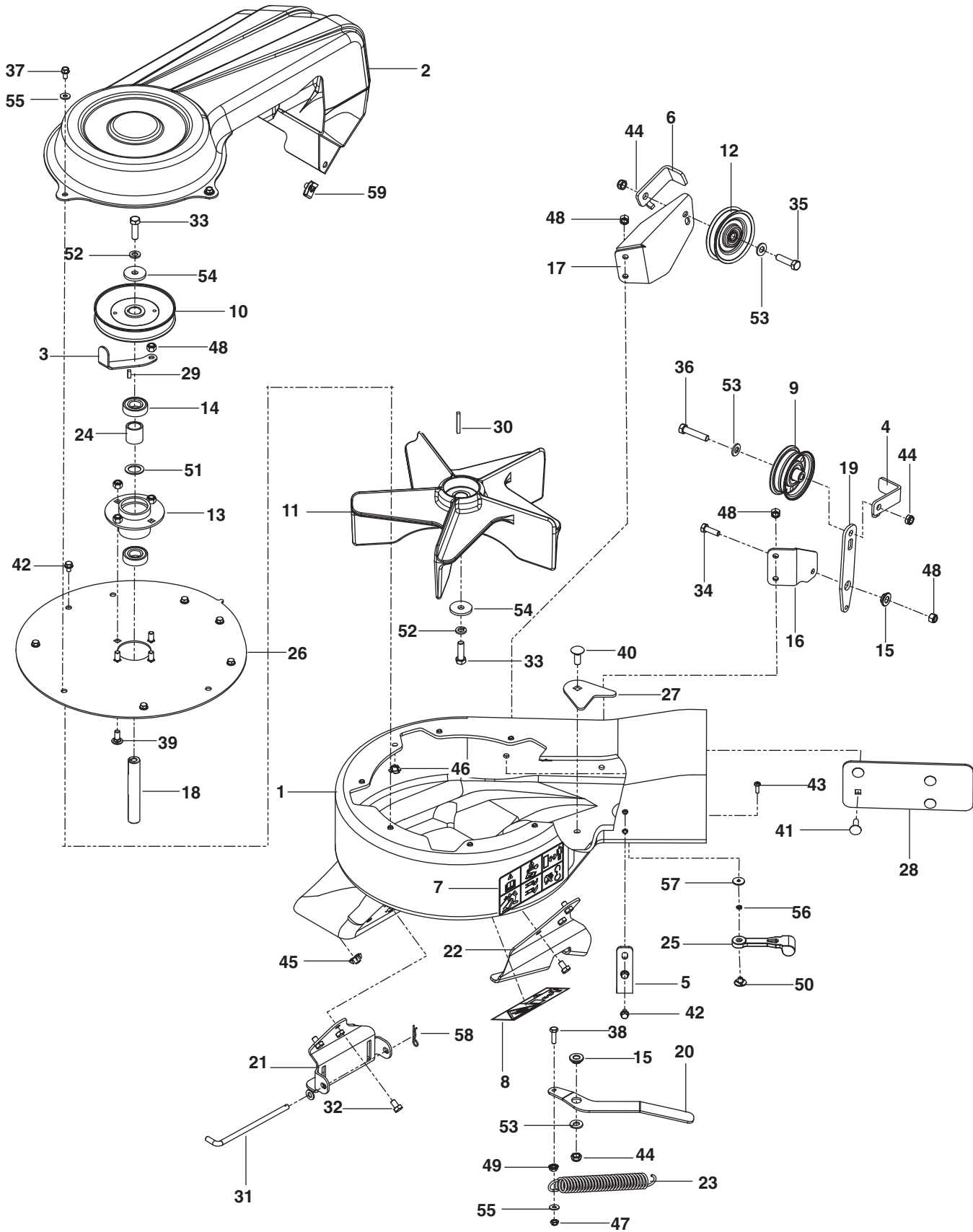

# PARTES DE REPARACIÓN

---

ARTÍCULO	NO DE PIEZA	CANT.	DESCRIPCIÓN	ARTÍCULO	NO DE PIEZA	CANT.	DESCRIPCIÓN
1.....	539 13 03-44 ...	1 .....	CARCASA CON ETIQUETAS	28.....	539 13 21-22 ...	1 .....	PLACA, RESPALDO
2.....	539 13 02-93 ...	1 .....	CUBIERTA, CORREA	29.....	539 11 56-67 ...	1 .....	LLAVE 3/16 x 1/2
3.....	539 13 10-85 ...	1 .....	SUJECIÓN, CORREA EXTERIOR	30.....	539 12 52-29 ...	1 .....	LLAVE 3/16 x 1 1/2
4.....	579 13 76-02 ...	2 .....	SUJECIÓN, CORREA TRASERA	31.....	539 13 03-17 ...	1 .....	PASADOR
5.....	539 13 03-46 ...	1 .....	SUJECIÓN	32.....	874 78 05-08 ...	6 .....	HCS 5/16-18 x 1/2
6.....	579 13 77-02 ...	1 .....	SUJECIÓN	33.....	532 85 08-57 ...	2 .....	HCS 3/8-24 x 1 1/4 Gr 8
7.....	539 10 57-85 ...	1 .....	ETIQUETA, ADVERTENCIA	34.....	874 78 05-16 ...	1 .....	HCS 5/16-18 x 1
8.....	539 10 67-41 ...	1 .....	ETIQUETA, AMPUTACIÓN	35.....	874 78 06-24 ...	1 .....	HCS 3/8-16 x 1 1/2
9.....	579 15 08-02 ...	1 .....	POLEA, GUÍA	36.....	539 97 69-49 ...	1 .....	HCS 3/8-16 x 1 3/4
10.....	539 13 03-24 ...	1 .....	POLEA	37.....	817 49 04-08 ...	3 .....	HCS 1/4-20 x 1/2
11.....	539 13 02-92 ...	1 .....	PROPULSOR	38.....	874 78 04-14 ...	1 .....	HCS 1/4-20 x 7/8
12.....	539 11 36-83 ...	1 .....	POLEA DE GUÍA PARA CORREA EN V	39.....	872 14 05-06 ...	4 .....	RHSNB 5/16-18 x 3/4
13.....	539 13 02-95 ...	1 .....	CUBO, COJINETE	40.....	872 14 06-08 ...	1 .....	RHSNB 3/8-16 x 1
14.....	539 13 02-96 ...	2 .....	COJINETE	41.....	872 14 05-08 ...	4 .....	RHSNB 5/16-18 x 1
15.....	539 13 03-01 ...	2 .....	BUJE	42.....	539 99 03-02 ...	8 .....	TORNILLO DE 1/4 x 3/8
16.....	579 13 74-02 ...	1 .....	MONTAJE, RODILLO, SUPERIOR	43.....	871 08 10-10 ...	1 .....	TORNILLO #10 DE 24 x 5/8
17.....	579 13 75-02 ...	1 .....	MONTAJE, RODILLO, INFERIOR	44.....	539 20 02-82 ...	3 .....	TUERCA 3/8-16 NYLOC
18.....	539 13 03-16 ...	1 .....	EJE, PROPULSOR	45.....	539 13 03-13 ...	6 .....	TUERCA 5/16-18 EN T
19.....	579 13 73-02 ...	1 .....	BRAZO, POLEA DE GUÍA	46.....	539 13 03-14 ...	11 .....	TUERCA 1/4-20 EN T
20.....	539 13 03-38 ...	1 .....	BRAZO, TENSIÓN	47.....	539 10 81-20 ...	1 .....	TUERCA 1/4-20 NYLOC
21.....	539 13 03-39 ...	1 .....	SOPORTE, MONTAJE, FRONTAL	48.....	873 80 05-00 ...	9 .....	TUERCA 5/16-18 NYLOC
22.....	539 13 03-40 ...	1 .....	SOPORTE, MONTAJE, TRASERO	49.....	532 43 81-30 ...	1 .....	TUERCA 1/4-20 BRIDA
23.....	539 10 19-77 ...	1 .....	RESORTE DE TRACCIÓN.	50.....	539 10 80-89 ...	1 .....	TUERCA SOLDADA, CROMADA
24.....	539 13 03-23 ...	1 .....	SEPARADOR	51.....	539 91 09-35 ...	1 .....	ARANDELA
25.....	532 10 98-08 ...	1 .....	SEGURO, CUBIERTA	52.....	810 03 06-00 ...	2 .....	ARANDELA 3/8 DE BLOQUEO GROWER
26.....	539 13 03-41 ...	1 .....	PLACA, EXTERIOR	53.....	819 13 13-16 ...	3 .....	ARANDELA 3/8 PLANA SAE
27.....	539 13 21-24 ...	1 .....	PLACA, RESPALDO	54.....	539 11 03-23 ...	2 .....	ARANDELA, ENDURECIDA
				55.....	819 09 10-16 ...	4 .....	ARANDELA 1/4 PLANA SAE
				56.....	539 10 95-52 ...	2 .....	ARANDELA 3/16 DE BLOQUEO
				57.....	539 10 80-84 ...	2 .....	ARANDELA 3/16 x 3/4 x 16
				58.....	539 97 69-88 ...	1 .....	HORQUILLA
				59.....	539 10 47-63 ...	1 .....	RETENEDOR TIPO U

NOTA: TODOS LOS SUJETADORES SON GRADO 5 A MENOS QUE SE ESPECIFIQUE LO CONTRARIO.

# PARTES DE REPARACIÓN

CONDUCTO

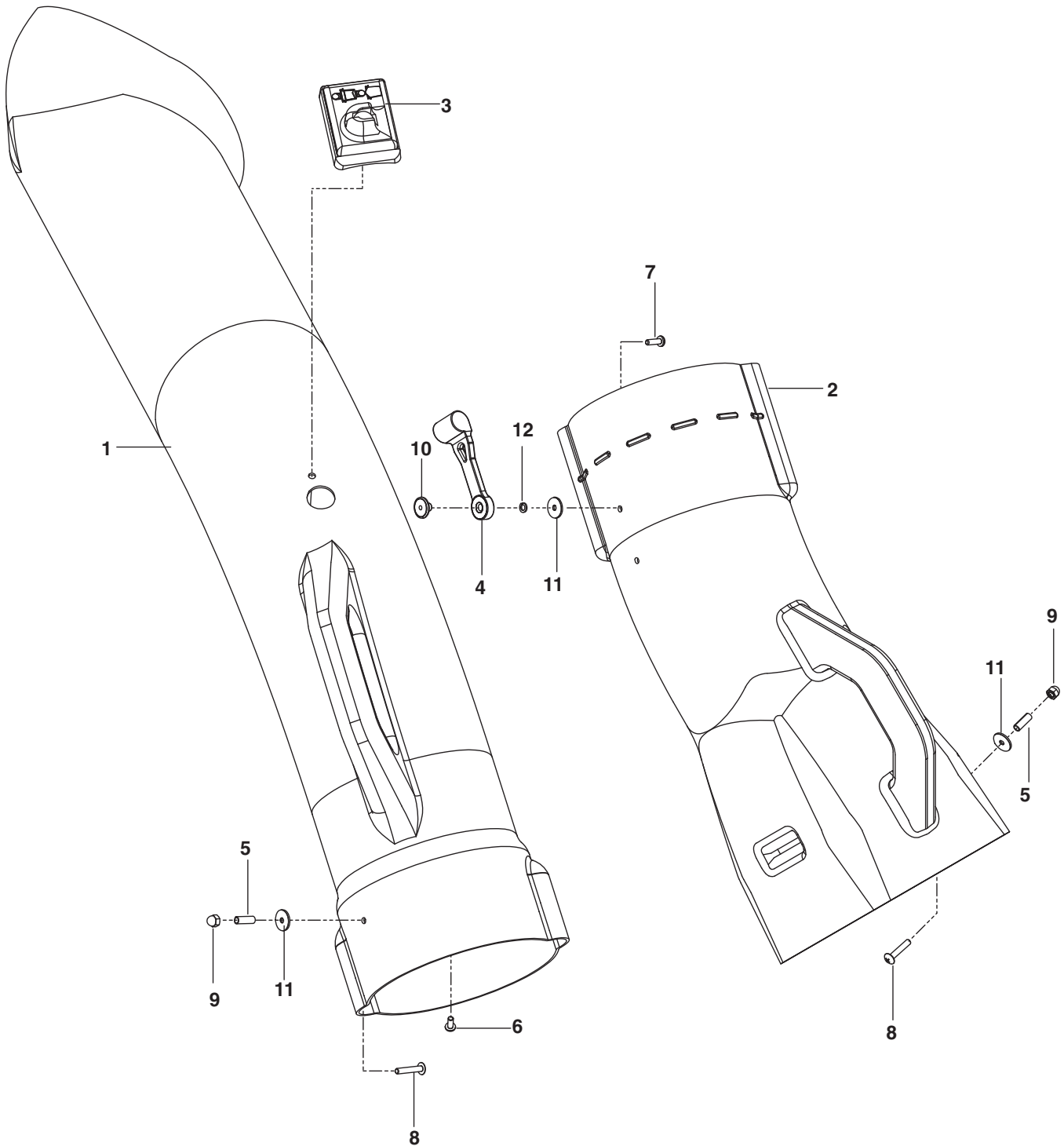

# PARTES DE REPARACIÓN

---

ARTÍ- CULO	NO DE PIEZA	CANT.	DESCRIPCIÓN	ARTÍ- CULO	NO DE PIEZA	CANT.	DESCRIPCIÓN
1.....	539 10 81-41	...1	..... CONDUCTO, SUPERIOR	7.....	539 97 69-52	...1	..... TORNILLO #10-24 x 5/8
2.....	539 13 02-94	...1	..... CONDUCTO, PARTE MEDIA	8.....	539 10 80-83	...2	..... TORNILLO #10-24 x 11/8
3.....	532 13 09-33	...1	..... INDICADOR, BOLSA DE DESECHO	9.....	539 10 80-86	...2	..... TUERCA #10-24
4.....	532 10 98-08	...1	..... SEGURO, CONDUCTO	10.....	539 10 80-89	...1	..... TUERCA SOLDADA, CHAPADA
5.....	539 10 80-85	...2	..... SEPARADOR, DIVIDIDO	11.....	539 10 80-84	...3	..... ARANDELA 3/16 x 3/4 x 1
6.....	539 10 80-81	...1	..... TORNILLO #10-14 x 1/2	12.....	539 10 95-52	...1	..... ARANDELA 3/16 LOCK 6

NOTA: TODOS LOS SUJETADORES SON GRADO 5 A MENOS QUE SE ESPECIFIQUE LO CONTRARIO.

# PARTES DE REPARACIÓN

## MONTAJE DE RECOGEDOR

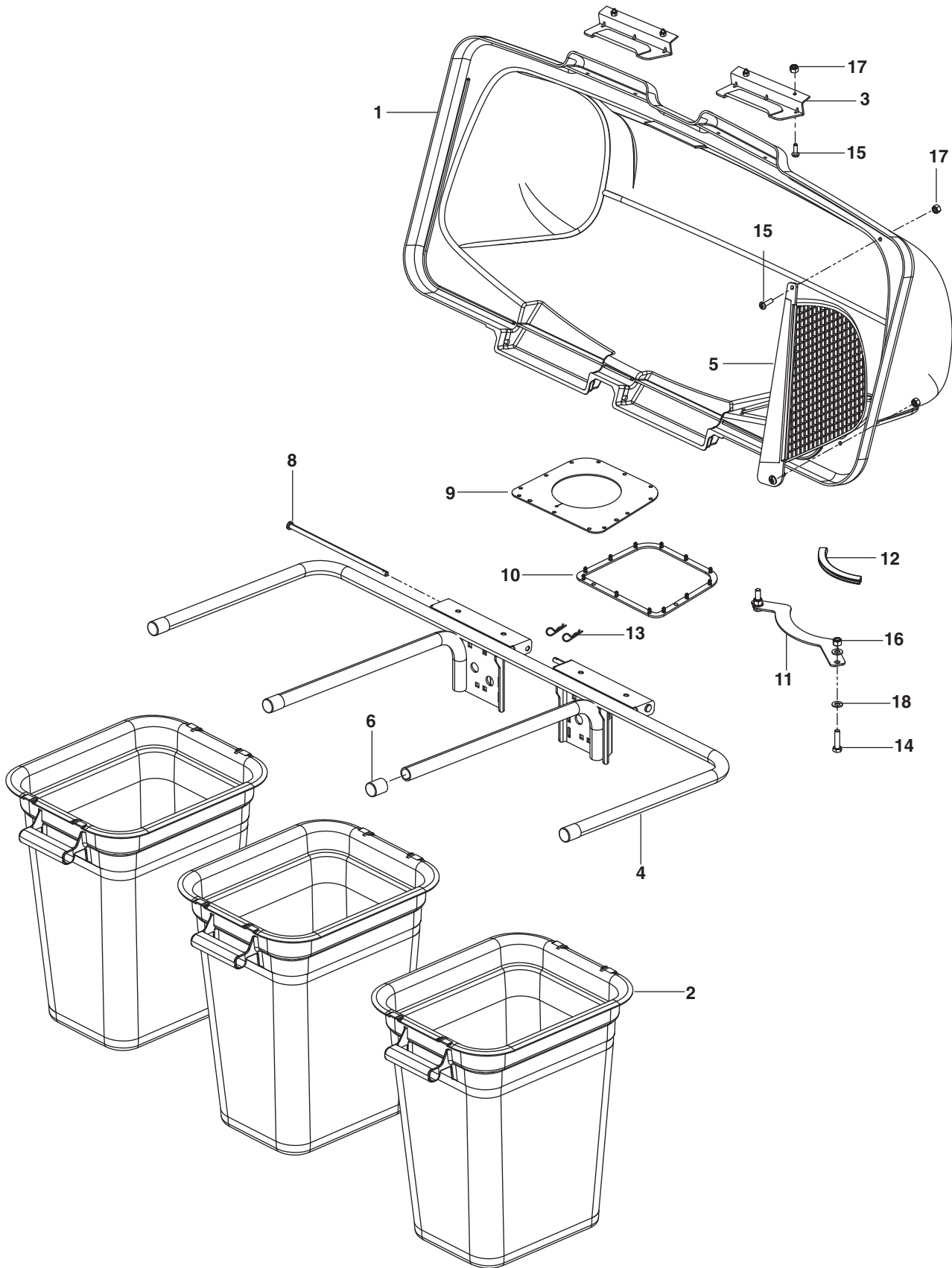

# PARTES DE REPARACIÓN

---

ARTÍ- CULO	NO DE PIEZA	CANT.	DESCRIPCIÓN	ARTÍ- CULO	NO DE PIEZA	CANT.	DESCRIPCIÓN
1.....	532 19 53-73 ...	1 .....	CUBIERTA	10.....	532 19 26-03 ...	1 .....	JUNTA, CUBIERTA
2.....	532 40 02-26 ...	3 .....	CONTENEDOR, BOLSA BLANDA	11.....	539 11 02-81 ...	1 .....	SOPORTE, CONDUCTO
3.....	532 13 08-95 ...	2 .....	MANILLAR, CUBIERTA DEL RECOGEDOR	12.....	539 11 22-94 ...	1 .....	FLEX TRIM
4.....	532 17 69-90 ...	1 .....	BASTIDOR, RECOGEDOR	13.....	539 10 80-96 ...	2 .....	HORQUILLA
5.....	532 19 27-09 ...	1 .....	REJILLA, CUBIERTA	14.....	539 99 06-27 ...	2 .....	HCS 5/16-18 x 1¼
6.....	532 17 40-83 ...	4 .....	TAPA, BASTIDOR	15.....	539 97 69-52 ...	6 .....	TORNILLO #10 DE 24 x 5/8
8.....	532 19 27-86 ...	2 .....	PASADOR, BISAGRA	16.....	539 11 28-99 ...	2 .....	TUERCA 5/16-18 NYLOC
9.....	532 19 25-50 ...	1 .....	SELLO, CUBIERTA	17.....	539 97 69-77 ...	6 .....	TUERCA #10-24
				18.....	539 99 01-88 ...	4 .....	ARANDELA 5/16 SAE

NOTA: TODOS LOS SUJETADORES SON GRADO 5 A MENOS QUE SE ESPECIFIQUE LO CONTRARIO.

# PARTES DE REPARACIÓN

## SOPORTES , CORREA

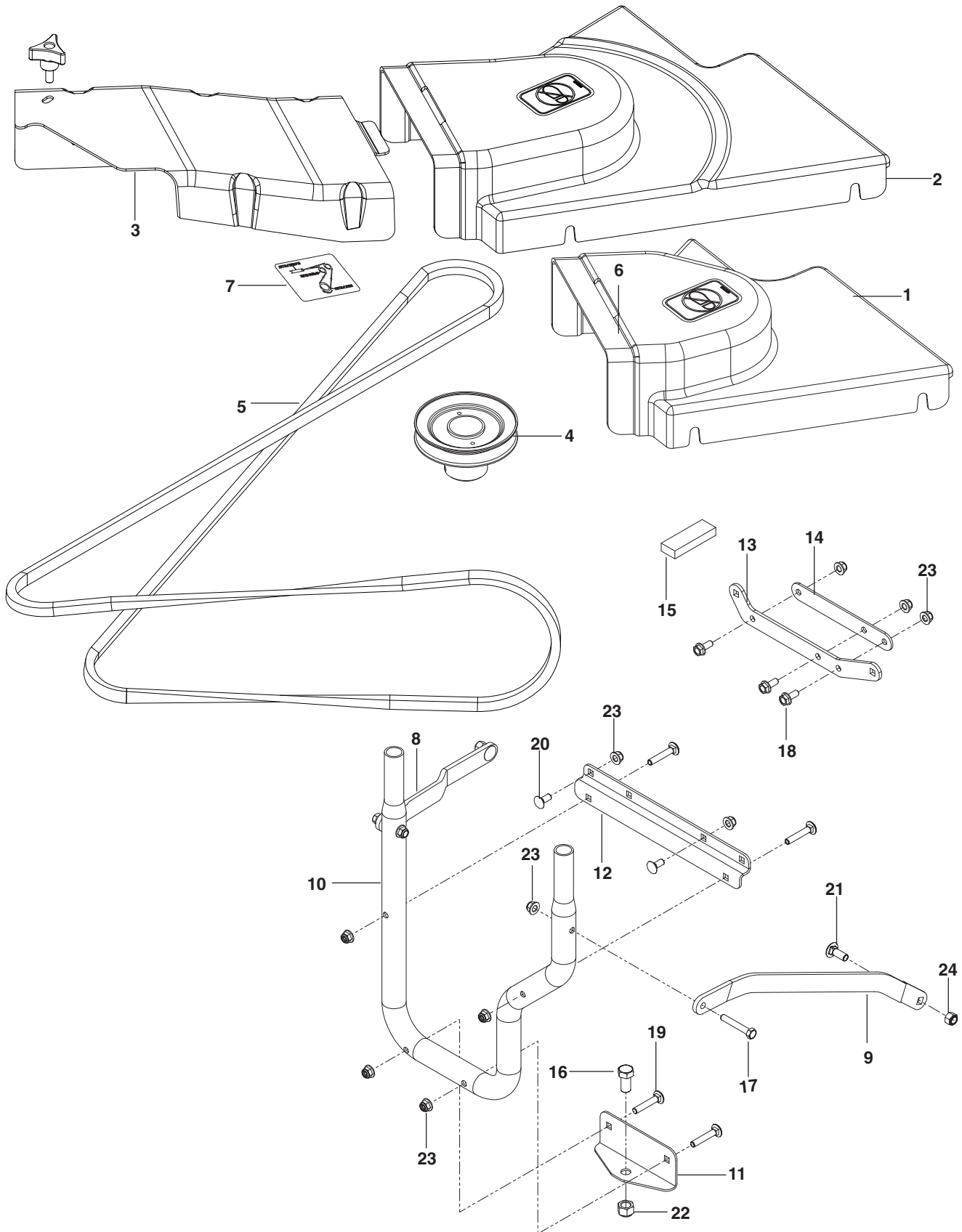



# PARTES DE REPARACIÓN

---

ARTÍCULO	NO DE PIEZA	CANT.	DESCRIPCIÓN	ARTÍCULO	NO DE PIEZA	CANT.	DESCRIPCIÓN
1.....	539 13 03-07	...1	PROTECCIÓN, CORREA 52"	11.....	539 13 21-92	...1	SOPORTE DE MONTAJE INFERIOR
2.....	539 13 03-08	...1	PROTECCIÓN, CORREA 61"	12.....	539 13 21-94	...1	SOPORTE DE MONTAJE SUPERIOR
3.....	539 13 03-09	...1	CUBIERTA, CORREA	13.....	576 22 14-02	...1	SOPORTE DE MONTAJE
4.....	539 13 03-20	...1	POLEA 52"	14.....	576 22 15-02	...1	SEPARADOR,
.....	539 13 03-21	...1	POLEA 61"	15.....	539 11 02-90	...1	TIRA DE ESPUMA
5.....	539 13 03-47	...1	CORREA 48/52"	16.....	874 78 06-16	...1	HCS 1/2 -13 X 1
.....	539 13 03-48	...1	CORREA, 61"	17.....	874 78 05-32	...2	HCS 5/16-18 X 2
6.....	539 10 57-43	...1	ETIQUETA, NO PISAR	18.....	525 46 47-01	...3	HHFS 5/16 -18 X 3/4
7.....	539 13 03-49	...1	ETIQUETA, COLOCACIÓN DE LA CORREA	19.....	539 99 08-61	...4	RHSNB 5/16 -16 X 1 1/4
8.....	575 95 33-02	...1	CORREA IZQUIERDA	20.....	872 14 05-06	...2	RHSNB 5/16 -18 X 3/4
9.....	539 13 21-98	...1	CORREA DERECHA	21.....	872 14 06-08	...2	RHSNB 3/8 -16 X 1
10.....	539 13 10-91	...1	TUBO DE MONTAJE	22.....	873 80 08-00	...1	TUERCA 1/2 NYLOC
				23.....	539 11 28-99	...11	TUERCA 5/16 NYLOC
				24.....	539 97 69-79	...2	TUERCA 3/8-16 NYLOC

NOTA: TODOS LOS SUJETADORES SON GRADO 5 A MENOS QUE SE ESPECIFIQUE LO CONTRARIO.





