

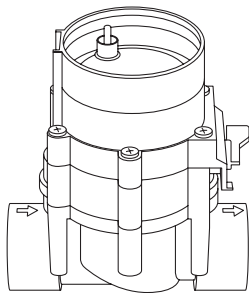

9 V  
Art. 1251

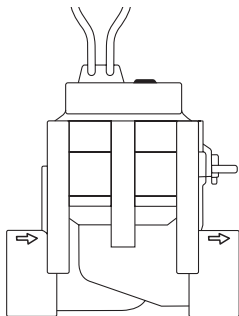

24 V  
Art. 1278



**DE Betriebsanleitung**  
Bewässerungsventil

**PL Instrukcja obsługi**  
Zawór automatyczny

**HU Használati utasítás**  
Öntözőszelep

**CS Návod k obsluze**  
Zavlažovací ventil

**SK Návod na obsluhu**  
Zavlažovací ventil

**EL Οδηγίες χρήσης**  
Ηλεκτροβάννα

**RU Инструкция по эксплуатации**  
Оросительный вентиль

**SL Navodilo za uporabo**  
Namakalni ventil

**HR Upute za uporabu**  
Ventil za navodnjavanje

**UK Інструкція з експлуатації**  
Вентиль зрошення

**RO Instrucțiuni de utilizare**  
Electrovalvă

**BG Инструкция за експлоатация**  
Клапан за поливане

DE

PL

HU

CS

SK

EL

RU

SL

HR

UK

RO

BG

**9 V**

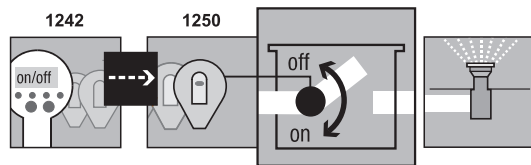

**I1**

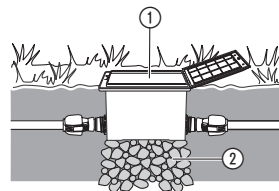

**24 V**

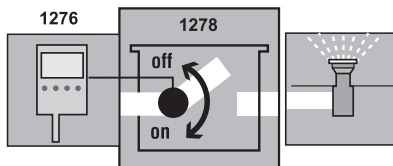

**I2**

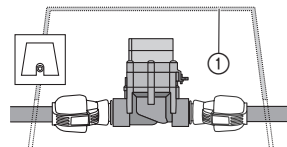

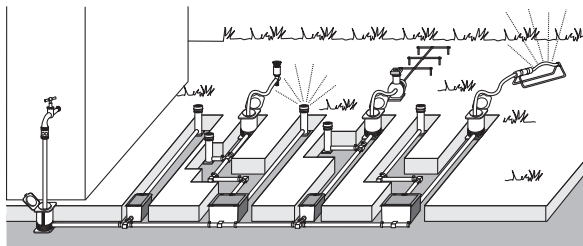
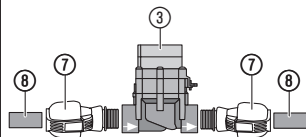
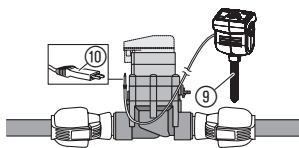
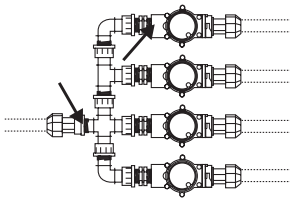
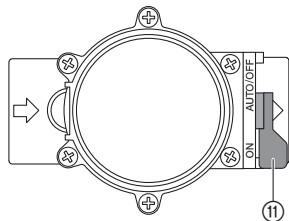
**I3****I4****I5****I6****O1**

# GARDENA ventil za navodnjavanje

1. SIGURNOST . . . . .	66
2. PUŠTANJE U RAD . . . . .	67
3. RUKOVANJE . . . . .	68
4. SKLADIŠTENJE . . . . .	69
5. OTKLANJANJE SMETNJI . . . . .	70
6. TEHNIČKI PODACI . . . . .	70
7. SERVIS/JAMSTVO . . . . .	71

## Prijevod originalnih uputa.



Iz sigurnosnih razloga djeca i mladi koji imaju manje od 16 godina te osobe koje nisu upoznate s ovim uputama za uporabu ne smiju upotrebljavati ovaj proizvod. Osobe s ograničenim tjelesnim ili duševnim sposobnostima smiju se koristiti ovim proizvodom ukoliko ih nadzire i podučava ovlašteno lice. Djeca moraju biti pod nadzorom kako bi se osiguralo, da se ne igraju sa proizvodom. Nikada ne upotrebljavajte proizvod ako ste umorni, bolesni ili pod utjecajem alkohola, droge ili lijekova.

### **Namjenska uporaba:**

Ventili za navodnjavanje namijenjeni su isključivo za korištenje na otvorenom za automatsko upravljanje pojedinačnim sustavima za navodnjavanje. Odvajanje cijelog sustava na pojedinačne vodove za navod-

njavanje ima prednosti tamo gdje su potrebe za vodom pojedinih područja biljaka različite ili kod nedostatne količine vode za istovremeni rad cijelog sustava.

Ventil za navodnjavanje prethodno se priključuje na sustav za navodnjavanje (npr. potopni raspršivači; micro-drip sustav) primjerice ispod zemlje.

### **Oprez:**

**Pridržavanje priloženih uputa za uporabu tvrtke GARDENA pretpostavka je za ispravno korištenje ventila za navodnjavanje.**

### **Sl. 9 V:**

Ventil **1251** s jedinicom za programiranje **1242** i upravljačkim dijelom **1250** dio je sustava za navodnjavanje.

### **Sl. 24 V:**

Ventil **1278** s upravljanjem **1276** dio je sustava za navodnjavanje.



**Ventil za navodnjavanje smije se koristiti samo u spoju s upravljačkim dijelom vima, radioprijemnicima od 9 V/ upravljanjem od 24 V – koje je odobrila tvrtka GARDENA.**

# 1. SIGURNOST

## **VAŽNO!**

**Pažljivo pročitajte ove upute za uporabu i sačuvajte ih za kasnije.**

→ Pridržavajte se sigurnosnih napomena navedenih u ovim uputama za uporabu.

**Ne smiju se nepažnjom zamijeniti proizvodi od 9 V i 24 V.**

***Začepljen ventil za navodnjavanje:***

→ **Ako u vodi ima nečistoća, ispred uređaja priključite GARDENA centralni filter, br. art. 1510.**

***Hidraulički tlak sustava za navodnjavanje:***

Budući da je funkcioniranje sustava za navodnjavanje ovisno o dotičnom hidrauličkom tlaku, trebete pripaziti na to da se ne preklapaju vremena navodnjavanja pojedinačnih vodova, odnosno da vodovi za navodnjavanje koje ste predvidjeli budu opskrbljeni dostatnom količinom vode i da imaju dostatan hidraulički tlak.

Pritom obratite pažnju na napomene u vezi planiranja navedenih u specijalnoj brošuri tvrtke GARDENA „Tehnike navodnjavanja – pomoć kod planiranja sustava za prskanje“.

## **OPASNOST!**

Ovaj proizvod pri radu stvara elektromagnetno polje. Ono pod određenim okolnostima može utjecati na način rada aktivnih ili pasivnih medicinskih implantata. Kako bi se umanjila opasnost od nastanka situacija u kojima su moguće teške ili smrtonosne ozljede, osobama s medicinskim implantatima preporučujemo da se prije uporabe ovog proizvoda posavjetuju sa svojim liječnikom i proizvođačem implantata.

## **OPASNOST!**

Postoji opasnost od gutanja sitnih dijelova. Prilikom uporabe plastične vreće imajte na umu opasnost od gušenja kod male djece. Tijekom montaže držite malu djecu na dovoljnoj udaljenosti.

## 2. PUŠTANJE U RAD

Ako se ventil za navodnjavanje instalira ispod zemlje, mora se ugraditi čvrsti okvir za ventil ① (okno s ventilima/prostor).

**Npr. GARDENA br. art. 1254/1255/1290/1292.**

### **Instaliranje okvira ventila [sl. I1/I2]:**

1. Izrada plana polaganja (vidi npr. sl. I3).  
Ostale informacije nalaze se u napomenama za planiranje sustava za prskanje tvrtke GARDENA koje možete nabaviti kod Vaše specijalizirane trgovine tvrtke GARDENA.
2. Kod instalacije ispod zemlje ispod okvira ventila ① nasipati podlogu od grubog šljunka ②.  
*Na taj način se osigurava besprijekorno funkcioniranje odvodnje iz okna.*
3. Gornji rub ventila postavite tako da bude u ravnini treseta.  
*Na taj su način isključena sva oštećenja koja mogu nastati pri košnji trave.*

Montažu ventila za navodnjavanje u GARDENA okna s ventilima V1 i V3 pogledajte u dotičnim uputama za uporabu.

### **Montaža ventila za navodnjavanje bez okna s ventilima [sl. I4]:**

Magnetski ventil funkcionira propisno samo kad je ventil za navodnjavanje priključen u smjeru protoka.



**POZOR!**

**Smjer protoka!**

→ Kod instalacije ventila za navodnjavanje ③ obratiti pažnju na smjer protoka (strelica).

→ Vijčane spojeve izolirajte sa PTFE trakom  
**br. art. 7219.**

### **Priključivanje cijevi GARDENA ⑧ (2700/2701/2704/2705/2718) ili stranih proizvoda:**

1. **GARDENA spojnicu 2763** (25 mm = 1" )/  
**2769** (32 mm = 5/4") ⑦ navijte na ventil za navodnjavanje ③.
2. Priključite cijevi GARDENA ⑧ ili strane proizvode (25 mm/32 mm).

### **Priključivanje senzora za vlažnost tla ili kišu (opcijski) [sl. I5]:**

Pored vremenski ovisnog upravljanja, postoji i dodatna mogućnost uključivanja ovlaživanja tla ili polijevanja u upravljanje navodnjavanjem po ventilu za navodnjavanje.

Ako je tlo dovoljno vlažno, program se ne uključuje ili se prekida.

1. Smjestite senzor vlažnosti tla ⑨ u područje zalijevanja  
– ili –  
senzor za kišu a (event. s produžnim kabelom) smjestite **izvan** područja zalijevanja.
2. **9 V:** Utikač ⑩ utaknite u priključak senzora upravljačkog dijela.

**24 V:** Utikač ⑩ utaknite u senzor priključka za upravljanje navodnjavanjem **br. art. 1276** (vidi upute za uporabu br. art. 1276).

### Standardna ugradnja [sl. 16]:

Pri upotrebi artikala pod šifrom **br. art. 2750/2751/2752/2753/2755** mjesta označena strelicom je potrebno izolirati izolacijskom trakom (**npr. br. art. 7219**).

## 3. RUKOVANJE

**Podesite upravljanje ventilom [sl. 01]:**

**Potpuno automatsko upravljanje:**

→ Polugu selektora ⑪ podesite na „**AUTO/OFF**“ .  
*Programski upravljani protok vode prema uređaju za navodnjavanje obzirom na programiranje upravljačkog dijela/radio-prijemnika.*

Automatski otvoren ventil ne može se zatvoriti ručno.

**Ručno upravljanje:**

→ Polugu selektora ⑪ podesite na „**ON**“ .  
*Stalniji protok koji nije ovisan o programiranju.*

## 4. SKLADIŠTENJE

### **Stavljanje izvan funkcije/Prezimljavanje:**

Ventili za navodnjavanje namijenjeni su za korištenje na otvorenom i samo uvjetovano sigurni od smrzavanja. Apsolutna sigurnost od smrzavanja postiže se demontažom ventila prije pojave mraza. Alternativna mogućnost je pražnjenje sustava cjevovoda ispred i iza ventila za navodnjavanje.

### **Pražnjenje sustava cjevovoda ISPRED ventila [sl. O1]:**

1. Zatvorite slavinu za vodu i skinite gumenu cijev koja povezuje slavinu i **GARDENA priključnu kutiju br. art. 2722/2795**.  
*Zatvorite slavinu za vodu i skinite gumenu cijev koja povezuje slavinu i GARDENA priključnu kutiju. To pretpostavlja da je priključna kutija ugrađena dublje od ventila za navodnjavanje.*
2. Ako je sustav za navodnjavanje izravno priključen na kućni vodovod, prekinite dovod vode i otvorite slavinu odvoda na kućni vodovod.
3. Polugu selektora (11) svih ventila podesite na položaj „ON“.
4. Kod korištenja GARDENA okna s ventilima V3 otvorite integrirani poklopac odvoda.

### **Pražnjenje sustava cjevovoda IZA ventila:**

**Pretpostavka:** Ventil odvoda ugrađen je dublje ili jednako duboko kao i ventil za navodnjavanje.

→ GARDENA ventil odvoda **br. art. 2760** instalirajte neposredno iza ventila.

Uređaj se prazni automatski putem GARDENA ventila odvoda.

**→ Ako nije ispunjena nijedna pretpostavka, odgovarajući ventil mora se demontirati i uskladištiti na mjestu zaštićenom od smrzavanja.**

### **Odlaganje u otpad:**

*(prema Direktivi 2012/19/EU)*

Nemojte odlagati proizvod u običan komunalni otpad. Morate ga zbrinuti sukladno važećim lokalnim propisima o zaštiti okoliša.

**Važno!** Neupotrebljiv proizvod predajte Vašem lokalnom reciklažnom odlagalištu.





## 5. OTKLANJANJE SMETNJI

Problem	Mogući uzrok	Pomoć
<b>Magnetski ventil se ne otvara, nema protoka vode</b>	Dovod vode je prekinut.	→ Otvorite dovod vode.
	Upravljački dio/ radioprijemnik/ upravljanje navodnjavanjem nisu ispravno spojeni s ventilom za navodnjavanje.	→ Upravljački dio/ radioprijemnik/ upravljanje navodnjavanjem spojite ispravno s ventilom za navodnjavanje.
<b>Magnetski ventil ne zatvara, stalan protok vode</b>	Magnetski ventil ugrađen je u smjeru suprotnom od smjera protoka.	→ Okrenite magnetski ventil (Pripazite na smjer protoka).
	Poluga selektora (11) je u položaju „ON“.	→ Polugu selektora (11) podesite na „AUTO/OFF“.



**NAPOMENA: U slučaju drugih smetnji obratite se servisnom centru tvrtke GARDENA. Popravke prepustite samo stručnjacima servisnih centara tvrtke GARDENA ili specijaliziranim prodavačima koje je za to ovlastila GARDENA.**

## 6. TEHNIČKI PODACI

<i>Magnetski ventil</i>	Jedinica	Vrijednost 9 V (br. art. 1251)	Vrijednost 24 V (br. art. 1278)
<b>Napon</b>	V (DC)	9	24
<b>Pogonski tlak</b>	bara	0,5 do 12	0,5 do 12
<b>Protočni medij</b>		čista slatka voda	čista slatka voda
<b>Maks. temperatura medija</b>	°C	40	40

## 7. SERVIS/JAMSTVO

---

### **Servis:**

Adresa za kontakt navedena je na poledini.

### **Jamstvo:**

U slučaju potraživanja pod jamstvom, nećete snositi nikakve troškove za pružene usluge.

Za ovaj proizvod GARDENA Manufacturing GmbH daje jamstvo u trajanju od 2 godine (od datuma kupnje) ako se proizvod primjenjuje isključivo privatno. Jamstvo proizvođača ne vrijedi za posredno kupljene, rabljene proizvode. Ovo jamstvo se odnosi na sve značajne nedostatke proizvoda nastale uslijed manjkavosti materijala ili kao posljedica tvorničkih pogrešaka. Jamstvo se postiže isporukom potpuno funkcionalnog zamjenskog proizvoda ili besplatnim popravkom neispravnog proizvoda koji nam je poslan, s time da zadržavamo pravo odabira jedne od tih opcija. Ova usluga podložna je sljedećim uvjetima:

- Proizvod je korišten u namijenjenu svrhu, prema preporukama uputa za rad.
- Kupac ili treća strana nisu pokušali popraviti proizvod.

- Za rad su korišteni isključivo originalni GARDENA rezervni i potrošni dijelovi.

Iz jamstva je isključeno normalno starenje dijelova i komponenti, njihove vizualne promjene te potrošni dijelovi.

Ovo jamstvo proizvođača ne utječe na prava distributera/trgovca na malo na jamstvo.

U slučaju problema s ovim proizvodom obratite se našem servisu. U jamstvenom slučaju neispravan proizvod zajedno s kopijom računa i opisom pogreške, uz plaćanje poštarine pošaljite servisu proizvođača GARDENA čiju adresu ćete naći na poledini.

### **Potrošni dijelovi:**

Kvarovi na ventilu za navodnjavanje uzrokovani pogrešno umetnutim ili istrošenim baterijama u upravljački dio isključeni su iz jamstva.

Bild Nr. Picture No.	Ersatzteil-Nr. Spare Part No.	Bezeichnung <b>Bewässerungsventil 9 V/1"</b> <b>Art. -Nr. 1251</b>	Description <b>Watering Valve 9 V/1"</b> <b>Art. No. 1251</b>
19 – 36	1251-00.500.00	Bew. Ventil 9 V/ 1" (= Art.1251)	Watering valve 9 V/ 1" (=Art.1251)
19	1815-00.610.27	Steuerdüse, rot	Control nozzle, red
20	1251-00.500.26	Ventildeckel	Valve cover
21	913-00.680.01	O-Ring 7,5 x 2	O-Ring 7,5 x 2
22 + 21	1251-00.701.00	Küicken, vollst.	Mixer dial, cpl.
23	1672-00.600.11	O-Ring 24 x 2	O-Ring 24 x 2
24	1174-00.617.00	Magnetplatte, vollst.	Magnetic plate, cpl.
25	1174-00.610.11	Druckfeder, klein	Pressure spring, small
26	1251-00.510.00	Elektromagnet, vollst.	Electric magnet, cpl.
27	1174-00.610.07	Blechschraube 3,5 x 25-F-H	Sheet metal screw 3,5 x 25-F-H
28	1251-00.500.21	Blechschraube 4,2 x 60	Sheet metal screw 4,2 x 60 (6 x)
29	1174-00.610.08	Druckfeder, gross	Pressure spring, large
30 – 34	1251-00.520.00	Membrane, vollst.	Diaphragm
35	1251-00.500.11	Stützring	Support ring
36	1251-00.500.06	Ventilkörper	Valve body
	1251-00.540.00	Feinfilter	Fine filter

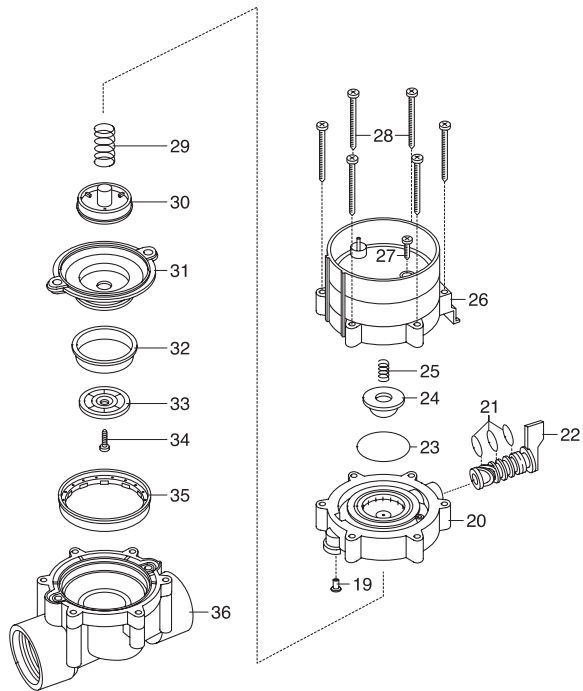

### **DE Produkthaftung**

Wir weisen ausdrücklich darauf hin, dass wir in Übereinstimmung mit dem Produkthaftungsgesetz nicht für Schäden haften, die durch unsere Produkte entstehen, wenn diese unsachgemäß und nicht durch einen von uns autorisierten Servicepartner repariert wurden oder wenn keine Original GARDENA Teile oder von uns zugelassene Teile verwendet wurden.

### **SK Zodpovednosť za produkt**

V súlade s nemeckými právnymi predpismi upravujúcimi zodpovednosť za výrobok týmto výslovne prehlasujeme, že nenesieme žiadnu zodpovednosť za škody spôsobené našimi výrobkami, v prípade ktorých neboli náležité opravy vykonané servisným partnerom schváleným spoločnosťou GARDENA alebo neboli použité diely spoločnosti GARDENA alebo diely schválené spoločnosťou GARDENA.

### **PL Odpowiedzialność za produkt**

Zgodnie z niemiecką ustawą o odpowiedzialności za produkt, niniejszym wyraźnie oświadczamy, że nie ponosimy żadnej odpowiedzialności za szkody poniesione na skutek użytkowania naszych produktów, w przypadku gdy naprawa tych produktów nie była odpowiednio przeprowadzana przez zatwierdzonego przez firmę GARDENA partnera serwisowego lub nie stosowano oryginalnych części GARDENA albo części autoryzowanych przez tę firmę.

### **EL Ευθύνη προϊόντος**

Σύμφωνα με τον γερμανικό νόμο περί Ευθύνης για τα Προϊόντα, με το παρόν δηλώνουμε ρητώς ότι δεν αποδεχόμαστε καμία ευθύνη για τυχόν ζημιές που προκύπτουν από τα προϊόντα μας εάν αυτά δεν έχουν επισκευαστεί σωστά από κάποιον εγκεκριμένο συνεργάτη επισκευών της GARDENA ή εάν δεν έχουν χρησιμοποιηθεί αυθεντικά εξαρτήματα GARDENA ή εξαρτήματα εγκεκριμένα από την GARDENA.

### **HU Termékszavatosság**

A németországi termékszavatossági törvénnyel összhangban ezennel nyomatékosan kijelentjük, hogy nem vállalunk felelősséget a termékeinkben keletkezett olyan károkért, amelyek valamely GARDENA által jóváhagyott szervizpartner által nem megfelelően végzett javításból adódtak, vagy amely során nem eredeti GARDENA alkatrészeket vagy a GARDENA által jóváhagyott alkatrészeket használtak fel.

### **SL Odgovornost proizvajalca**

V skladu z nemškimi zakoni o odgovornosti za izdelke, izrecno izjavljajo, da ne sprejemamo nobene odgovornosti za škodo, ki jo povzročijo naši izdelki, če teh niso ustrezno popravili GARDENINI odobreni servisni partnerji ali pri tem niso bili uporabljeni originalni GARDENINI nadomestni deli ali GARDENINIMI homologiranimi nadomestnimi deli.

### **CS Odpovědnost za výrobek**

V souladu s německým zákonem o odpovědnosti za výrobek tímto výslovně prohlašujeme, že nepřijímáme žádnou odpovědnost za poškození vzniklá na našich výrobcích, kdy zmíněné výrobky nebyly řádně opraveny schváleným servisním partnerem GARDENA nebo kdy nebyly použity originální náhradní díly GARDENA nebo náhradní díly autorizované společností GARDENA.

### **HR Pouzdanost proizvoda**

Sukladno njemačkom zakonu o pouzdanosti proizvoda, ovime izričito izjavljujemo kako ne prihvaćamo nikakvu odgovornost za oštećenja na našim proizvodima nastala uslijed neispravnog popravka od strane servisnog partnera kojeg odobrava GARDENA ili uslijed nekorištenja originalnih GARDENA dijelova ili dijelova koje odobrava GARDENA.

**RO Răspunderea pentru produs**

În conformitate cu Legea germană privind răspunderea pentru produs, declarăm în mod expres prin prezentul document că nu acceptăm nicio răspundere pentru defecțiunile suferite de produsele noastre atunci când acestea nu au fost reparate în mod corect de un atelier de service partener, aprobat de GARDENA, sau când nu au fost utilizate piese GARDENA originale sau piese autorizate de GARDENA.

**BG Отговорност за вреди, причинени от стоки**

Съгласно германския Закон за отговорността за вреди, причинени от стоки, с настоящото изрично декларираме, че не носим отговорност за щети, причинени от нашите продукти, ако те не са били правилно ремонтирани от одобрен от GARDENA сервиз или ако не са използвани оригинални части на GARDENA или части, одобрени от GARDENA.

**Deutschland / Germany**

GARDENA Manufacturing GmbH  
Central Service  
Hans-Lorenser-Straße 40  
D-89079 Ulm  
Produktfragen:  
(+49) 731 490-123  
Reparaturen:  
(+49) 731 490-290  
service@gardena.com

**Albania**

COBALT Sh.p.k.  
Rr. Siri Kodra  
1000 Tirana

**Argentina**

Husqvarna Argentina S.A.  
Av. del Libertador 5954 –  
Piso 11 – Torre B  
(C1428ARP) Buenos Aires  
Phone: (+54) 11 5194 5000  
info.gardena@ar.husqvarna.com

**Armenia**

Garden Land Ltd.  
61 Tigran Mets  
0005 Yerevan

**Australia**

Husqvarna Australia Pty. Ltd.  
Locked Bag 5  
Central Coast BC  
NSW 2252  
Phone: (+ 61) (0) 2 4352 7400  
customer.service@  
husqvarna.com.au

**Austria / Österreich**

Husqvarna Austria GmbH  
Industriezeile 36  
4010 Linz  
Tel.: (+43) 732 77 01 01-485  
service.gardena@  
husqvarnagroup.com

**Azerbaijan**

Firm Progress  
a. Aliyev Str. 26A  
1052 Baku

**Belgium**

Husqvarna België nv/sa  
Gardena Division  
Rue Egide Van Ophem 111  
1180 Uccle / Ukkel  
Tel.: (+32) 2 720 92 12  
Mail: info@gardena.be

**Bosnia / Herzegovina**

SILK TRADE d.o.o.  
Industrijska zona Bukva bb  
74260 Tešanj

**Brazil**

Husqvarna do Brasil Ltda  
Av. Francisco Matarazzo,  
1400 – 19º andar  
São Paulo – SP  
CEP: 05001-903  
Tel: 0800-112252  
marketing.br.husqvarna@  
husqvarna.com.br

**Bulgaria**

AGROLAND България АД  
бул. 8 Декември, № 13  
Офис 5  
1700 Студентски град  
София  
Tel.: (+359) 24666910  
info@agroland.eu

**Canada / USA**

GARDENA Canada Ltd.  
100 Summerlea Road  
Brampton, Ontario L6T 4X3  
Phone: (+1) 905 792 93 30  
info@gardenacanada.com

**Chile**

Maquinarias Agroforestales  
Ltda. (Maga Ltda.)  
Santiago, Chile  
Avda. Chesterton  
# 8355 comuna Las Condes  
Phone: (+56) 2 202 4417  
Dalton@maga.cl  
Zipcode: 7560330

**China**

Husqvarna (Shanghai)  
Management Co., Ltd.  
富世华 (上海) 管理有限公司  
3F, Benq Square B,  
No207, Song Hong Rd.,  
Chang Ning District,  
Shanghai, PRC. 200335  
上海市长宁区淞虹路207号明  
基广场B座3楼, 邮编: 200335

**Colombia**

Husqvarna Colombia S.A.  
Calle 18 No. 68 D-31, zona  
Industrial de Montevideo  
Bogotá, Cundinamarca  
Tel. 571 2922700 ext. 105  
jairo.salazar@husqvarna.com.co

**Costa Rica**

Compañia Exim  
Euroiberamericana S.A.  
Los Colegios, Moravia,  
200 metros al Sur del Colegio  
Saint Francis – San José  
Phone: (+506) 297 68 83  
exim\_euro@racsa.co.cr

**Croatia**

Husqvarna Austria GmbH  
Industriezeile 36  
4010 Linz  
Tel.: (+43) 732 77 01 01-485  
service.gardena@  
husqvarnagroup.com

**Cyprus**

Med Marketing  
17 Digeni Akrita Ave  
P.O. Box 27017  
1641 Nicosia

**Czech Republic**

Husqvarna Česko s.r.o.  
Türkova 2319/5b  
149 00 Praha 4 – Chodov  
Bezplatná infolinka :  
800 100 425  
servis@cz.husqvarna.com

**Denmark**

GARDENA DANMARK  
Lejrevej 19, st.  
3500 Værløse  
Tlf.: (+45) 70 26 47 70  
husqvarna@husqvarna.dk  
www.gardena.com / dk

**Dominican Republic**

BOSQUESA, S.R.L  
Carretera Santiago Licey  
Km. 5 ½  
Esquina Copal II.  
Santiago  
Dominican Republic  
Phone: (+809) 736-0333  
joserbosquesa@claro.net.do

**Ecuador**

Husqvarna Ecuador S.A.  
Arupos E1-181 y 10 de  
Agosto Quito, Pichincha  
Tel. (+593) 22800739  
francisco.jacome@  
husqvarna.com.ec

**Estonia**

Husqvarna Eesti OÜ  
Valdeku 132  
EE-11216 Tallinn  
info@gardena.ee

**Finland**

Oy Husqvarna Ab  
Gardena Division  
Lautatarhankatu 8 B / PL 3  
00581 HELSINKI  
www.gardena.fi

**France**

Husqvarna France  
9/11 Allée des pierres mayettes  
92635 Gennevilliers Cedex  
France  
http : //www.gardena.com/ fr  
N° AZUR: 0 810 00 78 23  
(Prix d'un appel local)

**Georgia**

Transporter LLC  
8/57 Beliashvili street  
0159 Tbilisi, Georgia  
Phone: (+995) 322 14 71 71

**Great Britain**

Husqvarna UK Ltd  
Preston Road  
Aycliffe Industrial Park  
Newton Aycliffe  
County Durham  
DL5 6UP  
info.gardena@husqvarna.co.uk

**Greece**

Π.ΠΑΠΑΔΟΠΟΥΛΟΣ ΑΕΒΕ  
Λεωφ. Αθηνών 92  
Αθήνα  
T.K.104 42  
Ελλάδα  
Τηλ. (+30) 210 5193 100  
info@papadopoulos.com.gr

**Hungary**

Husqvarna Magyarország Kft.  
Ezred u. 1-3  
1044 Budapest  
Telefon: (+36) 1 251-4161  
vevozolgalat.husqvarna@  
husqvarna.hu

**Iceland**

Ó. Johnson & Kaaber  
Tunguhsali 1  
110 Reykjavik  
ooj@ojk.is

**Ireland**

Husqvarna UK Ltd  
Preston Road  
Aycliffe Industrial Park  
Newton Aycliffe  
County Durham  
DL5 6UP  
info.gardena@husqvarna.co.uk

**Italy**

Husqvarna Italia S.p.A.  
Via Santa Vecchia 15  
23868 VALMADRERA (LC)  
Phone: (+39) 0341.203.111  
assistenza.italia@it.husqvarna.com

**Japan**  
KAKIUCHI Co. Ltd.  
Sumitomo Realty &  
Development Kojimachi  
BLDG., 8F  
5-1 Niibanncyo  
Chiyoda-ku  
Tokyo 102-0084  
Phone: (+81) 33 264 4721  
m\_ishihara@kaku-ichi.co.jp

**Kazakhstan**  
LAMED Ltd.  
155/1, Tazhibayevoi Str.  
050060 Almaty  
IP Schmidt  
Abayavenue 3B  
110 005 Kostanay

**Korea**  
Kyung Jin Trading CO.,LTD.  
107-4, SunDuk Bid.,  
YangJae-dong,  
Seocho-gu,  
Seoul, (zipcode: 137-891)  
Phone: (+82) (0)2 574-6300

**Kyrgyzstan**  
Alye Maki  
av. Moladaya Guardir J 3  
720014  
Bishkek

**Latvia**  
Husqvarna Latvija SIA  
Ulbrokas 19A  
LV-1021 Riga  
info@gardena.lv

**Lithuania**  
UAB Husqvarna Lietuva  
Ateities pl. 77C  
LT-52104 Kaunas  
info@gardena.lt

**Luxembourg**  
Magasins Jules Neuberger  
39, rue Jacques Stas  
Luxembourg-Gasperich 2549  
Case Postale No. 12  
Luxembourg 2010  
Phone: (+352) 40 14 01  
api@neuberger.lu

**Mexico**  
AFOSA  
Av. Lopez Mateos Sur # 5019  
Col. La Calma 45070  
Zapopan, Jalisco, Mexico  
Phone: (+52) 33 3818-3434  
icornejo@afosa.com.mx

**Moldova**  
Convel S.R.L.  
290A Muncesti Str.  
2002 Chisinau

**Netherlands**  
Husqvarna Nederland B.V.  
GARDENA Division  
Postbus 50131  
1305 AC ALMERE  
Phone: (+31) 36 521 00 10  
info@gardena.nl

**Neth. Antilles**  
Jonka Enterprises N.V.  
Sta. Rosa Weg 196  
P.O. Box 8200  
Curaçao  
Phone: (+599) 9 767 66 55  
pgm@jonka.com

**New Zealand**  
Husqvarna New Zealand Ltd.  
PO Box 76-437  
Manukau City 2241  
Phone: (+64) (0) 9 9202410  
support.nz@husqvarna.co.nz

**Norway**  
Husqvarna Norge AS  
Gardena Division  
Traskemeiven 36  
1708 Sarpsborg  
info@gardena.no

**Peru**  
Husqvarna Perú S.A.  
Jr. Ramón Cárcamo 710  
Lima 1  
Tel: (+51) 1 3320400 ext. 416  
juan.remuzgo@husqvarna.com

**Poland**  
Husqvarna  
Poland Spółka z o.o.  
ul. Wosyckiego 15 b  
03-371 Warszawa  
Phone: (+48) 22 330 96 00  
gardena@husqvarna.com.pl

**Portugal**  
Husqvarna Portugal, SA  
Lagoa - Albarraque  
2635 - 595 Rio de Mouro  
Tel.: (+351) 21 922 85 30  
Fax: (+351) 21 922 85 36  
info@gardena.pt

**Romania**  
Madex International Srl  
Soseaua Odaii 117 - 123,  
RO 013603 București, S1  
Phone: (+40) 21 352.76.03  
madex@ines.ro

**Russia / Россия**  
ООО „Хускварна“  
141400, Московская обл.,  
г. Химки,  
улица Ленинградская,  
владение 39, стр.6  
Бизнес Центр  
„Химки Бизнес Парк“,  
помещение 0B02\_04  
http://www.gardena.ru

**Serbia**  
Domel d.o.o.  
Autoput za Novi Sad bb  
11273 Belgrade  
Phone: (+381) 1 18 48 88 12  
miroslav.jejina@domel.rs

**Singapore**  
Hy-Ray PRIVATE LIMITED  
40 Jalan Pemimpin  
#02-08 Tat Ann Building  
Singapore 577185  
Phone: (+65) 6253 2277  
shiyang@hyray.com.sg

**Slovak Republic**  
Husqvarna Cesko s.r.o.  
Türkova 2319/5b  
149 00 Praha 4 – Chodov  
Bezplatná infolinka:  
800 154 044  
servis@sk.husqvarna.com

**Slovenia**  
Husqvarna Austria GmbH  
Industriezeile 36  
4010 Linz  
Tel.: (+43) 732 77 01 01-485  
service.gardena@  
husqvarnagroup.com

**South Africa**  
Husqvarna  
South Africa (Pty) Ltd  
Postnet Suite 250  
Private Bag X6,  
Cascades, 3202  
South Africa  
Phone: (+27) 33 846 9700  
info@gardena.co.za

**Spain**  
Husqvarna España S.A.  
Calle de Rivas nº 10  
28052 Madrid  
Phone: (+34) 91 708 05 00  
atencioncliente@gardena.es

**Suriname**  
Agrofix n.v.  
Verlengde Hogestraat #22  
Phone: (+597) 472426  
agrofix@sr.net  
Pobox : 2006  
Paramaribo  
Suriname – South America

**Sweden**  
Husqvarna AB  
Gardena Division  
S-561 82 Huskvarna  
gardenaorder@husqvarna.se

**Switzerland / Schweiz**  
Husqvarna Schweiz AG  
Consumer Products  
Industriestrasse 10  
5506 Mägenwil  
Phone: (+41) (0) 62 887 37 90  
info@gardena.ch

**Turkey**  
Dost Bahçe Diş Ticaret  
Mümesillik A.Ş  
Yunus Mah. Adil Sok. No: 3  
İc Kapı No: 1 Kartal  
34873 İstanbul  
Phone: (+90) 216 38 93 939  
info@dostbahce.com.tr

**Ukraine / Україна**  
ТОВ «Хускварна Україна»  
вул. Васильківська, 34,  
офіс 204-г  
03022, м. Київ  
Тел: (+38) 044 498 39 02  
info@gardena.ua

**Uruguay**  
FEL SA  
Entre Rios 1083 CP 11800  
Montevideo – Uruguay  
Tel : (+598) 22 03 18 44  
info@felisa.com.uy

**Venezuela**  
Corporación Casa y Jardín C.A.  
Av. Caroní, Edif. Trezmen, PB.  
Colinas de Bello Monte.  
1050 Caracas.  
Tlf : (+58) 212 992 33 22  
info@casayjardin.net.ve

1251-29.960.11/0219  
© GARDENA Manufacturing GmbH  
D-89070 Ulm  
http://www.gardena.com