

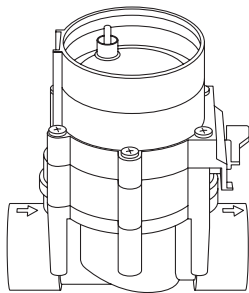

9 V
Art. 1251

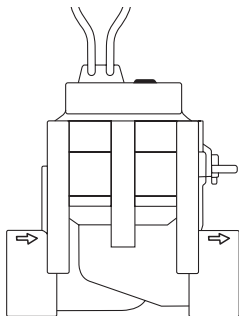

24 V
Art. 1278



DE Betriebsanleitung
Bewässerungsventil

PL Instrukcja obsługi
Zawór automatyczny

HU Használati utasítás
Öntözőszelep

CS Návod k obsluze
Zavlažovací ventil

SK Návod na obsluhu
Zavlažovací ventil

EL Οδηγίες χρήσης
Ηλεκτροβάννα

RU Инструкция по эксплуатации
Оросительный вентиль

SL Navodilo za uporabo
Namakalni ventil

HR Upute za uporabu
Ventil za navodnjavanje

UK Інструкція з експлуатації
Вентиль зрошення

RO Instrucțiuni de utilizare
Electrovalvă

BG Инструкция за експлоатация
Клапан за поливане

DE

PL

HU

CS

SK

EL

RU

SL

HR

UK

RO

BG

9 V

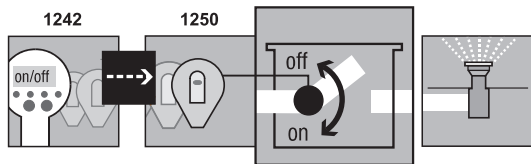

I1

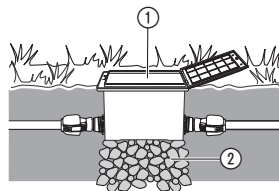

24 V

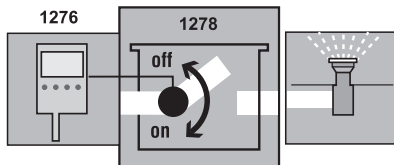

I2

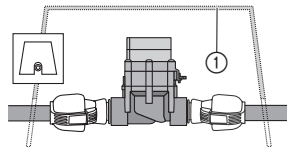

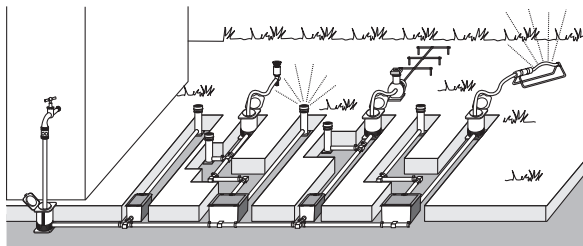
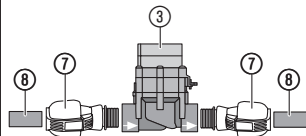
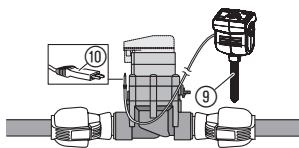
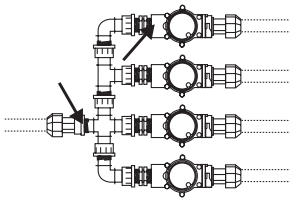
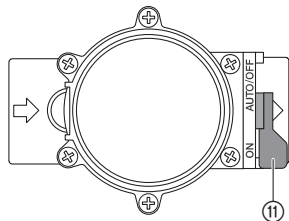
I3**I4****I5****I6****O1**

Namakalni ventil GARDENA

1. VARNOST	59
2. ZAGON	60
3. UPORABA	61
4. SHRANJEVANJE	62
5. ODPRAVLJANJE NAPAK	63
6. TEHNIČNI PODATKI	63
7. SERVISNA SLUŽBA/GARANCIJA	64

Prevod izvirnih navodil.



Iz varnostnih razlogov tega izdelka ne smejo uporabljati osebe mlajše od 16 let, kot tudi osebe, ki niso seznanjene z navodili

za uporabo. Osebe z omejenimi telesnimi in duševnimi sposobnostmi lahko uporabljajo ta izdelek samo pod nadzorom ali po navodilih pooblaščenih oseb. Otroci morajo biti pod nadzorom, zagotovite, da naprave ne bodo uporabljali kot igračo. Izdelka nikakor ne uporabljajte, če ste utrujeni ali bolni ali pod vplivom alkohola, drog ter zdravil.

Predvidena uporaba:

Namakalni ventili so namenjeni izključno uporabi na prostem, za popolnoma samodejno vodenje delov posameznih namakalnih naprav. Delitev celotne naprave v posamezne priključke za zalivanje

je koristna, če imajo različna območja rastlin različne potrebe po vodi, ali če količina vode ne zadošča za hkratno uporabo celotne naprave.

Namakalni ventil se na namakaino napravo (npr. potopni rosilnik, sistem Micro-Drip) predvklopi npr. pod zemljo.

Pozor:

Upoštevanje priloženih navodil GARDENA za uporabo je predpogoj za pravilno uporabo namakalnega ventila.

Slika 9 V:

Namakalni ventil **1251** je z enoto za programiranje **1242** in krmilnim delom **1250** del namakalnega sistema.

Slika 24 V:

Namakalni ventil **1278** je s krmiljenjem namakanja **1276** del namakalnega sistema.



Namakalni ventil je dovoljeno uporabljati le v povezavi z 9 V opremo, ki jo dovoljuje GARDENA: krmilnimi deli, adijskimi sprejemniki/24 V krmiljenjem namakanja.

1. VARNOST

POMEMBNO!

Skrbno preberite navodila za uporabo in jih shranite za poznejše branje.

→ Upoštevajte varnostna navodila v navodilih za obratovanje.

9 V in 24 V izdelkov ne smete zamenjevati.

Zamašitev namakalnega ventila:

→ Če je v osrednjem filtru GARDENA umazanija, predvklonite art.-št. 1510 naprave.

Vodni tlak namakalne naprave:

Ker je funkcija namakalne naprave odvisna od vsakokratnega vodnega tlaka, pazite, da se časi namakanja posameznih priključkov za zalivanje ne pokrivajo, oziroma da preskrbujete predvidene priključke za zalivanje z zadostnim tlakom in količino vode.

Pri tem upoštevajte navodila za načrtovanje v posebni brošuri GARDENA: Tehnika zalivanja – pomoč pri načrtovanju sistema škropilnikov.

NEVARNOST!

Ta izdelek med delovanjem povzroči nastanek elektromagnetnega polja. To polje lahko pod določenimi pogoji učinkuje na delovanje aktivnih ali pasivnih medicinskih vsadkov. Da je izključena nevarnost v primerih, ki bi lahko privedli do težkih ali smrtnih telesnih poškodb, naj se osebe z medicinskim vsadkom pred uporabo tega izdelka posvetujejo s svojim zdravnikom in proizvajalcem vsadka.

NEVARNOST!

Manjše dele je mogoče preprosto pogoltniti. Zaradi plastičnih vrečk obstaja nevarnost zadušitve majhnih otrok. Majhni otroci naj se vam med sestavljanjem ne približujejo.

2. ZAGON

Če je bil namakalni ventil nameščen pod zemljo, mora biti vgrajen v trdno in stabilno obrobo za ventil ① (ventilska posoda/ventilski jašek).
Npr. GARDENA art.-št. 1254/1255/1290/1292.

Nameščanje obrobe ventila [slika 11/12]:

1. Naredite načrt razmestitve (glejte npr. slika 13). Nadaljnje informacije najdete v pomoči za načrtovanje sistema škropilnikov GARDENA, ki jo dobite pri prodajalcu podjetja GARDENA.
2. Če gre za podzemsko namestitev, obrobo ventila ① podložite s paketom debelozmatega proda ②.
Tako zagotovite nemoteno delovanje drenaže jaška.
3. Zgornji rob obrobe ventila vgradite vodoravno na rušo.
S tem preprečite poškodbe pri košnji trave.

Iz ustreznih navodil za uporabo ventilskih posod GARDENA V1 oziroma V3 izveste tudi, kako namestiti namakalne ventile v posode.

Namestitev namakalnega ventila brez ventilske posode [slika 14]:

Magnetni ventil pravilno deluje le, če je namakalni ventil priključen v smeri pretoka.



POZOR!

Smer pretoka

→ **Pri montaži namakalnega ventila ③ bodite pozorni (na smer pretoka (puščice).**

→ Vijačne povezave, zatesnite s PTFE tesnilnim trakom **art.-št. 7219.**

Priključite povezovalne cevi GARDENA ⑧ (2700/2701/2704/2705/2718) oziroma cevi drugih proizvajalcev:

1. **Povezovalnik GARDENA 2763** (25 mm = 1")/**2769** (32 mm = 5/4") ⑦ privijte v namakalni ventil ③.
2. Priključite povezovalne cevi GARDENA ⑧ oziroma tuje izdelke (25 mm/32 mm).

Priključite senzor vlažnosti tal oz. dežni senzor [slika 15]:

Poleg zalivanja, ki je časovno odvisno, obstaja dodatna možnost vključitve vlaženja tal ali padavin v krmiljenje zalivanja za vsak namakalni ventil.

Pri zadovoljivi vlažnosti tal se sproži prekinitev programa ali se prepreči aktiviranje programa.

1. Senzor vlažnosti tal ⑨ postavite na območje pršenja
– **oziroma** –
dežni senzor ⑨ a (po potrebi s podaljškom) postavite **zunaj** območja pršenja.
2. **9 V:** Vtič ⑩ vtaknite v senzorski priključek krmilnega dela.

24 V: Vtič ⑩ vtaknite v senzorski priključek krmiljenja namakanja **art.-št. 1276** (glejte Navodilo za uporabo art.-št. 1276).

Običajna namestitvev [slika I6]:

Pri uporabi izdelkov **art.-št. 2750/2751/2752/2753/2755** je s puščico označeni mesti potrebno zatesniti s tesnilnim trakom (**npr. art.-št. 7219**).

3. UPORABA

Nastavitev krmiljenja ventilov [slika O1]:

Samodejno krmiljenje:

- Izbirno ročko ⑪ prestavite na „**AUTO/OFF**”.
Programsko vodeni pretok vode za namakalno napravo po programiranju krmilnega dela/radijskega sprejemnika.

Samodejno odprtega ventila ni mogoče ročno zapreti.

Ročno krmiljenje:

- Izbirno ročko ⑪ prestavite na „**ON**”.
Od programiranja neodvisen neprekinjen pretok vode.

4. SHRANJEVANJE

Konec uporabe/Prezimovanje:

Namakalni ventili so namenjeni za uporabo na prostem in so le pogojno odporni na pozebo. Popojno zaščito pred pozebo dosežete tako, da ventile razmontirate pred prihodom zmrzali. Lahko pa tudi izpraznite sistem cevi pred namakalnim ventilom in za njim.

Izpraznite sistem cevi PRED ventilom [slika O1]:

1. Zaprite vodovodno pipo in odstranite povezovalno cev med vodovodno pipo in priključnim mestom **GARDENA art.-št. 2722/2795**.

Tako lahko doteka zrak in se izprazni dotok vgrajenega odvodnega ventila v povezovalnem mestu. Pri tem predvidevamo, da je priključno mesto vgrajeno globlje od namakalnega ventila.

2. Pri direktni priključitvi namakalne naprave na vodovodno napeljavo hiše zaprite dovod vode in odprite odvodno pipo.
3. Izbirno ročko  vseh ventilov prestavite v položaj „ON”.
4. Če uporabljate ventilsko posodo GARDENA V3, odprite vgrajeni odvodni pokrov.

Izpraznite sistem cevi ZA ventilom:

Predpogoj: Odvodni ventil je vgrajen globlje ali enako globoko kot namakalni ventil.

→ Odvodni ventil GARDENA **art.-št. 2760** namestite neposredno za ventilom.

Naprava se samodejno izprazni prek odvodnega ventila GARDENA.

→ Če noben predpogoj ni izpolnjen, morate ustrezeni ventil odmontirati in ga shraniti varno pred zmrzaljo.

Odstranitev:

(v skladu z Dir. 2012/19/EU)

Izdelka ne smete odstraniti v običajne gospodinske odpadke. Odstraniti ga je treba v skladu z veljavnimi lokalnimi predpisi o varstvu okolja.



Pomembno! Izdelek odstranite pri svojem krajevnem zbirališču odpadkov za recikliranje.

5. ODPRAVLJANJE NAPAK

Težava	Mogoč vzrok	Pomoč
Magnetni ventil se ne odpre, ni pretoka vode	Dovod vode je prekinjen.	→ Odprite dovod vode.
	Krmilni del/radijski sprejemnik/krmiljenje namakanja ni pravilno povezano z namakalnim ventilom.	→ Krmilni del/radijski sprejemnik/krmiljenje namakanja pravilno povežite z namakalnim ventilom.
Magnetni ventil se ne zapre, stalen pretok vode	Magnetni ventil je vgrajen v nasprotni smeri pretoka.	→ Obmite magnetni ventil (upoštevajte smer pretoka).
	Izbima ročka (11) je v položaju „ON“.	→ Izbirno ročko (11) prestavite na „AUTO/OFF“.



NAPOTEK: V primeru drugih napak se obrnite na svoje GARDENA servisno središče. Popravila smejo izvajati samo GARDENA servisna središča ter specializirani trgovci, pooblaščen od podjetja GARDENA.

6. TEHNIČNI PODATKI

<i>Magnetni ventil</i>	Enota	Vrednost 9 V (art.-št. 1251)	Vrednost 24 V (art.-št. 1278)
Napetost	V	9 (DC)	24 (AC)
Obratovalni pritisk	barov	0,5 do 12	0,5 do 12
Pretočni medij		Čista sladka voda	Čista sladka voda
Maksimalna temperatura medija	°C	40	40

7. SERVISNA SLUŽBA/GARANCIJA

Servisna služba:

Obrnite se na naslov na hrbtni strani.

Garancija:

V primeru garancijskega zahtevka ne nosite stroškov za opravljen poseg.

GARDENA Manufacturing GmbH za ta izdelek daje 2 leti garancije (od datuma nakupa), če se je izdelek uporabljal izključno v zasebne namene. Za rabljene izdelke, kupljene na trgu rabljenih predmetov, ta garancija proizvajalca ne velja. Ta garancija obsega vse bistvene napake izdelka, ki dokazljivo izhajajo iz napak materiala ali proizvodnje. Garancija je izpolnjena s predajo polno funkcionalnega nadomestnega izdelka ali z brezplačnim popravilom pokvarjenega izdelka, ki nam ga pošljete; pridružujemo si pravico do izbire med tema možnostma. Storitev je predmet naslednjih določil:

- Izdelek je uporabljan v skladu z namenom uporabe in v skladu s priporočili v navodilih za uporabo.
- Kupec in druga oseba nista poskušala popraviti izdelka.

- Pri delovanju so bili uporabljeni samo originalni nadomestni in obrabljene deli znamke GARDENA.

Običajna obraba delov in komponent, vidne spremembe, obraba in obrabni deli so izključeni iz garancije.

Garancija proizvajalca ne vpliva na pravice, ki izhajajo iz garancije, do prodajalca/trgovca.

Če imate težave s tem izdelkom, se obrnite na našo podporo. V primeru uveljavljanja garancije pošljite okvarjen izdelek skupaj s kopijo dokazila o nakupu in opis napake zadostno frankirano na servisni naslov znamke GARDENA na zadnji strani.

Obrabni deli:

Garancija ne vključuje napak na namakalnem ventilu, ki so posledica napačno vstavljenih ali iztrošenih baterij v krmilnem delu.

Bild Nr. Picture No.	Ersatzteil-Nr. Spare Part No.	Bezeichnung Bewässerungsventil 9 V/1" Art. -Nr. 1251	Description Watering Valve 9 V/1" Art. No. 1251
19 – 36	1251-00.500.00	Bew. Ventil 9 V/ 1" (= Art.1251)	Watering valve 9 V/ 1" (=Art.1251)
19	1815-00.610.27	Steuerdüse, rot	Control nozzle, red
20	1251-00.500.26	Ventildeckel	Valve cover
21	913-00.680.01	O-Ring 7,5 x 2	O-Ring 7,5 x 2
22 + 21	1251-00.701.00	Küicken, vollst.	Mixer dial, cpl.
23	1672-00.600.11	O-Ring 24 x 2	O-Ring 24 x 2
24	1174-00.617.00	Magnetplatte, vollst.	Magnetic plate, cpl.
25	1174-00.610.11	Druckfeder, klein	Pressure spring, small
26	1251-00.510.00	Elektromagnet, vollst.	Electric magnet, cpl.
27	1174-00.610.07	Blechschraube 3,5 x 25-F-H	Sheet metal screw 3,5 x 25-F-H
28	1251-00.500.21	Blechschraube 4,2 x 60	Sheet metal screw 4,2 x 60 (6 x)
29	1174-00.610.08	Druckfeder, gross	Pressure spring, large
30 – 34	1251-00.520.00	Membrane, vollst.	Diaphragm
35	1251-00.500.11	Stützring	Support ring
36	1251-00.500.06	Ventilkörper	Valve body
	1251-00.540.00	Feinfilter	Fine filter

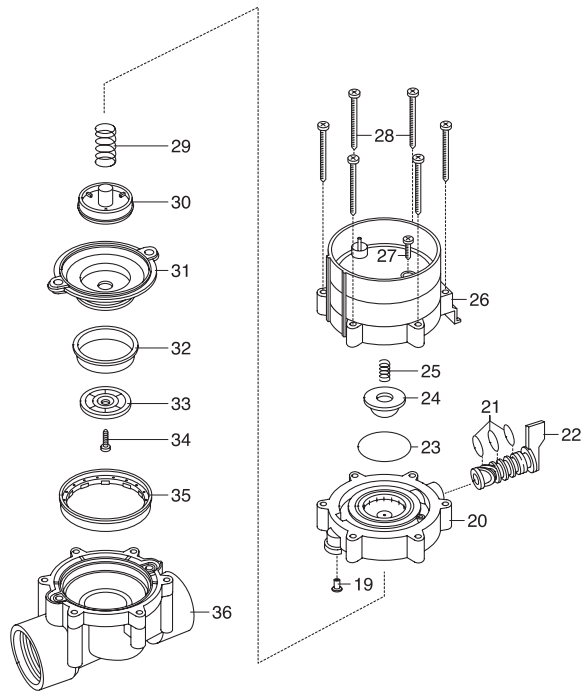

DE Produkthaftung

Wir weisen ausdrücklich darauf hin, dass wir in Übereinstimmung mit dem Produkthaftungsgesetz nicht für Schäden haften, die durch unsere Produkte entstehen, wenn diese unsachgemäß und nicht durch einen von uns autorisierten Servicepartner repariert wurden oder wenn keine Original GARDENA Teile oder von uns zugelassene Teile verwendet wurden.

SK Zodpovednosť za produkt

V súlade s nemeckými právnymi predpismi upravujúcimi zodpovednosť za výrobok týmto výslovne prehlasujeme, že nenesieme žiadnu zodpovednosť za škody spôsobené našimi výrobkami, v prípade ktorých neboli náležité opravy vykonané servisným partnerom schváleným spoločnosťou GARDENA alebo neboli použité diely spoločnosti GARDENA alebo diely schválené spoločnosťou GARDENA.

PL Odpowiedzialność za produkt

Zgodnie z niemiecką ustawą o odpowiedzialności za produkt, niniejszym wyraźnie oświadczamy, że nie ponosimy żadnej odpowiedzialności za szkody poniesione na skutek użytkowania naszych produktów, w przypadku gdy naprawa tych produktów nie była odpowiednio przeprowadzana przez zatwierdzonego przez firmę GARDENA partnera serwisowego lub nie stosowano oryginalnych części GARDENA albo części autoryzowanych przez tę firmę.

EL Ευθύνη προϊόντος

Σύμφωνα με τον γερμανικό νόμο περί Ευθύνης για τα Προϊόντα, με το παρόν δηλώνουμε ρητώς ότι δεν αποδεχόμαστε καμία ευθύνη για τυχόν ζημιές που προκύπτουν από τα προϊόντα μας εάν αυτά δεν έχουν επισκευαστεί σωστά από κάποιον εγκεκριμένο συνεργάτη επισκευών της GARDENA ή εάν δεν έχουν χρησιμοποιηθεί αυθεντικά εξαρτήματα GARDENA ή εξαρτήματα εγκεκριμένα από την GARDENA.

HU Termékszavatosság

A németországi termékszavatossági törvénnyel összhangban ezennel nyomatékosan kijelentjük, hogy nem vállalunk felelősséget a termékeinkben keletkezett olyan károkért, amelyek valamely GARDENA által jóváhagyott szervizpartner által nem megfelelően végzett javításból adódtak, vagy amely során nem eredeti GARDENA alkatrészeket vagy a GARDENA által jóváhagyott alkatrészeket használtak fel.

SL Odgovornost proizvajalca

V skladu z nemškimi zakoni o odgovornosti za izdelke, izrecno izjavljajo, da ne sprejemamo nobene odgovornosti za škodo, ki jo povzročijo naši izdelki, če teh niso ustrezno popravili GARDENINI odobreni servisni partnerji ali pri tem niso bili uporabljeni originalni GARDENINI nadomestni deli ali GARDENINIMI homologiranimi nadomestnimi deli.

CS Odpovědnost za výrobek

V souladu s německým zákonem o odpovědnosti za výrobek tímto výslovně prohlašujeme, že nepřijímáme žádnou odpovědnost za poškození vzniklá na našich výrobcích, kdy zmíněné výrobky nebyly řádně opraveny schváleným servisním partnerem GARDENA nebo kdy nebyly použity originální náhradní díly GARDENA nebo náhradní díly autorizované společností GARDENA.

HR Pouzdanost proizvoda

Sukladno njemačkom zakonu o pouzdanosti proizvoda, ovime izričito izjavljujemo kako ne prihvaćamo nikakvu odgovornost za oštećenja na našim proizvodima nastala uslijed neispravnog popravka od strane servisnog partnera kojeg odobrava GARDENA ili uslijed nekorištenja originalnih GARDENA dijelova ili dijelova koje odobrava GARDENA.

RO Răspunderea pentru produs

În conformitate cu Legea germană privind răspunderea pentru produs, declarăm în mod expres prin prezentul document că nu acceptăm nicio răspundere pentru defecțiunile suferite de produsele noastre atunci când acestea nu au fost reparate în mod corect de un atelier de service partener, aprobat de GARDENA, sau când nu au fost utilizate piese GARDENA originale sau piese autorizate de GARDENA.

BG Отговорност за вреди, причинени от стоки

Съгласно германския Закон за отговорността за вреди, причинени от стоки, с настоящото изрично декларираме, че не носим отговорност за щети, причинени от нашите продукти, ако те не са били правилно ремонтирани от одобрен от GARDENA сервиз или ако не са използвани оригинални части на GARDENA или части, одобрени от GARDENA.

Deutschland / Germany

GARDENA Manufacturing GmbH
Central Service
Hans-Lorenser-Straße 40
D-89079 Ulm
Produktfragen:
(+49) 731 490-123
Reparaturen:
(+49) 731 490-290
service@gardena.com

Albania

COBALT Sh.p.k.
Rr. Siri Kodra
1000 Tirana

Argentina

Husqvarna Argentina S.A.
Av. del Libertador 5954 –
Piso 11 – Torre B
(C1428ARP) Buenos Aires
Phone: (+54) 11 5194 5000
info.gardena@ar.husqvarna.com

Armenia

Garden Land Ltd.
61 Tigran Mets
0005 Yerevan

Australia

Husqvarna Australia Pty. Ltd.
Locked Bag 5
Central Coast BC
NSW 2252
Phone: (+ 61) (0) 2 4352 7400
customer.service@
husqvarna.com.au

Austria / Österreich

Husqvarna Austria GmbH
Industriezeile 36
4010 Linz
Tel.: (+43) 732 77 01 01-485
service.gardena@
husqvarnagroup.com

Azerbaijan

Firm Progress
a. Aliyev Str. 26A
1052 Baku

Belgium

Husqvarna België nv/sa
Gardena Division
Rue Egide Van Ophem 111
1180 Uccle / Ukkel
Tel.: (+32) 2 720 92 12
Mail: info@gardena.be

Bosnia / Herzegovina

SILK TRADE d.o.o.
Industrijska zona Bukva bb
74260 Tešanj

Brazil

Husqvarna do Brasil Ltda
Av. Francisco Matarazzo,
1400 – 19º andar
São Paulo – SP
CEP: 05001-903
Tel: 0800-112252
marketing.br.husqvarna@
husqvarna.com.br

Bulgaria

AGROLAND България АД
бул. 8 Декември, № 13
Офис 5
1700 Студентски град
София
Tel.: (+359) 24666910
info@agroland.eu

Canada / USA

GARDENA Canada Ltd.
100 Summerlea Road
Brampton, Ontario L6T 4X3
Phone: (+1) 905 792 93 30
info@gardenacanada.com

Chile

Maquinarias Agroforestales
Ltda. (Maga Ltda.)
Santiago, Chile
Avda. Chesterton
8355 comuna Las Condes
Phone: (+56) 2 202 4417
Dalton@maga.cl
Zipcode: 7560330

China

Husqvarna (Shanghai)
Management Co., Ltd.
富世华 (上海) 管理有限公司
3F, Benq Square B,
No207, Song Hong Rd.,
Chang Ning District,
Shanghai, PRC. 200335
上海市长宁区淞虹路207号明
基广场B座3楼, 邮编: 200335

Colombia

Husqvarna Colombia S.A.
Calle 18 No. 68 D-31, zona
Industrial de Montevideo
Bogotá, Cundinamarca
Tel. 571 2922700 ext. 105
jairo.salazar@husqvarna.com.co

Costa Rica

Compañia Exim
Euroiberamericana S.A.
Los Colegios, Moravia,
200 metros al Sur del Colegio
Saint Francis – San José
Phone: (+506) 297 68 83
exim_euro@racsa.co.cr

Croatia

Husqvarna Austria GmbH
Industriezeile 36
4010 Linz
Tel.: (+43) 732 77 01 01-485
service.gardena@
husqvarnagroup.com

Cyprus

Med Marketing
17 Digeni Akrita Ave
P.O. Box 27017
1641 Nicosia

Czech Republic

Husqvarna Česko s.r.o.
Türkova 2319/5b
149 00 Praha 4 – Chodov
Bezplatná infolinka :
800 100 425
servis@cz.husqvarna.com

Denmark

GARDENA DANMARK
Lejrevej 19, st.
3500 Værløse
Tlf.: (+45) 70264770
husqvarna@husqvarna.dk
www.gardena.com / dk

Dominican Republic

BOSQUESA, S.R.L
Carretera Santiago Licey
Km. 5 ½
Esquina Copal II.
Santiago
Dominican Republic
Phone: (+809) 736-0333
joserbosquesa@claro.net.do

Ecuador

Husqvarna Ecuador S.A.
Arupos E1-181 y 10 de
Agosto Quito, Pichincha
Tel. (+593) 22800739
francisco.jacome@
husqvarna.com.ec

Estonia

Husqvarna Eesti OÜ
Valdeku 132
EE-11216 Tallinn
info@gardena.ee

Finland

Oy Husqvarna Ab
Gardena Division
Lautatarhankatu 8 B / PL 3
00581 HELSINKI
www.gardena.fi

France

Husqvarna France
9/11 Allée des pierres mayettes
92635 Gennevilliers Cedex
France
http : //www.gardena.com/ fr
N° AZUR: 0 810 00 78 23
(Prix d'un appel local)

Georgia

Transporter LLC
8/57 Belslashvili street
0159 Tbilisi, Georgia
Phone: (+995) 322 14 71 71

Great Britain

Husqvarna UK Ltd
Preston Road
Aycliffe Industrial Park
Newton Aycliffe
County Durham
DL5 6UP
info.gardena@husqvarna.co.uk

Greece

Π.ΠΑΠΑΔΟΠΟΥΛΟΣ ΑΕΒΕ
Λεωφ. Αθηνών 92
Αθήνα
T.K.104 42
Ελλάδα
Τηλ. (+30) 210 5193 100
info@papadopoulos.com.gr

Hungary

Husqvarna Magyarország Kft.
Ezred u. 1-3
1044 Budapest
Telefon: (+36) 1 251-4161
vevoszolgalat.husqvarna@
husqvarna.hu

Iceland

Ó. Johnson & Kaaber
Tunguhsali 1
110 Reykjavik
ooj@ojk.is

Ireland

Husqvarna UK Ltd
Preston Road
Aycliffe Industrial Park
Newton Aycliffe
County Durham
DL5 6UP
info.gardena@husqvarna.co.uk

Italy

Husqvarna Italia S.p.A.
Via Santa Vecchia 15
23868 VALMADRERA (LC)
Phone: (+39) 0341.203.111
assistenza.italia@it.husqvarna.com

Japan
KAKIUCHI Co. Ltd.
Sumitomo Realty &
Development Kojimachi
BLDG., 8F
5-1 Niibanncyo
Chiyoda-ku
Tokyo 102-0084
Phone: (+81) 33 264 4721
m_ishihara@kaku-ichi.co.jp

Kazakhstan
LAMED Ltd.
155/1, Tazhibayevoi Str.
050060 Almaty
IP Schmidt
Abayavenue 3B
110 005 Kostanay

Korea
Kyung Jin Trading CO.,LTD.
107-4, SunDuk Bid.,
YangJae-dong,
Seocho-gu,
Seoul, (zipcode: 137-891)
Phone: (+82) (0)2 574-6300

Kyrgyzstan
Alye Maki
av. Moladaya Guardir J 3
720014
Bishkek

Latvia
Husqvarna Latvija SIA
Ulbrokas 19A
LV-1021 Riga
info@gardena.lv

Lithuania
UAB Husqvarna Lietuva
Ateities pl. 77C
LT-52104 Kaunas
info@gardena.lt

Luxembourg
Magasins Jules Neuberger
39, rue Jacques Stas
Luxembourg-Gasperich 2549
Case Postale No. 12
Luxembourg 2010
Phone: (+352) 40 14 01
api@neuberger.lu

Mexico
AFOSA
Av. Lopez Mateos Sur # 5019
Col. La Calma 45070
Zapopan, Jalisco, Mexico
Phone: (+52) 33 3818-3434
icornejo@afosa.com.mx

Moldova
Convel S.R.L.
290A Muncesti Str.
2002 Chisinau

Netherlands
Husqvarna Nederland B.V.
GARDENA Division
Postbus 50131
1305 AC ALMERE
Phone: (+31) 36 521 00 10
info@gardena.nl

Neth. Antilles
Jonka Enterprises N.V.
Sta. Rosa Weg 196
P.O. Box 8200
Curaçao
Phone: (+599) 9 767 66 55
pgm@jonka.com

New Zealand
Husqvarna New Zealand Ltd.
PO Box 76-437
Manukau City 2241
Phone: (+64) (0) 9 9202410
support.nz@husqvarna.co.nz

Norway
Husqvarna Norge AS
Gardena Division
Traskemeiven 36
1708 Sarpsborg
info@gardena.no

Peru
Husqvarna Perú S.A.
Jr. Ramón Cárcamo 710
Lima 1
Tel: (+51) 1 3320400 ext. 416
juan.remuzgo@husqvarna.com

Poland
Husqvarna
Poland Spółka z o.o.
ul. Wosyckiego 15 b
03-371 Warszawa
Phone: (+48) 22 330 96 00
gardena@husqvarna.com.pl

Portugal
Husqvarna Portugal, SA
Lagoa - Albarraque
2635 - 595 Rio de Mouro
Tel.: (+351) 21 922 85 30
Fax : (+351) 21 922 85 36
info@gardena.pt

Romania
Madex International Srl
Soseaua Odaii 117 - 123,
RO 013603 București, S1
Phone: (+40) 21 352.76.03
madex@ines.ro

Russia / Россия
ООО „Хускварна“
141400, Московская обл.,
г. Химки,
улица Ленинградская,
владение 39, стр.6
Бизнес Центр
„Химки Бизнес Парк“,
помещение 0B02_04
http://www.gardena.ru

Serbia
Domel d.o.o.
Autoput za Novi Sad bb
11273 Belgrade
Phone: (+381) 1 18 48 88 12
miroslav.jejina@domel.rs

Singapore
Hy-Ray PRIVATE LIMITED
40 Jalan Pemimpin
#02-08 Tat Ann Building
Singapore 577185
Phone: (+65) 6253 2277
shiyang@hyray.com.sg

Slovak Republic
Husqvarna Cesko s.r.o.
Türkova 2319/5b
149 00 Praha 4 – Chodov
Bezplatná infolinka:
800 154 044
servis@sk.husqvarna.com

Slovenia
Husqvarna Austria GmbH
Industriezeile 36
4010 Linz
Tel.: (+43) 732 77 01 01-485
service.gardena@
husqvarnagroup.com

South Africa
Husqvarna
South Africa (Pty) Ltd
Postnet Suite 250
Private Bag X6,
Cascades, 3202
South Africa
Phone: (+27) 33 846 9700
info@gardena.co.za

Spain
Husqvarna España S.A.
Calle de Rivas nº 10
28052 Madrid
Phone: (+34) 91 708 05 00
atencioncliente@gardena.es

Suriname
Agrofix n.v.
Verlengde Hogestraat #22
Phone: (+597) 472426
agrofix@sr.net
Pobox : 2006
Paramaribo
Suriname – South America

Sweden
Husqvarna AB
Gardena Division
S-561 82 Huskvarna
gardenaorder@husqvarna.se

Switzerland / Schweiz
Husqvarna Schweiz AG
Consumer Products
Industriestrasse 10
5506 Mägenwil
Phone: (+41) (0) 62 887 37 90
info@gardena.ch

Turkey
Dost Bahçe Diş Ticaret
Mümesillik A.Ş
Yunus Mah. Adil Sok. No: 3
İc Kapı No: 1 Kartal
34873 İstanbul
Phone: (+90) 216 38 93 939
info@dostbahce.com.tr

Ukraine / Україна
ТОВ «Хускварна Україна»
вул. Васильківська, 34,
офіс 204-г
03022, м. Київ
Тел: (+38) 044 498 39 02
info@gardena.ua

Uruguay
FEL SA
Entre Rios 1083 CP 11800
Montevideo – Uruguay
Tel : (+598) 22 03 18 44
info@felisa.com.uy

Venezuela
Corporación Casa y Jardín C.A.
Av. Caroní, Edif. Trezmen, PB.
Colinas de Bello Monte.
1050 Caracas.
Tlf : (+58) 212 992 33 22
info@casayjardin.net.ve

1251-29.960.11/0219
© GARDENA Manufacturing GmbH
D-89070 Ulm
http://www.gardena.com