

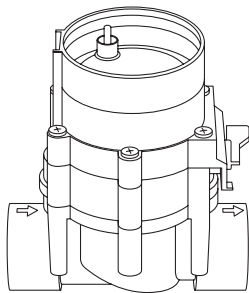

9 V
Art. 1251

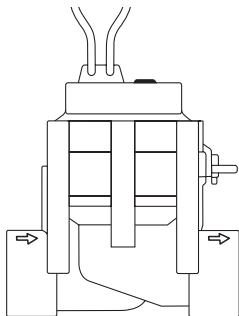

24 V
Art. 1278



DE Betriebsanleitung
Bewässerungsventil

PL Instrukcja obsługi
Zawór automatyczny

HU Használati utasítás
Öntözőszelep

CS Návod k obsluze
Zavlažovací ventil

SK Návod na obsluhu
Zavlažovací ventil

EL Οδηγίες χρήσης
Ηλεκτροβάννα

RU Инструкция по эксплуатации
Оросительный вентиль

SL Navodilo za uporabo
Namakalni ventil

HR Upute za uporabu
Ventil za navodnjavanje

UK Інструкція з експлуатації
Вентиль зрошення

RO Instrucțiuni de utilizare
Electrovalvă

BG Инструкция за експлоатация
Клапан за поливане

DE

PL

HU

CS

SK

EL

RU

SL

HR

UK

RO

BG

9 V

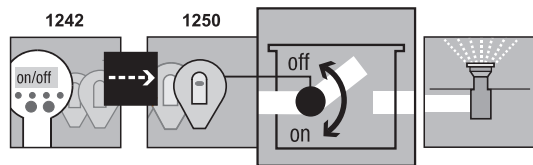

I1

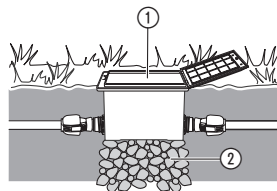

24 V

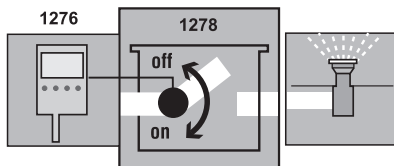

I2

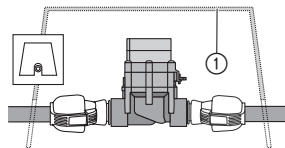

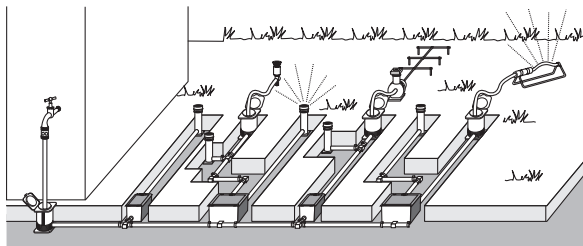
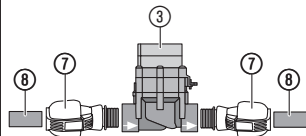
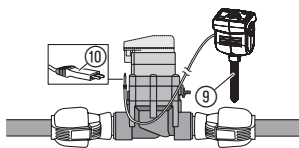
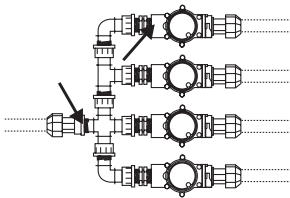
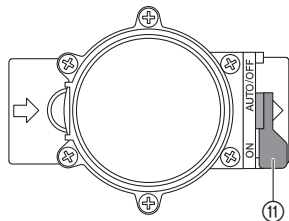
I3**I4****I5****I6****O1**

Вентиль зрошення GARDENA

1. БЕЗПЕКА	73
2. ВВЕДЕННЯ В ЕКСПЛУАТАЦІЮ	74
3. ОБСЛУГОВУВАННЯ	76
4. ЗБЕРІГАННЯ	76
5. УСУНЕННЯ НЕСПРАВНОСТЕЙ	77
6. ТЕХНІЧНІ ХАРАКТЕРИСТИКИ	78
7. СЕРВІСНЕ ОБСЛУГОВУВАННЯ/ГАРАНТІЯ	79

Це переклад оригіналу інструкції.



Через можливі причини виникнення небезпечних ситуацій дітям та підліткам віком до 16 років, а також особам, які не ознайомлені з даною інструкцією з експлуатації, не дозволяється користуватися цим виробом. Люди з погіршеними фізичними або ментальними здібностями повинні використовувати продукцію тільки під присмотром або біля інструктажу особи доглядача. Діти повинні перебувати під наглядом дорослих, щоб упевнитись, що вони не граються з виробом. Не використовуйте пристрій, якщо ви втомлені, хворі, чи перебуваєте під впливом наркотиків, алкоголю, медикаментів.

Належне застосування:

Вентилі зрошення призначені виключно для зовнішнього застосування в окремих частинах

системи зрошення з повністю автоматичним керуванням. Розділення всієї системи на окремі лінії зрошення має перевагу при різній потребі у воді окремих рослин або при недостатній кількості води для забезпечення експлуатації всієї системи.

Вентиль зрошення, наприклад, попередньо підключається під землю до системи зрошення (наприклад, стаціонарний садово-парковий дощувач; система мікрокрапель).

Зверніть увагу:

Дотримання інструкції з експлуатації GARDENA що додається – є умовою для належного використання вентиля зрошення.

Зобр. 9 V (9 V):

Вентиль зрошення **1251** має програмний блок **1242** та блок керування **1250** частина системи зрошення.

Зобр. 24 V (24 V):

Вентиль зрошення **1278** має блок керування системою зрошення **1276** частина системи зрошення.



Вентиль зрошення дозволяється використовувати тільки разом з дозволеними фірмою GARDENA 9 В блоками

керування, радіоприймачами/24 В блоком керування системи зрошення.

1. БЕЗПЕКА

ВАЖЛИВО!

Ретельно прочитайте цю інструкцію з експлуатації та збережіть її, щоб при необхідності можна було звернутися до неї.

→ Дотримуйтесь правил безпеки інструкції з експлуатації.

9 В и 24 В вироби не можна плутати.

Забивання вентилю зрошення:

→ **При брудній воді перед системою необхідно підключати центральний фільтр GARDENA арт. 1510.**

Водяний тиск системи зрошення:

Так як функція системи зрошення залежить від відповідного водяного тиску, Ви повинні звертати увагу на те, щоб тривалості зрошення окремих ліній не нашарувались між

собою, та щоб передбачені Вами лінії зрошення в достатній мірі забезпечувались водяним тиском та достатньою кількістю води.

Для цього дотримуйтесь вказівок по плануванню із спеціальної брошури GARDENA „Техніка зрошення – допомога в плануванні дощувальної системи“.

НЕБЕЗПЕКА!

Цей виріб під час експлуатації створює електромагнітне поле. Це поле при певних умовах може створити негативний вплив на роботу активних або пасивних медичних імплантатів. Щоб виключити небезпечні ситуації, які можуть призвести до тяжких або смертельних травм, особи з медичним імплантатом перед використанням цього виробу повинні проконсультуватися зі своїм лікарем і виробником імплантату.

НЕБЕЗПЕКА!

Дрібні частини можуть бути легко проковтнуті. Через поліетиленовий мішок існує небезпека

задухи для маленьких дітей. Не допускайте маленьких дітей до місця збірки.

2. ВВЕДЕННЯ В ЕКСПЛУАТАЦІЮ

Якщо вентиль зрошення встановлений під землею, його необхідно вбудовувати в міцний та стійкий до ходіння корпус ① (вентильна коробка/канал для вентилів). **Наприклад, GARDENA арт. 1254/1255/1290/1292.**

Таким чином виключається можливість пошкодження при косінні газонів.

Інформацію щодо монтажу вентилів зрошення в вентильних коробках GARDENA V1 і V3 Ви можете знайти у відповідних інструкціях з експлуатації.

Встановлення корпусу для вентиля **[зобр. I1/I2]:**

1. Зробіть план укладки (див., наприклад, зобр. I3).
Подальша інформація є в плануванні дощувальної системи GARDENA, яке можна отримати у Вашого продавця GARDENA.
2. При підземному монтажу корпусу для вентиля ① зробіть подушку з крупного гравію ②.
Таким чином забезпечується бездоганне функціонування дренажу каналу.
3. Верхній край корпусу для вентиля вбудуйте на рівні землі, трав'янистого покрыву.

Монтаж вентилів зрошення без вентильної коробки [зобр. I4]:

Електромагнітний вентиль функціонує належним чином лише тоді, коли вентиль зрошення підключений у пропускному напрямку.



УВАГА!

Увага на пропускний напрямок!

→ **При монтажу вентиля зрошення ③ звертайте увагу на пропускний напрямок (стрілка).**

→ Різьбові з'єднання за винятком дощувальної різьби ущільніть PTFE стрічкою (арт 7219).

Підключення трубопроводу GARDENA ⑧ (2700/2701/2704/2705/2718) або інших виробників:

1. Прикрутіть **з'єднувач GARDENA 2763** (25 мм = 1")/**2769** (32 мм = 5/4") ⑦ до вентиля зрошення ③.
2. Підключіть трубопровід GARDENA ⑧ або інших виробників (25 мм/32 мм).

Підключення датчика вологості ґрунту або дощу (опція) [зобр. І5]:

Разом з керуванням, залежним від часу, є додаткова можливість застосовувати вологість ґрунту або осадки в керуванні системою зрошення відповідно до кожного вентиля зрошення.

При достатній вологості ґрунту спрацює зупинка програми або блокується активація програми.

1. Датчик вологості ґрунту ⑨ розташуйте **в** зоні дощування
– або –
датчик дощу ⑨ (якщо необхідно, за допомогою подовжувача) **зовні** зони дощування.
2. **9 В:** Штекер ⑩ вставте у з'єднання датчику блока керування.
24 В: Штекер ⑩ вставте у з'єднання датчика блока керування системи зрошення **арт. 1276** (дивіться інструкцію з експлуатації арт. 1276).

Звичайне встановлення [зобр. І6]:

При використанні деталей **арт. 2750/2751/2752/2753/2755** ущільнити стрічкою (**напр., арт. 7219**) у місцях, що позначені стрілками.

3. ОБСЛУГОВУВАННЯ

Встановлення моменту керування вентилям
[зобр. О1]:

Повністю автоматичне керування:

→ Рукоятку ⑪ поставте на „АВТО/ВИМК“.
Потік води, що керується програмою до системи зрошення після програмування блоку що керує/радіоприймача.

Вентиль що відкривається автоматично не може зачинятися вручну.

Ручне керування:

→ Рукоятку А поставте на „ВИМК“.
Постійний, незалежний від програмування, потік води.

4. ЗБЕРІГАННЯ

Виведення з експлуатації/Зимування:

Вентилі зрошення призначені для зовнішнього застосування, але тільки умовно морозостійкі. Абсолютний захист від морозу Ви можете досягти демонтувавши вентиля перед початком морозів. Альтернативною можливістю – є спорожнення системи трубопроводів перед та після вентиля зрошення.

Спорожнення системи трубопроводів
ПЕРЕД вентилям [зобр. О1]:

1. Закрийте водопровідний кран та від'єднайте з'єднувальний шланг між водопровід-

ним краном та **з'єднувальним елементом GARDENA арт. 2722/2795.**

Таким чином може проходити повітря та відповідний трубопровід спорожняється через вбудований у з'єднувальний елемент водовідвідний клапан. Для цього потрібно, щоб з'єднувальний елемент був вбудований вище ніж вентиль зрошення.

2. При прямому підключенні системи зрошення до домашньої системи водопостачання подачу води зупиніть та відкрийте водоспускний кран домашнього водопроводу.
3. Рукоятку ⑪ всіх вентилів поставте в положення „ВИМК“.

4. При застосуванні вентиляційної коробки GARDENA V3 відкрийте інтегрований водоспускний клапан.

Спорожнення системи трубопроводів ПІСЛЯ вентиля:

Умова: Водоспускний вентиль вбудовується нижче або на тому самому рівні як вентиль зрошення.

- Водоспускний вентиль GARDENA арт. 2760 встановлюйте безпосередньо після вентиля.

Вода з установки випускається автоматично через водоспускний вентиль GARDENA.

→ Якщо ні жодну з обох умов виконати не можливо, необхідно демонтувати відповідний вентиль та зберігати в захищеному від морозу місці.

Утилізація:

(відповідно до Директиви 2012/19/ЄС)

Виріб не можна утилізувати зі звичайними побутовими відходами. Він повинен бути утилізований відповідно до місцевих чинних стандартів з охорони навколишнього середовища.



Важливо! Утилізуйте виріб у або за допомогою місцевого спеціалізованого збірного пункту з утилізації.

5. УСУНЕННЯ НЕСПРАВНОСТЕЙ

Проблема



Електромагнітний вентиль не відкривається, немає потоку води

Можлива причина

Подачу води було перервана.
Блок керування/радіоприймач/блок керування системи зрошення невірно з'єднаний з вентилям зрошення.

Спосіб усунення

→ Возобновить подачу води.
→ Блок керування/радіоприймач/блок керування системи зрошення з'єднайте правильно з вентилям зрошення.

Проблема	Можлива причина	Спосіб усунення
Електромагнітний вентиль не закривається, постійний потік води	Електромагнітний вентиль встановлений проти пропускного напрямку. Рукоятку  поставте в положення „ВІМК“.	→ Поверніть електромагнітний клапан (враховуйте пропускний напрямок). → Рукоятку  поставте на „АВТО/ВИМК“.



ВКАЗІВКА: в разі інших несправностей зверніться, будь ласка, до сервісного центру GARDENA. Ремонтні роботи повинні виконуватися тільки сервісними центрами GARDENA, а також спеціалізованими фірмами, які сертифіковані компанією GARDENA.

6. ТЕХНІЧНІ ХАРАКТЕРИСТИКИ

<i>Електромагнітний вентиль</i>	Одиниця вимірювання	Значення 9 В (арт. 1251)	Значення 24 В (арт. 1278)
Напруга	В	9 (пост. струм)	24 (змін. струм)
Робочий тиск	бар	від 0,5 до 12	від 0,5 до 12
Робоча речовина		чиста прісна вода	чиста прісна вода
Макс. температура речовини	°С	40	40

7. СЕРВІСНЕ ОБСЛУГОВУВАННЯ/ГАРАНТІЯ

Сервісне обслуговування:

Для зв'язку дивіться, будь ласка, адресу на звороті.

Гарантія:

У випадку виконання гарантійних вимог із вас не стягуватиметься плата за надані послуги.

GARDENA Manufacturing GmbH надає для цього виробу гарантію на 2 роки (з дати покупки), якщо виріб буде використано виключно у приватних цілях. На вживані вироби, придбані на вторинному ринку, дана гарантія виробника не поширюється. Надана гарантія поширюється на всі істотні недоліки виробу, які на підставі доказів пояснюються дефектами матеріалу або виробничим браком. Ця гарантія передбачає безкоштовну заміну несправного виробу на справний, або ж ремонт несправного виробу, надісланого нам користувачем. Ми зберігаємо за собою право вибору одного з цих варіантів. Ця послуга надається за таких умов:

- Виріб використовувався за призначенням і згідно з рекомендаціями, наведеними в інструкціях із експлуатації.
- Ані покупець, ані третя сторона не намагалися відремонтувати виріб.

- В процесі експлуатації були використані тільки оригінальні GARDENA запасні та швидкозношувані частини.

Гарантія не поширюється на звичайний знос деталей і компонентів, візуальні зміни, а також швидкозношувані частини і витратні матеріали.

Гарантія виробника не впливає на право на гарантії від дилера/продавця.

Якщо у вас виникли проблеми з даним виробом, зверніться, будь ласка, до нашого сервісного центру. У гарантійному випадку відправте, будь ласка, несправний виріб разом з копією чека про покупку і описом неполадки, сплативши вартість пересилки, за адресою GARDENA сервісного центру, що знаходиться на зворотному боці.

Швидкозношувані деталі:

Дефекти вентиля зрошення через невірну встановлені або зношені батареї блоку керування з гарантії виключаються.

Bild Nr. Picture No.	Ersatzteil-Nr. Spare Part No.	Bezeichnung Bewässerungsventil 9 V/1" Art. -Nr. 1251	Description Watering Valve 9 V/1" Art. No. 1251
19 – 36	1251-00.500.00	Bew. Ventil 9 V/ 1" (= Art.1251)	Watering valve 9 V/ 1" (=Art.1251)
19	1815-00.610.27	Steuerdüse, rot	Control nozzle, red
20	1251-00.500.26	Ventildeckel	Valve cover
21	913-00.680.01	O-Ring 7,5 x 2	O-Ring 7,5 x 2
22 + 21	1251-00.701.00	Küicken, vollst.	Mixer dial, cpl.
23	1672-00.600.11	O-Ring 24 x 2	O-Ring 24 x 2
24	1174-00.617.00	Magnetplatte, vollst.	Magnetic plate, cpl.
25	1174-00.610.11	Druckfeder, klein	Pressure spring, small
26	1251-00.510.00	Elektromagnet, vollst.	Electric magnet, cpl.
27	1174-00.610.07	Blechschraube 3,5 x 25-F-H	Sheet metal screw 3,5 x 25-F-H
28	1251-00.500.21	Blechschraube 4,2 x 60	Sheet metal screw 4,2 x 60 (6 x)
29	1174-00.610.08	Druckfeder, gross	Pressure spring, large
30 – 34	1251-00.520.00	Membrane, vollst.	Diaphragm
35	1251-00.500.11	Stützring	Support ring
36	1251-00.500.06	Ventilkörper	Valve body
	1251-00.540.00	Feinfilter	Fine filter

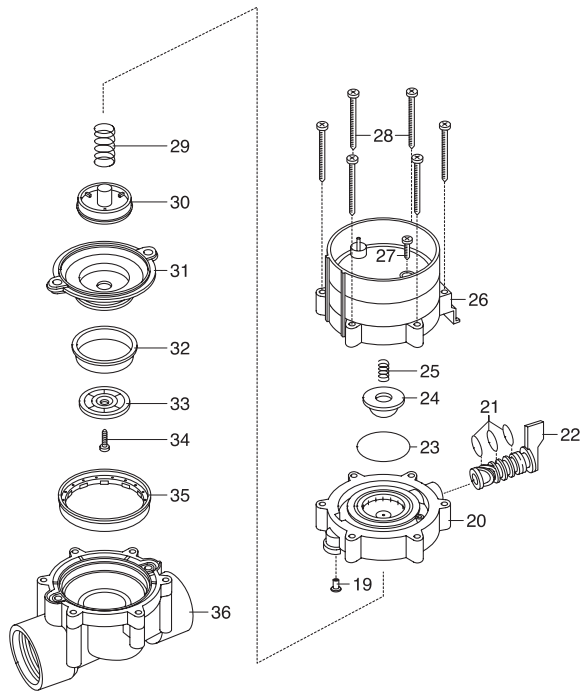

DE Produkthaftung

Wir weisen ausdrücklich darauf hin, dass wir in Übereinstimmung mit dem Produkthaftungsgesetz nicht für Schäden haften, die durch unsere Produkte entstehen, wenn diese unsachgemäß und nicht durch einen von uns autorisierten Servicepartner repariert wurden oder wenn keine Original GARDENA Teile oder von uns zugelassene Teile verwendet wurden.

SK Zodpovednosť za produkt

V súlade s nemeckými právnymi predpismi upravujúcimi zodpovednosť za výrobok týmto výslovne prehlasujeme, že nenesieme žiadnu zodpovednosť za škody spôsobené našimi výrobkami, v prípade ktorých neboli náležité opravy vykonané servisným partnerom schváleným spoločnosťou GARDENA alebo neboli použité diely spoločnosti GARDENA alebo diely schválené spoločnosťou GARDENA.

PL Odpowiedzialność za produkt

Zgodnie z niemiecką ustawą o odpowiedzialności za produkt, niniejszym wyraźnie oświadczamy, że nie ponosimy żadnej odpowiedzialności za szkody poniesione na skutek użytkowania naszych produktów, w przypadku gdy naprawa tych produktów nie była odpowiednio przeprowadzana przez zatwierdzonego przez firmę GARDENA partnera serwisowego lub nie stosowano oryginalnych części GARDENA albo części autoryzowanych przez tę firmę.

EL Ευθύνη προϊόντος

Σύμφωνα με τον γερμανικό νόμο περί Ευθύνης για τα Προϊόντα, με το παρόν δηλώνουμε ρητώς ότι δεν αποδεχόμαστε καμία ευθύνη για τυχόν ζημιές που προκύπτουν από τα προϊόντα μας εάν αυτά δεν έχουν επισκευαστεί σωστά από κάποιον εγκεκριμένο συνεργάτη επισκευών της GARDENA ή εάν δεν έχουν χρησιμοποιηθεί αυθεντικά εξαρτήματα GARDENA ή εξαρτήματα εγκεκριμένα από την GARDENA.

HU Termékszavatosság

A németországi termékszavatossági törvénnyel összhangban ezennel nyomatékosan kijelentjük, hogy nem vállalunk felelősséget a termékeinkben keletkezett olyan károkért, amelyek valamely GARDENA által jóváhagyott szervizpartner által nem megfelelően végzett javításból adódtak, vagy amely során nem eredeti GARDENA alkatrészeket vagy a GARDENA által jóváhagyott alkatrészeket használtak fel.

SL Odgovornost proizvajalca

V skladu z nemškimi zakoni o odgovornosti za izdelke, izrecno izjavljajo, da ne sprejemamo nobene odgovornosti za škodo, ki jo povzročijo naši izdelki, če teh niso ustrezno popravili GARDENINI odobreni servisni partnerji ali pri tem niso bili uporabljeni originalni GARDENINI nadomestni deli ali GARDENINIMI homologiranimi nadomestnimi deli.

CS Odpovědnost za výrobek

V souladu s německým zákonem o odpovědnosti za výrobek tímto výslovně prohlašujeme, že nepřijímáme žádnou odpovědnost za poškození vzniklá na našich výrobcích, kdy zmíněné výrobky nebyly řádně opraveny schváleným servisním partnerem GARDENA nebo kdy nebyly použity originální náhradní díly GARDENA nebo náhradní díly autorizované společností GARDENA.

HR Pouzdanost proizvoda

Sukladno njemačkom zakonu o pouzdanosti proizvoda, ovime izričito izjavljujemo kako ne prihvaćamo nikakvu odgovornost za oštećenja na našim proizvodima nastala uslijed neispravnog popravka od strane servisnog partnera kojeg odobrava GARDENA ili uslijed nekorištenja originalnih GARDENA dijelova ili dijelova koje odobrava GARDENA.

RO Răspunderea pentru produs

În conformitate cu Legea germană privind răspunderea pentru produs, declarăm în mod expres prin prezentul document că nu acceptăm nicio răspundere pentru defecțiunile suferite de produsele noastre atunci când acestea nu au fost reparate în mod corect de un atelier de service partener, aprobat de GARDENA, sau când nu au fost utilizate piese GARDENA originale sau piese autorizate de GARDENA.

BG Отговорност за вреди, причинени от стоки

Съгласно германския Закон за отговорността за вреди, причинени от стоки, с настоящото изрично декларираме, че не носим отговорност за щети, причинени от нашите продукти, ако те не са били правилно ремонтирани от одобрен от GARDENA сервиз или ако не са използвани оригинални части на GARDENA или части, одобрени от GARDENA.

Deutschland / Germany

GARDENA Manufacturing GmbH
Central Service
Hans-Lorenser-Straße 40
D-89079 Ulm
Produktfragen:
(+49) 731 490-123
Reparaturen:
(+49) 731 490-290
service@gardena.com

Albania

COBALT Sh.p.k.
Rr. Siri Kodra
1000 Tirana

Argentina

Husqvarna Argentina S.A.
Av. del Libertador 5954 –
Piso 11 – Torre B
(C1428ARP) Buenos Aires
Phone: (+54) 11 5194 5000
info.gardena@ar.husqvarna.com

Armenia

Garden Land Ltd.
61 Tigran Mets
0005 Yerevan

Australia

Husqvarna Australia Pty. Ltd.
Locked Bag 5
Central Coast BC
NSW 2252
Phone: (+ 61) (0) 2 4352 7400
customer.service@
husqvarna.com.au

Austria / Österreich

Husqvarna Austria GmbH
Industriezeile 36
4010 Linz
Tel.: (+43) 732 77 01 01-485
service.gardena@
husqvarnagroup.com

Azerbaijan

Firm Progress
a. Aliyev Str. 26A
1052 Baku

Belgium

Husqvarna België nv/sa
Gardena Division
Rue Egide Van Ophem 111
1180 Uccle / Ukkel
Tel.: (+32) 2 720 92 12
Mail: info@gardena.be

Bosnia / Herzegovina

SILK TRADE d.o.o.
Industrijska zona Bukva bb
74260 Tešanj

Brazil

Husqvarna do Brasil Ltda
Av. Francisco Matarazzo,
1400 – 19º andar
São Paulo – SP
CEP: 05001-903
Tel: 0800-112252
marketing.br.husqvarna@
husqvarna.com.br

Bulgaria

AGROLAND България АД
бул. 8 Декември, № 13
Офис 5
1700 Студентски град
София
Tel.: (+359) 24666910
info@agroland.eu

Canada / USA

GARDENA Canada Ltd.
100 Summerlea Road
Brampton, Ontario L6T 4X3
Phone: (+1) 905 792 93 30
info@gardenacanada.com

Chile

Maquinarias Agroforestales
Ltda. (Maga Ltda.)
Santiago, Chile
Avda. Chesterton
8355 comuna Las Condes
Phone: (+56) 2 202 4417
Dalton@maga.cl
Zipcode: 7560330

China

Husqvarna (Shanghai)
Management Co., Ltd.
富世华 (上海) 管理有限公司
3F, Benq Square B,
No207, Song Hong Rd.,
Chang Ning District,
Shanghai, PRC. 200335
上海市长宁区淞虹路207号明
基广场B座3楼, 邮编: 200335

Colombia

Husqvarna Colombia S.A.
Calle 18 No. 68 D-31, zona
Industrial de Montevideo
Bogotá, Cundinamarca
Tel. 571 2922700 ext. 105
jairo.salazar@husqvarna.com.co

Costa Rica

Compañia Exim
Euroiberamericana S.A.
Los Colegios, Moravia,
200 metros al Sur del Colegio
Saint Francis – San José
Phone: (+506) 297 68 83
exim_euro@racsa.co.cr

Croatia

Husqvarna Austria GmbH
Industriezeile 36
4010 Linz
Tel.: (+43) 732 77 01 01-485
service.gardena@
husqvarnagroup.com

Cyprus

Med Marketing
17 Digeni Akrita Ave
P.O. Box 27017
1641 Nicosia

Czech Republic

Husqvarna Česko s.r.o.
Türkova 2319/5b
149 00 Praha 4 – Chodov
Bezplatná infolinka :
800 100 425
servis@cz.husqvarna.com

Denmark

GARDENA DANMARK
Lejrevej 19, st.
3500 Værløse
Tlf.: (+45) 70264770
husqvarna@husqvarna.dk
www.gardena.com / dk

Dominican Republic

BOSQUESA, S.R.L
Carretera Santiago Licey
Km. 5 ½
Esquina Copal II.
Santiago
Dominican Republic
Phone: (+809) 736-0333
joserbosquesa@claro.net.do

Ecuador

Husqvarna Ecuador S.A.
Arupos E1-181 y 10 de
Agosto Quito, Pichincha
Tel. (+593) 22800739
francisco.jacome@
husqvarna.com.ec

Estonia

Husqvarna Eesti OÜ
Valdeku 132
EE-11216 Tallinn
info@gardena.ee

Finland

Oy Husqvarna Ab
Gardena Division
Lautatarhankatu 8 B / PL 3
00581 HELSINKI
www.gardena.fi

France

Husqvarna France
9/11 Allée des pierres mayettes
92635 Gennevilliers Cedex
France
http : //www.gardena.com/ fr
N° AZUR: 0 810 00 78 23
(Prix d'un appel local)

Georgia

Transporter LLC
8/57 Beliashvili street
0159 Tbilisi, Georgia
Phone: (+995) 322 14 71 71

Great Britain

Husqvarna UK Ltd
Preston Road
Aycliffe Industrial Park
Newton Aycliffe
County Durham
DL5 6UP
info.gardena@husqvarna.co.uk

Greece

Π.ΠΑΠΑΔΟΠΟΥΛΟΣ ΑΕΒΕ
Λεωφ. Αθηνών 92
Αθήνα
T.K.104 42
Ελλάδα
Τηλ. (+30) 210 5193 100
info@papadopoulos.com.gr

Hungary

Husqvarna Magyarország Kft.
Ezred u. 1-3
1044 Budapest
Telefon: (+36) 1 251-4161
vevoszolgalat.husqvarna@
husqvarna.hu

Iceland

Ó. Johnson & Kaaber
Tunguhsali 1
110 Reykjavik
ooj@ojk.is

Ireland

Husqvarna UK Ltd
Preston Road
Aycliffe Industrial Park
Newton Aycliffe
County Durham
DL5 6UP
info.gardena@husqvarna.co.uk

Italy

Husqvarna Italia S.p.A.
Via Santa Vecchia 15
23868 VALMADRERA (LC)
Phone: (+39) 0341.203.111
assistenza.italia@it.husqvarna.com

Japan
KAKIUCHI Co. Ltd.
Sumitomo Realty &
Development Kojimachi
BLDG., 8F
5-1 Niibanncyo
Chiyoda-ku
Tokyo 102-0084
Phone: (+81) 33 264 4721
m_ishihara@kaku-ichi.co.jp

Kazakhstan
LAMED Ltd.
155/1, Tazhibayevoi Str.
050060 Almaty
IP Schmidt
Abayavenue 3B
110 005 Kostanay

Korea
Kyung Jin Trading CO.,LTD.
107-4, SunDuk Bid.,
YangJae-dong,
Seocho-gu,
Seoul, (zipcode: 137-891)
Phone: (+82) (0)2 574-6300

Kyrgyzstan
Alye Maki
av. Moladaya Guardir J 3
720014
Bishkek

Latvia
Husqvarna Latvija SIA
Ulbrokas 19A
LV-1021 Riga
info@gardena.lv

Lithuania
UAB Husqvarna Lietuva
Ateities pl. 77C
LT-52104 Kaunas
info@gardena.lt

Luxembourg
Magasins Jules Neuberger
39, rue Jacques Stas
Luxembourg-Gasperich 2549
Case Postale No. 12
Luxembourg 2010
Phone: (+352) 40 14 01
api@neuberger.lu

Mexico
AFOSA
Av. Lopez Mateos Sur # 5019
Col. La Calma 45070
Zapopan, Jalisco, Mexico
Phone: (+52) 33 3818-3434
icornejo@afosa.com.mx

Moldova
Convel S.R.L.
290A Muncesti Str.
2002 Chisinau

Netherlands
Husqvarna Nederland B.V.
GARDENA Division
Postbus 50131
1305 AC ALMERE
Phone: (+31) 36 521 00 10
info@gardena.nl

Neth. Antilles
Jonka Enterprises N.V.
Sta. Rosa Weg 196
P.O. Box 8200
Curaçao
Phone: (+599) 9 767 66 55
pgm@jonka.com

New Zealand
Husqvarna New Zealand Ltd.
PO Box 76-437
Manukau City 2241
Phone: (+64) (0) 9 9202410
support.nz@husqvarna.co.nz

Norway
Husqvarna Norge AS
Gardena Division
Traskemeveien 36
1708 Sarpsborg
info@gardena.no

Peru
Husqvarna Perú S.A.
Jr. Ramón Cárcamo 710
Lima 1
Tel: (+51) 1 3320400 ext. 416
juan.remuzgo@husqvarna.com

Poland
Husqvarna
Poland Spółka z o.o.
ul. Wosyckiego 15 b
03-371 Warszawa
Phone: (+48) 22 330 96 00
gardena@husqvarna.com.pl

Portugal
Husqvarna Portugal, SA
Lagoa - Albarraque
2635 - 595 Rio de Mouro
Tel.: (+351) 21 922 85 30
Fax : (+351) 21 922 85 36
info@gardena.pt

Romania
Madex International Srl
Soseaua Odaii 117 - 123,
RO 013603 București, S1
Phone: (+40) 21 352.76.03
madex@ines.ro

Russia / Россия
ООО „Хускварна“
141400, Московская обл.,
г. Химки,
улица Ленинградская,
владение 39, стр.6
Бизнес Центр
„Химки Бизнес Парк“,
помещение 0B02_04
http://www.gardena.ru

Serbia
Domel d.o.o.
Autoput za Novi Sad bb
11273 Belgrade
Phone: (+381) 1 18 48 88 12
miroslav.jejina@domel.rs

Singapore
Hy-Ray PRIVATE LIMITED
40 Jalan Pemimpin
#02-08 Tat Ann Building
Singapore 577185
Phone: (+65) 6253 2277
shiyang@hyray.com.sg

Slovak Republic
Husqvarna Cesko s.r.o.
Türkova 2319/5b
149 00 Praha 4 – Chodov
Bezplatná infolinka:
800 154 044
servis@sk.husqvarna.com

Slovenia
Husqvarna Austria GmbH
Industriezeile 36
4010 Linz
Tel.: (+43) 732 77 01 01-485
service.gardena@
husqvarnagroup.com

South Africa
Husqvarna
South Africa (Pty) Ltd
Postnet Suite 250
Private Bag X6,
Cascades, 3202
South Africa
Phone: (+27) 33 846 9700
info@gardena.co.za

Spain
Husqvarna España S.A.
Calle de Rivas nº 10
28052 Madrid
Phone: (+34) 91 708 05 00
atencioncliente@gardena.es

Suriname
Agrofix n.v.
Verlengde Hogestraat #22
Phone: (+597) 472426
agrofix@sr.net
Pobox : 2006
Paramaribo
Suriname – South America

Sweden
Husqvarna AB
Gardena Division
S-561 82 Huskvarna
gardenaorder@husqvarna.se

Switzerland / Schweiz
Husqvarna Schweiz AG
Consumer Products
Industriestrasse 10
5506 Mägenwil
Phone: (+41) (0) 62 887 37 90
info@gardena.ch

Turkey
Dost Bahçe Diş Ticaret
Mümesillik A.Ş
Yunus Mah. Adil Sok. No: 3
İc Kapı No: 1 Kartal
34873 İstanbul
Phone: (+90) 216 38 93 939
info@dostbahce.com.tr

Ukraine / Україна
ТОВ «Хускварна Україна»
вул. Васильківська, 34,
офіс 204-г
03022, м. Київ
Тел: (+38) 044 498 39 02
info@gardena.ua

Uruguay
FEL SA
Entre Rios 1083 CP 11800
Montevideo – Uruguay
Tel : (+598) 22 03 18 44
info@felisa.com.uy

Venezuela
Corporación Casa y Jardín C.A.
Av. Caroní, Edif. Trezmen, PB.
Colinas de Bello Monte.
1050 Caracas.
Tlf : (+58) 212 992 33 22
info@casayjardin.net.ve

1251-29.960.11/0219
© GARDENA Manufacturing GmbH
D-89070 Ulm
http://www.gardena.com