



Č.v. 19005

**SK** **Návod na obsluhu**  
**smart Gateway**

---

# GARDENA smart Gateway

---

1. BEZPEČNOSŤ .....	4
2. FUNKCIA .....	5
3. UVEDENIE DO PREVÁDZKY .....	6
4. OBSLUHA .....	14
5. ÚDRŽBA .....	16
6. SKLADOVANIE .....	16
7. ODSTRANOVANIE PORÚCH .....	17
8. TECHNICKÉ ÚDAJE .....	18
9. SERVIS/ZÁRUKA .....	19

## Preklad originálneho návodu na obsluhu.



Z bezpečnostných dôvodov nesmú výrobok používať deti a mladiství do veku 16 rokov, ako aj osoby, ktoré si neprečítali tento Návod na obsluhu. Osoby s obmedzenými fyzickými alebo psychickými schopnosťami smú tento výrobok používať iba pod dohľadom oprávnenej osoby alebo ak s boli s výrobkom oboznámení. Deti musia byť pod dozorom, aby sa zabezpečilo, že si s výrobkom nehrajú. Nepoužívajte výrobok vtedy, ak ste unavený, chorý alebo pod vplyvom alkoholu, drog alebo liekov.

### ***Určené použitie:***

**GARDENA smart Gateway** je určený na automatické riadenie výrobkov smart system cez **aplikáciu GARDENA smart system** v súkromnej domácej alebo hobby záhrade.

**GARDENA smart Gateway** sa nastavuje a obsluhuje cez **aplikáciu GARDENA smart system**.

# 1. BEZPEČNOSŤ

## Dôležité!

**Prečítajte si starostlivo návod na obsluhu a uschovajte ho pre ďalšie použitie.**



**NEBEZPEČENSTVO!**  
**Nebezpečenstvo zadusenía!**

**Menšie diely je možné ľahko prehltnúť. Obaly z umelých hmôt predstavujú pre malé deti nebezpečenstvo zadusenía. Pri montáži držte malé deti v dostatočnej vzdialenosti.**



**NEBEZPEČENSTVO!**  
**Zástava srdca!**

**Tento výrobok vytvára počas prevádzky elektromagnetické pole. Toto pole môže mať za určitých podmienok vplyv na činnosť aktívnych alebo pasívnych medicínskych implantátov. Aby sa eliminovali nebezpečné situácie, ktoré by mohli viesť k ťažkým alebo smrteľným zraneniam, mali by osoby s medicínskym implantátom použitie tohto výrobku konzultovať so svojím lekárom alebo s výrobcom implantátu.**

Neotvárajte výrobok.

Výrobok prevádzkujte iba v interiéri.

Zabráňte vplyvu vlhkosti, prachu, ako aj slnečného alebo iného tepelného žiarenia.

Rádiový prenos môžu rušiť cudzie vplyvy, ako napríklad elektromotory alebo chybné elektrické prístroje.

Rádiový dosah môže byť obmedzený v budovách (napr. železobetónovými priečkami) alebo vonku (napr. vysokou vlhkosťou vzduchu).

Výrobok prevádzkujte iba s dodanou sieťovou prípojkou.

Zastrčenú sieťovú prípojkou chráňte pred vlhkosťou.

Výrobok sa môže prevádzkovať v teplotnom rozsahu 0 °C až +40 °C.

Nepoužívajte káble na spojenie výrobku s externými výrobkami vonku.

Vo výrobku sú zabudované krátkovlnné rádiové antény a anténa Wi-Fi.

Výrobok nepoužívajte v pivnici ani v blízkosti kovových dosiek alebo motorov.

Prívod prúdu cez Ethernet nie je možný.

Výrobok musí napájať ES1 (SELV) Limited Power Source.

## 2. FUNKCIA

### LED indikátory:

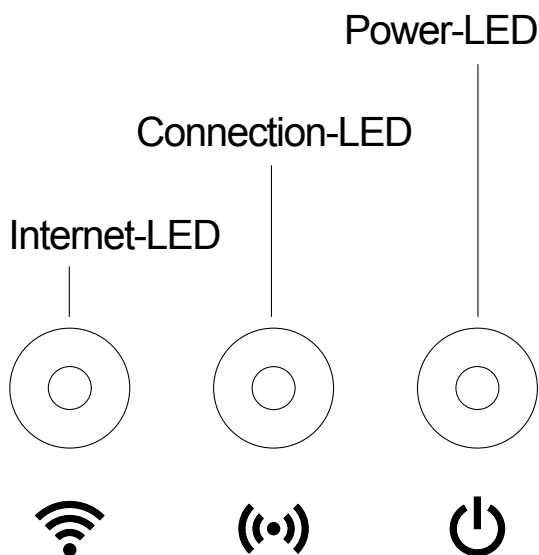

#### ① Indikátor pre internet:

- Zelený:** spojený so smerovačom a serverom
- Žltý:** režim Hotspot – nespojený so smerovačom
- Červený:** nespojený
- Červený blikajúci:** spojený so smerovačom; nespojený so serverom

#### ② Indikátor pripojenia:

- Zelený blikajúci:** prijímanie údajov
- Žltý blikajúci:** vysielanie údajov

#### ③ Indikátor napájania:

- Zelený:** pripojený k sieti
- Zelený blikajúci:** zavedenie systému
- Žltá:**
  1. obnovujú sa výrobné nastavenia
  2. chyba (vyžaduje sa reštartovanie)
- Žltý blikajúci:** aktualizácia softvéru
- Červený:** závažná chyba (vyžaduje sa reštartovanie)

### 3. UVEDENIE DO PREVÁDZKY

---

#### **Obsah balenia:**

- jednotka Gateway
- sieťová prípojka
- Kábel LAN

#### **Montáž na stenu (voliteľné):**

Obidve skrutky (nie sú súčasťou balenia) na zavesenie Gateway sa musia zaskrutkovať vo vzdialenosti **A** horizontálne 75 mm/**B** vertikálne 50 mm a priemer hlavy skrutky smie byť max. 8 mm.

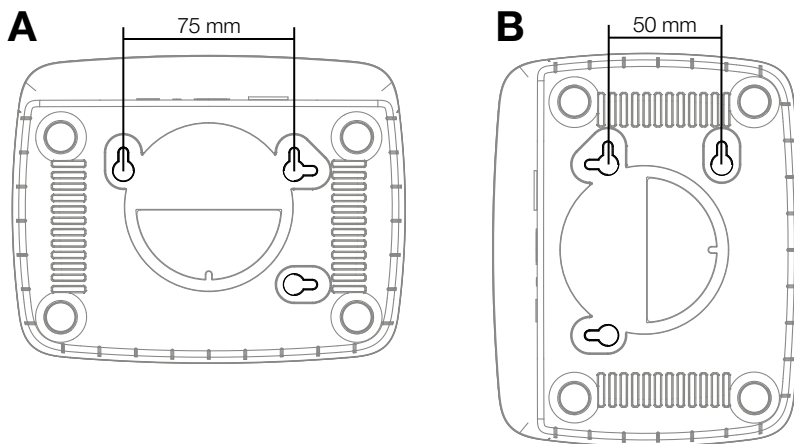

1. Zaskrutkujte skrutky do steny vo vzdialenosti **A** 75 mm/**B** 50 mm.
2. Zaveďte Gateway.

## ***Uvedenie smart Gateway do prevádzky:***

N inštaláciu Gateway je nutné pripojenie na internet. Gateway sa môže pripojiť na internet cez sieť LAN alebo Wi-Fi.

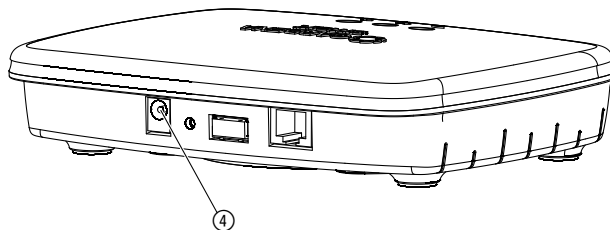

1. Zastrčte zásuvný napájací zdroj do sieťovej zásuvky.
2. Zastrčte kábel sieťového zdroja do zásuvky ④ Gateway.
3. Vyberte jednu z dvoch možností:  
Pripojenie cez kábel LAN/Pripojenie cez sieť Wi-Fi.

## **Pripojenie cez kábel LAN (odporúčané):**

1. Spojte Gateway s vaším smerovačom pomocou dodaného kábla LAN. Teraz sa aktualizuje softvér Gateway. To môže trvať až 15 minút (v závislosti od internetového pripojenia). Len čo bude indikátor pre internet a indikátor napájania svietiť neprerušovane nazeleno, Gateway bol úspešne aktualizovaný. Teraz sa môže Gateway prepojiť.

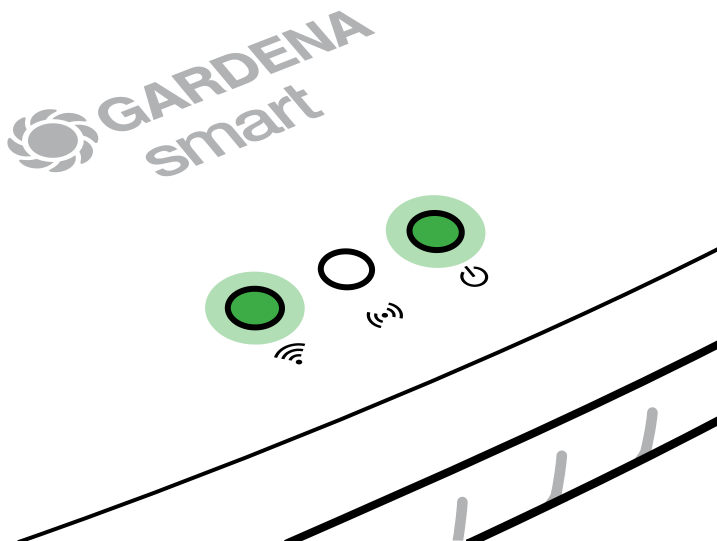

2. Stiahnite si **aplikáciu GARDENA smart system** z Apple App Store alebo Google Play Store.
3. Riadite sa pokynmi v aplikácii.



## **Pripojenie cez sieť Wi-Fi:**

Ak Gateway nebola ani spojená so smerovačom cez kábel LAN, ani začlenená do inej siete Wi-Fi, tak Gateway automaticky poskytne konfiguračnú sieť cca 1 až 2 minúty po spustení.

**Konfiguračná sieť je aktivovaná tak dlho, ako LED indikátor pre internet neperušovane svieti nažlto.**

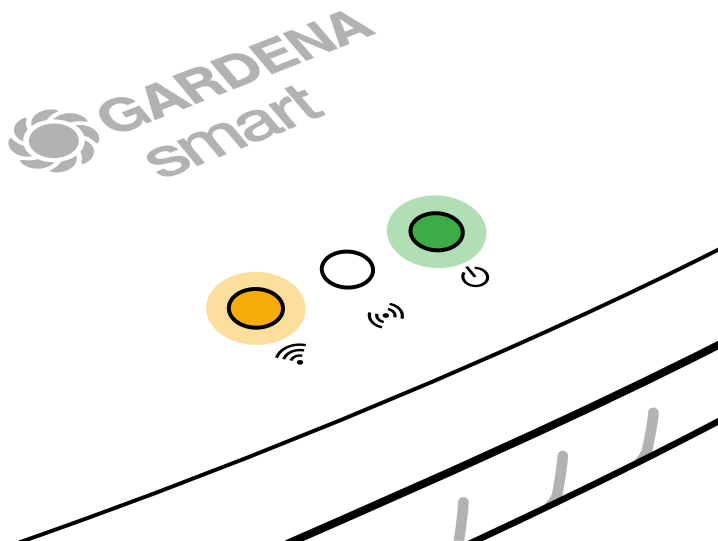

Konfiguračná sieť zostane aktívna 15 minút. Po uplynutí 15 minút (alebo ak bola Gateway predtým už nakonfigurovaná na inú, teraz už nedostupnú sieť Wi-Fi) je možné konfiguračnú sieť opäť aktivovať krátkym stlačením tlačidla Reset ⑦.

## Konfigurácia siete Wi-Fi pomocou zariadenia so systémom iOS (iPhone, iPad):

Počkajte, kým bude LED indikátor pre internet svietiť neprerušovane nažltlo (konfiguračná sieť je aktivovaná).

1. Otvorte aplikáciu **Apple Home** (tá sa štandardne nachádza na vašom mobilnom zariadení iOS).
2. Zvoľte „Pridať zariadenie“.
3. Naskenujte etiketu HomeKit **na spodnej strane Gateway**.
4. Počkajte, kým bude indikátor pre internet neprerušovane svietiť nazeleno. *Teraz sa aktualizuje softvér Gateway. To môže trvať až 15 minút (v závislosti od internetového pripojenia). Len čo bude indikátor pre internet a indikátor napájania svietiť neprerušovane nazeleno, Gateway bol úspešne aktualizovaný. Teraz sa môže Gateway pripojiť.*

 **GARDENA**  
smart

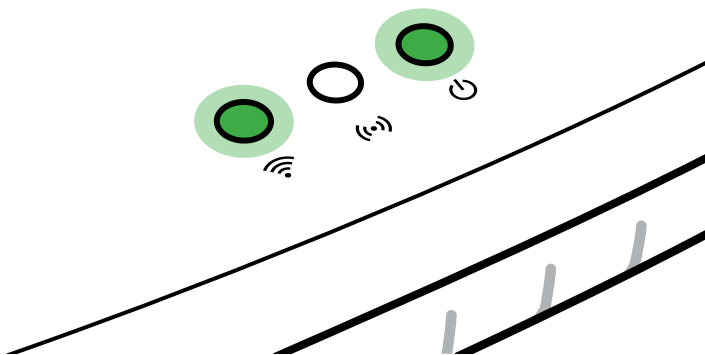

5. Stiahnite si **aplikáciu GARDENA smart system** z Apple App Store.
6. Riadite sa pokynmi v aplikácii.

## Konfigurácia siete Wi-Fi pomocou iného zariadenia:

Počkajte, kým bude LED indikátor pre internet svietiť neprerušovane nažltlo (konfiguračná sieť je aktivovaná).

Aby ste sa mohli pripojiť cez bezdrôtovú sieť Wi-Fi, budete potrebovať vaše Gateway ID. Toto identifikačné číslo nájdete na nálepke na spodnej časti brány Gateway. Okrem toho potrebujete heslo pre vašu sieť Wi-Fi.

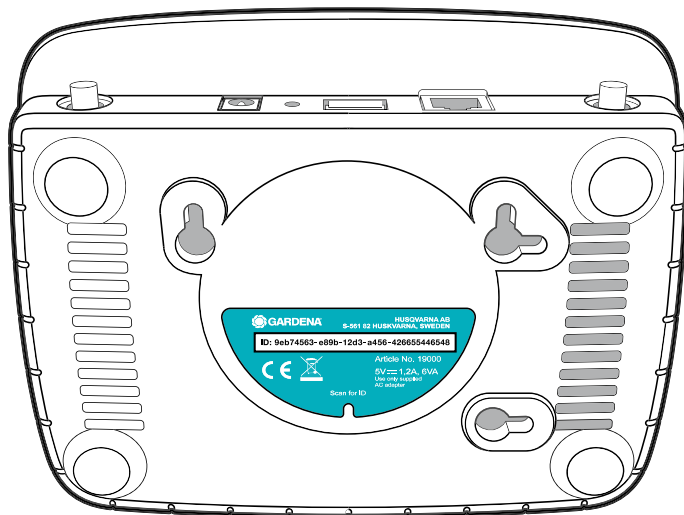

1. Pripojte sa ku konfiguračnej sieti GARDENA. Za týmto účelom prejdite vo svojom smartfóne, tablete alebo počítači do menu Nastavenia Wi-Fi. Tam by mala byť brána Gateway zobrazená ako dostupná sieť Wi-Fi. Názov siete sa začína textom „GARDENA\_config“.
2. Otvorte adresu URL:  
<http://10.0.0.1>  
vo vami preferovanom internetovom prehliadači.  
Teraz sa nachádzate v rozhraní Gateway.

Gateway ID: 9eb74563-e89b-12d3-a456-426655446548

Password Gateway Interface:  
9eb74563

3. Ako heslo pre prihlásenie použité prvých osem znakov vášho Gateway ID (pozri grafiku). **Gateway ID sa nachádza na spodnej strane Gateway.**
4. V sekcii **Sieť Wi-Fi** vyberte svoju domácu sieť Wi-Fi.  
*Cez túto sieť pripojte Gateway na internet.*
5. Zadaťte heslo vašej siete a potvrdte vaše nastavenie. Počkajte, kým bude indikátor pre internet neprerušovane svietiť nazeleno. *Teraz sa aktualizuje softvér Gateway. To môže trvať až 15 minút (v závislosti od internetového pripojenia). Len čo bude indikátor pre internet a indikátor napájania svietiť neprerušovane nazeleno, Gateway bol úspešne aktualizovaný. Teraz sa môže Gateway pripojiť.*

 GARDENA  
smart

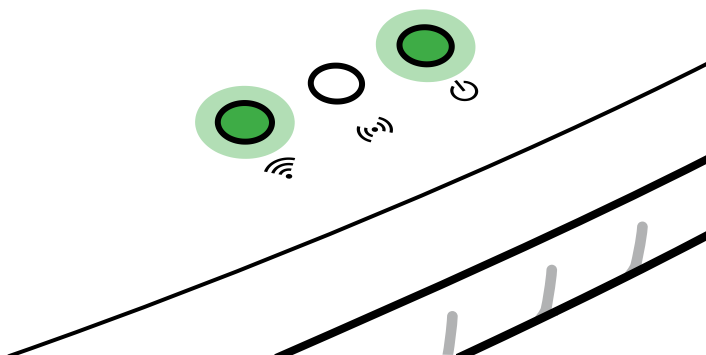

6. Stiahnite si **aplikáciu GARDENA smart system** z Google Play Store.
7. Riadite sa pokynmi v aplikácii.

**Pozor:** Keďže konfiguračná sieť GARDENA nedisponuje vlastným prístupom na internet, môže stať, že vaše zariadenie automaticky znova opustí konfiguračnú sieť GARDENA, resp. zobrazí chybové hlásenie. V tomto prípade musíte v nastaveniach vášho zariadenia povoliť, aby sa udržiavalo aj pripojenie bez prístupu na internet.

Upozorňujeme, že váš prehliadač musí mať aktivované súbory cookie a JavaScript, inak sa stránka nedá zobraziť. Spojenie s Gateway nepodporuje Internet Explorer.

## 4. OBSLUHA

---

### ***Obsluha cez aplikáciu GARDENA smart system:***

**Aplikáciou GARDENA smart system** riadite všetky výrobky GARDENA smart system, z akéhokoľvek miesta a v akomkoľvek čase. Bezplatnú **aplikáciu GARDENA smart system** si môžete stiahnuť z Apple App Store alebo Google Play Store.

Pred prepojením smart Gateway s aplikáciou sa uistite, že bol úspešne uvedený do prevádzky (pozri 3. UVEDENIE DO PREVÁDZKY).  
Prepojenie všetkých výrobkov GARDENA smart sa vykonáva cez aplikáciu. Postupujte pritom podľa pokynov v aplikácii.

## Opätovné nastavenie do základnej polohy:

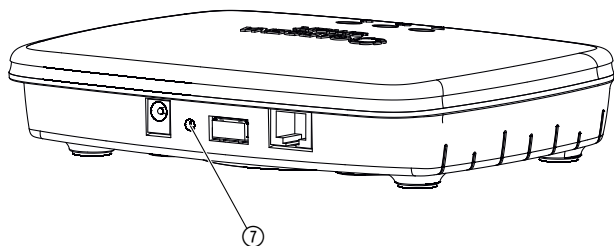

smart Gateway sa nastaví späť do základného stavu (nastavenie zo závodu). Funkciu Reset (uviedenie do počiatočného stavu) môžete použiť vtedy, ak napr. chcete svoju Gateway prepojiť s novou sieťou Wi-Fi.

1. Odpojte Gateway od elektrickej siete.
2. Držte stlačené tlačidlo Reset ⑦, pripojte Gateway znova k elektrickej sieti a počkajte, kým bude LED indikátor napájania svietiť nažltlo.
3. Pustite tlačidlo Reset ⑦ a počkajte, kým bude indikátor napájania svietiť nazeleno.

 GARDENA  
smart

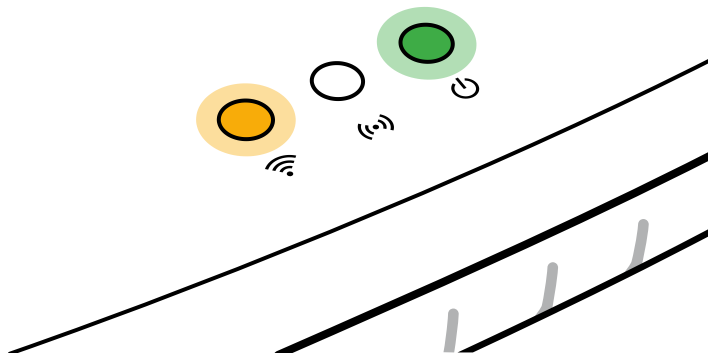

## 5. ÚDRŽBA

---

### **Čistenie Gateway:**

Nepoužívajte žiadne žieravé ani abrazívne čistiace prostriedky.

→ **Gateway očistite vlhkou handričkou (nepoužívajte rozpúšťadlá).**

## 6. SKLADOVANIE

---

### **Odstavenie z prevádzky:**

Výrobok musí byť skladovaný na mieste, ktoré je neprístupné deťom.

→ Výrobok neskladujte vonku, ak sa nepoužíva.

### **Likvidácia:**

(v zmysle Smernice 2012/19/EÚ)



Výrobok sa nesmie likvidovať v bežnom domácom odpade.

Musí sa zlikvidovať podľa platných miestnych predpisov týkajúcich sa ochrany životného prostredia.

### **DÔLEŽITÉ!**

Výrobok zlikvidujte na miestne príslušnom zbernom a recyklačnom mieste.



## 7. ODSTRAŇOVANIE PORÚCH

---

### Problém:

LED indikátor pre internet svieti načerveno.

### Možná príčina:

Gateway nedosahuje potrebné porty.

### Odstránenie:

Odchádzajúce pripojenia Gateway musia dosiahnuť nasledujúce porty na internete a/alebo na vašom smerovači. (Obvykle nie je potrebná žiadna zmena konfigurácie, tento zoznam slúži ako referencia pre pokročilých používateľov.):

- 53 TCP / UDP (DNS)
- 67/68 UDP (DHCP)
- 123 TCP / UDP (NTP)
- 80 TCP (HTTP)
- 443 TCP (HTTPS)



**UPOZORNENIE:** Pri iných poruchách sa obráťte na servisné stredisko GARDENA. Opravy môžu vykonávať len servisné strediská GARDENA alebo predajcovia, ktorí sú certifikovaní výrobcom GARDENA.

## 8. TECHNICKÉ ÚDAJE

	Jednotka	Hodnota (č.v. 19005-20)
<b>Prevádzková teplota (vonkajšie prostredie)</b>	°C	0 až +40
<b>Interné SRD (krátkovlnné rádiové antény)</b>		
<b>Frekvenčný rozsah</b>	MHz	863 – 870
<b>Maximálny vysielač výkon</b>	mW	25
<b>Voľný rádiový dosah</b>	m (cca)	100
<b>Wi-Fi</b>		
<b>Frekvenčný rozsah</b>	MHz	2400 – 2483,5
<b>Maximálny vysielač výkon</b>	mW	100
<b>Podporované štandardy</b>		IEEE 802.11b/g/n
<b>Ethernet</b>		
<b>Port</b>		1 LAN port via RJ45 socket
<b>Dátové pripojenie</b>		Standard Ethernet 10/100 Base-T
<b>Sieťová prípojka</b>		
<b>Sieťové napätie</b>	V (AC)	100 – 240
<b>Sieťová frekvencia</b>	Hz	50 – 60
<b>Max. výstupné napätie</b>	V (DC)	5
<b>Menovitý výstupný prúd</b>	A	1
<b>Vstupný výkon jednotky Gateway</b>	V (DC) / A	5 / 1
<b>Rozmery (š x v x h)</b>	mm	57 x 128 x 58
<b>Hmotnosť</b>	g	120

### **EÚ vyhlásenie o zhode:**

Spoločnosť GARDENA Manufacturing GmbH týmto vyhlasuje, že typ rádiového zariadenia (výr. č. 19005) zodpovedá smernici 2014/53/EÚ.

Celý text vyhlásenia o zhode ES nájdete na tejto internetovej adrese:

**<http://www.gardena.com/int/support/safety-regulations>**

## 9. SERVIS/ZÁRUKA

---

### **Servis:**

Kontaktujte, prosím, adresu na zadnej strane.

### **Vyhlásenie o poskytnutí záruky:**

V prípade reklamácie vyplývajúcej zo záruky vám nebudú sa poskytnuté služby účtované žiadne poplatky.

GARDENA Manufacturing GmbH poskytuje na všetky originálne nové výrobky GARDENA 2-ročnú záruku od prvej kúpy u obchodníka, ak sa výrobky používali výhradne na súkromné účely. Táto záruka výrobcu neplatí pre výrobky získané na sekundárnom trhu. Táto záruka sa vzťahuje na všetky podstatné nedostatky tohto výrobku, ktoré sú preukázateľne spôsobené materiálovými alebo výrobnými chybami. Plnenie tejto záruky sa vykoná výmenou za plne funkčný výrobok alebo opravou chybného výrobku, ktorý nám bezplatne odosľete, pričom si vyhradzuje právo na výber medzi týmito možnosťami. Servis podlieha nasledujúcim podmienkam:

- Výrobok sa používal na konkrétny účel podľa odporúčaní uvedených v prevádzkových pokynoch.
- Ani kupujúci, ani tretia osoba sa nepokúšali výrobok otvoriť alebo opraviť.
- Na prevádzku boli použité iba originálne náhradné a spotrebné diely GARDENA.
- Predloženie dokladu o kúpe.

Zo záruky sú vylúčené normálne opotrebovanie dielov a komponentov (napríklad na nožoch, upevňovacích dieloch nožov, turbínach, svietidlách, klinových a ozubených remeňoch, obežných kolesách, vzduchových filtroch, zapalovacích sviečkach), viditeľné zmeny, ako aj spotrebné diely podliehajúce rýchlemu opotrebovaniu.

Táto záruka výrobcu sa obmedzuje na náhradnú dodávku a opravu podľa vyššie uvedených podmienok. Iné nároky voči nám ako výrobcovi, napríklad na náhradu škody, záruka výrobcu neodôvodňuje. Táto záruka výrobcu sa samozrejme netýka existujúcich zákonných a zmluvných nárokov na záručné plnenie voči obchodníkovi/predajcovi.

Záruka výrobcu podlieha právu Spolkovej republiky Nemecko.

V prípade poškodenia v záruke pošlite, prosím, chybný výrobok spolu s kópiou dokladu o kúpe a opisom chyby dostatočne frankovaný na adresu servisu spoločnosti GARDENA:

**Zmluvné servisné  
strediská SK:**

T-L s.r.o.  
Šenkvičná cesta 12/F  
902 01 Pezinok  
tel.: 336 403 179,  
903 825 232  
fax: 336 403 179  
e-mail: info@tlba.sk  
www.tlba.sk

DAES, s.r.o.  
Košická 4  
010 01 Žilina  
tel.: 415 650 881  
fax: 415 650 880  
e-mail: servis@daes.sk  
www.daes.sk

***Zodpovednosť za produkt:***

V súlade s nemeckými právnymi predpismi upravujúcimi zodpovednosť za výrobok týmto výslovne prehlasujeme, že nenesieme žiadnu zodpovednosť za škody spôsobené našimi výrobkami, v prípade ktorých neboli náležité opravy vykonané servisným partnerom schváleným spoločnosťou GARDENA alebo neboli použité diely spoločnosti GARDENA alebo diely schválené spoločnosťou GARDENA.

***Open Source softvér:***

Toto zariadenie obsahuje Open Source softvér. GARDENA týmto ponúka, že na žiadosť dodá kópiu kompletného príslušného zdrojového kódu pre autorským zákonom chránené Open Source softvérové balíky použité v tomto výrobku, pre ktoré príslušné licencie vyžadujú takúto ponuku. Táto ponuka platí až tri roky po zakúpení výrobku pre každého, kto dostane tieto informácie. Ak chcete získať zdrojový kód, napíšte anglicky, nemecky alebo francúzsky na adresu:

**smart.open.source@husqvarnagroup.com**

