



Réf. 19005

FR **Mode d'emploi**
smart Gateway

smart Gateway GARDENA

1. SECURITE	4
2. FONCTION.....	5
3. MISE EN SERVICE	6
4. UTILISATION	14
5. MAINTENANCE	16
6. ENTREPOSAGE.....	16
7. DÉPANNAGE	17
8. CARACTÉRISTIQUES TECHNIQUES	18
9. SERVICE/GARANTIE.....	20

Traduction des instructions originales.



Pour des raisons de sécurité, les enfants, les jeunes de moins de 16 ans et les personnes n'ayant pas lu et compris ce mode d'emploi ne doivent pas utiliser ce produit. Les personnes présentant des capacités physiques ou mentales réduites ne doivent utiliser le produit que sous la surveillance d'une personne responsable ou instruite. Surveillez les enfants pour vous assurer qu'ils ne jouent pas avec le produit. Ne jamais utiliser le produit si vous êtes fatigué ou malade, ou si vous êtes sous l'influence d'alcool, de drogues ou de médicaments.

Utilisation conforme :

Le **smart Gateway GARDENA** est destiné au pilotage automatique de produits smart system avec **l'app smart system GARDENA** dans le jardin privatif de maison et de loisir.

Le **smart Gateway GARDENA** est réglé et actionné avec **l'app smart system GARDENA**.

1. SECURITE

IMPORTANT !

Lisez la notice d'utilisation attentivement et conservez-la pour vous y référer ultérieurement.



DANGER !

Risque d'asphyxie !

Les petites pièces peuvent être avalées. Les petits enfants peuvent s'étouffer avec le sac en plastique. Maintenez les petits enfants à l'écart pendant le montage.



DANGER !

Arrêt cardiaque !

Ce produit génère un champ électromagnétique en cours de fonctionnement. Dans certaines conditions, ce champ peut avoir des effets sur le fonctionnement d'implants médicaux actifs ou passifs. Pour exclure le danger de situations pouvant entraîner des blessures graves ou mortelles, les personnes disposant d'un implant médical doivent consulter leur médecin et le fabricant de l'implant avant d'utiliser ce produit.

Ne pas ouvrir le produit.

N'utilisez le produit qu'à l'intérieur.

Évitez l'influence d'humidité, de poussière ainsi que l'exposition au soleil ou à d'autres sources de chaleur.

La transmission sans fil peut être perturbée par des influences étrangères comme les moteurs électriques ou des appareils électriques défectueux.

La portée de la transmission sans fil peut être limitée dans certains bâtiments (p. ex. avec des murs en béton armé) ou à l'extérieur (p. ex. avec une hygrométrie élevée).

Utilisez le produit uniquement avec les accessoires fournis.

Protéger le bloc secteur de l'humidité lorsqu'il est branché.

Le produit peut être utilisé dans la plage de températures comprises entre 0 °C et + 40 °C.

N'utilisez pas de câbles pour connecter le produit avec des produits externes à l'extérieur.

Les antennes radio à courte portée et les antennes WLAN sont intégrées au produit.

Ne pas utiliser dans la cave ou à proximité de plaques métalliques ou de moteurs.

Une alimentation en courant par Ethernet n'est pas possible.

Le produit doit être alimenté par la source d'alimentation limitée ES1 (SELV).

2. FONCTION

Affichage LED :

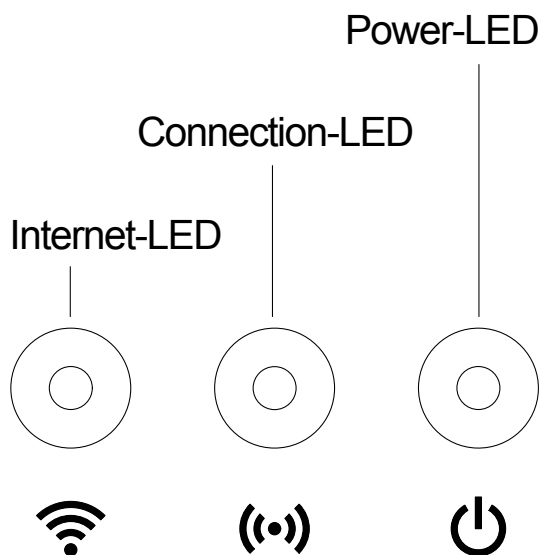

① Internet-LED :

- Vert :** relié au routeur et au serveur
- Jaune :** Mode Hotspot – non connecté au routeur
- Rouge :** non connecté
- Rouge clignotant :** Connecté au routeur ; non relié au serveur

② Connection-LED :

- Vert clignotant :** Réception des données
- Jaune clignotant :** Émission des données

③ Power-LED :

- Vert :** Raccordé au réseau
- Vert clignotant :** Procédure d'initialisation
- Jaune :**
 1. Réinitialisation en cours
 2. Erreur (redémarrage requis)
- Jaune clignotant :** Actualisation de logiciel
- Rouge :** Erreur fatale (redémarrage requis)

3. MISE EN SERVICE

Livrée avec :

- smart Gateway
- Bloc secteur
- Câble LAN

Montage au mur (option) :

Les deux vis (non fournies) pour suspendre le Gateway doivent être fixées à une distance de **A** horizontal 75 mm/**B** vertical 50 mm, et le diamètre des têtes de vis doit être de 8 mm max.

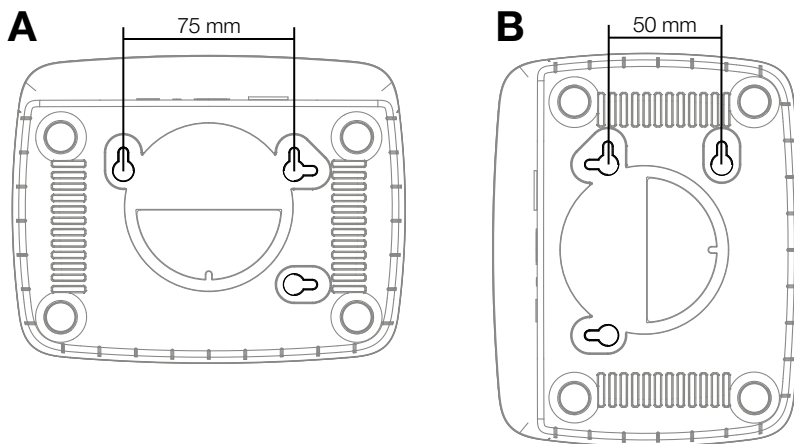

1. Vissez les vis à intervalles de **A** 75 mm/**B** 50 mm dans le mur.
2. Accrochez le Gateway.

Mettre le smart Gateway en marche :

Pour l'installation du Gateway, une connexion Internet est nécessaire. Le Gateway peut être connecté à Internet par LAN ou WLAN.

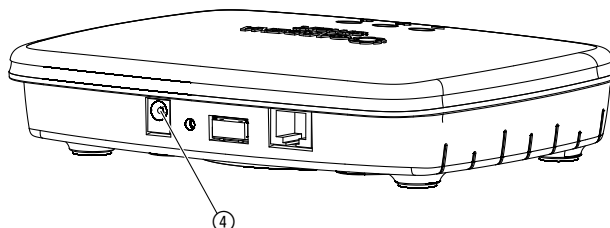

1. Branchez le bloc d'alimentation dans une prise de courant.
2. Branchez le câble du bloc d'alimentation dans la douille enfichable ④ du Gateway.
3. Sélectionnez l'une de ces deux options :
Connecter avec un câble LAN/Connecter avec un réseau WLAN.

Connecter avec un câble LAN (recommandé) :

1. Connectez le Gateway à votre routeur à l'aide du câble LAN fourni.
*Le logiciel de votre Gateway est en cours de mise à jour. Cette procédure peut prendre jusqu'à 15 minutes (en fonction de la connexion Internet).
Le Gateway a été mis à jour avec succès lorsque les voyants de l'Internet-LED et du Power-LED deviennent verts de manière continue.
Le Gateway peut être maintenant intégrée.*

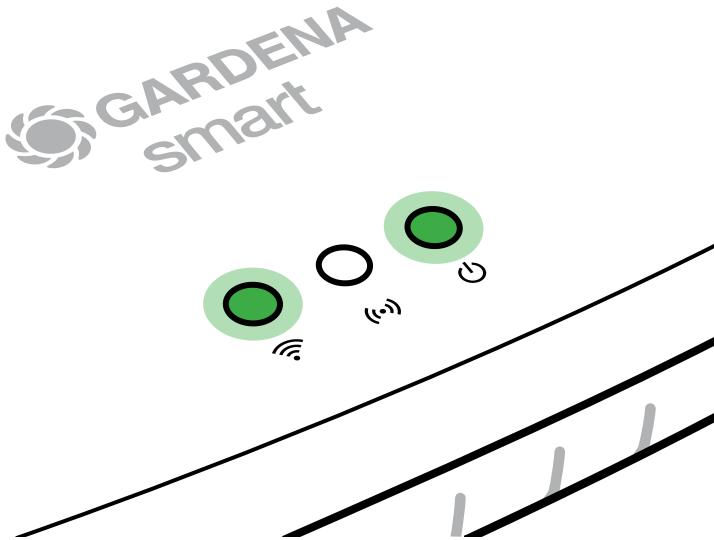

2. Téléchargez l'**application GARDENA smart system** à partir de l'Apple App Store ou du Google Play Store.
3. Suivez les instructions de l'application.

Connecter avec un réseau WLAN :

Si le Gateway n'a été ni branché par un câble LAN avec le routeur ni intégré dans un autre réseau WLAN, il met automatiquement à disposition un réseau de configuration env. 1 à 2 minutes après démarrage.

Le réseau de configuration est activé tant que la LED Internet est allumée en jaune en permanence.

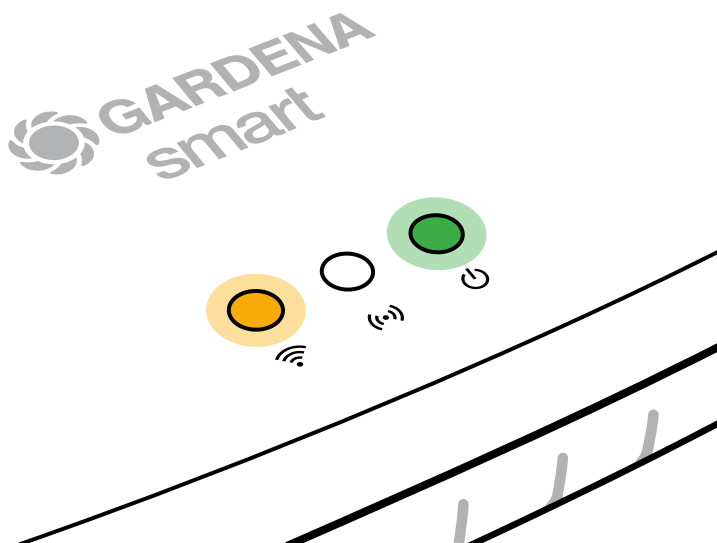

Le réseau de configuration reste actif pendant 15 minutes. Une fois les 15 minutes écoulées (ou si le Gateway a été préalablement configuré sur un autre réseau WLAN désormais plus disponible), le réseau de configuration peut être réactivé en pressant brièvement la touche reset ⑦.

Configurer le réseau WLAN avec un appareil iOS (iPhone, iPad) :

Patientez jusqu'à ce que la LED Internet s'allume en jaune en permanence (le réseau de configuration est activé).

1. Ouvrez l'application **Apple** Maison (celle-ci se trouve habituellement sur votre appareil mobile iOS).
2. Choisissez « Ajouter un accessoire ».
3. Scannez l'étiquette HomeKit **située sous le Gateway**.
4. Attendez que le voyant de l'Internet-LED devienne vert de manière continue.

Le logiciel de votre Gateway est en cours de mise à jour. Cette procédure peut prendre jusqu'à 15 minutes (en fonction de la connexion Internet).

Le Gateway a été mis à jour avec succès lorsque les voyants de l'Internet-LED et du Power-LED deviennent verts de manière continue.

Le Gateway peut être maintenant intégrée.

The logo for GARDENA smart, featuring a stylized flower icon to the left of the text "GARDENA smart".

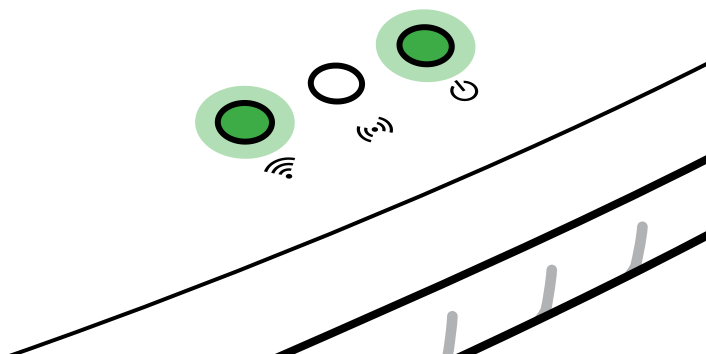

5. Téléchargez l'**app smart system GARDENA** depuis l'Apple App Store.
6. Suivez les instructions de l'application.

Configurer le réseau WLAN avec un autre appareil :

Patiencez jusqu'à ce que la LED Internet s'allume en jaune en permanence (le réseau de configuration est activé).

Pour établir une connexion par WLAN, vous avez besoin de votre ID Gateway. Celle-ci figure sur l'autocollant sur le dessous du Gateway. Il vous faut en outre le mot de passe pour votre réseau WLAN.

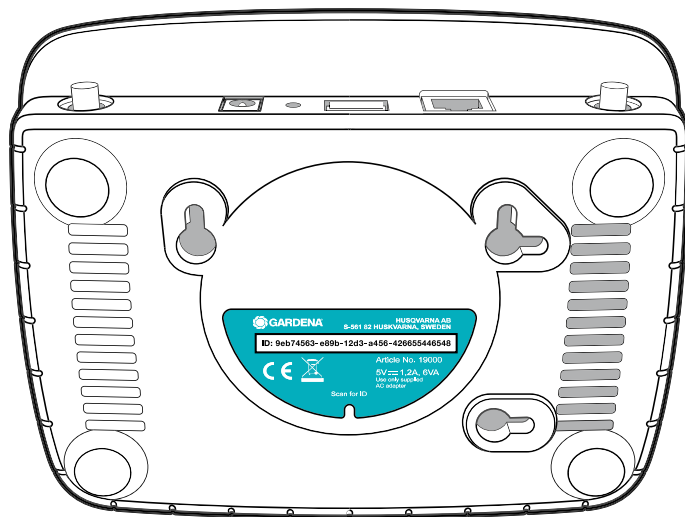

1. Connectez-vous au réseau de configuration GARDENA. Pour cela, accédez aux réglages WLAN avec votre smartphone, tablette ou ordinateur. *Le Gateway devrait désormais y être affiché comme réseau WLAN disponible.*

La nom du réseau commence par « GARDENA_config ».

2. Ouvrez l'URL :

<http://10.0.0.1>

dans votre navigateur Internet.

Vous vous trouvez maintenant dans le Gateway Interface.

Gateway ID: 9eb74563-e89b-12d3-a456-42665446548

Password Gateway Interface:
9eb74563

3. Connectez-vous en utilisant les huit premiers chiffres de votre ID de Gateway comme mot de passe (voir l'illustration).
L'ID du Gateway se trouve sous celui-ci.
4. Sélectionnez votre réseau WLAN domestique sous **réseau WLAN**.
Il est utilisé pour connecter la Gateway à internet.
5. Saisissez le mot de passe de votre réseau et confirmez la configuration. Attendez que le voyant de l'Internet-LED devienne vert de manière continue.
*Le logiciel de votre Gateway est en cours de mise à jour. Cette procédure peut prendre jusqu'à 15 minutes (en fonction de la connexion Internet).
Le Gateway a été mis à jour avec succès lorsque les voyants de l'Internet-LED et du Power-LED deviennent verts de manière continue.
Le Gateway peut être maintenant intégrée.*

The logo for GARDENA smart, featuring a stylized camera lens icon to the left of the text "GARDENA smart".

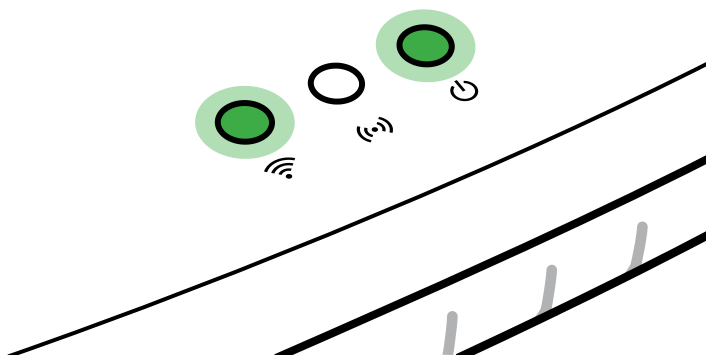

6. Téléchargez l'**app smart system GARDENA** depuis le Google Play Store.
7. Suivez les instructions de l'application.

Attention !: Le réseau de configuration GARDENA ne disposant pas de son propre accès à Internet, il peut arriver que votre appareil quitte à nouveau automatiquement le réseau de configuration GARDENA ou affiche un message d'erreur. Dans ce cas, vous devez autoriser dans les réglages de votre appareil qu'une connexion sans accès à Internet soit maintenue.

Notez que les cookies et JavaScript doivent être activés sur votre navigateur, sinon la page ne pourra pas s'afficher. La connexion du Gateway n'est pas prise en charge par Internet Explorer.

4. UTILISATION

Commande par la smart system App GARDENA :

La **smart system App GARDENA** vous permet de piloter tous les produits système smart GARDENA depuis n'importe quel endroit et à tout moment. La gratuit **GARDENA smart system App** peut se télécharger via l'Apple App Store ou Google Play Store.

Assurez-vous que la mise en service (voir 3. MISE EN SERVICE) de votre smart Gateway est terminée avec succès avant de l'intégrer dans l'app. L'intégration de tous les produits smart GARDENA s'effectue au moyen de l'app. Suivez les instructions à ce propos dans l'app.

Réinitialisation :

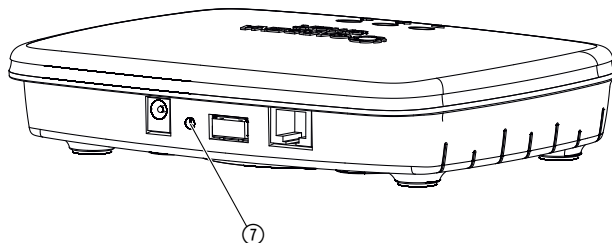

Les réglages de smart Gateway seront réinitialisés. La fonction reset peut être utilisée p. ex. si vous voulez connecter votre Gateway à un nouveau réseau WLAN.

1. Débranchez le Gateway du réseau électrique.
2. Maintenez la touche reset ⑦ pressée, reliez à nouveau le Gateway au réseau électrique et attendez que la LED d'alimentation s'allume en jaune.
3. Relâchez la touche reset ⑦ et attendez que la LED d'alimentation s'allume en vert.

 GARDENA
smart

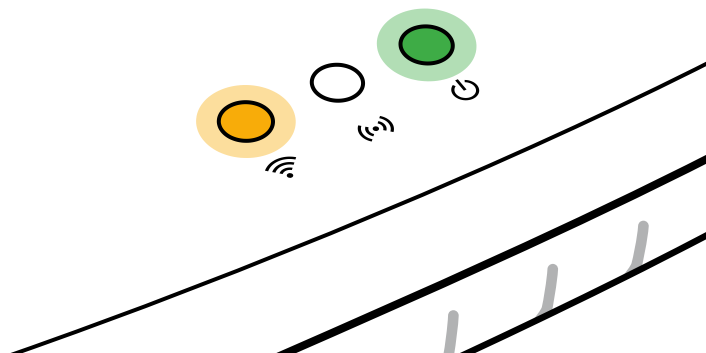

5. MAINTENANCE

Nettoyage du Gateway :

Il ne faut utiliser aucun nettoyant caustique ou abrasif.

→ **Nettoyer le Gateway avec un chiffon mouillé (ne pas utiliser de solvant).**

6. ENTREPOSAGE

Mise hors service :

Le produit doit être rangé hors de portée des enfants.

→ Ne pas entreposer le produit à l'extérieur s'il n'est pas utilisé.

Élimination :

(conformément à la directive 2012/19/UE)



Le produit ne doit pas être jeté avec les déchets ménagers normaux. Il doit être éliminé conformément aux prescriptions locales de protection de l'environnement en vigueur.

IMPORTANT !

Éliminez le produit par le biais de votre point de collecte et de recyclage local.

7. DÉPANNAGE

Problème :

La LED Internet clignote en rouge.

Cause possible :

Le Gateway ne trouve pas les ports nécessaires.

Remède :

Les liaisons montantes depuis le Gateway doivent pouvoir trouver les ports suivants sur Internet et / ou sur votre routeur. (Normalement, aucune modification de configuration n'est nécessaire, cette liste sert de référence pour des utilisateurs avancés.) :

- 53 TCP / UDP (DNS)
- 67/68 UDP (DHCP)
- 123 TCP / UDP (NTP)
- 80 TCP (HTTP)
- 443 TCP (HTTPS)

En cas d'incident, vous trouverez la FAQ (questions fréquemment posées) à cette adresse :

B : www.gardena.be/fr/faq

CH : www.gardena.ch/fr/faq



CONSEIL : veuillez vous adresser à votre centre de service après-vente GARDENA pour tout autre incident. Les réparations doivent uniquement être effectuées par les centres de service après-vente GARDENA ainsi que des revendeurs autorisés par GARDENA.

8. CARACTÉRISTIQUES TECHNIQUES

	Unité	Valeur (réf. 19005-20)
Température de fonctionnement (à l'intérieur)	°C	0 à +40
<i>SRD interne (antenne radio à courte portée)</i>		
Bande de fréquences	MHz	863 – 870
Puissance d'émission maximale	mW	25
Portée radio en champ libre	m (env.)	100
<i>WLAN</i>		
Bande de fréquences	MHz	2400 – 2483,5
Puissance d'émission maximale	mW	100
Standards pris en charge		IEEE 802.11b/g/n
<i>Ethernet</i>		
Port		1 LAN port via RJ45 socket
Connexion de données		Standard Ethernet 10/100 Base-T
<i>Bloc secteur</i>		
Tension du secteur	V (AC)	100 – 240
Fréquence du secteur	Hz	50 – 60
Tension de sortie max.	V (DC)	5
Courant de sortie nominal	A	1
Puissance d'entrée de l'unité Gateway	V (DC) / A	5 / 1
Dimensions (largeur x hauteur x profondeur)	mm	57 x 128 x 58
Poids	g	120

Déclaration de conformité CE :

Par la présente, GARDENA Manufacturing GmbH déclare que le type d'installation radioélectrique (réf. 19005) est conforme à la directive 2014/53/UE.

Le texte intégral de la déclaration de conformité européenne est disponible sur Internet à l'adresse suivante :

<http://www.gardena.com/int/support/safety-regulations>

9. SERVICE/GARANTIE

Service :

Veillez contacter l'adresse au verso.

Déclaration de garantie :

Dans le cas d'une réclamation au titre de la garantie, aucun frais ne vous sera prélevé pour les services fournis.

GARDENA Manufacturing GmbH accorde sur tous les nouveaux produits d'origine GARDENA une garantie de 2 ans à compter du premier achat chez le revendeur lorsque les produits sont exclusivement utilisés à des fins privées. Cette garantie de fabricant ne s'applique pas aux produits acquis sur un marché secondaire. La garantie couvre tous les vices essentiels du produit, manifestement imputables à des défauts de matériel ou de fabrication. Cette garantie prend en charge la fourniture d'un produit de rechange entièrement opérationnel ou la réparation du produit défectueux qui nous est parvenu gratuitement; nous nous réservons le droit de choisir entre ces options. Ce service est soumis aux dispositions suivantes :

- Le produit a été utilisé dans le cadre de son usage prévu selon les recommandations du manuel d'utilisation.
- Ni l'acheteur ni un tiers n'a tenté d'ouvrir ou de réparer le produit.
- Seules des pièces de rechange et d'usure GARDENA d'origine ont été utilisées pour le fonctionnement.
- Présentation de la preuve d'achat.

L'usure normale de pièces et de composants (par exemple sur des lames, pièces de fixation des lames, turbines, éclairages, courroies trapézoïdales et crantées, turbines, filtres à air, bougies d'allumage), des modifications d'aspect ainsi que les pièces d'usure et de consommation sont exclues de la garantie.

Cette garantie de fabricant est limitée à la livraison de remplacement et à la réparation en vertu des conditions mentionnées ci-avant. D'autres prétentions à notre encontre en tant que fabricant, par exemple dommages et intérêts, ne sont pas fondées par la garantie de fabricant. Cette garantie de fabricant ne concerne bien évidemment **pas** les réclamations de garantie existantes, légales et contractuelles envers le revendeur/l'acheteur.

La garantie de fabricant est soumise au droit de la République Fédérale d'Allemagne.

En cas de recours à la garantie, veuillez renvoyer le produit défectueux accompagné d'une copie de la preuve d'achat et d'une description du défaut, suffisamment affranchi, à l'adresse de service GARDENA.

Responsabilité :

Conformément à la loi relative à la responsabilité du fait des produits défectueux, nous déclarons expressément par la présente que nous déclinons toute responsabilité pour les dommages résultant de nos produits, si lesdits produits n'ont pas été correctement réparés par un partenaire d'entretien agréé GARDENA ou si des pièces d'origine GARDENA ou des pièces agréées GARDENA n'ont pas été utilisées.

Logiciel open source :

Cet appareil est doté d'un logiciel open source. GARDENA propose de fournir sur demande une copie du code source complet correspondant pour les logiciels protégés par le droit d'auteur et utilisés dans ce produit, pour lesquels une telle offre est exigée par les licences correspondantes. Cette offre est valable jusqu'à trois ans après l'achat de chaque produit qui comporte ces informations. Pour obtenir le code source, veuillez écrire en anglais, en allemand ou en français à :

smart.open.source@husqvarnagroup.com

