



Art. 19030

DE Betriebsanleitung
smart Sensor

GARDENA smart Sensor

1. SICHERHEIT	4
2. FUNKTION	6
3. INBETRIEBNAHME	7
4. BEDIENUNG	10
5. WARTUNG	12
6. LAGERUNG	13
7. FEHLERBEHEBUNG	14
8. TECHNISCHE DATEN	15
9. LIEFERBARES ZUBEHÖR	16
10. SERVICE/GARANTIE	17

Originalbetriebsanleitung.



Aus Sicherheitsgründen dürfen Kinder und Jugendliche unter 16 Jahren sowie Personen, die nicht mit dieser Betriebsanleitung vertraut sind, dieses Produkt nicht benutzen. Personen mit eingeschränkten körperlichen oder geistigen Fähigkeiten dürfen das Produkt nur verwenden, wenn sie von einer zuständigen Person beaufsichtigt oder unterwiesen werden. Kinder müssen beaufsichtigt werden, um sicherzustellen, dass sie nicht mit dem Produkt spielen. Das Produkt nie verwenden, wenn Sie müde oder krank sind oder unter dem Einfluss von Alkohol, Drogen oder Arzneimitteln stehen.

Bestimmungsgemäße Verwendung:

Der **GARDENA smart Sensor** ist für die private Nutzung im Haus- und Hobbygarten und in Gewächshäusern für den ausschließlichen Einsatz im Außenbereich zur Steuerung des smart system unter Einbeziehung der Bodenfeuchte, Lichtintensität und Temperatur bestimmt.

Der **smart Sensor** ist nur zusammen mit dem **GARDENA smart Gateway** einsetzbar.



GEFAHR! Körperverletzung!

Der GARDENA smart Sensor darf nicht im industriellen Einsatz und in Verbindung mit Chemikalien, Lebensmitteln, leicht brennbaren und explosiven Stoffen verwendet werden.

1. SICHERHEIT

Wichtig!

Lesen Sie die Gebrauchsanweisung sorgfältig und bewahren Sie diese zum Nachlesen auf.



GEFAHR!
Erstickungsgefahr!

Kleinere Teile können leicht verschluckt werden. Durch den Polybeutel besteht Erstickungsgefahr für Kleinkinder. Halten Sie Kleinkinder während der Montage fern.



GEFAHR! Herzstillstand!

Dieses Produkt erzeugt beim Betrieb ein elektromagnetisches Feld. Dieses Feld kann sich unter bestimmten Bedingungen auf die Funktionsweise aktiver oder passiver medizinischer Implantate auswirken. Um die Gefahr von Situationen, die zu schweren oder tödlichen Verletzungen führen können, auszuschließen, sollten Personen mit einem medizinischen Implantat vor dem Gebrauch dieses Produkts ihren Arzt und den Hersteller des Implantats konsultieren.

Das Produkt kann im Temperaturbereich $-1\text{ °C} - +50\text{ °C}$ im Außenbereich betrieben werden.

Legen Sie den Sensor nicht mit der Spitze nach oben ab. Die Spitze birgt eine Verletzungsgefahr.

Überprüfen Sie den Arbeitsbereich (Sensor muss sich außerhalb vom Mähbereich befinden).

Keine Benutzung beschädigter Produkte. Alle Teile umgehend vorschriftsgemäß entsorgen (siehe Kapitel 6. LAGERUNG „Entsorgung/Verbrauchte Batterien entsorgen“).

Halten Sie Kinder von beschädigten Teilen fern.

Überprüfen Sie das Produkt regelmäßig auf Beschädigungen.

Es besteht eine Stolpergefahr. Platzieren Sie den Sensor so, dass er jederzeit sichtbar ist.

Überprüfen Sie die Batterien regelmäßig auf Beschädigungen.

Verwenden Sie keine beschädigten Batterien. Entsorgen Sie diese vorschriftsmäßig (siehe Kapitel 6. LAGERUNG „Entsorgung“/ „Verbrauchte Batterien entsorgen“).

Halten Sie Kinder von beschädigten Batterien fern.

Verwenden Sie den Sensor nicht in explosionsgefährdeten Bereichen.

Unter Sonneneinstrahlung erhitzt sich das Produkt. Es kann bei Kontakt zu leichten Verbrennungen führen.

Achten Sie darauf das Produkt nur innerhalb des genannten Temperaturbereichs (siehe Kapitel 1. SICHERHEIT: $-1 - +50\text{ °C}$) zu verwenden.

Batterien:

Aus Gründen der Funktionssicherheit dürfen im Sensor nur 2 x Alkali-Mangan (Alkaline) Batterien Typ LR6 (AA) (Mignon) verwendet werden für den zugelassenen Temperaturbereich $-1\text{ °C} - +50\text{ °C}$.

**GEFAHR!**

Explosionsgefahr bei unsachgemäßem Austausch der Batterien. Entsorgung gebrauchter Batterien siehe 6. LAGERUNG.

Keine Akkus verwenden.

Um bei längerer Abwesenheit einen Ausfall des Sensors durch schwache Batterien zu verhindern, sind die Batterien zum gegebenen Zeitpunkt auszutauschen. Entscheidend hierfür ist die bisherige Betriebsdauer der Batterien und die voraussichtliche Zeitdauer der Abwesenheit, die in der Summe nicht länger als 6 Monate sein darf.

2. FUNKTION

Der Sensor misst die Bodenfeuchtigkeit im Wurzelbereich der Pflanzen, die Lichtstärke und die Umgebungstemperatur automatisch und sendet die Messergebnisse an das Gateway. (Die Werte sind über die GARDENA smart system App ablesbar.)

Anzeigen/Sensoren:

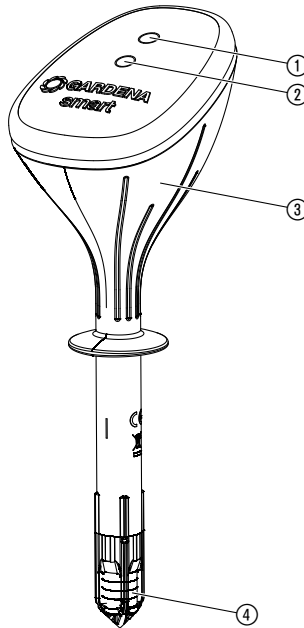

① **Lichtsensord**

② **Connection-LED:**

Grün blinkend:

Beim Anmelden

Grün für 20 Sek.:

Hohe Signalstärke

Gelb für 20 Sek.:

Mittlere Signalstärke

Rot für 20 Sek.:

Niedere Signalstärke

③ **Temperatursensord** (im Produkt)

④ **Feuchtesensord**

3. INBETRIEBNAHME

Batterien einlegen:

Die Batterien sind nicht im Lieferumfang enthalten.

Der Sensor darf nur mit 2 x Alkali-Mangan (Alkaline) Batterien Typ LR6 (AA) (Mignon) betrieben werden.

Die Betriebsdauer beträgt ca. 6 Monate. Abhängig von Außentemperatur und Häufigkeit der Übertragungen kann die Betriebsdauer variieren.



ACHTUNG!

Es dürfen keine Akkus verwendet werden!

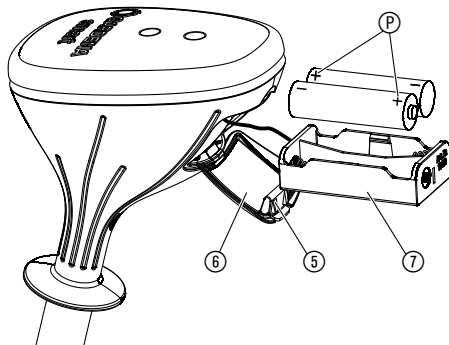

1. Lasche ⑤ drücken und Deckel ⑥ aufklappen.
2. Batteriehalter ⑦ entnehmen.
3. Batterien in den Batteriehalter ⑦ einlegen. Dabei auf die richtige Polarität P achten.
4. Batteriehalter ⑦ zurück in den Sensor schieben.
5. Deckel ⑥ schließen.

Richtigen Standort wählen:

Richtiger Standort:

Der Sensor muss an einer Stelle im Bewässerungsbereich platziert werden, an der er den selben klimatischen Bedingungen (Sonne, Wind, Regen, etc.) ausgesetzt ist wie die Pflanzen, deren Zustand angezeigt werden soll.

Falscher Standort:

Der Sensor darf nicht von benachbarten Pflanzen abgedeckt werden. Schattenbereiche sind zu vermeiden.

Um falsche Reaktionsergebnisse auszuschließen, die durch Staunässe entstehen, darf der Sensor nicht in Bodensenken platziert werden.

Der Sensor darf nicht in Bereichen platziert werden, welche von einem Rasenmäher gemäht werden.

Bei direkter Sonneneinstrahlung ist zu beachten, dass die gemessene Umgebungstemperatur von der tatsächlichen abweichen kann.

Sensor einpflanzen:



ACHTUNG!

Die Sensorspitze des Messfühlers misst die Bodenfeuchtigkeit nur dann korrekt, wenn die Sensorspitze an allen Seiten den Boden vollflächig berührt! Es darf sich im Boden an der Sensorspitze kein Lufteinschluss befinden.

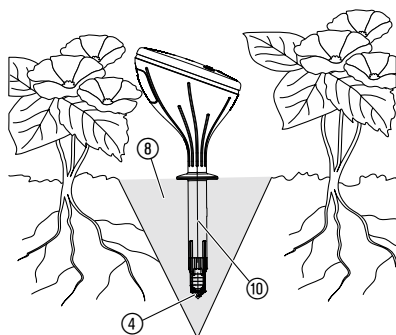

1. Boden ⑧ mindestens 12 cm tief trichterförmig ausheben.
2. Den ausgehobenen Boden ⑧ lockern und darin befindliche Steine entfernen.
3. Falls der Boden trocken sein sollte, den Boden anfeuchten.
4. Den gelockerten feuchten Boden ⑧ wieder in den Trichter locker einfüllen.
5. Komplette Sensorspitze ④ in Wasser tauchen (der Filz muss nass sein).
6. Sensor bis zur Oberkante des Messfühlers ⑩ in den gelockerten Boden ⑧ einstecken.
Dabei muss die Sensorspitze ④ an allen Seiten den feuchten Boden vollflächig berühren.
7. Den Boden ⑧ um den Messfühler ⑩ leicht festdrücken.
Der Sensor darf nicht locker im Boden stecken.
8. Unmittelbare Umgebung des Sensors mit ca. 1 Liter Wasser angießen.
Abhängig vom Boden kann es bis zu einigen Stunden dauern, bis der Sensor die tatsächliche Bodenfeuchtigkeit erfasst.

TIPP: GARDENA Micro-Drip-System anschließen:

Damit bei Verwendung des GARDENA Micro-Drip-Systems die ausgebrachte Wassermenge von der Sensorspitze erfasst wird, sollte ein Tropfer unmittelbar über dem Messfühler angebracht werden.

4. BEDIENUNG

Bedienung über die GARDENA smart system App:

Mit der **GARDENA smart system App** steuern Sie alle GARDENA smart system Produkte, von überall und zu jeder Zeit. Die kostenlose **GARDENA smart system App** kann über den Apple App Store oder den Google Play Store heruntergeladen werden.

Für die Einbindung ist ein mit dem Internet verbundenes **GARDENA smart Gateway** erforderlich. Das Einbinden aller GARDENA smart system Produkte erfolgt über die App. Befolgen Sie dazu die Anweisungen in der App.

Anzeigen des Sensors:

- Bodenfeuchte (0 – 100 %)
- Lichtintensität (0 – 200.000 Lux)
- Temperatur (– 1 – + 50 °C)
- Batteriestatus

Werkseinstellung:

Der smart Sensor wird in die Werkseinstellung zurückgesetzt.

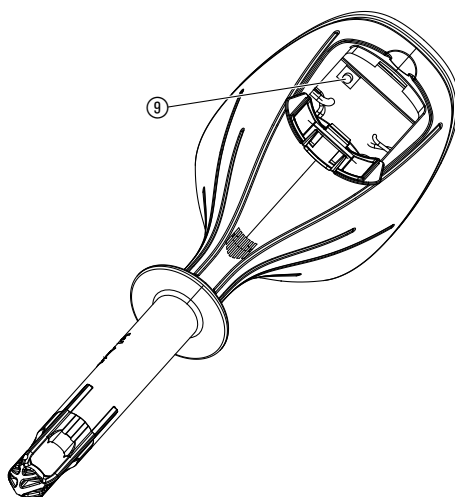

→ Drücken Sie kurz die Reset-Taste ⑨.
Erneute Einbindung.

- oder -

→ Halten Sie die Reset-Taste ⑨ für min. 5 Sekunden gedrückt.
Löscht die bestehende Einbindung und ermöglicht eine erneute Einbindung z. B. ein anderes Gateway.

Anwendungshinweise:

Damit die Bodenfeuchtigkeit möglichst konstant gehalten wird, sollte mit kurzen Bewässerungszyklen und kurzen Bewässerungszeiten bewässert werden. Dies gilt besonders für Balkonkästen, die Bewässerungszeiten von < 5 min. haben.

Die Ausbreitung der Feuchtigkeit im Boden nach Bewässerung oder Niederschlag unterliegt einer gewissen Trägheit. Im ungünstigsten Fall kann es vorkommen, dass eine Bewässerung und ein Regenschauer sich solange überschneiden, bis die gewünschte Bodenfeuchte erreicht ist.

5. WARTUNG

Sensorspitze reinigen/austauschen:

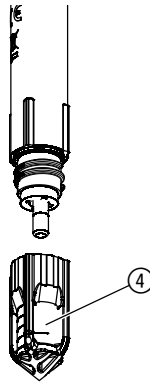

Wenn der Sensor umgepflanzt wird, sollte die Sensorspitze gereinigt/ausgetauscht werden. Der Filz der Spitze darf nicht mit Fett/Öl in Berührung kommen.

→ Sensorspitze ④ mit klarem Wasser reinigen.

Die Sensorspitze kann bei beschädigtem Filz über den GARDENA Service bestellt werden.

→ Sensorspitze ④ abschrauben und neue Sensorspitze aufschrauben.

Sensor reinigen:

Es dürfen keine ätzenden oder scheuernden Putzmittel verwendet werden.

→ **Sensor mit einem feuchten Tuch reinigen (keine Lösungsmittel verwenden).**

6. LAGERUNG

Außerbetriebnahme:

Das Produkt muss für Kinder unzugänglich aufbewahrt werden.

1. Zur Schonung der Batterien sollten diese entnommen werden (siehe 3. INBETRIEBNAHME).
2. Sensor an einem trockenen, frostfreien Ort lagern.

Entsorgung:

(gemäß RL2012/19/EU)



Das Produkt darf nicht über den normalen Haushaltsmüll entsorgt werden. Es muss gemäß den geltenden lokalen Umweltschutzvorschriften entsorgt werden.

WICHTIG!

Entsorgen Sie das Produkt über oder durch Ihre örtliche Recycling-Sammelstelle.

Verbrauchte Batterien entsorgen:

Verbrauchte Batterien an eine der Verkaufsstellen zurückgeben oder über Ihre kommunale Entsorgungsstelle entsorgen.

Die Batterien nur im entladenen Zustand entsorgen.

7. FEHLERBEHEBUNG

Bei Störungen finden Sie unter dieser Adresse die FAQ (häufige Fragen und Antworten):

D: www.gardena.de/faq

A: www.gardena.at/faq

CH: www.gardena.ch/de/faq



HINWEIS: Bitte wenden Sie sich bei anderen Störungen an Ihr GARDENA Service-Center. Reparaturen dürfen nur von den GARDENA Service-Centern sowie von Fachhändlern durchgeführt werden, die von GARDENA autorisiert sind.

8. TECHNISCHE DATEN

<i>smart Sensor</i>	Einheit	Wert (Art. 19030-20)
Betriebstemperatur (Außenbereich)	°C	-1 – +50
Interne SRD (Kurzstrecken-Funk-Antennen)		
Frequenzbereich	MHz	863 – 870
Maximale Sendeleistung	mW	25
Freifeld-Funkreichweite	m (ca.)	100
Bodenfeuchte	%	0 – 100
Lichtintensität	Lux	0 – 200.000
Zu verwendende Batterien	2 x Alkali-Mangan (Alkaline) Batterien Typ LR6 (AA) (Mignon)	
Betriebsdauer der Batterien	ca. 6 Monate mit Alkaline Batterien (min. 2000 mAh)	

EU-Konformitätserklärung:

Hiermit erklärt die GARDENA Manufacturing GmbH, dass der Funkanlagentyp (Art. 19030) der Richtlinie 2014/53/EU entspricht.

Der vollständige Text der EU-Konformitätserklärung ist unter folgender Internetadresse verfügbar:

<http://www.gardena.com/int/support/safety-regulations>

9. LIEFERBARES ZUBEHÖR

**GARDENA Sensorspitze
mit Filzscheiben**

Zum Austausch bei
beschädigter Sensorspitze.

**Art. 19030-00.620.00
(über den GARDENA
Service)**

10. SERVICE/GARANTIE

Wir bieten Ihnen umfangreiche Serviceleistungen:

- Qualifizierte, schnelle und kostengünstige Reparatur durch unseren **Zentralen Reparaturservice**
 - Bearbeitungsdauer in unserem Hause max. 5 Arbeitstage
- Einfache und kostengünstige Rücksendung an GARDENA
 - Rücksendeportal unter **www.gardena.de/service/reparatur-service**
 - **Abhol-Service:** Abholung innerhalb von 2 Tagen
 - nur innerhalb Deutschlands
- Kompetente Beratung bei Störung/Reklamation durch unseren **Technischen Service**
- Schnelle und kostengünstige Ersatzteilversorgung durch unseren **Zentralen Ersatzteil-Service**
 - Bearbeitungsdauer in unserem Hause max. 2 Arbeitstage

Service-Anschrift

GARDENA Manufacturing GmbH Service
Hans-Lorenser-Str. 40, D-89079 Ulm

Ihre direkte Verbindung zum Servicea



Telefon



Fax



@ E-Mail

D in Deutschland

**(07 31) 4 90 +
Durchwahl**

www.gardena.de/service/

Technische Störungen /
Reklamationen

26 90

389

smart@gardena.com

Reparaturen / Antworten
auf Kostenvoranschläge

300

249

smart@gardena.com

Ersatzteilbestellung /
Allgemeine Produktberatung

123

249

smart@gardena.com

Abholservice

(0 18 03) / 30 81 00 oder (0 18 03) / 00 16 89

(0,09 €/je angefangene Min. Festnetz, Mobilfunk max. 0,42 €/je angefangene Min.)

Ihre direkte Verbindung zum Service

Unsere Kunden in Österreich und in der Schweiz wenden sich bitte an die Servicestelle (Anschrift siehe Umschlagseite)

A in Österreich

(+43) (0) 732 77 01 01-485

service.gardena@husqvarnagroup.com

CH in der Schweiz

(+41) (0) 62 887 37 90

info@gardena.ch

Garantieerklärung:

Im Garantiefall sind die Serviceleistungen für Sie kostenlos.

GARDENA Manufacturing GmbH gewährt für alle Original GARDENA Neu-
produkte 2 Jahre Garantie ab Erstkauf beim Händler, wenn die Produkte
ausschließlich im privaten Gebrauch eingesetzt wurden. Für auf einem Zweit-
markt erworbene Produkte gilt diese Herstellergarantie nicht. Die Garantie
bezieht sich auf alle wesentlichen Mängel des Produktes, die nachweislich auf
Material- oder Fabrikationsfehler zurückzuführen sind. Sie erfolgt durch eine
Ersatzlieferung eines einwandfreien Produktes oder durch die kostenlose
Reparatur des eingesandten Produktes nach unserer Wahl, wenn folgende
Voraussetzungen gewährleistet sind:

- Das Produkt wurde sachgemäß und laut den Empfehlungen in der Betriebs-
anleitung behandelt.
- Es wurde weder vom Käufer noch von einem Dritten versucht, das Produkt
zu öffnen oder zu reparieren.
- Es wurden zum Betrieb nur Original GARDENA Ersatz- und Verschleißteile
verwendet.
- Vorlage des Kaufbelegs.

Normale Abnutzung von Teilen und Komponenten (beispielsweise an Mes-
sern, Messerbefestigungsteilen, Turbinen, Leuchtmitteln, Keil- und Zahn-
riemen, Laufrädern, Luftfiltern, Zündkerzen), optische Veränderungen, sowie
Verschleiß- und Verbrauchsteile, sind von der Garantie ausgeschlossen.

Diese Herstellergarantie beschränkt sich auf die Ersatzlieferung und Reparatur
nach den vorgenannten Bedingungen. Andere Ansprüche gegen uns als
Hersteller, etwa auf Schadensersatz, werden durch die Herstellergarantie
nicht begründet. Diese Herstellergarantie berührt selbstverständlich **nicht**
die gegenüber dem Händler/Verkäufer bestehenden gesetzlichen und
vertraglichen Gewährleistungsansprüche.

Die Herstellergarantie unterliegt dem Recht der Bundesrepublik Deutschland.

Im Garantiefall senden Sie bitte das defekte Produkt zusammen mit einer
Kopie des Kaufbelegs und einer Fehlerbeschreibung ausreichend frankiert
an die GARDENA Serviceadresse.

Verschleißteile:

Das Verschleißteil Sensorspitze mit Filz ist von der Garantie ausgeschlossen.

Defekte durch falsch eingelegte oder ausgelaufene Batterien sind von der
Garantie ausgeschlossen.

Produkthaftung:

Wir weisen ausdrücklich darauf hin, dass wir in Übereinstimmung mit dem Produkthaftungsgesetz nicht für Schäden haften, die durch unsere Produkte entstehen, wenn diese unsachgemäß und nicht durch einen von uns autorisierten Servicepartner repariert wurden oder wenn keine Original GARDENA Teile oder von uns zugelassene Teile verwendet wurden.

Deutschland / Germany

GARDENA
Manufacturing GmbH
Central Service
Hans-Lorenser-Straße 40
D-38079 Ulm
Produktfragen:
(+49) 731 490-123
Reparaturen:
(+49) 731 490-290
service@gardena.com

Albania

COBALT Sh.p.k.
Rr. Siri Kodra
1000 Tirana

Argentina

Husqvarna Argentina S.A.
Av.del Libertador 5954 –
Piso 11 – Torre B
(C1428ARP) Buenos Aires
Phone: (+54) 11 5194 5000
info.gardena@
ar.husqvarna.com

Armenia

Garden Land Ltd.
61 Tigran Mets
0005 Yerevan

Australia

Husqvarna Australia Pty. Ltd.
Locked Bag 5
Central Coast BC
NSW 2252
Phone: (+61) (0) 2 4352 7400
customer.service@
husqvarna.com.au

Austria / Österreich

Husqvarna Austria GmbH
Industriezeile 36
4010 Linz
Tel.: (+43) 732 77 01 01-485
service.gardena@
husqvarnagroup.com

Azerbaijan

Firm Progress
a. Aliyev Str. 26A
1052 Bakur

Belgium

Husqvarna België nv/sa
Gardena Division
Rue Egide Van Opheim 111
1180 Uccle / Ukkel
Tel.: (+32) 2 720 92 12
info@gardena.be

Bosnia / Herzegovina

SILK TRADE d.o.o.
Industrijska zona Bukva bb
74260 Tešanj

Brazil

Husqvarna do Brasil Ltda
Av. Francisco Matrazzolo,
1400 – 19º andar
São Paulo – SP
CEP: 05001-903
Tel: 0800-112252
marketing.br.husqvarna@
husqvarna.com.br

Bulgaria

AGROLAND България АД
бул. 8 Декември, №13
Офис 5
1700 Студентски град
София
Тел.: (+359) 246669 10
info@agroland.eu

Canada / USA

GARDENA Canada Ltd.
100 Summerlea Road
Brampton, Ontario L6T 4X3
Phone: (+1) 905 792 93 30
info@gardenacanada.com

Chile

Maquinarias Agrofloreales
Ltda. (Maga Ltda.)
Santiago, Chile
Avda. Chesterton
8355 comuna Las Condes
Phone: (+56) 2 202 4417
Dalton@maga.cl
Zipcode: 7560330

China

Husqvarna (Shanghai)
Management Co., Ltd.
富世华 (上海) 管理有限公司
3F, Benq Square B,
No207, Song Hong Rd.,
Chang Ning District,
Shanghai, PRC. 200335
上海市长宁区虹桥路207号明
基广场B座3楼, 邮编: 200335

Colombia

Husqvarna Colombia S.A.
Calle 18 No. 68 D-31, zona
Industrial de Montevideo
Bogotá, Cundinamarca
Tel. 571 2922700 ext. 105
jairo.salazar@
husqvarna.com.co

Costa Rica

Compania Exim
EuroIberoamericana S.A.
Los Colegios, Moravia,
200 metros al Sur del Colegio
Saint Francis – San José
Phone: (+506) 297 68 83
exim_euro@racsca.co.cr

Croatia

Husqvarna Austria GmbH
Industriezeile 36
4010 Linz
Tel.: (+43) 732 77 01 01-485
service.gardena@
husqvarnagroup.com

Cyprus

Med Marketing
17 Digeni Akritia Ave
P.O. Box 27017
1641 Nicosia

Czech Republic

Husqvarna Česko s.r.o.
Türkova 2319/5b
149 00 Praha 4 – Chodov
Bezplatná infolinika:
800 100 425
servis@cz.husqvarna.com

Denmark

GARDENA DANMARK
Lejrevej 19, st.
3500 Værlose
Tlf.: (+45) 70264770
husqvarna@husqvarna.dk
www.gardena.com/dk

Dominican Republic

BOSQUESA, S.R.L.
Carretera Santiago Licey
Km. 5 ½
Esquina Copal II,
Santiago
Dominican Republic
Phone: (+809) 736-0333
joserbosquesa@claro.net.do

Ecuador

Husqvarna Ecuador S.A.
Arupos E1-181 y 10 de
Agosto Quito, Pichincha
Tel.: (+593) 22800739
franciso.jacom@
husqvarna.com.ec

Estonia

Husqvarna Eesti OÜ
Valdeku 132
EE-11216 Tallinn
info@gardena.ee

Finland

Oy Husqvarna Ab
Gardena Division
Lauttarhankatu 8 B / PL 3
00581 HELSINKI
www.gardena.fi

France

Husqvarna France
911 Allée des pierres mayettes
92635 Gennevilliers Cedex
France
http://www.gardena.com/fr
LN°AZUR: 0 810 00 78 23
(Prix d'un appel local)

Georgia

Transporter LLC
8/57 Bellashvili street
0159 Tbilisi, Georgia
Phone: (+995) 322 14 71 71

Great Britain

Husqvarna UK Ltd
Preston Road
Aycliffe Industrial Park
Newton Aycliffe
County Durham
DL5 6UP
info.gardena@
husqvarna.co.uk

Greece

Π.ΠΑΠΑΔΟΠΟΥΛΟΣ ΑΕΒΕ
Λεωφ. Αθηνών 92
Αθήνα
Τ.Κ. 104 42
Ελλάδα
Τηλ. (+30) 210 51 93 100
info@papadopoulos.com.gr

Hungary

Husqvarna Magyarország Kft.
Ezred u. 1-3
1044 Budapest
Telefon: (+36) 1 251-4161
vevozsolgalat.husqvarna@
husqvarna.hu

Iceland

O. Johnson & Kaaber
Tunguhalsi 1
110 Reykjavik
ojo@oik.is

Ireland

Husqvarna UK Ltd
Preston Road
Aycliffe Industrial Park
Newton Aycliffe
County Durham
DL5 6UP
info.gardena@
husqvarna.co.uk

Italy

Husqvarna Italia S.p.A.
Via Santa Veschia 15
23888 VALMADRERA (LC)
Phone: (+39) 0341.203.111
assistenza.italia@
it.husqvarna.com

Japan

KAKUICHI Co. Ltd.
Sumitomo Realty &
Development Kojimachi
BLDG., 8F
5-1 Nibanencho
Ohiyoda-ku
Tokyo 102-0084
Phone: (+81) 33 264 4721
m_ishihara@kaku-ichi.co.jp

Kazakhstan

LAMED Ltd.
155/1, Tazhibayevoi Str.
050060 Almaty
IP Schmidt
Abayaveye 3B
110 005 Kostanay

Korea

Kyung Jin Trading Co., LTD.
107-4, SunDuk Bld.,
YangJae-dong,
Seochu-go,
Seoul, (zipcode: 137-891)
Phone: (+82) (0)2 574-6300

Kyrgyzstan

Alye Maki
av. Moladaya Guardir J 3
720014
Bishkek

Latvia

Husqvarna Latvija SIA
Ulbrokas 19A
LV-1021 Riga
info@gardena.lv

Lithuania

UAB Husqvarna Lietuva
Atleitis pl. 77C
LT-122104 Kaunas
info@gardena.lt

Luxembourg

Magasins Jules Neuberg
39, rue Jacques Stas
Luxembourg-Gasperich 2549
Case Postale No. 12
Luxembourg 2010
Phone: (+352) 40 14 01
api@neuberg.lu

Mexico

AFOSA
Av. Lopez Mateos Sur # 5019
Col. La Calma 45070
Zapopan, Jalisco
Mexico
Phone: (+52) 33 3818-3434
icornejo@afosa.com.mx

Moldova

Novel S.R.L.
290M Muncestri Str.
2002 Chisinau

Netherlands

Husqvarna Nederland B.V.
GARDENA Division
Postbus 50131
1305 AC ALMERE
Phone: (+31) 36 521 00 10
info@gardena.nl

Neth. Antilles

Jonka Enterprises N.V.
Sta. Rosa Weg 196
P.O. Box 8200
Curaçao
Phone: (+599) 9 767 66 55
pgm@jonka.com

New Zealand

Husqvarna New Zealand Ltd.
PO Box 76-437
Manukau City 2241
Phone: (+64) (0) 9 9202410
support.nz@husqvarna.co.nz

Norway

Husqvarna Norge AS
Gardena Division
Trøskeneveien 36
1708 Sarpsborg
info@gardena.no

Peru

Husqvarna Perú S.A.
Dr. Ramón Cárcamo 710
Lima 1
Tel: (+51) 1 3320400 ext. 416
juan_remujo@
husqvarna.com

Poland

Husqvarna
Poland Spółka z o.o.
ul. Wysockiego 15 b
03-371 Warszawa
Phone: (+48) 22 330 96 00
gardena@husqvarna.com.pl

Portugal

Husqvarna Portugal, SA
Lagoa - Albarraque
2635 - 595 Rio de Mouru
Tel.: (+351) 21 922 85 30
Fax: (+351) 21 922 85 36
info@gardena.pt

Romania

Madex International Sri
Soseaua Odaii 117-123,
RO 013603 Bucuresti, S 1
Phone: (+40) 21 352.76.03
madex@ines.ro

Russia / Россия

ООО "Хускварна"
141400, Московская обл.,
г. Химки,
улица Ленинградская,
владение 39, стр.6
Бизнес Центр
„Химки Бизнес Парк“,
помещение 0802.24
http://www.gardena.ru

Serbia

Domel d.o.o.
Autoput za Novi Sad bb
11273 Belgrad
Phone: (+381) 1 18 48 88 12
miroslav.jejina@domel.rs

Singapore

Hy-Ray PRIVATE LIMITED
40 Jalan Pemimpin
#02-08 Tat Ann Building
Singapore 577185
Phone: (+65) 6253 2277
shying@hyray.com.sg

Slovak Republic

Husqvarna Česko s.r.o.
Türkova 2319/5b
149 00 Praha 4 – Chodov
Bezplatná infolinika:
800 154 044
servis@sk.husqvarna.com

Slovenia

Husqvarna Austria GmbH
Industriezeile 36
4010 Linz
Tel.: (+43) 732 77 01 01-485
service.gardena@
husqvarnagroup.com

South Africa

Husqvarna
South Africa (Pty) Ltd
Postnet Suite 250
Private Bag X6,
Cascades, 3202
South Africa
Phone: (+27) 33 846 9700
info@gardena.co.za

Spain

Husqvarna España S.A.
Calle de Rivas nº 10
28052 Madrid
Phone: (+34) 91 708 05 00
atencioncliente@gardena.es

Suriname

Agrofix n.v.
Verlengde Hogestraat #22
Phone: (+597) 472426
agrofix@sr.net
Pobox : 2006
Paramaribo

Sweden – South America**Sweden**

Husqvarna AB
Gardena Division
S-561 82 Huskvarna
gardenaorder@husqvarna.se

Switzerland / Schweiz

Husqvarna Schweiz AG
Consumer Products
Industriestrasse 10
5506 Mägenwil
Phone: (+41) (0) 62 887 37 90
info@gardena.ch

Turkey

Dost Bahçe Diş Ticaret
Mümesillik A.Ş.
Yunus Mah. Adlı Sok. No:3
İc Kapı No: 1 Kartal
34873 İstanbul
Phone: (+90) 216 38 93 939
info@dobtahce.com.tr

Ukraine / Україна

ТОВ „Хускварна Україна“
вул. Васильківська, 34,
офіс 204-р
03022, м. Київ
Тел. (+38) 044 498 39 02
info@gardena.ua

Uruguay

FELISA
Entre Rios 1083 CP 11800
Montevideo – Uruguay
Tel: (+598) 22 03 18 44
info@felisa.com.uy

Venezuela

Corporación Casaj y Jardín C.A.
Av. Caroni, Edif. Tрезmen, P.B.
Colinas de Bello Monte,
1050 Caracas
Tlf: (+58) 212 992 33 22
info@casajjardin.net.ve

19030-20.962.01/1219
© GARDENA
Manufacturing GmbH
D-89070 Ulm
http://www.gardena.com