



Art. 19032

DE Betriebsanleitung
smart Irrigation Control Bewässerungssteuerung

GARDENA smart Irrigation Control

Bewässerungssteuerung 24 V

1. SICHERHEIT	4
2. MONTAGE	6
3. INSTALLATION	8
4. BEDIENUNG	19
5. WARTUNG	22
6. LAGERUNG	22
7. FEHLERBEHEBUNG	23
8. TECHNISCHE DATEN	25
9. LIEFERBARES ZUBEHÖR	26
10. SERVICE/GARANTIE	27

Übersetzung der Originalbetriebsanleitung.



Aus Sicherheitsgründen dürfen Kinder und Jugendliche unter 16 Jahren sowie Personen, die nicht mit dieser Betriebsanleitung vertraut sind, dieses Produkt nicht benutzen. Personen mit eingeschränkten körperlichen oder geistigen Fähigkeiten dürfen das Produkt nur verwenden, wenn sie von einer zuständigen Person beaufsichtigt oder unterwiesen werden. Kinder müssen beaufsichtigt werden, um sicherzustellen, dass sie nicht mit dem Produkt spielen. Das Produkt nie verwenden, wenn Sie müde oder krank sind oder unter dem Einfluss von Alkohol, Drogen oder Arzneimitteln stehen.

Bestimmungsgemäße Verwendung:

Die **GARDENA smart Irrigation Control Bewässerungssteuerung** ist für die private Benutzung im Haus- und Hobbygarten, zur Steuerung von Regnern und Bewässerungssystemen bestimmt. Sie kann zur automatischen Bewässerung während des Urlaubs eingesetzt werden. Sie ist nur für die Verwendung an einem witterungsbeständigen und staubfreien Ort bestimmt. Sie ist nicht für den Innenbereich bestimmt.

Die **GARDENA smart Irrigation Control Bewässerungssteuerung** ist Teil eines Bewässerungssystems und ist nur zusammen mit dem **GARDENA smart Gateway** programmierbar.

Die **GARDENA smart Irrigation Control Bewässerungssteuerung** wird über die **GARDENA smart system App** konfiguriert und steuert die Bewässerung. Zur Bewässerung können Regner, eine Sprinklersystem-Anlage oder ein Tropfbewässerungssystem eingesetzt werden.

Die **GARDENA smart Irrigation Control Bewässerungssteuerung** übernimmt automatisch die Bewässerung entsprechend dem erstellten Programm und kann somit auch im Urlaub eingesetzt werden.



GEFAHR! Körperverletzung!

Das Produkt darf nicht in Verbindung mit Chemikalien, Lebensmitteln, leicht brennbaren und explosiven Stoffen verwendet werden.

1. SICHERHEIT

Wichtig!

Lesen Sie die Gebrauchsanweisung sorgfältig und bewahren Sie diese zum Nachlesen auf.

Symbole auf dem Produkt:



Lesen Sie die Betriebsanleitung.

Elektrische Sicherheit



GEFAHR! Herzstillstand!

Dieses Produkt erzeugt beim Betrieb ein elektromagnetisches Feld. Dieses Feld kann sich unter bestimmten Bedingungen auf die Funktionsweise aktiver oder passiver medizinischer Implantate auswirken. Um die Gefahr von Situationen, die zu schweren oder tödlichen Verletzungen führen können, auszuschließen, sollten Personen mit einem medizinischen Implantat vor dem Gebrauch dieses Produkts ihren Arzt und den Hersteller des Implantats konsultieren.



GEFAHR! Stromschlag!

Verletzungsgefahr durch Stromschlag.

- **Das Produkt muss über eine Fehlerstromschutzeinrichtung (RCD) mit einem Nennauslösestrom von höchstens 30 mA mit Strom versorgt werden.**



ACHTUNG!

Stecken Sie den Transformator nur in vertikaler Ausrichtung in die Steckdose ein.

Das Produkt darf ausschließlich mit dem mitgelieferten 24 V (AC)-Netzteil betrieben werden. Verwenden Sie keinen Adapter.

24 V (AC)-Netzteil im eingesteckten Zustand vor Feuchtigkeit und direkter Sonneneinstrahlung schützen.

Montieren Sie die Bewässerungssteuerung an einen witterungsgeschützten Ort.

Prüfen Sie das Netzkabel vor Gebrauch auf Beschädigungen.

Das Produkt darf nur zur Steuerung von handelsüblichen 24 V (AC)-Ventilen verwendet werden. Der Stromverbrauch pro Kanal darf 400 mA nicht übersteigen (ein GARDENA Bewässerungsventil Art. 1278 benötigt 150 mA).

Leitungsquerschnitt des Verbindungskabels:

Die maximal zulässige Strecke zwischen dem Produkt und dem Ventil hängt vom Leitungsquerschnitt des Verbindungskabels ab. Bei einer Strecke von 30 m beträgt er 0,5 mm² und bei einer Strecke von 45 m beträgt er 0,75 mm². Dabei dürfen nicht mehr als 3 Ventile gleichzeitig in Betrieb gesetzt sein.

Das **GARDENA Verbindungskabel Art. 1280** hat 0,5 mm² und ist 15 m lang.

Mit diesem Kabel können bis zu 6 Ventile verbunden werden. Das Verbindungskabel kann über die **GARDENA Anschlussklemme Art. 1282** wasserdicht verbunden werden.

Persönliche Sicherheit



GEFAHR!

Erstickenungsgefahr!

Kleinere Teile können leicht verschluckt werden. Durch den Polybeutel besteht Erstickenungsgefahr für Kleinkinder. Halten Sie Kleinkinder während der Montage fern.

Schützen Sie das Produkt vor direkter Sonneneinstrahlung.



Vorsicht bei Berührung der Ventile!

Metallteile können sich erhitzen.

2. MONTAGE

Bewässerungssteuerung an die Wand montieren:

Die beiden Schrauben und Dübel sind im Lieferumfang enthalten.

Der Abstand der Bohrungen beträgt 120 mm.

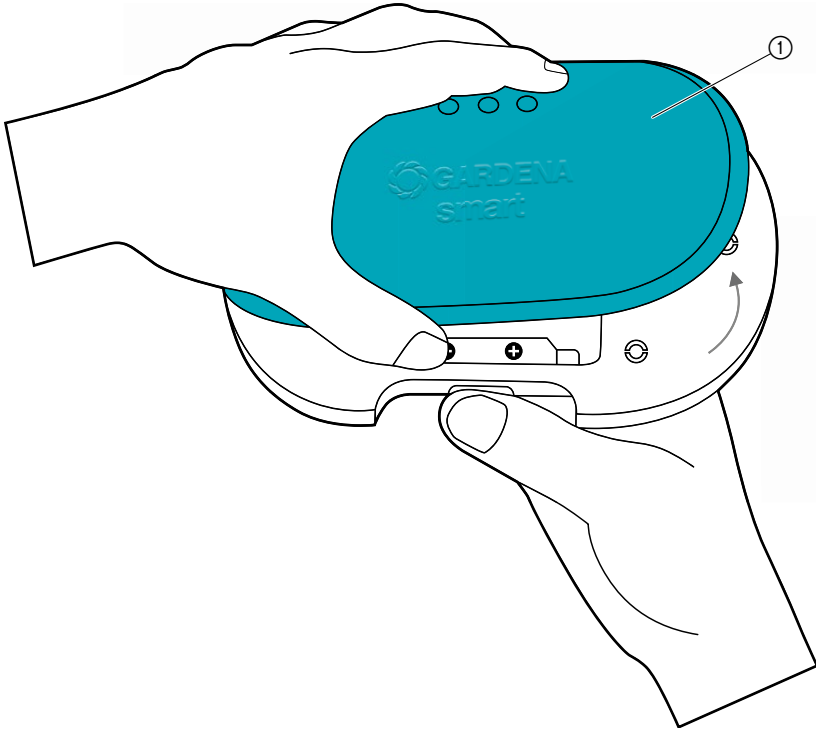

1. Nehmen Sie die Abdeckung ① ab.

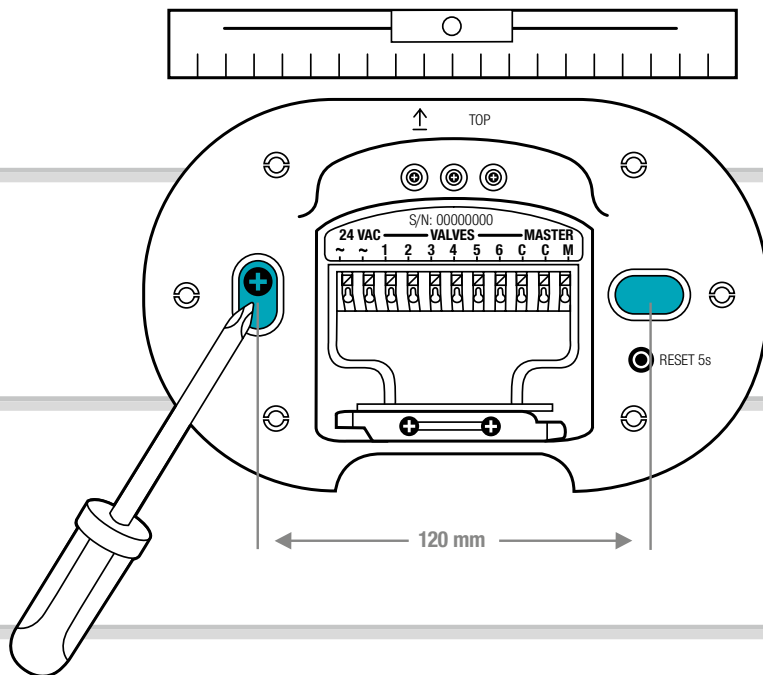

2. Markieren Sie die Positionen der Bohrungen. Halten Sie dazu die Bewässerungssteuerung an die Wand, bringen diese ins Lot und markieren Sie 2 Löcher im Abstand von 120 mm.
3. Bohren Sie die Löcher und montieren Sie die Bewässerungssteuerung mit den 2 mitgelieferten Dübeln und Schrauben an die Wand.

HINWEIS:

Die Kabel müssen nach unten herausgeführt werden!

Beachten Sie besonders bei der Erstmontage die Kabellängen.

Falls Sie mehrere Bewässerungssteuerungen montieren wollen, beträgt der Abstand der Bohrungen übereinander 150 mm.

Aufgrund der Kabelführung können bis zu 3 Bewässerungssteuerungen übereinander montiert werden.

3. INSTALLATION

Kabelzugentlastung abnehmen:

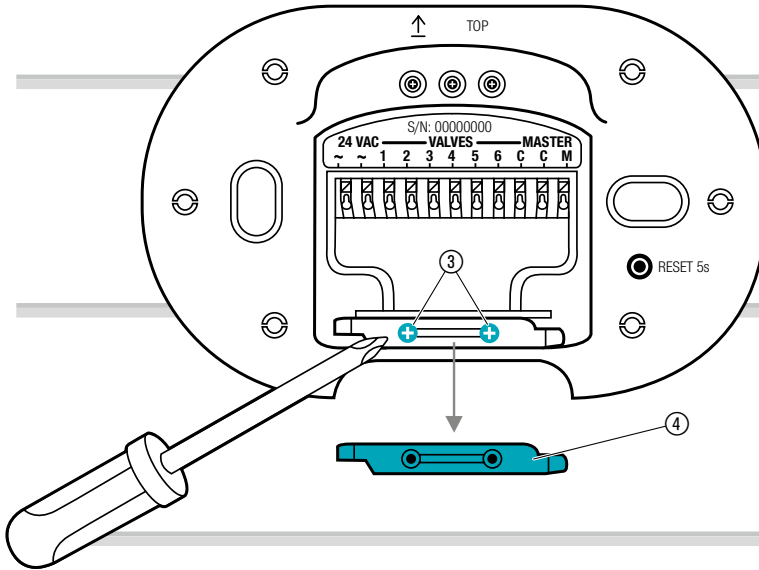

→ Lösen Sie beide Schrauben ③ und nehmen Sie die Kabelzugentlastung ④ ab.

Anschluss-Übersicht:

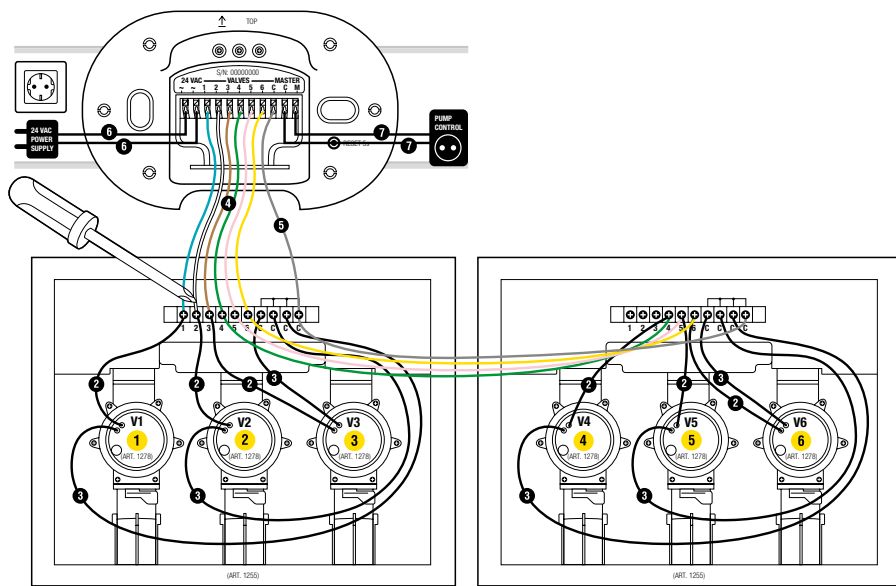

Ventilbox Art. 1255

Ventilbox Art. 1255

Ventile an die Ventilbox anschließen:

Stellen Sie sicher, dass die Klemmleiste korrekt in die Ventilbox eingebaut wurde.

1

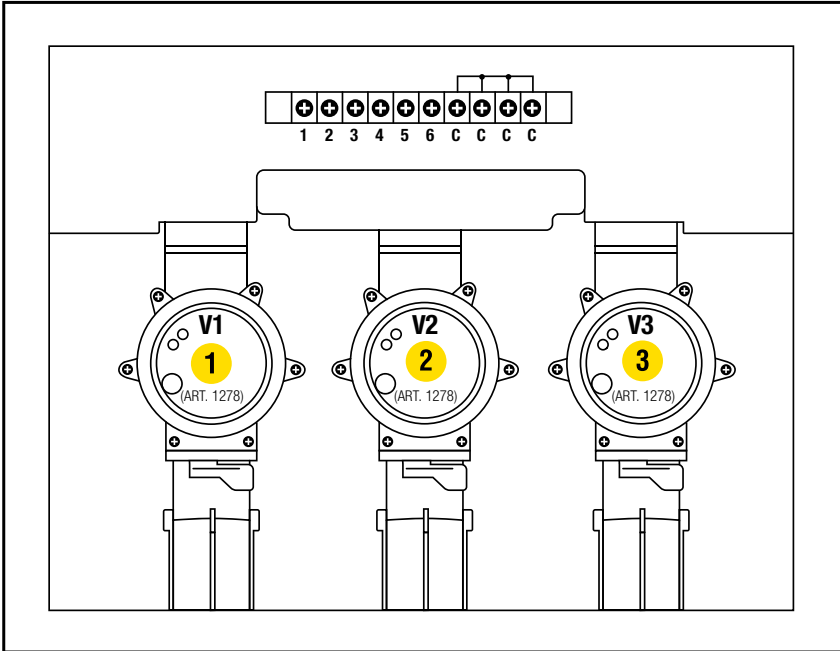

→ Markieren Sie die Ventile (1 – 6) mit den gelben Aufklebern der Ventilbox. (Somit können die Signal-Anschlussklemmen **VALVES 1 – 6** der Bewässerungssteuerung eindeutig den Ventilen zugeordnet werden).

2

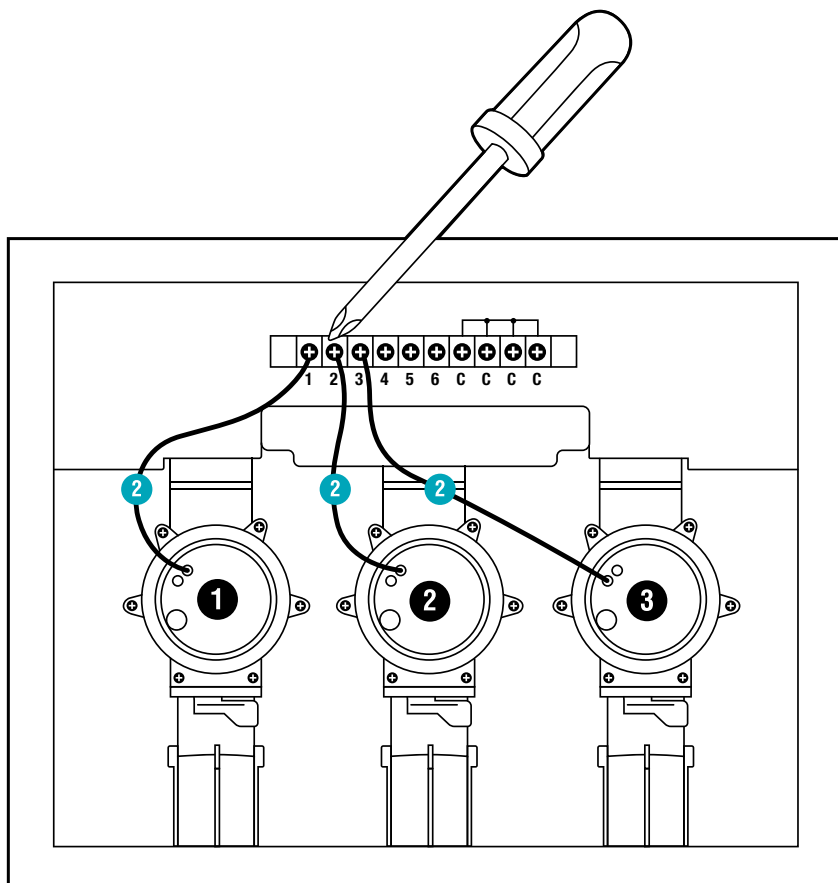

- Verbinden Sie ein Kabel des Ventils **V1** mit der Signal-Anschlussklemme **1** der Ventilbox.
- Verbinden Sie ein Kabel des Ventils **V2** mit der Signal-Anschlussklemme **2** der Ventilbox.
- Verbinden Sie ein Kabel des Ventils **V3** mit der Signal-Anschlussklemme **3** der Ventilbox.

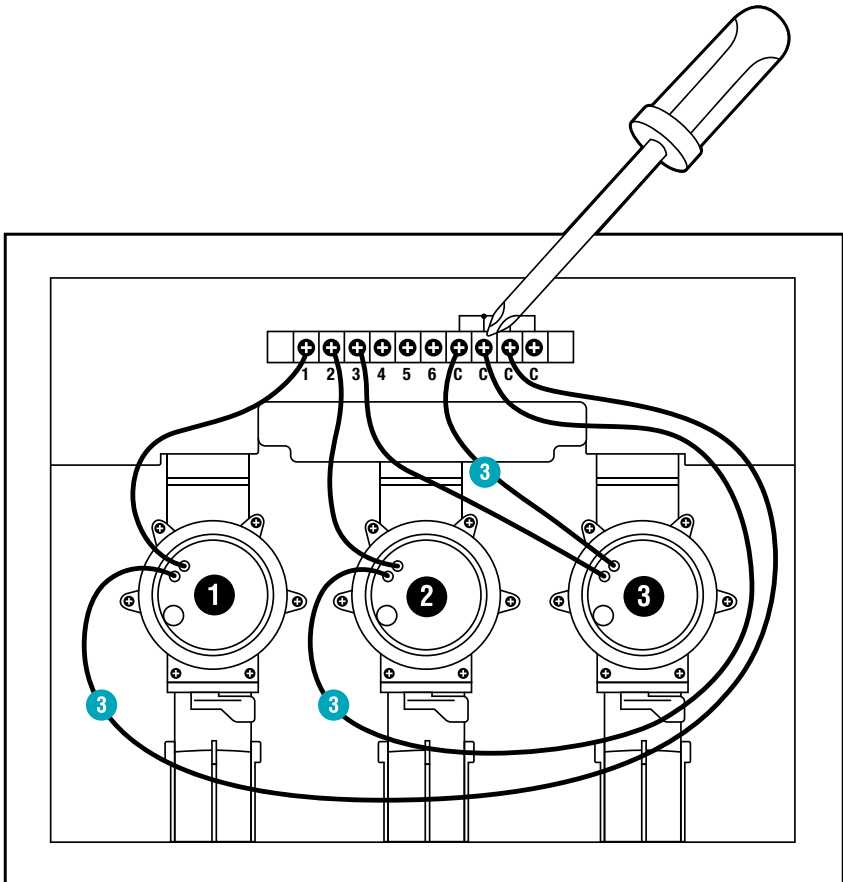

- Verbinden Sie das andere Kabel des Ventils **V1** mit der Signal-Anschlussklemme **C** der Ventilbox.
(Alle 4 Signal-Anschlussklemmen **C** sind miteinander verbunden und gleichwertig.)
- Verbinden Sie das andere Kabel des Ventils **V2** mit der Signal-Anschlussklemme **C** der Ventilbox.
- Verbinden Sie das andere Kabel des Ventils **V3** mit der Signal-Anschlussklemme **C** der Ventilbox.

Ventilbox mit der Bewässerungssteuerung verbinden:

Tipp: Drücken Sie die Signal-Anschlussklemme mit dem Zeigefinger, einem Schraubendreher oder Kugelschreiber nieder, um die Kabel anzuschließen.

Mit dem GARDENA Verbindungskabel Art. 1280 können bis zu 6 Ventile mit der Bewässerungssteuerung verbunden werden.

4

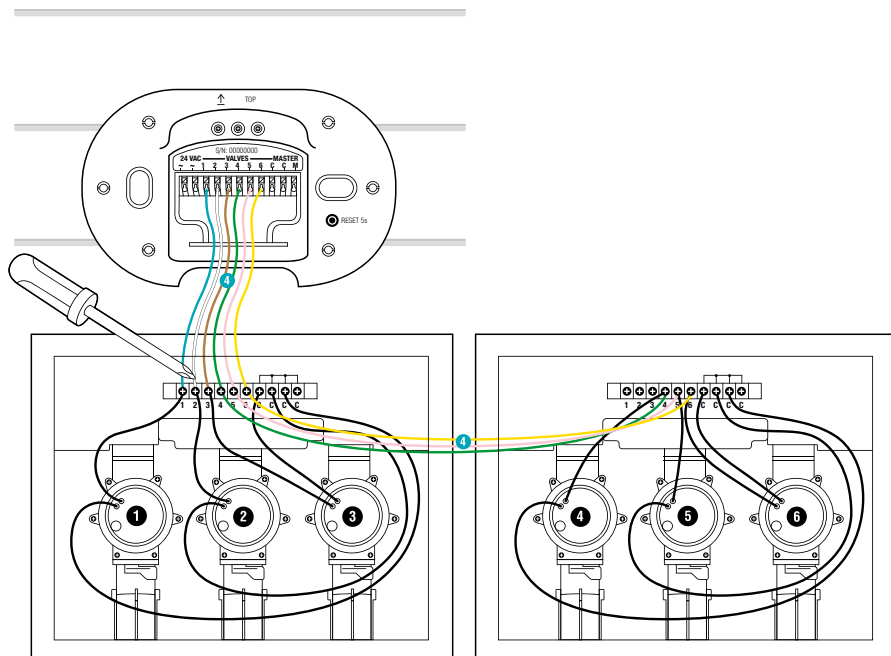

- Verbinden Sie die Signal-Anschlussklemme **1** der Ventilbox mit der Signal-Anschlussklemme **VALVES 1** der Bewässerungssteuerung.
- Verbinden Sie die Signal-Anschlussklemme **2** der Ventilbox mit der Signal-Anschlussklemme **VALVES 2** der Bewässerungssteuerung.
- Verbinden Sie die Signal-Anschlussklemme **3** der Ventilbox mit der Signal-Anschlussklemme **VALVES 3** der Bewässerungssteuerung.

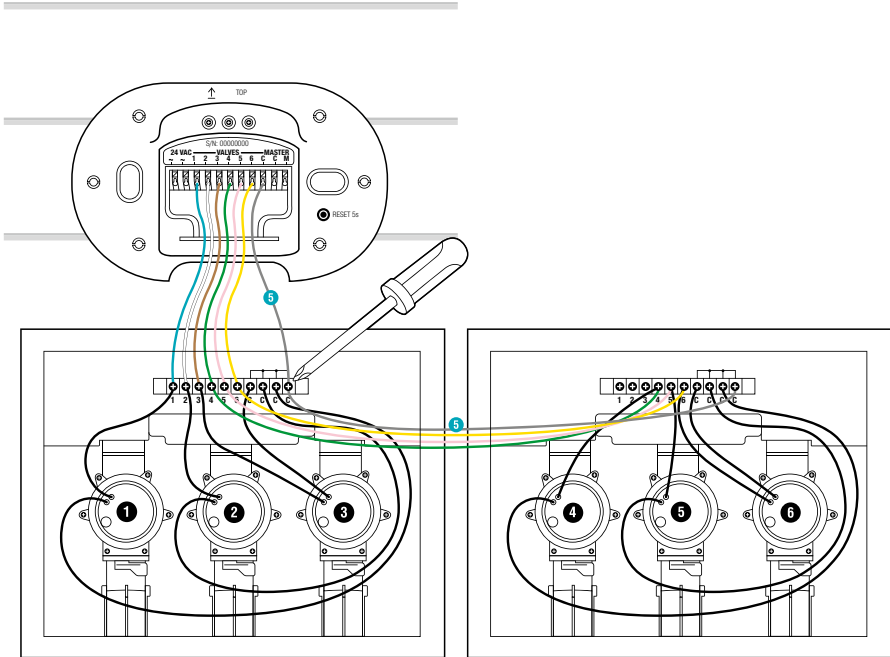

→ Verbinden Sie eine Signal-Anschlussklemme **C** der Ventilbox mit der blauen Signal-Anschlussklemme **C** der Bewässerungssteuerung.

Pumpe anschließen:

Masterkanal:

Der Masterkanal **M** wird aktiviert, sobald ein Ventil aktiviert wird.

Sie können z. B. eine Gartenpumpe über den Masterkanal aktivieren, damit die Pumpe die Bewässerungsanlage immer dann versorgt, wenn ein Ventil aktiviert wird.

6

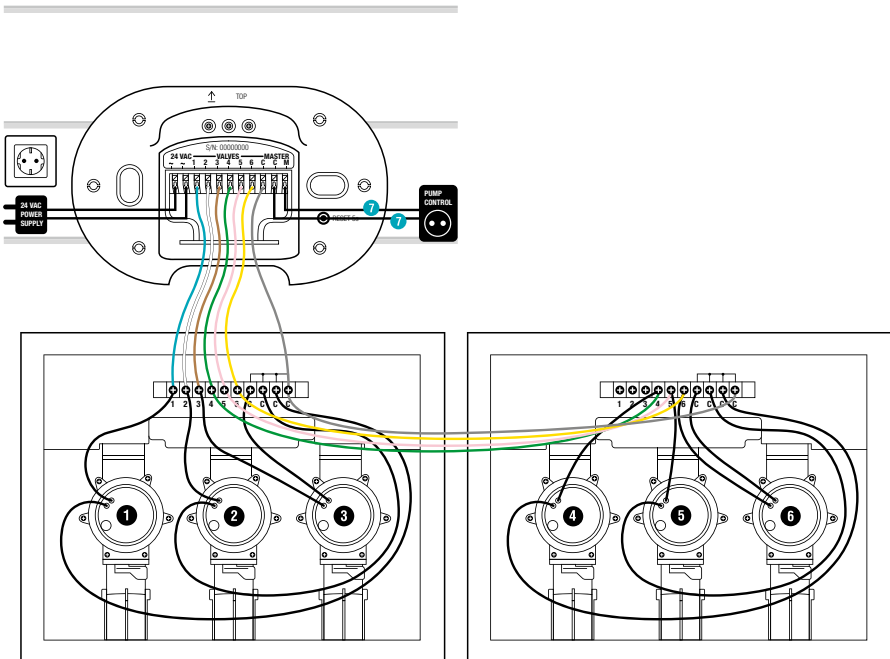

→ Verbinden Sie beide Kabel mit den Signal-Anschlussklemmen **M** und **C** der Bewässerungssteuerung. (Die Polarität muss nicht berücksichtigt werden.)

Netzteil anschließen:



ACHTUNG!

Zerstörung der Bewässerungssteuerung, wenn das Netzteil an anderen Anschlussklemmen als den 24 V AC-Anschlussklemmen angeschlossen wird!

→ Schließen Sie das Netzteil nur an den 24 V (AC)-Klemmen an.



ACHTUNG!

Zerstörung der Bewässerungssteuerung durch Kurzschluss!

→ Prüfen Sie die gesamte Verkabelung bevor Sie das Netzteil einstecken.

7

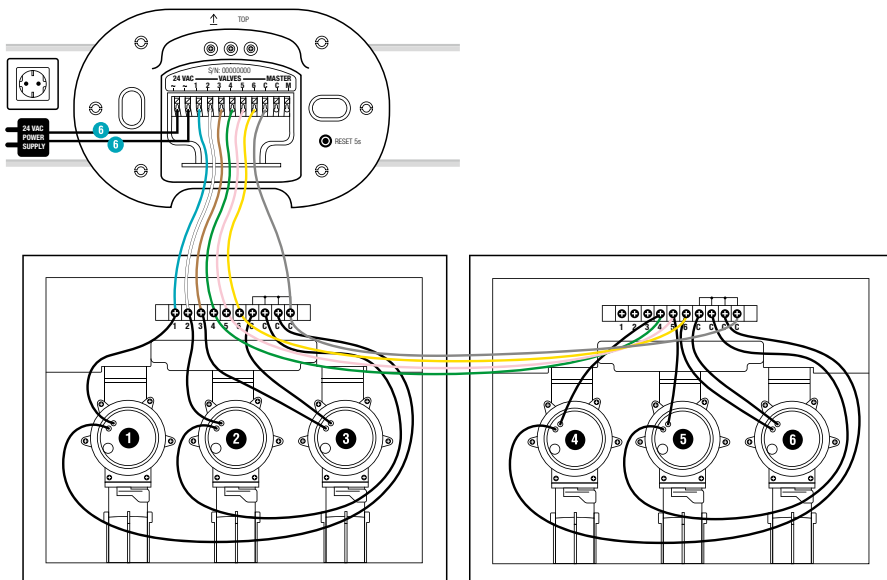

1. Verbinden Sie beide Kabel mit den Anschlussklemmen **24 V AC** der Bewässerungssteuerung. (Die Polarität muss nicht berücksichtigt werden.)
2. Stecken Sie das Netzteil in eine Steckdose.

Abdeckung schließen:

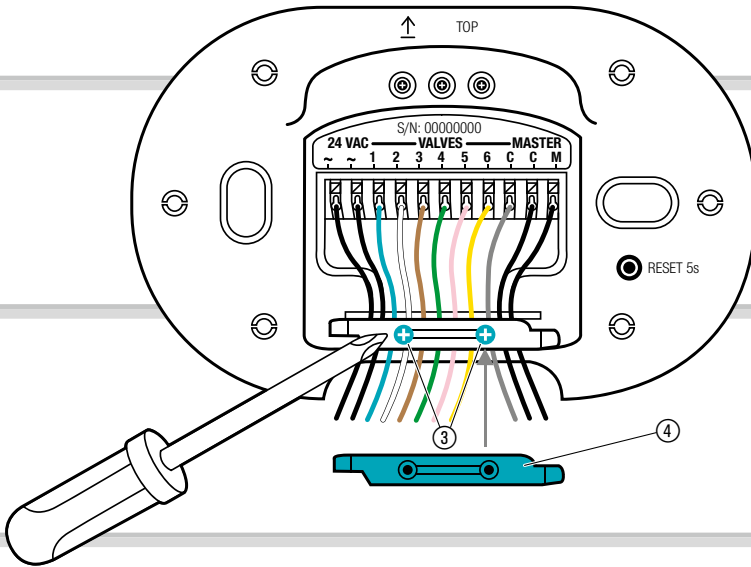

1. Setzen Sie die Kabelzugentlastung ④ auf und ziehen Sie die beiden Schrauben ③ fest.

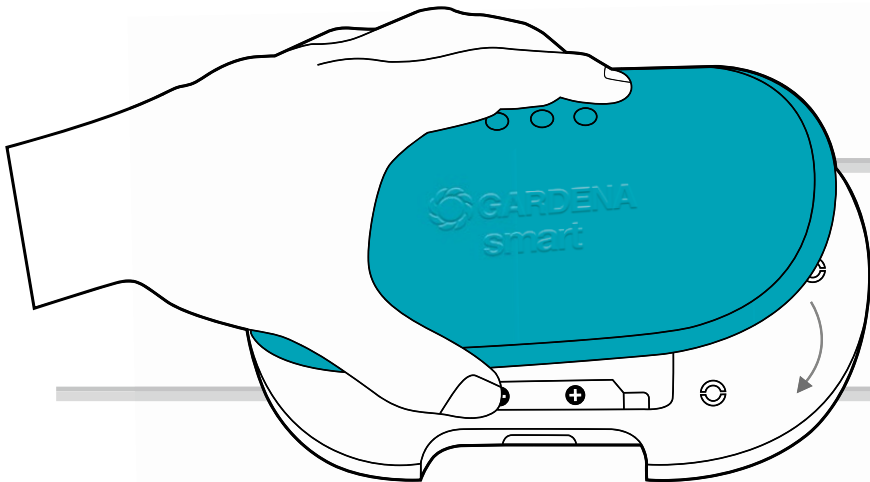

2. Drücken Sie die Abdeckung auf die Bewässerungssteuerung auf.

4. BEDIENUNG

LED-Anzeigen:

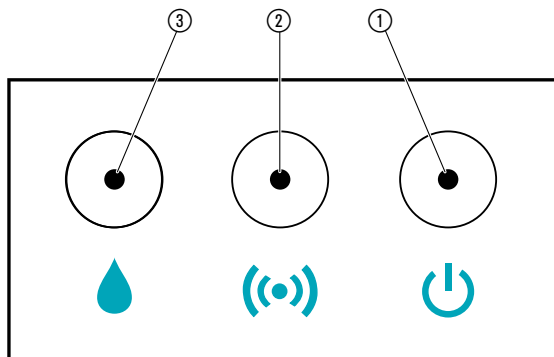

- ① **LED Netzanschluss:**
Grün: Am Netz angeschlossen
- ② **LED Verbindungs-Anzeige/Signalstärke:**
Grün blinkend: Beim Anmelden
Grün: Hohe Signalstärke
Gelb: Mittlere Signalstärke
Rot: Niedrige Signalstärke
Rot blinkend: Anmeldefehler
- ③ **LED Aktive Bewässerung:**
Grün: Aktive Bewässerung
Rot blinkend: Ventilfehler (siehe 7. FEHLERBEHEBUNG)

Bedienung über die GARDENA smart system App:

Mit der **GARDENA smart system App** steuern Sie alle GARDENA smart system Produkte, von überall und zu jeder Zeit. Die kostenlose **GARDENA smart system App** kann über den Apple App Store oder den Google Play Store heruntergeladen werden.

Für die Einbindung ist ein mit dem Internet verbundenes **GARDENA smart Gateway** erforderlich. Das Einbinden aller GARDENA smart system Produkte erfolgt über die App. Befolgen Sie dazu die Anweisungen in der App.

Einstellungen der Bewässerungssteuerung:

- Nach Zeitplan in der smart system App:
Bewässerungstage, -start, -dauer
- Nach Bedarf in der smart system App:
Starten und Beenden

Werkseinstellung:

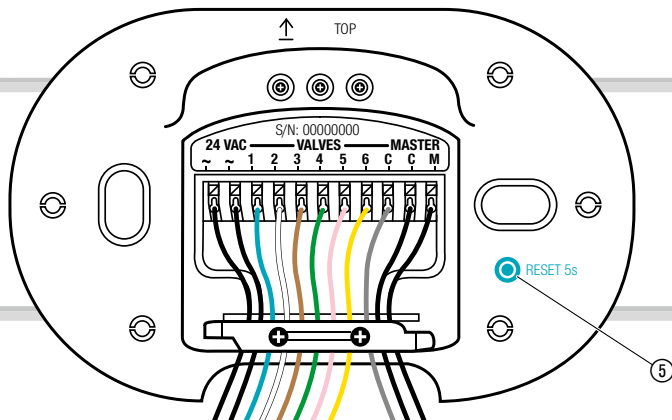

Die smart Bewässerungssteuerung wird in die Werkseinstellung zurückgesetzt.

→ Drücken Sie kurz die Reset-Taste ⑤.
Erneute Einbindung.

- oder -

→ Halten Sie die Reset-Taste ⑤ für min. 5 Sekunden gedrückt.
Löscht die bestehende Einbindung und ermöglicht eine erneute Einbindung z. B. ein anderes Gateway.

5. WARTUNG

Bewässerungssteuerung reinigen:

Verwenden Sie keine ätzenden oder scheuernden Putzmittel.

→ Bewässerungssteuerung mit einem feuchten Tuch reinigen (keine Lösungsmittel verwenden).

6. LAGERUNG

Außerbetriebnahme:

Das Produkt muss für Kinder unzugänglich aufbewahrt werden.

→ Lagern Sie die Bewässerungssteuerung nicht draußen, wenn sie nicht benutzt wird.

Entsorgung:

(gemäß RL2012/19/EU)



Das Produkt darf nicht über den normalen Haushaltsmüll entsorgt werden. Es muss gemäß den geltenden lokalen Umweltschutzvorschriften entsorgt werden.

WICHTIG!

Entsorgen Sie das Produkt über oder durch Ihre örtliche Recycling-Sammelstelle.

7. FEHLERBEHEBUNG

Bei Störungen finden Sie unter dieser Adresse die FAQ (häufige Fragen und Antworten):

D: www.gardena.de/faq

A: www.gardena.at/faq

CH: www.gardena.ch/de/faq

Problem	Mögliche Ursache	Abhilfe
 LED Netzanschluss leuchtet rot	Unterspannung.	→ Prüfen Sie den Stromanschluss.
	Falsches Netzteil.	→ Prüfen Sie das Netzteil.
	MCU-Kommunikationsfehler.	→ Setzen Sie die Bewässerungssteuerung in die Werkseinstellung zurück.
 LED Aktive Bewässerung blinkt rot	Ventil kann wegen der Begrenzung auf 2 nicht geöffnet werden.	→ Prüfen Sie das Programm.
	Ventil ist nicht verbunden.	→ Verbinden Sie das Ventil.
	Einkanaliger Überstrom.	→ Prüfen Sie den Strom des Kanals.
	Summenüberstrom.	→ Prüfen Sie den Summenstrom der Ventile.
	Bewässerungsplan gestrichen.	→ Starten Sie das Programm neu.
	Masterkanalfehler.	→ Prüfen Sie den Masterkanal.
	Bewässerungsdauer zu kurz.	→ Erhöhen Sie die Bewässerungsdauer.
Bewässerungsprogramm wird nicht ausgeführt (keine Bewässerung)	Ventil wurde zuvor manuell geöffnet.	→ Vermeiden Sie eventuelle Programm-Überschneidungen.
	Wasserhahn geschlossen.	→ Öffnen Sie den Wasserhahn.

Problem	Mögliche Ursache	Abhilfe
Keine Funktion	Verdrahtungsfehler.	→ Prüfen Sie die Anschlüsse.
	Netzteil nicht eingesteckt.	→ Stecken Sie das Netzteil ein.
	Netzteil zu heiß.	→ Stecken Sie das Netzteil aus und lassen Sie es abkühlen. Stecken Sie das Netzteil erneut ein.
		→ Schützen Sie das Netzteil vor direkter Sonneneinstrahlung.
Anmeldung nicht möglich (Inclusion)	Keine Funkverbindung zum Gateway.	→ Wählen Sie eine andere Position für die Bewässerungssteuerung oder das Gateway.
	Keine Stromversorgung vorhanden.	→ Prüfen Sie die Anschlusskabel.
Bewässerungssteuerung reagiert nicht	Verkabelung fehlerhaft.	→ Prüfen Sie die Verkabelung.
	Keine Funkverbindung zum Gateway.	→ Prüfen Sie die Funkverbindung zum Gateway.



HINWEIS: Bitte wenden Sie sich bei anderen Störungen an Ihr GARDENA Service-Center. Reparaturen dürfen nur von den GARDENA Service-Centern sowie von Fachhändlern durchgeführt werden, die von GARDENA autorisiert sind.

8. TECHNISCHE DATEN

	Einheit	Wert (Art. 19032)
Betriebstemperatur (Außenbereich)	°C	+5 – +40
Interne SRD (Kurzstrecken-Funk-Antennen)		
Frequenzbereich	MHz	863 – 870
Maximale Sendeleistung	mW	25
Freifeld-Funkreichweite (ca.)	m	100
Netzteil		
Netzspannung	V (AC)	230 – 240
Netzfrequenz	Hz	50
Nennleistung	W	22
Bereitschafts-Leistung (ca.)	W	3
Ausgangsspannung	V (AC)	24
Max. Ausgangsstrom	mA	600

EU-Konformitätserklärung:

Hiermit erklärt die GARDENA Manufacturing GmbH, dass der Funkanlagentyp (Art. 19032) der Richtlinie 2014/53/EU entspricht.

Der vollständige Text der EU-Konformitätserklärung ist unter folgender Internetadresse verfügbar:

<http://www.gardena.com/int/support/safety-regulations>

9. LIEFERBARES ZUBEHÖR

GARDENA smart Sensor

Art. 19030

GARDENA Bewässerungsventil 24 V

Art. 1278

GARDENA Ventilboxen

Art. 1254/1255

GARDENA Verbindungskabel

Art. 1280

GARDENA Anschlussklemmen

Art. 1282

10. SERVICE/GARANTIE

Wir bieten Ihnen umfangreiche Serviceleistungen:

- Qualifizierte, schnelle und kostengünstige Reparatur durch unseren **Zentralen Reparaturservice**
 - Bearbeitungsdauer in unserem Hause max. 5 Arbeitstage
- Einfache und kostengünstige Rücksendung an GARDENA
 - Rücksendeportal unter **www.gardena.de/service/reparatur-service**
 - **Abhol-Service:** Abholung innerhalb von 2 Tagen
 - nur innerhalb Deutschlands
- Kompetente Beratung bei Störung/Reklamation durch unseren **Technischen Service**
- Schnelle und kostengünstige Ersatzteilversorgung durch unseren **Zentralen Ersatzteil-Service**
 - Bearbeitungsdauer in unserem Hause max. 2 Arbeitstage

Service-Anschrift

GARDENA Manufacturing GmbH Service
Hans-Lorenser-Str. 40, D-89079 Ulm

Ihre direkte Verbindung zum Servicea



Telefon



Fax



E-Mail

D in Deutschland

**(07 31) 4 90 +
Durchwahl**

www.gardena.de/service/

Technische Störungen /
Reklamationen

26 90

389

smart@gardena.com

Reparaturen / Antworten
auf Kostenvoranschläge

300

249

smart@gardena.com

Ersatzteilbestellung /
Allgemeine Produktberatung

123

249

smart@gardena.com

Abholservice

(0 18 03) / 30 81 00 oder (0 18 03) / 00 16 89

(0,09 €/je angefangene Min. Festnetz, Mobilfunk max. 0,42 €/je angefangene Min.)

Ihre direkte Verbindung zum Service

Unsere Kunden in Österreich und in der Schweiz wenden sich bitte an die Servicestelle (Anschrift siehe Umschlagseite)

A in Österreich

(+43) (0) 732 77 01 01-485

service.gardena@husqvarnagroup.com

CH in der Schweiz

(+41) (0) 62 887 37 90

info@gardena.ch

Garantieerklärung:

Im Garantiefall sind die Serviceleistungen für Sie kostenlos.

GARDENA Manufacturing GmbH gewährt für alle Original GARDENA Neu-
produkte 2 Jahre Garantie ab Erstkauf beim Händler, wenn die Produkte
ausschließlich im privaten Gebrauch eingesetzt wurden. Für auf einem Zweit-
markt erworbene Produkte gilt diese Herstellergarantie nicht. Die Garantie
bezieht sich auf alle wesentlichen Mängel des Produktes, die nachweislich
auf Material- oder Fabrikationsfehler zurückzuführen sind. Sie erfolgt durch
eine Ersatzlieferung eines einwandfreien Produktes oder durch die kostenlose
Reparatur des eingesandten Produktes nach unserer Wahl, wenn folgende
Voraussetzungen gewährleistet sind:

- Das Produkt wurde sachgemäß und laut den Empfehlungen in der Betriebsanleitung behandelt.
- Es wurde weder vom Käufer noch von einem Dritten versucht, das Produkt zu öffnen oder zu reparieren.
- Es wurden zum Betrieb nur Original GARDENA Ersatz- und Verschleißteile verwendet.
- Vorlage des Kaufbelegs.

Normale Abnutzung von Teilen und Komponenten (beispielsweise an Messern, Messerbefestigungsteilen, Turbinen, Leuchtmitteln, Keil- und Zahnriemen, Laufrädern, Luftfiltern, Zündkerzen), optische Veränderungen, sowie Verschleiß- und Verbrauchsteile, sind von der Garantie ausgeschlossen.

Diese Herstellergarantie beschränkt sich auf die Ersatzlieferung und Reparatur nach den vorgenannten Bedingungen. Andere Ansprüche gegen uns als Hersteller, etwa auf Schadensersatz, werden durch die Herstellergarantie nicht begründet. Diese Herstellergarantie berührt selbstverständlich **nicht** die gegenüber dem Händler/Verkäufer bestehenden gesetzlichen und vertraglichen Gewährleistungsansprüche.

Die Herstellergarantie unterliegt dem Recht der Bundesrepublik Deutschland.

Im Garantiefall senden Sie bitte das defekte Produkt zusammen mit einer Kopie des Kaufbelegs und einer Fehlerbeschreibung ausreichend frankiert an die GARDENA Serviceadresse.

Produkthaftung:

Wir weisen ausdrücklich darauf hin, dass wir in Übereinstimmung mit dem Produkthaftungsgesetz nicht für Schäden haften, die durch unsere Produkte entstehen, wenn diese unsachgemäß und nicht durch einen von uns autorisierten Servicepartner repariert wurden oder wenn keine Original GARDENA Teile oder von uns zugelassene Teile verwendet wurden.

Deutschland / Germany

GARDENA
Manufacturing GmbH
Central Service
Hans-Lorenser-Straße 40
D-89079 Ulm
Produktfragen:
(+49) 731 490-123
Reparaturen:
(+49) 731 490-290
service@gardena.com

Albania

COBALT Sh.p.k.
Rr. Siri Kodra
1000 Tirana

Argentina

Husqvarna Argentina S.A.
Av.del Libertador 5954 –
Piso 11 – Torre B
(C1248ARP) Buenos Aires
Phone: (+54) 11 5194 5000
info.gardena@
ar.husqvarna.com

Armenia

Garden Land Ltd.
61 Tigran Mets
0005 Yerevan

Australia

Husqvarna Australia Pty. Ltd.
Locked Bag 5
Central Coast BC
NSW 2252
Phone: (+61) (0) 2 4352 7400
customer.service@
husqvarna.com.au

Austria / Österreich

Husqvarna Austria GmbH
Industriezeile 36
4010 Linz
Tel.: (+43) 732 77 01 01-485
service.gardena@
husqvarnagroup.com

Azerbaijan

Firm Progress
a. Aliyev Str. 26A
1052 Bakı

Belgium

Husqvarna België nv/sa
Gardena Division
Rue Egide Van Ophem 111
1180 Uccle / Ukkel
Tel.: (+32) 2 720 92 12
info@gardena.be

Bosnia / Herzegovina

SILK TRADE d.o.o.
Industrijska zona Bukva bb
74260 Tešanj

Brazil

Husqvarna do Brasil Ltda
Av. Francisco Matarazzo,
1400 – 19º andar
São Paulo – SP
CEP: 05001-903
Tel: 0800-112252
marketing.br.husqvarna@
husqvarna.com.br

Bulgaria

AGROLAND България АД
бул. 8 Декември, №13
Офис 5
1700 Студентски град
София
Тел.: (+359) 246669 10
info@agroland.eu

Canada / USA

GARDENA Canada Ltd.
100 Summerlea Road
Brampton, Ontario L6T 4X3
Phone: (+1) 905 792 93 30
info@gardenacanada.com

Chile

Maquinarias Agroforestales
Ltda. (Maga Ltda.)
Santiago, Chile
Avda. Chesterton
8355 comuna Las Condes
Phone: (+56) 2 202 4417
Zitcon@maga.cl
Datopone: 7560330

China

Husqvarna (Shanghai)
Management Co., Ltd.
富世华 (上海) 管理有限公司
3F, Benq Square B,
No207, Song Hong Rd.,
Chang Ning District,
Shanghai, PRC. 200335
上海市长宁区淞虹路207号明
基广场B座3楼, 邮编: 200335

Colombia

Husqvarna Colombia S.A.
Calle 18 No. 68 D-31, zona
Industrial de Montevideo
Bogotá, Cundinamarca
Tel. 571 2922700 ext. 105
jairo.salazar@
husqvarna.com.co

Costa Rica

Compania Exim
Euroberoamericana S.A.
Los Colegios, Moravia,
200 metros al Sur del Colegio
Saint Francis – San José
Phone: (+506) 297 68 83
exim_euro@racsca.com.cr

Croatia

Husqvarna Austria GmbH
Industriezeile 36
4010 Linz
Tel.: (+43) 732 77 01 01-485
service.gardena@
husqvarnagroup.com

Cyprus

Med Marketing
17 Digeni Akrita Ave
P.O. Box 27017
1641 Nicosia

Czech Republic

Husqvarna Česko s.r.o.
Türkova 2319/5b
149 00 Praha 4 – Chodov
Bezplatná infolinka:
800 100 425
servis@cz.husqvarna.com

Denmark

GARDENA DANMARK
Løjrvæg 19, st.
3500 Værløse
Tlf.: (+45) 70 26 4770
husqvarna@husqvarna.dk
www.gardena.com/dk

Dominican Republic

BOSQUESA, S.R.L
CARRETERA Santiago Licey
Km. 5 ½
Esquina Copal II,
Santiago
Dominican Republic
Phone: (+809) 736-0333
joserbosquesa@claro.net.do

Ecuador

Husqvarna Ecuador S.A.
Agrupos E1-18 y 10 de
Agosto Quito, Pichincha
Tel. (+593) 22607739
francisco.jacom@
husqvarna.com.ec

Estonia

Husqvarna Eesti OÜ
Valdeku 132
EE-11216 Tallinn
info@gardena.ee

Finland

Oy Husqvarna Ab
Gardena Division
Lautatarhankatu 8 B / PL 3
00581 HELSINKI
www.gardena.fi

France

Husqvarna France
9/11 Allée des pierres mayettes
92635 Gennevilliers Cedex
France
http://www.gardena.com/fr
N° AZUR: 0 810 00 78 23
(Prix d'un appel local)

Georgia

Transporter LLC
8/57 Bellashvili street
0159 Tbilisi, Georgia
Phone: (+995) 322 14 71 71

Great Britain

Husqvarna UK Ltd
Preston Road
Aycliffe Industrial Park
Newton Aycliffe
County Durham
DL5 6UP
info.gardena@
husqvarna.co.uk

Greece

Π.ΠΑΠΑΔΟΠΟΥΛΟΣ ΑΕΒΕ
Λεωφ. Αθηνών 92
Αθήνα
Τ.Κ.104 42
Ελλάδα
Τηλ. (+30) 210 51 93 100
info@papadopoulos.com.gr

Hungary

Husqvarna Magyarorszáig Kft.
Ezred u. 1-3
1044 Budapest
Telefon: (+36) 1 251-4161
vevoszolgalat.husqvarna@
husqvarna.hu

Iceland

O. Johnson & Kaaber
Tunguhalsti 1
110 Reykjavik
o@ojk.is

India

Husqvarna UK Ltd
Preston Road
Aycliffe Industrial Park
Newton Aycliffe
County Durham
DL5 6UP
info.gardena@
husqvarna.co.uk

Italy

Husqvarna Italia S.p.A.
Via Santa Vecchia 15
23868 VALMADRERA (LC)
Phone: (+39) 0341.203.111
assistenza.italia@
it.husqvarna.com

Japan

KAKUICHI Co. Ltd.
Sumitomo Realty &
Development Kojimachi
BLDG., 8F
5-1 Nibanencho
Chiyoda-ku
Tokyo 102-0084
Phone: (+81) 33 264 4721
m_ishihara@kaku-ichi.co.jp

Kazakhstan

LAMED Ltd.
155/1, Tazhibayev Str.
050060 Almaty
Irf Schmidt
Abayavenue 3B
110 005 Kostanay

Korea

Kyung Jin Trading Co.,LTD.
108-4, SunDuk Bld.,
YangJae-dong,
Secho-gu,
Seoul, (zipcode: 137-891)
Phone: (+82) (0)2 574-6300

Kyrgyzstan

Alye Maki
av. Moladaya Guardir J 3
720014
Bishkek
Husqvarna Latvija SIA
Ulbrokas 19A
LV-1021 Riga
info@gardena.lv

Lithuania

UAB Husqvarna Lietuva
Atliejus pl. 77C
LT-52104 Kaunas
info@gardena.lt

Luxembourg

Magasins Jules Neuberg
39, rue Jacques Stas
Luxembourg-Gasperich 2549
Case Postale No. 12
Luxembourg 2010
Phone: (+352) 40 14 01 01
ap@neuberg.lu

Mexico

AFOSA
Av. Lopez Mateos Sur # 5019
Col. La Calma 45070
Zapopan, Jalisco
Mexico
Phone: (+52) 33 3818-3434
icornejo@afosa.com.mx

Moldova

Convel S.R.L.
290A Muncesti Str.
2002 Chisinau

Netherlands

Husqvarna Nederland B.V.
GARDENA Division
Postbus 50131
1305 AC ALMERE
Phone: (+31) 36 521 00 10
info@gardena.nl

Neth. Antilles

Jonka Enterprises N.V.
St. Rosa Weg 196
P.O. Box 8200
Curaçao
Phone: (+599) 9 767 66 55
pgm@jonka.com

New Zealand

Husqvarna New Zealand Ltd.
PO Box 76-437
Manukau City 2241
Phone: (+64) (0) 9 9202410
support.nz@husqvarna.co.nz

Norway

Husqvarna Norge AS
Gardena Division
Trøskneveien 36
1708 Sarpsborg
info@gardena.no

Peru

Husqvarna Perú S.A.
Jr. Ramón Cárcamo 710
Lima 1
Tel.: (+51) 1 3320 400 ext. 416
juan.remuzgo@
husqvarna.com

Poland

Husqvarna
Poland Spółka z o.o.
ul. Wysockiego 15 b
03-371 Warszawa
Phone: (+48) 22 330 96 00
gardena@husqvarna.com.pl

Portugal

Husqvarna Portugal, SA
Lagoa - Albarraque
2635 - 595 Rio de Mouro
Rio: (+351) 21 922 85 30
Fax: (+351) 21 922 85 36
info@gardena.pt

Romania

Madex International Srl
Soseaua Odail 117-123,
RO 013603 Bucuresti, S 1
Phone: (+40) 21 352.76.03
madex@mes.ro

Russia / Россия

ООО „Хускварна“
114100, Московская обл.,
г. Химки,
улица Ленинградская,
владение 39, стр.6
Бизнес Центр
„Химки Бизнес Парк“,
почтовый офис 0802_04
http://www.gardena.ru

Serbia

Domel d.o.o.
Autoput za Novi Sad bb
11279 Belgrade
Phone: (+381) 11 848 88 12
miroslav.jejina@domel.rs

Singapore

Hy-Ray PRIVATE LIMITED
40 Jalan Pemimpin
#02-08 Tat Ann Building
Singapore 577185
Phone: (+65) 6253 2277
shying@hyray.com.sg

Slovak Republic

Husqvarna Česko s.r.o.
Türkova 2319/5b
149 00 Praha 4 – Chodov
Bezplatná infolinka:
800 154 044
servis@sk.husqvarna.com

Slovenia

Husqvarna Austria GmbH
Industriezeile 36
4010 Linz
Tel.: (+43) 732 77 01 01-485
service.gardena@
husqvarnagroup.com

South Africa

Husqvarna
South Africa (Pty) Ltd
Postnet Suite 250
Private Bag X6,
Cascades, 3202
South Africa
Phone: (+27) 33 846 9700
info@gardena.co.za

Spain

Husqvarna España S.A.
Calle de Rivas nº10
28052 Madrid
Phone: (+34) 91 708 05 00
atencioncliente@gardena.es

Suriname

Agrox n.v.
Verlengde Hogestraat # 22
Phone: (+597) 472426
agrox@sr.net
Pobox: 2006
Paramaribo
Suriname – South America

Sweden

Husqvarna AB
Gardena Division
S-561 82 Huskvarna
gardenaorder@husqvarna.se

Switzerland / Schweiz

Husqvarna Schweiz AG
Consumer Products
Industriestrasse 10
5506 Mägenwil
Phone: (+41) (0) 62 887 37 90
info@gardena.ch

Turkey

Dost Bağçe Diş Ticaret
Müessesli A.Ş.
Yunus Mah. Adil Sok. No:3
Ic Kapı No:1 Kartal
34873 Istanbul
Phone: (+90) 216 38 93 939
info@dostabhce.com.tr

Ukraine / Україна

ТОВ „Хускварна Україна“
вул. Васильківська, 34,
офіс 204-р
03022, м. Київ
Тел. (+38) 044 998 30 02
info@gardena.ua

Uruguay

FELI SA
Entre Rios 1083 CP 11800
Montevideo – Uruguay
Tel: (+598) 22 03 18 44
info@felisa.com.uy

Venezuela

Corporación Casa y Jardín C.A.
Av. Caroni, Edif. Trezmen, PB.
Colinas de Bello Monte.
1050 Caracas.
Tlf: (+58) 212 992 33 22
info@casayjardin.net.ve

19032.20.962.01/1219
© GARDENA
Manufacturing GmbH
D-89070 Ulm
http://www.gardena.com