

EasyCut Li-18/23
Art. 9876

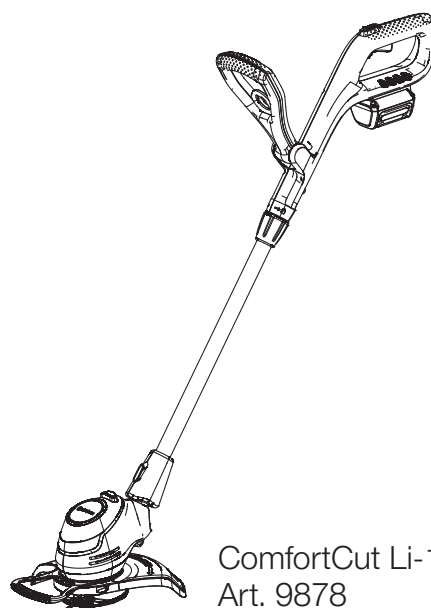

ComfortCut Li-18/23
Art. 9878

DE Betriebsanleitung

Akku-Trimmer

EN Operator's manual

Battery Trimmer

FR Mode d'emploi

Coupe-bordures à batterie

NL Gebruiksaanwijzing

Accu-trimmer

SV Bruksanvisning

Accu-trimmer

DA Brugsanvisning

Accu-trimmer

FI Käyttöohje

Akkutrimmeri

NO Bruksanvisning

Accu trimmer

IT Istruzioni per l'uso

Trimmer a batteria

ES Instrucciones de empleo

Recortabordes con Accu

PT Manual de instruções

Aparador a bateria

PL Instrukcja obsługi

Akumulatorowa podkaszarka

HU Használati utasítás

Akkumulátoros fűszegélynyíró

CS Návod k obsluze

Akumulátorový trimmer

SK Návod na obsluhu

Akumulátorový vyžínač

EL Οδηγίες χρήσης

Κοιμειτικό μπαταρίας

RU Инструкция по эксплуатации

Аккумуляторный триммер

SL Navodilo za uporabo

Akumulatorski obrezovalnik

HR Upute za uporabu

Baterijski trimer

SR/ Uputstvo za rad

BS Baterijska trimer-kosilica

UK Інструкція з експлуатації

Акумуляторний-триммер

RO Instrucțiuni de utilizare

Trimmer cu acumulator

TR Kullanma Kılavuzu

Akülü tirpan

BG Инструкция за експлоатация

Акку-Триммер

SQ Manual përdorimi

Prerësi me bateri

ET Kasutusjuhend

Akuga trimmer

LT Eksploatavimo instrukcija

Akumuliatorinė žoliapjovė

LV Lietošanas instrukcija

Ar akumulatoru darbināms trimmeris

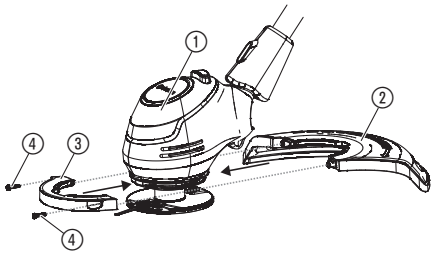
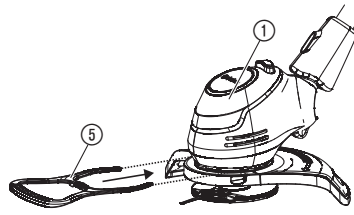
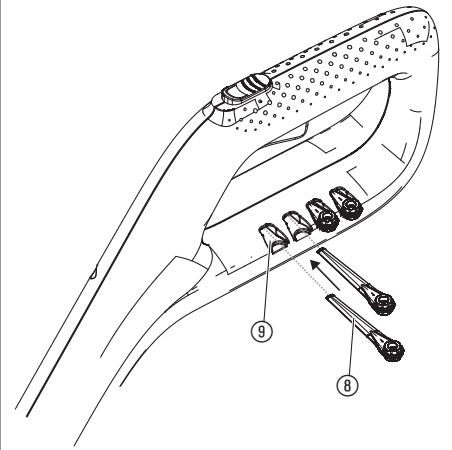
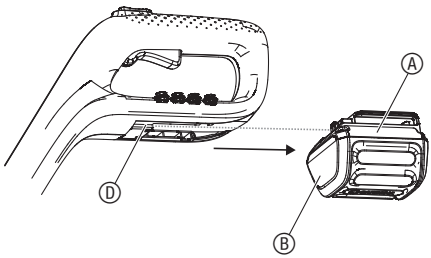
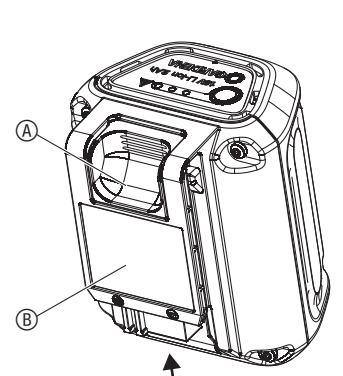
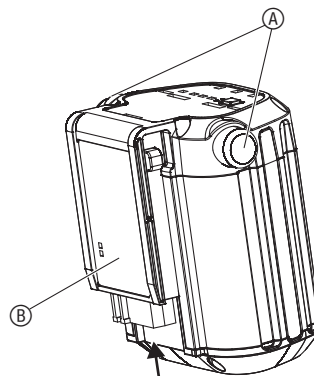
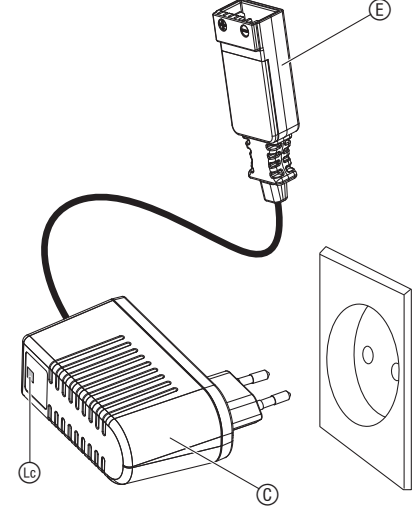
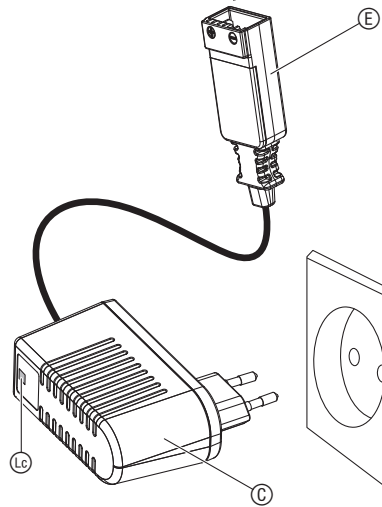
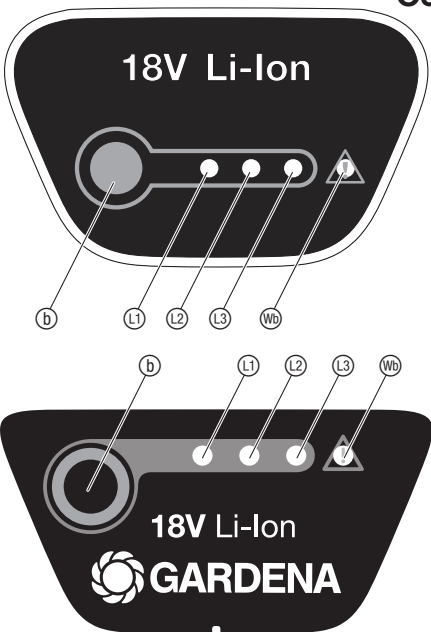
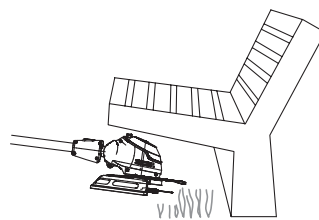
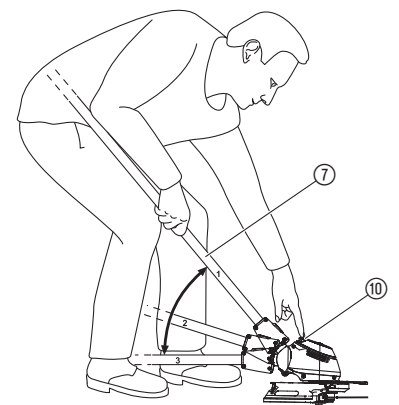
A1**A2****A3****O1****O2****O3****O4****O5****O6**

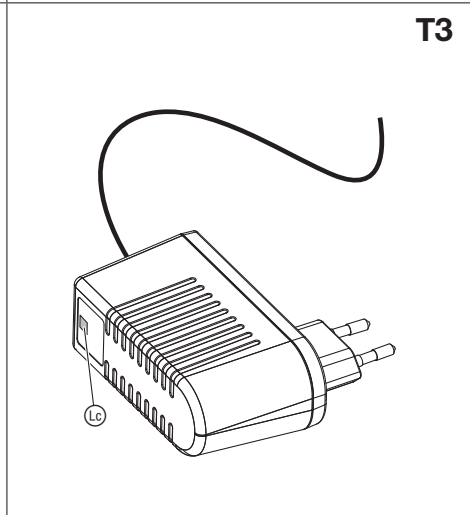
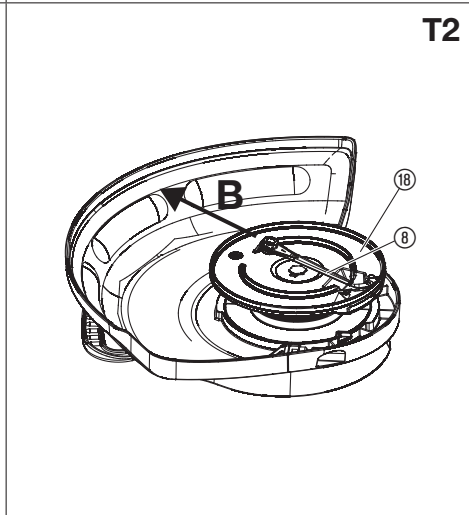
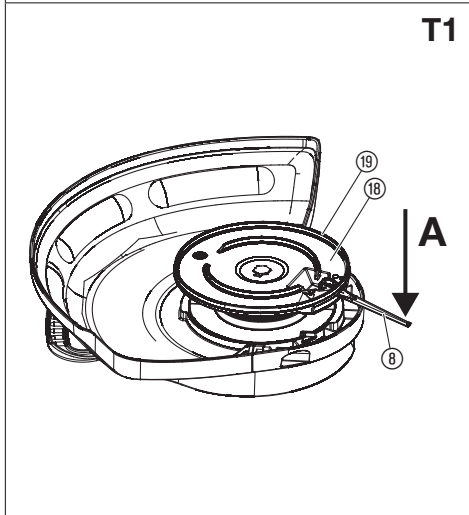
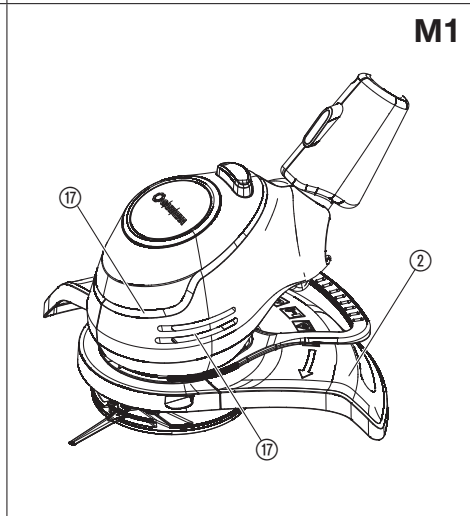
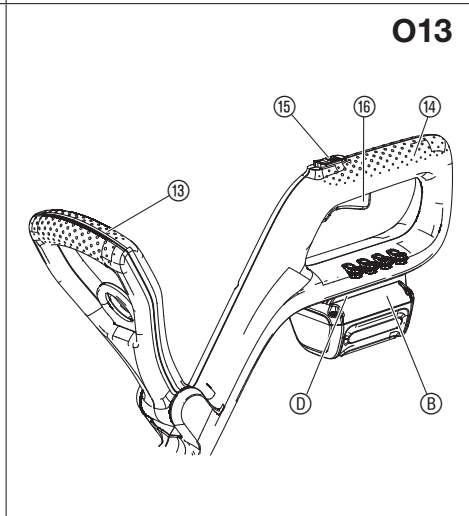
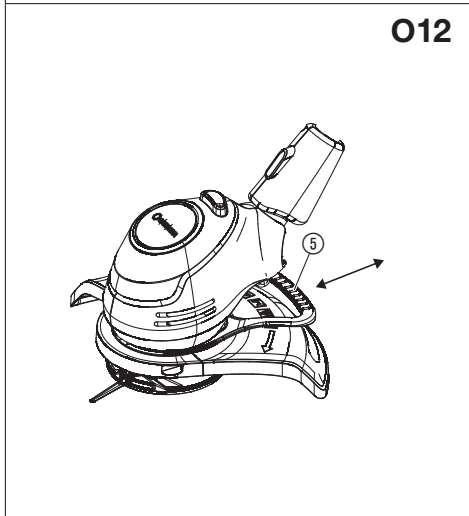
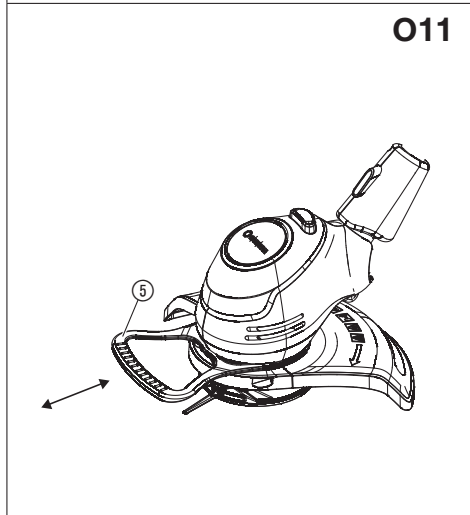
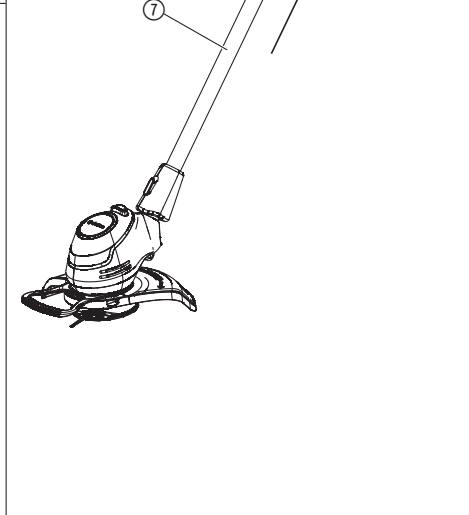
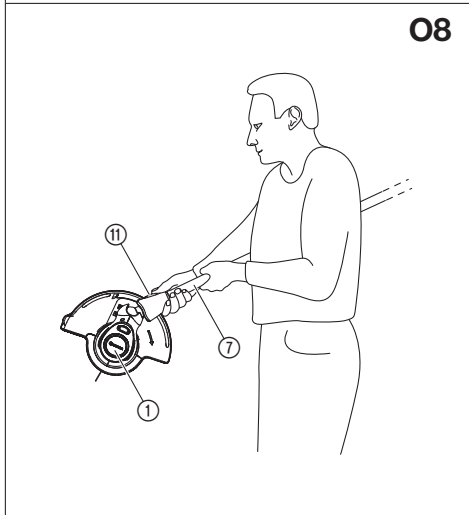
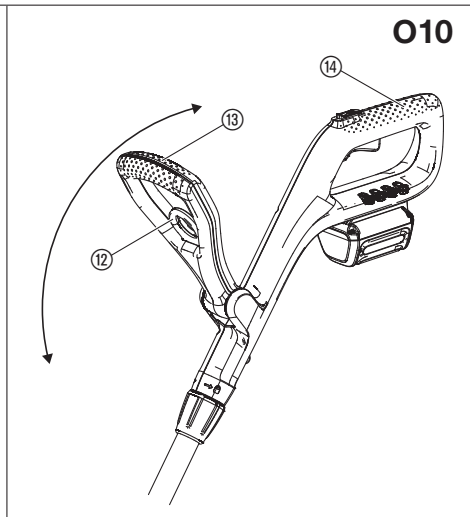
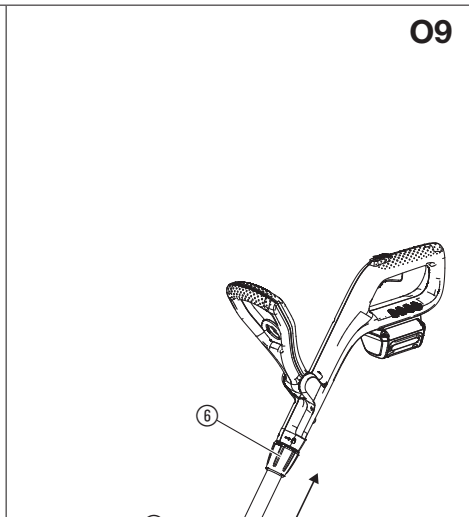

ES

Traducción de las instrucciones de empleo originales.

Los niños a partir de los 8 años y en adelante así como personas con discapacidad física, sensoria o mental, o bien con falta de experiencia y conocimientos sólo pueden usar el producto bajo la supervisión de una persona responsable, o si son instruidas en cuanto al empleo seguro del producto y comprenden los posibles peligros resultantes. Los niños deberán ser vigilados para asegurarse de que no pueden jugar con el producto. Los niños sólo pueden limpiar o mantener el producto bajo vigilancia de una persona responsable. El uso de este producto está indicado para jóvenes mayores de 16 años.

Uso adecuado:

El **Recortabordes GARDENA** resulta idóneo para retostar y cortar el césped y superficies de hierba en el jardín privado y del aficionado.

El producto no se ha concebido para un funcionamiento de larga duración.



¡PELIGRO! ¡Lesiones corporales!

El producto no se debe utilizar para cortar setos, ni para trocear material ni para compostar.

1. SEGURIDAD

¡IMPORTANTE!

Lea las instrucciones de uso y guárdelas a mano para su consulta posterior.

Explicación de los símbolos en el producto:



Lea las instrucciones de empleo.



Guardar distancia.



Póngase siempre una protección de los oídos autorizada.
Póngase siempre una protección de los ojos autorizada.



Retire el Accu antes de proceder a la limpieza o mantenimiento.



No lo exponga a la lluvia.

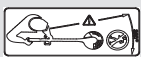

¡PELIGRO! ¡Riesgo de lesiones para otras personas!
Mantenga alejadas a otras personas de la zona en la que esté trabajando.



Para el cargador:
Desenchúfelo de inmediato de la red si el cable está dañado o cortado.

Avisos generales de seguridad

Seguridad eléctrica



¡PELIGRO! ¡Descarga eléctrica!

Riesgo de lesión por descarga eléctrica.

→ El producto se debe alimentar a través de un dispositivo de corriente residual (RCD) con una corriente nominal residual de funcionamiento no superior a 30 mA.

Preste atención siempre mientras trabaja con el producto a adoptar una postura segura y firme, así como también a mantener en todo momento el equilibrio. Camine, no corra.

No toque las piezas peligrosas en movimiento hasta haber desenchufado la máquina de la red eléctrica y espere a que todas las piezas peligrosas móviles se hayan parado por completo.

Póngase siempre mientras la máquina está en funcionamiento calzado fuerte y pantalones largos.

Funcionamiento seguro

1 Formación

- Lea detenidamente las instrucciones de empleo. Familiarícese con las piezas de ajuste y la utilización apropiada de la máquina.
- No permita nunca a personas no familiarizadas con estas instrucciones o a niños la utilización de la máquina. Las normativas locales pueden limitar la edad del usuario.
- Se deberá considerar que el usuario mismo es responsable de accidentes o de la seguridad frente a otras personas o su propiedad.

2 Preparativos antes del uso

- Antes de cada uso, el cable de conexión y alargador se deben inspeccionar para comprobar que no hay presentes daños o desgaste. Si el cable se dañara durante el uso, se deberá desenchufar de inmediato de la red. **NO TOCAR EL CABLE HASTA HABERLO DESENCHUFADO DE LA RED.** No utilizar la máquina si el cable está dañado o desgastado.
- Antes de cada uso, inspeccionar la máquina visualmente para comprobar si las unidades o cubiertas protectoras están dañadas, presentes o mal colocadas.
- No poner nunca en marcha la máquina si hay personas, particularmente niños, o animales dentro del área peligrosa.

3 Funcionamiento

- El cable de conexión y alargador se deberán mantener fuera del alcance de la unidad de corte.

- Llevar siempre gafas protectoras y calzado apropiado mientras se utiliza la máquina.
- Se deberá evitar la utilización de la máquina bajo condiciones climatológicas desfavorables, particularmente en caso de haber riesgo de rayos.
- Utilizar la máquina únicamente a la luz del día o con una buena iluminación artificial.
- No utilizar nunca la máquina si la cubierta o la unidad protectora están dañadas, o bien la cubierta o las unidades protectoras no están montadas.
- Conectar el motor únicamente si las manos y los pies están fuera del área de trabajo de la unidad de corte.
- Desenchufar la máquina del suministro de corriente (es decir, desenchufar la clavija de enchufe de la red eléctrica), retirar la unidad de bloqueo o la pila extraíble)
 - siempre cuando la máquina se deja sin vigilancia;
 - antes de eliminar un bloqueo;
 - antes inspeccionar, limpiar o tratar la máquina;
 - tras haber entrado en contacto con un cuerpo extraño;
 - siempre cuando la máquina empieza a vibrar de un modo no habitual.
- Cuidado: riesgo de lesión en manos y pies a causa de la unidad de corte.
- Habrà que asegurarse siempre de que las entradas de aire de ventilación están libres de cuerpos extraños.

4 Conservación y almacenamiento

- Desenchufar la máquina del suministro de corriente (es decir, desenchufar la clavija de enchufe de la red eléctrica, retirar la unidad de bloqueo o la batería extraíble) antes de realizar los trabajos de mantenimiento o limpieza.
- Utilizar sólo las piezas de recambio o accesorios recomendados por el fabricante.
- La máquina se deberá comprobar y mantener a intervalos regulares de tiempo. La máquina se deberá reparar únicamente en un taller concertado.
- Si la máquina no se utiliza, se deberá guardar fuera del alcance de los niños.

Avisos adicionales de seguridad

Trato seguro de los Accus



¡PELIGRO! ¡Peligro de incendio!

El Accu que se desea cargar deberá encontrarse durante el proceso de carga sobre una base que no sea combustible ni conductora, así como que sea resistente a altas temperaturas.

No se debe cargar la batería sin vigilancia.

Los contactos de conexión no se pueden poner en cortocircuito.

Tanto el cargador como también el Accu deberán mantenerse alejados de objetos combustibles y fácilmente inflamables.

No cubra el cargador ni el Accu durante el proceso de carga.

Desenchufe el cargador de inmediato del suministro de corriente en caso de formarse humo o fuego.

Utilice únicamente baterías GARDENA para este producto GARDENA accionado por batería. GARDENA no puede asumir ninguna garantía por el uso de baterías de otros fabricantes. Si son de baja calidad, podrían provocar un incendio o una explosión!

No utilice el cargador GARDENA para cargar baterías de otras marcas, ya que GARDENA no puede garantizar que sean compatibles y, de no serlo, también podrían comportar riesgo de incendio o de explosión.

No cargue baterías no recargables.



¡PELIGRO! ¡Peligro de explosión!

Proteja el Accu de la acción del calor y fuego. No deposite los Accus sobre radiadores ni los exponga a la radiación solar fuerte durante un periodo prolongado de tiempo.

No haga funcionar el producto en atmósferas explosivas, como p. ej. en presencia de líquidos inflamables, gases o polvo. Durante la utilización de Accus se pueden crear chispas que podrían inflamar el polvo o los vapores.

Compruebe la batería antes de cada uso. Antes de usar, controle siempre visualmente el Accu. Si el Accu es incapaz de funcionar, se deberá eliminar según las disposiciones pertinentes. No lo envíe por correo. Si desea más información, consulte, por favor, a la empresa de gestión de residuos del municipio respectivo.

No utilice el Accu como fuente de corriente para otros productos. Riesgo de lesión. Utilice el Accu únicamente para los productos previstos para este fin de GARDENA.

Cargue y utilice el Accu únicamente a una temperatura ambiental de entre 0 °C y 40 °C. Deje enfriar el Accu después de utilizarlo durante un periodo prolongado de tiempo.

El cable de carga debe controlarse regularmente para ver si presenta signos de desperfectos y envejecimiento (fragilidad). Utilice el cable únicamente si se encuentra en perfecto estado.

No guarde ni transporte en ningún caso el Accu a temperaturas superiores a 45 °C ni lo exponga a la radiación solar directa. A ser posible se deberá guardar el Accu a una temperatura inferior de 25 °C para reducir el riesgo de descarga espontánea.

No exponga la batería a la lluvia ni a la humedad, y no la sumerja en agua. Mantenga el Accu limpio, sobre todo las entradas de aire de ventilación.

Si no se fuera a utilizar el Accu por un periodo prolongado de tiempo (p. ej. durante el invierno), cárguelo por completo para evitar una descarga total del mismo.

No guarde la batería dentro de un producto, a fin de evitar su autodescarga o un posible uso inapropiado, y de prevenir accidentes.

No guarde el Accu en un entorno en el que puede producirse una descarga electrostática.

Seguridad eléctrica



¡PELIGRO! ¡Parada cardíaca!

Este producto genera un campo electromagnético durante el funcionamiento. Este campo puede influir, bajo determinadas circunstancias, en el modo de funcionamiento de implantes médicos activos o pasivos. Con el fin de evitar el riesgo de situaciones que pudieran conllevar lesiones graves o incluso mortales, las personas que lleven un implante médico deberán consultar al médico y fabricante del implante antes de usar este producto.

Utilice el producto con Accu únicamente a temperaturas entre 0 y 40 °C.

Retire el Accu en caso de emergencia.

No utilice el producto para mantener estantes, ni tampoco cerca del agua.

Seguridad personal



¡PELIGRO! ¡Peligro de asfixia!

Las piezas pequeñas se pueden ingerir con facilidad. Los niños pequeños corren el riesgo de asfixiarse con la bolsa. Por este motivo, mantenga a los niños pequeños alejados del lugar de montaje.

Si se producen fuertes vibraciones, sustituir la cuchilla y comprobar si el portacuchillas presenta daños.

Compruebe antes del uso si el reborde desgastable está en buen estado.

Utilizar el asa delantera para el transporte.

Utilice el equipo de protección personal.

Póngase guantes para limpiar el dispositivo de corte.

Póngase siempre protección ocular.

El riesgo de lesión se puede reducir utilizando equipos protectores, como p. ej., guantes de seguridad, calzado antideslizante o protección de los oídos que se utilizan en función de las condiciones respectivas.

Tenga cuidado al ajustar el producto, para evitar engancharse los dedos entre las piezas móviles y fijas de la máquina, también al montar la cubierta protectora.

No utilice agua ni sustancias químicas para limpiar la protección u otras piezas del recortabordes.

Mantenga bien apretados todas las tuercas, pernos y tornillos para asegurarse de que el producto está en unas condiciones de uso seguras.

No desmonte el producto más allá del estado en que se le ha entregado.

¡Aviso! Es posible que no se dé cuenta de que se acercan personas debido al ruido producido por el aparato y por llevar protección de los oídos.

Durante el funcionamiento y el transporte del producto preste una atención especial al peligro que puede representar para otras personas.

Proceda con cuidado y atención, así como use el sentido común mientras trabaja con herramientas eléctricas.

No utilice una herramienta eléctrica cuando esté cansado(a) o bajo la influencia de drogas, alcohol o medicinas.

La falta de atención por tan sólo un momento durante el funcionamiento de una herramienta eléctrica puede causar lesiones graves.

2. MONTAJE



¡PELIGRO! ¡Lesiones corporales!

Si el producto se pone en marcha accidentalmente, se corre el peligro de cortarse.

→ Espere hasta que la cuchilla de plástico se haya detenido y retire la batería antes de montar el producto.

Montaje de la cubierta protectora y el guardaplantas [fig. A1/A2]:



¡PELIGRO!

→ El producto sólo se puede utilizar si la cubierta protectora está montada.

1. Desplace la parte delantera de la cubierta protectora ③ acoplándola al cabezal del recortabordes ①, hasta que quede encajada.
2. Desplace la parte trasera de la cubierta protectora ② acoplándola al cabezal del recortabordes ①, hasta alcanzar el tope.
3. Apriete con cuidado ambos tornillos ④.

4. Desplace el guardaplantas ⑤ acoplándolo al cabezal del recortabordes ①, hasta que quede encajado.

Sujetar la cuchilla de plástico en el asa [fig. A3]:

El volumen de entrega incluye 5 cuchillas de plástico ⑥. De ellas, 4 son de repuesto y se encuentran en unos alojamientos ⑦ practicados en el asa.

Para el montaje de la cuchilla de plástico en el dispositivo portacuchillas, consultar el capítulo 6. SOLUCIÓN DE AVERÍAS "Sustituir la cuchilla de plástico".

3. MANEJO



¡PELIGRO! ¡Lesiones corporales!

Si el producto se pone en marcha accidentalmente, se corre el peligro de cortarse.

→ Espere hasta que la cuchilla de plástico se haya detenido y retire la batería antes de ajustar o transportar el producto.

Cargar el Accu [fig. O1/O2]:



¡ATENCIÓN!

La sobretensión daña los Accus y el cargador.

→ Asegúrese de que utiliza la tensión de red correcta.

Los recortabordes con Accu GARDENA ref. 9876-55 / 9878-55 no incluyen la batería ni el cargador en el volumen de entrega.

Antes de la primera puesta en marcha, hay que recargar el Accu por completo.

El Accu de iones de litio se puede cargar con cualquier nivel de carga y el proceso de carga se puede interrumpir en cualquier momento sin dañar el Accu (no tiene efecto memoria).

1. Apriete la(s) tecla(s) de desbloqueo ④ y extraiga la batería ⑤ de su alojamiento ⑥ en el asa.
2. Conecte el cargador ③ a una toma de red.
3. Conecte el cable de carga del Accu ⑤ al Accu ⑥.

Cuando el indicador de control de carga ⑬ del cargador parpadea en verde, se está cargando el accu.

Cuando el indicador de control de carga ⑬ del cargador emite una luz fija de color verde, significa que la batería está completamente cargada (para la duración de la carga, consulte el capítulo 7. DATOS TÉCNICOS).

4. Compruebe a intervalos regulares de tiempo el estado de carga mientras está cargando.
5. En cuanto el Accu ⑤ esté completamente cargado, desenchufe el Accu ⑤ del cargador ③.
6. Desenchufe el cargador ③ de la toma de corriente.

Indicador de carga del Accu [fig. O3]:

Indicador de carga del Accu durante el proceso de carga:

un 100 % de la carga	⑬, ⑭ y ⑮ se encienden (durante 60 seg.)
un 66 a un 99 % de la carga	⑬ y ⑭ se encienden, ⑮ parpadea
un 33 a un 65 % de la carga	⑬ se enciende, ⑭ parpadea
un 0 a un 32 % de la carga	⑬ parpadea

Indicador de carga del Accu durante el funcionamiento:

→ Presione la tecla ⑥ sobre el Accu.

Se visualiza la indicación de carga de la batería durante 5 segundos.

un 66 a un 99 % de la carga	⑬, ⑭ y ⑮ se encienden
un 33 a un 65 % de la carga	⑬ y ⑭ se encienden
un 11 a un 32 % de la carga	⑬ se enciende
un 0 a un 10 % de la carga	⑬ parpadea

Ajuste de la posición de trabajo:

Posición de trabajo 1 [fig. O4]:

Para el recorte estándar.

Posición de trabajo 2 [fig. O5/O6]:

Para recortar debajo de obstáculos.

Se puede bajar el mango de la posición estándar **1** a dos posiciones más bajas, **2 ó 3**, si se desea recortar hierba por debajo de algún obstáculo.

1. Deposite el recortabordes en el suelo.
2. Sujete el recortabordes por el mango ⑦ con ambas manos de tal manera que pueda pulsar con un solo dedo la tecla de desbloqueo ⑩.

- Presione la tecla de desbloqueo ⑩ y baje el mango ⑦ hasta alcanzar la posición deseada.
- Suelte la tecla de desbloqueo ⑩ y vuelva a encajar el mango ⑦.

Posición de trabajo 3 (solo para ref. 9878) [fig. O7/O8]:

Cortar los bordes del césped.

¡ATENCIÓN! El recortabordes sólo se puede utilizar si el cabezal se encuentra encajado en 0° o en 90°.

Para poder girar el cabezal del recortabordes ① a 90°, el mango debe encontrarse en la posición estándar 1.

- Sujete el recortabordes por el mango ⑦ con ambas manos de tal manera que pueda pulsar con un solo dedo la tecla de desbloqueo ⑩.
- Presione la tecla de desbloqueo ⑩ y gire el cabezal del recortabordes ① de 0° a 90°, hasta que quede encajado.
- Suelte la tecla de desbloqueo ⑩ y vuelva a encajar el mango ⑦.

Ajuste de la longitud del mango [fig. O9]:



¡PELIGRO!

El producto no debe utilizarse si el mango se encuentra introducido por completo (posición de transporte).

- Suelte el casquillo de apriete ⑥.
- Extraiga el mango ⑦ hasta alcanzar la longitud deseada.
- Vuelva a apretar el casquillo de apriete ⑥.

Ajuste de la posición de la empuñadura adicional [fig. O10]:

La posición de la empuñadura adicional se puede ajustar a la estatura.

- Tire de la palanca ⑫.
- Incline la empuñadura adicional ⑬ a la posición deseada.
- Vuelva a soltar la palanca ⑫.

Si el recortabordes se ha ajustado correctamente a la talla del usuario, quiere decir que se podrá trabajar de pie y que el cabezal se encuentra en la posición 1 ligeramente inclinado hacia adelante.

→ Sujete el recortabordes por la empuñadura principal ⑭ y la empuñadura adicional ⑬ de tal modo que el cabezal del recortabordes se encuentre ligeramente inclinado hacia adelante.

Ajuste del guardaplantas:

– Posición de trabajo [fig. O11]

– Posición de aparcamiento [fig. O12]

→ Tire del guardaplantas ⑤ y desplácelo a la posición deseada, hasta que quede encajado.

Puesta en marcha del recortabordes [fig. O13]:



¡PELIGRO! ¡Lesiones corporales!

Riesgo de lesión si el producto no se detiene al soltar la palanca de arranque

→ No puentee nunca los dispositivos de seguridad ni los interruptores. Por ejemplo, no fije la palanca de arranque al asa de fijación.

El producto está equipado con un dispositivo de seguridad de doble interruptor (palanca de arranque con bloqueo de seguridad) que evita una conexión accidental del producto.

Puesta en marcha:

- Monte el Accu ⑧ en el alojamiento del Accu ⑩ hasta que quede encajado emitiendo un sonido perceptible.
- Agarre la empuñadura adicional ⑬ con una mano.
- Agarre con la otra mano la empuñadura principal ⑭, empuje el bloqueo de seguridad ⑮ hacia delante y tire de la palanca de arranque ⑯. El recortabordes se pone en marcha.
- A continuación, suelte el bloqueo de seguridad ⑮.

¡ATENCIÓN! Evite el contacto de la cuchilla de plástico y del dispositivo portacuchillas con objetos duros (muros, piedras, vallas, etc.) para evitar el desgaste o la rotura de la cuchilla de plástico o del dispositivo portacuchillas.

Parada:

- Suelte la palanca de arranque ⑯. El recortabordes se detiene.
- Apriete ambas teclas de desbloqueo ⑰ y retire el Accu ⑧ de su alojamiento ⑩.

4. MANTENIMIENTO



¡PELIGRO! ¡Lesiones corporales!

Si el producto se pone en marcha accidentalmente, se corre el peligro de cortarse.

→ Espere hasta que la cuchilla de plástico se haya detenido y extraiga la batería antes de realizar el mantenimiento del producto.

Limpieza del recortabordes [fig. M1]:



¡PELIGRO! ¡Lesiones corporales!

Peligro de lesión y riesgo de dañar el producto.

→ No limpie el producto con agua ni tampoco con un chorro de agua (particularmente no limpie utilizando alta presión).

→ No limpie con productos químicos, inclusive bencina ni disolventes. Algunos pueden destruir piezas de plástico importantes.

Las entradas de aire de ventilación siempre deben estar limpias.

- Limpie las entradas de aire de ventilación ⑰ con un cepillo blando (no utilice un destornillador).
- Después de cada uso, limpie todas las piezas móviles. Ante todo retire los restos de hierba y suciedad de la cubierta protectora ⑱.

Limpieza del Accu y del cargador:

Asegúrese de que la superficie y los contactos del Accu y del cargador siempre estén limpios y secos antes de conectar el cargador.

No utilice agua corriente.

→ Limpie los contactos y las piezas de plástico con un paño suave y seco.

5. ALMACENAMIENTO

Puesta fuera de servicio:

El producto se deberá guardar fuera del alcance de los niños.

- Retire el Accu.
- Cargue el Accu.
- Limpie el recortabordes, el Accu y el cargador (consulte 4. MANTENIMIENTO).
- Guarde el recortabordes, el Accu y el cargador en un lugar seco, cerrado y a prueba de heladas.

Cómo eliminar el producto usado:

(según normativa Directiva 2012/19/UE)

El producto no deberá eliminarse con la basura doméstica normal. Se deberá eliminar según las normativas medioambientales vigentes locales.



¡IMPORTANTE!

→ Elimine el producto a través o por medio del puesto recolector de reciclaje del municipio respectivo.

Cómo eliminar el Accu usado:

El Accu GARDENA contiene células de iones de litio que no se pueden juntar con las basuras domésticas normales al final de su vida útil.



Li-ion

¡IMPORTANTE!

→ Elimine los Accus a través o por medio del puesto recolector de reciclaje del municipio respectivo.

- Descargue las células de iones de litio por completo (diríjase al Servicio Técnico de GARDENA).
- Asegure los contactos de las células de iones de litio contra cortocircuito.
- Elimine adecuadamente las células de iones de litio.

6. SOLUCIÓN DE AVERÍAS



¡PELIGRO! ¡Lesiones corporales!

Si el producto se pone en marcha accidentalmente, se corre el peligro de cortarse.

→ Espere hasta que la cuchilla de plástico se haya detenido y extraiga la batería antes de solucionar las averías del producto.

Sustituir la cuchilla de plástico [fig. T1/T2]:



¡PELIGRO! Heridas por corte!

→ No utilice jamás elementos de corte metálicos ni recambios o accesorios no previstos por GARDENA.

Cuando ya no se ve el reborde desgastable (®), debe cambiarse el dispositivo portacuchillas (®). Póngase en contacto con el Servicio Técnico de GARDENA.

Las cuchillas de plástico pueden estar desgastadas como máximo hasta la mitad de su longitud. Sólo se pueden utilizar cuchillas de repuesto RotorCut de GARDENA. Las cuchillas de plástico de repuesto se pueden solicitar a un distribuidor de productos GARDENA o directamente al servicio posventa de GARDENA.

- Cuchilla de repuesto RotorCut de GARDENA para recortabordes ref. 5368

Desmontaje de la cuchilla de plástico:

1. Gire el recortabordes.
2. Presione la punta de la cuchilla de plástico ligeramente hacia abajo (A), desplace la cuchilla de plástico (®) hacia adentro a través del dispositivo portacuchillas (®) (B) y extráigala.

Montaje de la cuchilla de plástico:

→ Introduzca la nueva cuchilla de plástico (®) por la ranura metálica del dispositivo portacuchillas (®) hasta que encaje de forma perceptible (clic).

Si la nueva cuchilla de plástico está colocada correctamente, es posible moverla hacia los lados con facilidad.

Problema	Posible causa	Solución
El recortabordes no corta o corta mal	La cuchilla de plástico está desgastada o es demasiado corta.	→ Sustituya la cuchilla de plástico.
	La cuchilla de plástico está rota.	→ Sustituya la cuchilla de plástico.
El recortabordes vibra fuertemente	La cuchilla de plástico está muy desgastada y causa un desequilibrio.	→ Sustituya la cuchilla de plástico.
	El dispositivo portacuchillas está desgastado.	→ Sustituya el dispositivo portacuchillas.
El recortabordes no se pone en marcha	La batería no se ha montado correctamente en su alojamiento.	→ Coloque la batería correctamente en su alojamiento hasta que quede encajada emitiendo un sonido perceptible.
	La batería está descargada.	→ Cargue la batería.
	El motor está bloqueado.	→ Retire el obstáculo. Vuelva a ponerlo en marcha.
El recortabordes no se puede detener	La palanca de arranque se agarrota.	→ Retire el Accu y suelte la palanca de arranque.
Error LED (®) en el Accu parpadea [fig. 03]	Accu sobrecargado.	→ Deje enfriar la batería y vuelva a poner en marcha el recortabordes.
	Subtensión	→ Cargue el Accu.
	La temperatura del Accu se encuentra por encima del rango admisible.	→ Utilice el Accu a temperaturas ambientales de entre 0 °C y 40 °C.
Error LED (®) en el Accu se enciende [fig. 03]	Error del Accu/avería del Accu.	→ Si no se puede efectuar un "reset" de la batería conectándola al cargador, diríjase al Servicio Técnico de GARDENA.
El indicador de control de carga (®) en el cargador no se enciende [fig. T3]	El cargador o el cable de carga no están enchufados correctamente.	→ Conecte el cargador y el cable de carga correctamente.
El indicador de control de carga (®) del cargador parpadea en rojo [fig. T3]	La temperatura del Accu se encuentra por encima del rango admisible.	→ Utilice el Accu a temperaturas ambientales de entre 0 °C y 40 °C.



NOTA: En caso de avería, rogamos dirigirse a su Centro de Servicio Técnico de GARDENA. Únicamente los Centros de Servicio Técnico de GARDENA, así como los distribuidores autorizados por GARDENA, pueden realizar reparaciones en sus productos.

7. DATOS TÉCNICOS

Recortabordes con Accu	Unidad	Valor (ref. 9876)	Valor (ref. 9878)
Intensidad nominal	A	2,3	2,3
Tensión nominal	V (DC)	18	18
Ancho de corte	cm	23	23
Velocidad del soporte de la cuchilla	rpm	9500	9500
Peso (sin Accu)	kg	2,0	2,1
Nivel de presión acústica $L_{pa}^{1)}$	dB (A)	74	70
Inseguridad k_{pa}		2,5	2,5
Nivel de potencia acústica $L_{WA}^{2)}$:			
medido/garantizado	dB (A)	83 / 85	86 / 88
Inseguridad k_{WA}		1,6	1,8
Vibración brazo-mano $a_{whw}^{1)}$	m/s^2	< 2,5	< 2,5
Inseguridad k_s		1,5	1,5

Método de medición: ¹⁾ EN 50636-2-91 ²⁾ RL 2000/14/EC



NOTA: el valor indicado de emisión de vibraciones se ha medido según un procedimiento de verificación estandarizado y se puede utilizar para comparar una herramienta eléctrica con otra. Este valor puede utilizarse para realizar una evaluación preliminar de la exposición. El valor de emisión de vibraciones puede variar durante el uso efectivo de la herramienta eléctrica.

Sistema Accu BLi-18	Unidad	Valor (ref. 9839)	Valor (ref. 9865)
Tensión del Accu	V (DC)	18	18
Capacidad del Accu	Ah	2,6	2,0
Número de celdas (iones de litio)		5	5
Duración de carga del Accu 80%/100% (aprox.)	h	3,5 / 5	2 / 2,5

Baterías para sistema GARDENA adecuadas BLi-18: ref. 9839/9865/9866/9867

Cargador 18 V	Unidad	Valor (ref. 9825-00.630.00)
Tensión a la red	V (AC)	100 – 240
Frecuencia de la red	Hz	50 – 60
Potencia nominal	W	16
Tensión de salida	V (DC)	21
Corriente de salida máx.	mA	600

Cargadores de batería GARDENA de 18 V adecuados: ref. 8832/8833

8. ACCESORIOS

Cuchilla de repuesto RotorCut de GARDENA para recortabordes	Para cambiar cuchillas de plástico desgastadas.	ref. 5368
Dispositivo portacuchillas de recambio GARDENA	A la venta a través del servicio de asistencia al cliente GARDENA.	
Juego de ruedas GARDENA para recortabordes (solo para ref. 9878)	Para recortar con facilidad los bordes del césped.	ref. 9880
Accu intercambiable BLi-18 GARDENA	Accu para una autonomía prolongada y para el intercambio.	ref. 9839
Accu intercambiable BLi-18/36 GARDENA	Accu para una autonomía prolongada y para el intercambio.	ref. 9865
GARDENA Cargador 18 V	Para cargar el Accu BLi-18 GARDENA.	ref. 8833
Cargador rápido de batería GARDENA de 18 V	Para cargar rápidamente el Accu BLi-18 GARDENA.	ref. 8832

9. SERVICIO/GARANTÍA

Servicio:

Póngase en contacto por favor con la dirección postal indicada en el dorso.

Declaración de garantía:

En el caso de una reclamación de garantía, no se le aplicará ningún cargo por los servicios prestados.

GARDENA Manufacturing GmbH concede para todos los productos nuevos originales GARDENA una garantía de 2 años a partir de la fecha de compra al distribuidor, siempre y cuando los productos hayan sido utilizados exclusivamente para usos particulares. Esta garantía de fábrica no está disponible para productos adquiridos en el mercado paralelo. Esta garantía cubre todos los defectos esenciales del producto que hayan sido

originados de manera demostrable por defectos de materiales o de fabricación. Esta garantía se cumple suministrando un producto de sustitución totalmente funcional o reparando el producto defectuoso que nos envíe de forma gratuita, nos reservamos el derecho a elegir entre estas dos opciones. Este servicio está sujeto a las siguientes disposiciones:

- El producto se ha utilizado para el propósito previsto, según las recomendaciones que aparecen en las instrucciones de operación.
- Ni el cliente ni terceros han intentado abrir o reparar el producto.
- Para el funcionamiento se han utilizado exclusivamente recambios y piezas de desgaste originales de GARDENA.
- Se presenta el tique de compra.

El deterioro gradual por efecto del uso de las piezas y componentes (por ejemplo, cuchillas, piezas de sujeción de las cuchillas, turbinas, bombillas, correas trapezoidales y dentadas, rodets, filtros de aire, bujías), los cambios de aspecto y las piezas de desgaste y consumo frecuente quedan excluidas de la garantía.

Esta garantía de fábrica se limita al suministro de recambios y a la reparación conforme a las condiciones mencionadas anteriormente. La garantía de fábrica no puede utilizarse como base para reclamar otros derechos al fabricante, como una indemnización por daños y perjuicios. Esta garantía de fábrica **no** afecta los derechos de garantía legal y contractual existentes frente al distribuidor/vendedor.

La garantía de fábrica está sujeta a la legislación de la República Federal de Alemania.

Si su caso queda cubierto por la garantía, envíe en un paquete debidamente franqueado el producto defectuoso, junto con una copia del tique de compra y una descripción del defecto, a la dirección del servicio de atención al cliente de GARDENA.

Piezas de desgaste:

La cuchilla de plástico y el dispositivo portacuchillas son piezas de desgaste y, por lo tanto, están excluidos de la garantía.

<p>DE Produkthaftung Wir weisen ausdrücklich darauf hin, dass wir in Übereinstimmung mit dem Produkthaftungsgesetz nicht für Schäden haften, die durch unsere Produkte entstehen, wenn diese unsachgemäß und nicht durch einen von uns autorisierten Servicepartner repariert wurden oder wenn keine Original GARDENA Teile oder von uns zugelassene Teile verwendet wurden.</p>
<p>EN Product liability In accordance with the German Product Liability Act, we hereby expressly declare that we accept no liability for damage incurred from our products where said products have not been properly repaired by a GARDENA-approved service partner or where original GARDENA parts or parts authorised by GARDENA were not used.</p>
<p>FR Responsabilité Conformément à la loi relative à la responsabilité du fait des produits défectueux, nous déclarons expressément par la présente que nous déclinons toute responsabilité pour les dommages résultant de nos produits, si lesdits produits n'ont pas été correctement réparés par un partenaire d'entretien agréé GARDENA ou si des pièces d'origine GARDENA ou des pièces agréées GARDENA n'ont pas été utilisées.</p>
<p>NL Productaansprakelijkheid Conform de Duitse wet inzake productaansprakelijkheid verklaren wij hierbij uitdrukkelijk dat wij geen aansprakelijkheid aanvaarden voor schade ontstaan uit onze producten waarbij deze producten niet zijn gerepareerd door een GARDENA-erkende servicepartner of waarbij geen originele GARDENA-onderdelen of onderdelen die door GARDENA zijn goedgekeurd zijn gebruikt.</p>
<p>SV Produktansvar I enlighet med tyska produktansvarslagar förklarar vi härmed uttryckligen att vi inte åtar oss något ansvar för skador som orsakas av våra produkter där produkterna inte har genomgått korrekt reparation från en GARDENA-godkänd servicepartner eller där originaldelar från GARDENA eller delar godkända av GARDENA inte använts.</p>
<p>DA Produktsvar I overensstemmelse med den tyske produktansvarslav erklærer vi hermed udtrykkeligt, at vi ikke påtager os noget ansvar for skader på vores produkter, hvis de pågældende produkter ikke er blevet repareret korrekt af en GARDENA-godkendt servicepartner, eller hvor der ikke er brugt originale GARDENA-reservedele eller godkendte reservedele fra GARDENA.</p>
<p>FI Tuotevastuu Saksan tuotevastuulain mukaisesti emme ole vastuussa laitteiden vaurioista, jos korjauksia ei ole tehnyt GARDENAn hyväksymä huoltoliike tai jos niiden syynä on muiden kuin alkuperäisten GARDENA-varaosien tai GARDENAn hyväksymien varaosien käyttö.</p>
<p>IT Responsabilità del prodotto In conformità con la Legge tedesca sulla responsabilità del prodotto, con la presente dichiariamo espressamente che decliniamo qualsiasi responsabilità per danni causati dai nostri prodotti qualora non siano stati correttamente riparati presso un partner di assistenza approvato GARDENA o laddove non siano stati utilizzati ricambi originali o autorizzati GARDENA.</p>
<p>ES Responsabilidad sobre el producto De acuerdo con la Ley de responsabilidad sobre productos alemana, por la presente declaramos expresamente que no aceptamos ningún tipo de responsabilidad por los daños ocasionados por nuestros productos si dichos productos no han sido reparados por un socio de mantenimiento aprobado por GARDENA o si no se han utilizado piezas originales GARDENA o piezas autorizadas por GARDENA.</p>
<p>PT Responsabilidade pelo produto De acordo com a lei alemã de responsabilidade pelo produto, declaramos que não nos responsabilizamos por danos causados pelos nossos produtos, caso os tais produtos não tenham sido devidamente reparados por um parceiro de assistência GARDENA aprovado ou se não tiverem sido utilizadas peças GARDENA originais ou peças autorizadas pela GARDENA.</p>
<p>PL Odpowiedzialność za produkt Zgodnie z niemiecką ustawą o odpowiedzialności za produkt, niniejszym wyraźnie oświadczamy, że nie ponosimy żadnej odpowiedzialności za szkody poniesione na skutek użytkowania naszych produktów, w przypadku gdy naprawa tych produktów nie była odpowiednio przeprowadzana przez zatwierdzonego przez firmę GARDENA partnera serwisowego lub nie stosowano oryginalnych części GARDENA albo części autoryzowanych przez tę firmę.</p>
<p>HU Termékszavatosság A németországi termékszavatossági törvénnyel összhangban ezennel nyomatékosan kijelentjük, hogy nem vállalunk felelősséget a termékeinkben keletkezett olyan károkért, amelyek valamely GARDENA által jóváhagyott szervizpartner által nem megfelelően végzett javításból adódtak, vagy amely során nem eredeti GARDENA alkatrészeket vagy a GARDENA által jóváhagyott alkatrészeket használtak fel.</p>
<p>CS Odpovědnost za výrobek V souladu s německým zákonem o odpovědnosti za výrobek tímto výslovně prohlašujeme, že nepřijímáme žádnou odpovědnost za poškození vzniklá na našich výrobcích, kdy zmíněné výrobky nebyly řádně opraveny schváleným servisním partnerem GARDENA nebo kdy nebyly použity originální náhradní díly GARDENA nebo náhradní díly autorizované společností GARDENA.</p>
<p>SK Zodpovednosť za produkt V súlade s nemeckými právnymi predpismi upravujúcimi zodpovednosť za výrobok týmto výslovné prehlasujeme, že nenesieme žiadnu zodpovednosť za škody spôsobené našimi výrobkami, v prípade ktorých neboli náležite opravy vykonané servisným partnerom schváleným spoločnosťou GARDENA alebo neboli použité diely spoločnosti GARDENA alebo diely schválené spoločnosťou GARDENA.</p>
<p>EL Ευθύνη προϊόντος Σύμφωνα με τον γερμανικό νόμο περί Ευθύνης για τα Προϊόντα, με το παρόν δηλώνουμε ρητώς ότι δεν αποδεχόμαστε καμία ευθύνη για τυχόν ζημιές που προκύπτουν από τα προϊόντα μας εάν αυτά δεν έχουν επισκευαστεί ουστά από κάποιον εγκεκριμένο συνεργάτη επισκευών της GARDENA ή εάν δεν έχουν χρησιμοποιηθεί αυθεντικά εξαρτήματα GARDENA ή εξαρτήματα εγκεκριμένα από την GARDENA.</p>
<p>SL Odgovornost proizvajalca V skladu z nemškimi zakoni o odgovornosti za izdelke, izrecno izjavljajo, da ne sprejemamo nobene odgovornosti za škodo, ki jo povzročijo naši izdelki, če teh niso ustrezno popravili GARDENINI odobreni servisni partnerji ali pri tem niso bili uporabljeni originalni GARDENINI nadomestni deli ali GARDENINIMI homologiranimi nadomestnimi deli.</p>
<p>HR Pouzdanost proizvoda Sukladno njemačkom zakonu o pouzdanosti proizvoda, ovime izričito izjavljujemo kako ne prihvaćamo nikakvu odgovornost za oštećenja na našim proizvodima nastala uslijed neispravnog popravka od strane servisnog partnera kojeg odobrava GARDENA ili uslijed nekorištenja originalnih GARDENA dijelova ili dijelova koje odobrava GARDENA.</p>
<p>RO Răspunderea pentru produs În conformitate cu Legea germană privind răspunderea pentru produs, declarăm în mod expres prin prezentul document că nu acceptăm nicio răspundere pentru defecțiunile suferite de produsele noastre atunci când acestea nu au fost reparate în mod corect de un atelier de service partener, aprobat de GARDENA, sau când nu au fost utilizate piese GARDENA originale sau piese autorizate de GARDENA.</p>
<p>BG Отговорност за вреди, причинени от стоки Съгласно германския Закон за отговорността за вреди, причинени от стоки, с настоящото изрично декларираме, че не носим отговорност за щети, причинени от нашите продукти, ако те не са били правилно ремонтирани от одобрен от GARDENA сервис или ако не са използвани оригинални части на GARDENA или части, одобрени от GARDENA.</p>
<p>ET Tootevastutus Vastavalt Saksamaa tootevastutusseadusele deklareerime käesolevaga selgesõnaliselt, et me ei kanna mingisugust vastutust meie toodetest tingitud kahjude eest, kui need tooted ei ole korrektselt parandatud GARDENA heakskiidetud hoolduspartneri poolt või kui parandamisel ei ole kasutatud GARDENA originaalosi või GARDENA volitatud osi.</p>
<p>LT Gaminio patikimumas Mes aiškiai pareiškiame, kad, atsižvelgiant į Vokietijos gaminių patikimumo įstatymą, nepriisiame atsakomybės dėl bet kokios žalos, patirtos dėl mūsų gaminių, jeigu jie buvo netinkamai taisomi arba jų dalys buvo pakeistos neoriginaliomis GARDENA dalimis ar nepatvirtintomis dalimis, arba jeigu remonto darbai buvo atliekami ne GARDENA techninės priežiūros centro specialistų.</p>
<p>LV Atbildība par produkcijas kvalitāti Saskaņā ar Vācijas likumu par atbildību par produkcijas kvalitāti ar šo mēs paziņojam, ka neuzņemamies atbildību par bojājumiem, kas radušies, lietojot mūsu izstrādājumu, kuru remontu nav veicis uzņēmuma GARDENA apstiprināts apkopes partneris vai kuru remontam netika izmantotas oriģinālās GARDENA detaļas vai detaļas, kuru lietošanu apstiprinājis uzņēmums GARDENA.</p>

Deutschland / Germany
GARDENA
Manufacturing GmbH
Central Service
Hans-Lorenser-Straße 40
D-89079 Ulm
Produktfragen:
(+49) 731 490-123
Reparaturen:
(+49) 731 490-290
service@gardena.com

Albania
COBALT Sh.p.k.
Rr. Siri Kodra
1000 Tirana

Argentina
Husqvarna Argentina S.A.
Av.del Libertador 5954 –
Piso 11 – Torre B
(C1428ARP) Buenos Aires
Phone: (+54) 11 5194 5000
info.gardena@
ar.husqvarna.com

Armenia
Garden Land Ltd.
61 Tigran Mets
0005 Yerevan

Australia
Husqvarna Australia Pty. Ltd.
Locked Bag 5
Central Coast BC
NSW 2252
Phone: (+61) (0) 2 4352 7400
customer.service@
husqvarna.com.au

Austria / Österreich
Husqvarna Austria GmbH
Industriezeile 36
4010 Linz
Tel.: (+43) 732 77 01 01-485
service.gardena@
husqvarnagroup.com

Azerbaijan
Firm Progress
a. Aliyev Str. 26A
1052 Baku

Belgium
Husqvarna België nv/sa
Gardena Division
Rue Egide Van Ophem 111
1180 Uccle / Ukkel
Tel.: (+32) 2 720 92 12
info@gardena.be

Bosnia / Herzegovina
SILK TRADE d.o.o.
Industrijska zona Bukva bb
74260 Tešanj

Brazil
Husqvarna do Brasil Ltda
Av. Francisco Matarazzo,
1400 – 19º andar
São Paulo – SP
CNPJ: 05001-903
Tel: 0800-112252
marketing.br.husqvarna@
husqvarna.com.br

Bulgaria
AGROLAND България АД
бул. 8 Декември, №13
Офис 5
1700 Студентски град
София
Тел.: (+359) 24 66 69 10
info@agroland.eu

Canada / USA
GARDENA Canada Ltd.
100 Summerlea Road
Brampton, Ontario L6T 4X3
Phone: (+1) 905 792 93 30
info@gardenacanada.com

Chile
Maquinarias Agroforestales
Ltda. (Maga Ltda.)
Santiago, Chile
Avda. Chesterton
8355 comuna Las Condes
Phone: (+56) 2 202 4417
Dalton@maga.cl
Zipcode: 7560330

China
Husqvarna (Shanghai)
Management Co., Ltd.
富世华 (上海) 管理有限公司
3F, Benq Square B,
No207, Song Hong Rd.,
Chang Ning District,
Shanghai, PRC. 200335
上海市长宁区淞虹路207号明
基广场B座3楼, 邮编: 200335

Colombia
Husqvarna Colombia S.A.
Calle 18 No. 68 D-31, zona
Industrial de Montevideo
Bogotá, Cundinamarca
Tel. 571 2922700 ext. 105
jairo.salazar@
husqvarna.com.co

Costa Rica
Compania Exim
Euroberoamericana S.A.
Los Colegios, Moravia,
200 metros al Sur del Colegio
Saint Francis – San José
Phone: (+506) 297 68 83
exim_euro@racsa.co.cr

Croatia
Husqvarna Austria GmbH
Industriezeile 36
4010 Linz
Tel.: (+43) 732 77 01 01-485
service.gardena@
husqvarnagroup.com

Cyprus
Med Marketing
17 Digeni Akrita Ave
P.O. Box 27017
1641 Nicosia

Czech Republic
Husqvarna Česko s.r.o.
Türkova 2319/5b
149 00 Praha 4 – Chodov
Bezplatná infolinka:
800 100 425
servis@cz.husqvarna.com

Denmark
GARDENA DANMARK
Lejrvej 19, st.
3500 Værløse
Tlf.: (+45) 70 264 770
husqvarna@husqvarna.dk
www.gardena.com/dk

Dominican Republic
BOSQUESA, S.R.L
Carretera Santiago Licey
Km. 5 1/2
Esquina Copal II.
Santiago
Dominican Republic
Phone: (+809) 736-0333
joserbosquesa@claro.net.do

Ecuador
Husqvarna Ecuador S.A.
Arupos E1-181 y 10 de
Agosto Quito, Pichincha
Tel. (+593) 22800739
francisco.jacome@
husqvarna.com.ec

Estonia
Husqvarna Eesti OÜ
Valdeku 132
EE-11216 Tallinn
info@gardena.ee

Finland
Oy Husqvarna Ab
Gardena Division
Lautatarhankatu 8 B/ PL 3
00581 HELSINKI
www.gardena.fi

France
Husqvarna France
9/11 Allée des pierres mayettes
92635 Gennevilliers Cedex
France
http://www.gardena.com/fr
N° AZUR: 0 810 00 78 23
(Prix d'un appel local)

Georgia
Transporter LLC
8/57 Beliashvili street
0159 Tbilisi, Georgia
Phone: (+995) 322 14 71 71

Great Britain
Husqvarna UK Ltd
Preston Road
Aycliffe Industrial Park
Newton Aycliffe
County Durham
DL5 6UP
info.gardena@
husqvarna.co.uk

Greece
Π. ΠΑΠΑΔΟΠΟΥΛΟΣ ΑΕΒΕ
Λεωφ. Αθηνών 92
Αθήνα
T.K.104 42
Ελλάδα
Τηλ. (+30) 210 51 93 100
info@papadopoulos.com.gr

Hungary
Husqvarna Magyarország Kft.
Ezred u. 1-3
1044 Budapest
Telefon: (+36) 1 251-4161
vevoszolgalat.husqvarna@
husqvarna.hu

Iceland
Ó. Johnson & Kaaber
Tunguhalsi 1
110 Reykjavik
ooj@ojk.is

Ireland
Husqvarna UK Ltd
Preston Road
Aycliffe Industrial Park
Newton Aycliffe
County Durham
DL5 6UP
info.gardena@
husqvarna.co.uk

Italy
Husqvarna Italia S.p.A.
Via Santa Vecchia 15
23868 VALMADRERA (LC)
Phone: (+39) 0341.203.111
assistenza.italia@
it.husqvarna.com

Japan
KAKUICHI Co. Ltd.
Sumitomo Realty &
Development Kojimachi
BLDG., 8F
5-1 Nibannco
Chiyoda-ku
Tokyo 102-0084
Phone: (+81) 33 264 4721
m_ishihara@kaku-ichi.co.jp

Kazakhstan
LAMED Ltd.
155/1, Tazhibayevoi Str.
050060 Almaty
IP Schmidt
Abayavenue 3B
110 005 Kostanay

Korea
Kyung Jin Trading CO.,LTD.
107-4, SunDuk Bld.,
YangJae-dong,
Seocho-gu,
Seoul, (zipcode: 137-891)
Phone: (+82) (0)2 574-6300

Kyrgyzstan
Alye Maki
av. Moladaya Guardir J 3
720014
Bishkek

Latvia
Husqvarna Latvija SIA
Ulbrokas 19A
LV-1021 Rīga
info@gardena.lv

Lithuania
UAB Husqvarna Lietuva
Ateities pl. 77C
LT-52104 Kaunas
info@gardena.lt

Luxembourg
Magasins Jules Neuberger
39, rue Jacques Stas
Luxembourg-Gasperich 2549
Case Postale No. 12
Luxembourg 2010
Phone: (+352) 40 14 01
api@neuberger.lu

Mexico
AFOSA
Av. Lopez Mateos Sur # 5019
Col. La Calma 45070
Zapopan, Jalisco
Mexico
Phone: (+52) 33 3818-3434
icornejo@afosa.com.mx

Moldova
Convel S.R.L.
290A Muncesti Str.
2002 Chisinau

Netherlands
Husqvarna Nederland B.V.
GARDENA Division
Postbus 50131
1305 AC ALMERE
Phone: (+31) 36 521 00 10
info@gardena.nl

Neth. Antilles
Jonka Enterprises N.V.
Sta. Rosa Weg 196
P.O. Box 8200
Curaçao
Phone: (+599) 9 767 66 55
pgm@jonka.com

New Zealand
Husqvarna New Zealand Ltd.
PO Box 76-437
Manukau City 2241
Phone: (+64) (0) 9 9202410
support.nz@husqvarna.co.nz

Norway
Husqvarna Norge AS
Gardena Division
Trøskenveien 36
1708 Sarpsborg
info@gardena.no

Peru
Husqvarna Perú S.A.
Jr. Ramón Cárcamo 710
Lima 1
Tel: (+51) 1 3320400 ext. 416
juan.remuzgo@
husqvarna.com

Poland
Husqvarna
Poland Spółka z o.o.
ul. Wysockiego 15 b
03-371 Warszawa
Phone: (+48) 22 330 96 00
gardena@husqvarna.com.pl

Portugal
Husqvarna Portugal, SA
Lagoa - Albarraque
2635 - 595 Rio de Mouro
Tel.: (+351) 21 922 85 30
Fax : (+351) 21 922 85 36
info@gardena.pt

Romania
Madex International Srl
Soseaua Odaii 117- 123,
RO 013603 București, S1
Phone: (+40) 21 352.76.03
madex@ines.ro

Russia / Россия
ООО „Хускварна“
141400, Московская обл.,
г. Химки,
улица Ленинградская,
владение 39, стр.6
Бизнес Центр
„Химки Бизнес Парк“,
помещение ОВ02_04
http://www.gardena.ru

Serbia
Domel d.o.o.
Autoput za Novi Sad bb
11 273 Belgrade
Phone: (+381) 1 18 48 88 12
miroslav.jejina@domel.rs

Singapore
Hy-Ray PRIVATE LIMITED
40 Jalan Pemimpin
#02-08 Tat Ann Building
Singapore 577185
Phone: (+65) 6253 2277
shiyi@hyray.com.sg

Slovak Republic
Husqvarna Česko s.r.o.
Türkova 2319/5b
149 00 Praha 4 – Chodov
Bezplatná infolinka:
800 154 044
servis@sk.husqvarna.com

Slovenia
Husqvarna Austria GmbH
Industriezeile 36
4010 Linz
Tel.: (+43) 732 77 01 01-485
service.gardena@
husqvarnagroup.com

South Africa
Husqvarna
South Africa (Pty) Ltd
Postnet Suite 250
Private Bag X6,
Cascades, 3202
South Africa
Phone: (+27) 33 846 9700
info@gardena.co.za

Spain
Husqvarna España S.A.
Calle de Rivas nº 10
28052 Madrid
Phone: (+34) 91 708 05 00
atencioncliente@gardena.es

Suriname
Agrofix n.v.
Verlengde Hogestraat #22
Phone: (+597) 472426
agrofix@sr.net
Pobox : 2006
Paramaribo
Suriname – South America

Sweden
Husqvarna AB
Gardena Division
S-561 82 Husqvarna
Gardenaorder@husqvarna.se

Switzerland / Schweiz
Husqvarna Schweiz AG
Consumer Products
Industriestrasse 10
5506 Mägenwil
Phone: (+41) (0) 62 887 37 90
info@gardena.ch

Turkey
Dost Bahçe Diş Ticaret
Mümesillik A.Ş
Yunus Mah. Adil Sok. No:3
Ic Kapi No: 1 Kartal
34873 Istanbul
Phone: (+90) 216 38 93 939
info@dostbahce.com.tr

Ukraine / Україна
ТОВ «Хускварна Україна»
вул. Васильківська, 34,
офіс 204-г
03022, м. Київ
Тел. (+38) 044 498 39 02
info@gardena.ua

Uruguay
FELI SA
Entre Ríos 1083 CP 11800
Montevideo – Uruguay
Tel: (+598) 22 03 18 44
info@felisa.com.uy

Venezuela
Corporación Casa y Jardín C.A.
Av. Caroní, Edif. Trezmen, PB.
Colinas de Bello Monte.
1050 Caracas.
Tlf: (+58) 212 992 33 22
info@casayjardin.net.ve

9876-20.960.03/1019
© GARDENA
Manufacturing GmbH
D-89070 Ulm
http://www.gardena.com