

PowerMax 1200/32 Art. 5032

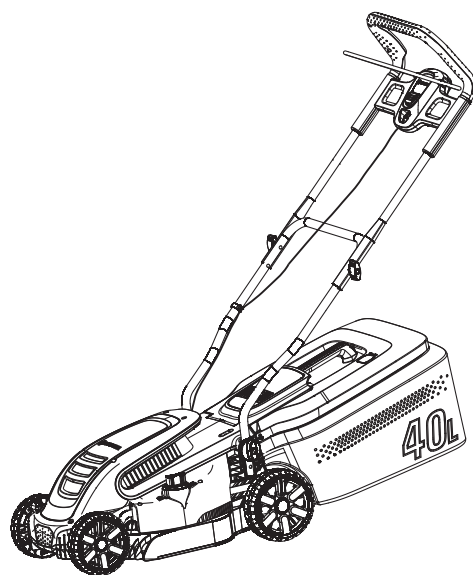

PowerMax 1400/34 Art. 5034

**DE Betriebsanleitung**

Elektro-Rasenmäher

**EN Operator's manual**

Electric Lawnmower

**FR Mode d'emploi**

Tondeuse électrique

**NL Gebruiksaanwijzing**

Elektrische grasmaaier

**SV Bruksanvisning**

Elektrisk Gräsklippare

**DA Brugsanvisning**

Elektrisk Plæneklipper

**FI Käyttöohje**

Sähkökäyttöinen ruohonleikkuri

**NO Bruksanvisning**

Elektrisk Gressklipper

**IT Istruzioni per l'uso**

Rasaerba elettrico

**ES Instrucciones de empleo**

Cortacésped eléctrico

**PT Manual de instruções**

Corta-relva eléctrico

**PL Instrukcja obsługi**

Elektryczna kosiarka

**HU Használati utasítás**

Elektromos fűnyíró

**CS Návod k obsluze**

Elektrická sekačka

**SK Návod na obsluhu**

Elektrická kosačka

**EL Οδηγίες χρήσης**

Ηλεκτρικό χλοοκοπτικό

**RU Инструкция по эксплуатации**

Электрическая газонокосилка

**SL Navodilo za uporabo**

Električna kosilnica

**HR Upute za uporabu**

Električna kosilica

**SR/ Uputstvo za rad**

Električna kosilica

**UK Інструкція з експлуатації**

Електрична газонокосарка

**RO Instrucțiuni de utilizare**

Mașină electrică de tuns gazonul

**TR Kullanma Kılavuzu**

Elektrikli Çim Biçme Makinesi

**BG Инструкция за експлоатация**

Електрокосачка

**SQ Manual përdorimi**

Prerëse bari elektrike

**ET Kasutusjuhend**

Elektriline muruniiduk

**LT Eksploatavimo instrukcija**

Elektrinė vejapjovė

**LV Lietošanas instrukcija**

Elektriskā zāles pļaujmašina

<p><b>DE Produkthaftung</b> Wir weisen ausdrücklich darauf hin, dass wir in Übereinstimmung mit dem Produkthaftungsgesetz nicht für Schäden haften, die durch unsere Produkte entstehen, wenn diese unsachgemäß und nicht durch einen von uns autorisierten Servicepartner repariert wurden oder wenn keine Original GARDENA Teile oder von uns zugelassene Teile verwendet wurden.</p>
<p><b>EN Product liability</b> In accordance with the German Product Liability Act, we hereby expressly declare that we accept no liability for damage incurred from our products where said products have not been properly repaired by a GARDENA-approved service partner or where original GARDENA parts or parts authorised by GARDENA were not used.</p>
<p><b>FR Responsabilité</b> Conformément à la loi relative à la responsabilité du fait des produits défectueux, nous déclarons expressément par la présente que nous déclinons toute responsabilité pour les dommages résultant de nos produits, si lesdits produits n'ont pas été correctement réparés par un partenaire d'entretien agréé GARDENA ou si des pièces d'origine GARDENA ou des pièces agréées GARDENA n'ont pas été utilisées.</p>
<p><b>NL Productaansprakelijkheid</b> Conform de Duitse wet inzake productaansprakelijkheid verklaren wij hierbij uitdrukkelijk dat wij geen aansprakelijkheid aanvaarden voor schade ontstaan uit onze producten waarbij deze producten niet zijn gerepareerd door een GARDENA-erkende servicepartner of waarbij geen originele GARDENA-onderdelen of onderdelen die door GARDENA zijn goedgekeurd zijn gebruikt.</p>
<p><b>SV Produktansvar</b> I enlighet med tyska produktansvarslagar förklarar vi härmed uttryckligen att vi inte åtar oss något ansvar för skador som orsakas av våra produkter där produkterna inte har genomgått korrekt reparation från en GARDENA-godkänd servicepartner eller där originaldelar från GARDENA eller delar godkända av GARDENA inte använts.</p>
<p><b>DA Produktansvar</b> I overensstemmelse med den tyske produktansvarslov erklærer vi hermed udtrykkeligt, at vi ikke påtager os noget ansvar for skader på vores produkter, hvis de pågældende produkter ikke er blevet repareret korrekt af en GARDENA-godkendt servicepartner, eller hvor der ikke er brugt originale GARDENA-reservedele eller godkendte reservedele fra GARDENA.</p>
<p><b>FI Tuotevastuu</b> Saksan tuotevastuulain mukaisesti emme ole vastuussa laitteiden vaurioista, jos korjauksia ei ole tehnyt GARDENA:n hyväksymä huoltoliike tai jos niiden synnä on muiden kuin alkuperäisten GARDENA-varaosien tai GARDENA:n hyväksymien varaosien käyttö.</p>
<p><b>IT Responsabilità del prodotto</b> In conformità con la Legge tedesca sulla responsabilità del prodotto, con la presente dichiariamo espressamente che decliniamo qualsiasi responsabilità per danni causati dai nostri prodotti qualora non siano stati correttamente riparati presso un partner di assistenza approvato GARDENA o laddove non siano stati utilizzati ricambi originali o autorizzati GARDENA.</p>
<p><b>ES Responsabilidad sobre el producto</b> De acuerdo con la Ley de responsabilidad sobre productos alemana, por la presente declaramos expresamente que no aceptamos ningún tipo de responsabilidad por los daños ocasionados por nuestros productos si dichos productos no han sido reparados por un socio de mantenimiento aprobado por GARDENA o si no se han utilizado piezas originales GARDENA o piezas autorizadas por GARDENA.</p>
<p><b>PT Responsabilidade pelo produto</b> De acordo com a lei alemã de responsabilidade pelo produto, declaramos que não nos responsabilizamos por danos causados pelos nossos produtos, caso os tais produtos não tenham sido devidamente reparados por um parceiro de assistência GARDENA aprovado ou se não tiverem sido utilizadas peças GARDENA originais ou peças autorizadas pela GARDENA.</p>
<p><b>PL Odpowiedzialność za produkt</b> Zgodnie z niemiecką ustawą o odpowiedzialności za produkt, niniejszym wyraźnie oświadczamy, że nie ponosimy żadnej odpowiedzialności za szkody poniesione na skutek użytkowania naszych produktów, w przypadku gdy naprawa tych produktów nie była odpowiednio przeprowadzana przez zatwierdzonego przez firmę GARDENA partnera serwisowego lub nie stosowano oryginalnych części GARDENA albo części autoryzowanych przez tę firmę.</p>
<p><b>HU Termékszavatosság</b> A németországi termékzavatossági törvénnyel összhangban ezennel nyomatékosan kijelentjük, hogy nem vállalunk felelősséget a termékeinkben keletkezett olyan károkért, amelyek valamely GARDENA által jóváhagyott szervizpartner által nem megfelelően végzett javításból adódtak, vagy amely során nem eredeti GARDENA alkatrészeket vagy a GARDENA által jóváhagyott alkatrészeket használtak fel.</p>
<p><b>CS Odpovědnost za výrobek</b> V souladu s německým zákonem o odpovědnosti za výrobek tímto výslovně prohlašujeme, že nepřijímáme žádnou odpovědnost za poškození vzniklá na našich výrobcích, kdy zmíněné výrobky nebyly řádně opraveny schváleným servisním partnerem GARDENA nebo kdy nebyly použity originální náhradní díly GARDENA nebo náhradní díly autorizované společností GARDENA.</p>
<p><b>SK Zodpovednosť za produkt</b> V súlade s nemeckými právnymi predpismi upravujúcimi zodpovednosť za výrobok týmto výslovné prehlasujeme, že nenesieme žiadnu zodpovednosť za škody spôsobené našimi výrobkami, v prípade ktorých neboli náležité opravy vykonané servisným partnerom schváleným spoločnosťou GARDENA alebo neboli použité diely spoločnosti GARDENA alebo diely schválené spoločnosťou GARDENA.</p>
<p><b>EL Ευθύνη προϊόντος</b> Σύμφωνα με τον γερμανικό νόμο περί Ευθύνης για τα Προϊόντα, με το παρόν δηλώνουμε ρητώς ότι δεν αποδεχόμαστε καμία ευθύνη για τυχόν ζημιές που προκύπτουν από τα προϊόντα μας εάν αυτά δεν έχουν επισκευαστεί σωστά από κάποιον εγκεκριμένο συνεργάτη επισκευών της GARDENA ή εάν δεν έχουν χρησιμοποιηθεί αυθεντικά εξαρτήματα GARDENA ή εξαρτήματα εγκεκριμένα από την GARDENA.</p>
<p><b>SL Odgovornost proizvajalca</b> V skladu z nemškimi zakoni o odgovornosti za izdelke, izrecno izjavljajo, da ne sprejemamo nobene odgovornosti za škodo, ki jo povzročijo naši izdelki, če teh niso ustrezno popravili GARDENINI odobreni servisni partnerji ali pri tem niso bili uporabljeni originalni GARDENINI nadomestni deli ali GARDENINIMI homologiranimi nadomestnimi deli.</p>
<p><b>HR Pouzdanost proizvoda</b> Sukladno njemačkom zakonu o pouzdanosti proizvoda, ovime izričito izjavljujemo kako ne prihvaćamo nikakvu odgovornost za oštećenja na našim proizvodima nastala uslijed neispravnog popravka od strane servisnog partnera kojeg odobrava GARDENA ili uslijed nekorištenja originalnih GARDENA dijelova ili dijelova koje odobrava GARDENA.</p>
<p><b>RO Răspunderea pentru produs</b> În conformitate cu Legea germană privind răspunderea pentru produs, declarăm în mod expres prin prezentul document că nu acceptăm nicio răspundere pentru defecțiunile suferite de produsele noastre atunci când acestea nu au fost reparate în mod corect de un atelier de service partener, aprobat de GARDENA, sau când nu au fost utilizate piese GARDENA originale sau piese autorizate de GARDENA.</p>
<p><b>BG Отговорност за вреди, причинени от стоки</b> Съгласно германския Закон за отговорността за вреди, причинени от стоки, с настоящото изрично декларираме, че не носим отговорност за щети, причинени от нашите продукти, ако те не са били правилно ремонтирани от одобрен от GARDENA сервиз или ако не са използвани оригинални части на GARDENA или части, одобрени от GARDENA.</p>
<p><b>ET Tootevastutus</b> Vastavalt Saksamaa tootevastutusseadusele deklareerime käesolevaga selgesõnaliselt, et me ei kanna mingisugust vastutust meie toodetest tingitud kahjude eest, kui need tooted ei ole korrektselt parandatud GARDENA heakskiidetud hoolduspartneri poolt või kui parandamisel ei ole kasutatud GARDENA originaalosi või GARDENA volitatud osi.</p>
<p><b>LT Gaminio patikimumas</b> Mes aiškiai pareiškiame, kad, atsižvelgiant į Vokietijos gaminių patikimumo įstatymą, nepriisiame atsakomybės dėl bet kokios žalos, patirtos dėl mūsų gaminių, jeigu jie buvo netinkamai taisomi arba jų dalys buvo pakeistos neoriginaliomis GARDENA dalimis ar nepatvirtintomis dalimis, arba jeigu remonto darbai buvo atliekami ne GARDENA techninės priežiūros centro specialistų.</p>
<p><b>LV Atbildība par produkcijas kvalitāti</b> Saskaņā ar Vācijas likumu par atbildību par produkcijas kvalitāti ar šo mēs paziņojam, ka neuzņemamies atbildību par bojājumiem, kas radušies, lietojot mūsu izstrādājumus, kuru remontu nav veicis uzņēmuma GARDENA apstiprināts apkopes partneris vai kuru remontam netika izmantotas oriģinālās GARDENA detaļas vai detaļas, kuru lietošanu apstiprinājis uzņēmums GARDENA.</p>

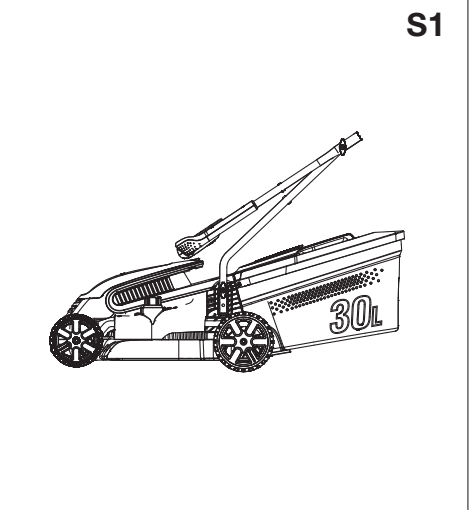
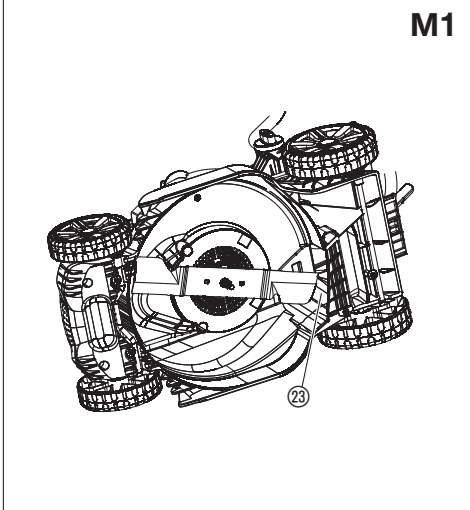
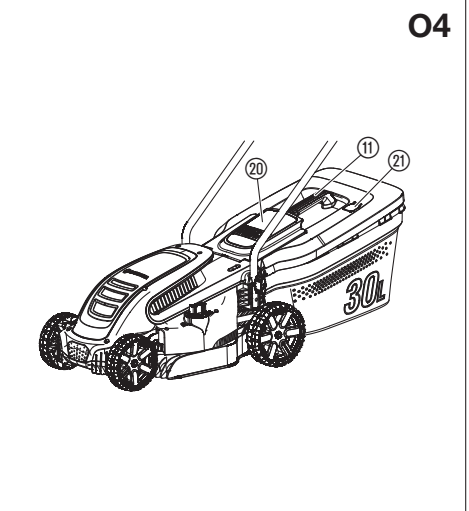
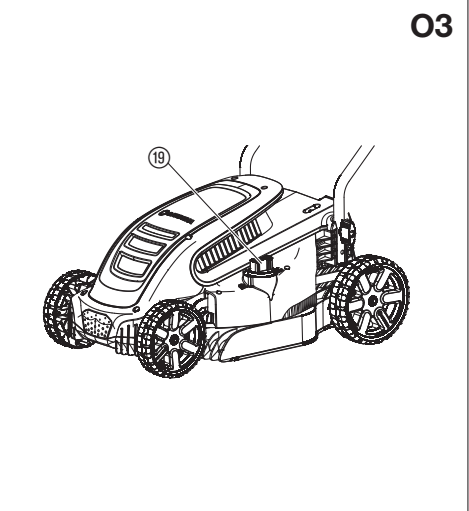
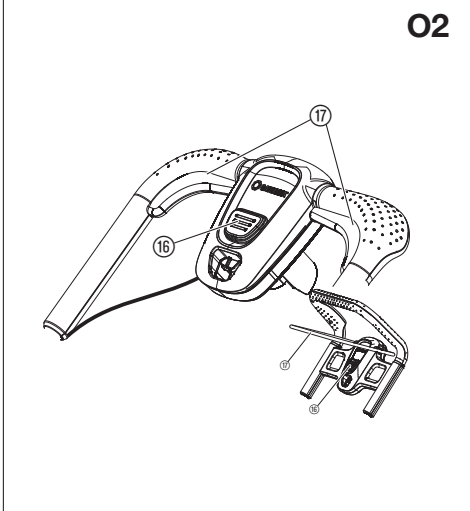
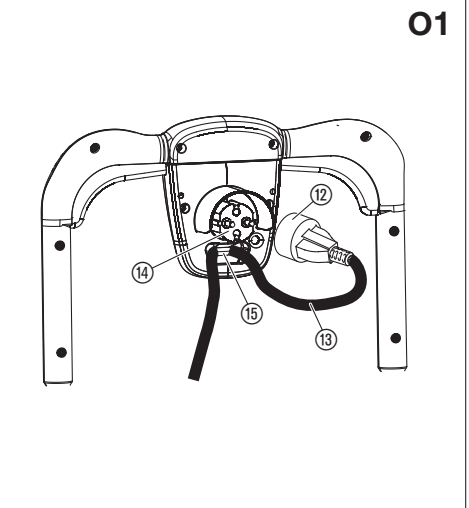
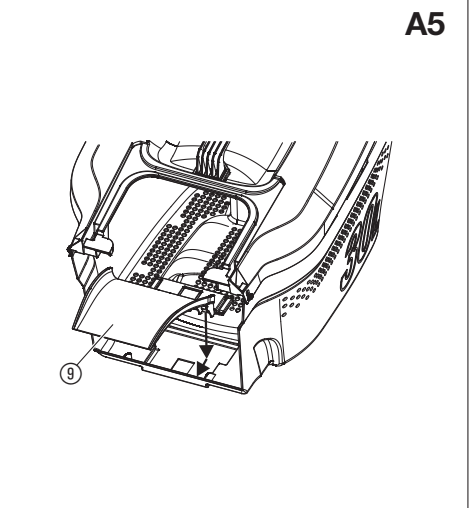
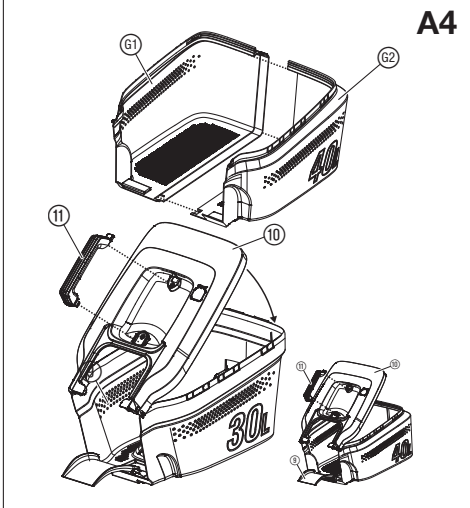
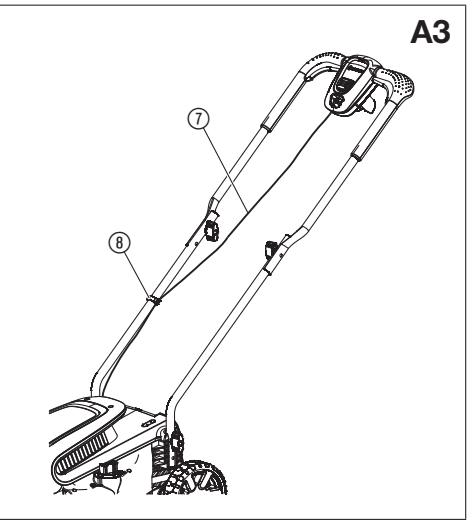
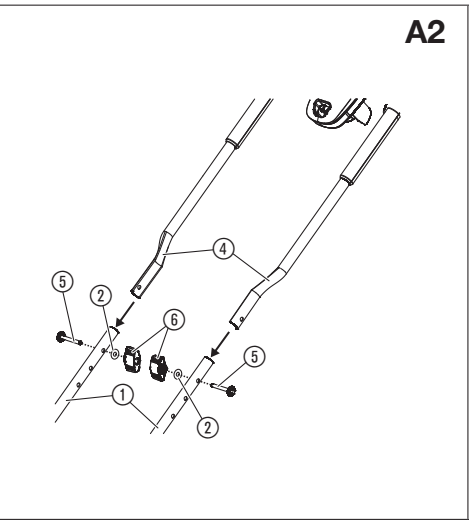
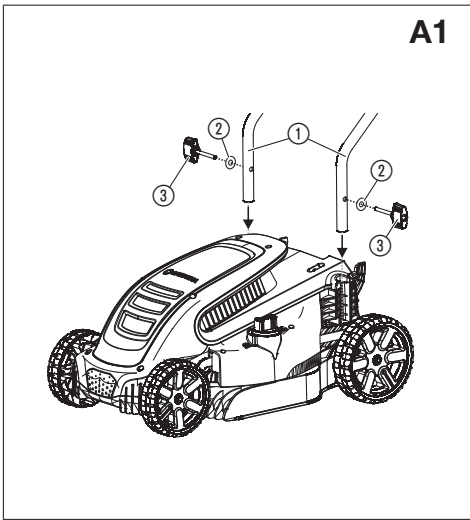

FR

**Traduction des instructions originales.**

Ce produit peut être utilisé par des enfants de plus de 8 ans ainsi que par des personnes ayant des capacités physiques, sensorielles ou mentales amoindries, ou un déficit d'expériences ou de connaissances, si ceux-ci sont sous surveillance ou s'ils ont été instruits sur une utilisation sûre de l'appareil ou sur les dangers inhérents. Il est interdit aux enfants de jouer avec ce produit. Le nettoyage et l'entretien par l'utilisateur ne doivent pas être effectués par des enfants sans surveillance. L'âge recommandé pour l'utilisation du produit par des jeunes gens est de 16 ans au moins.

**Utilisation conforme :**

La tondeuse électrique GARDENA est utilisée pour tondre la pelouse dans les jardins privés et familiaux.

Le produit ne convient pas à une utilisation prolongée.

**DANGER ! Risque de blessure ! N'utilisez pas ce produit pour couper des buissons, des haies ou des arbustes, pour couper des plantes grimpantes ou de l'herbe sur des toits ou des balcons, pour broyer des branches ou des rameaux, ou encore pour niveler le sol. N'utilisez pas ce produit sur une pente de plus de 20°.**

**1. SÉCURITÉ****IMPORTANT !**

Lisez la notice d'utilisation attentivement et conservez-la pour vous y référer ultérieurement.

**Symboles sur le produit :****ATTENTION !**

Ce produit peut être dangereux s'il n'est pas utilisé correctement. Les avertissements et les consignes de sécurité doivent être scrupuleusement respectés pour assurer un niveau raisonnable de sécurité et d'efficacité pendant l'utilisation de ce produit. L'utilisateur est responsable du respect des avertissements et des instructions figurant dans ce manuel et sur le produit. N'utilisez jamais le produit si les protections fournies par le fabricant ne se trouvent pas dans la bonne position. Une utilisation imprudente ou incorrecte de ce produit peut occasionner des blessures à l'utilisateur ou à d'autres personnes. Lisez attentivement et assimilez bien le contenu de ce manuel d'utilisation. Conservez ce manuel pour toute référence ultérieure.



Lisez le mode d'emploi.



Éloignez toutes les autres personnes.



Faites attention aux lames tranchantes. Les lames continuent à tourner après l'arrêt du moteur. Débranchez le câble secteur s'il est endommagé ou coupé, ou avant de procéder à l'entretien.



Ne s'applique pas à la tondeuse électrique.



L'outil de coupe continue de tourner un certain temps après mise hors tension !



Maintenez le câble secteur éloigné des lames de coupe.

### Consignes de sécurité générales

#### Sécurité électrique



**DANGER ! Électrocution !**  
Risque de blessure par électrocution.

→ Le produit doit être alimenté en courant par un disjoncteur FI (RCD) avec un courant de déclenchement nominal de 30 mA maximum.



**DANGER ! Électrocution !**  
Risque de blessure par électrocution.

→ Avant tous travaux d'entretien ou le remplacement d'une pièce, débranchez l'appareil du secteur. La prise déconnectée doit donc toujours se trouver dans votre champ de vision.

#### Câbles

Si les câbles de rallonge sont utilisés, ils doivent être conformes aux sections transversales minimum indiquées dans le tableau ci-dessous :

Tension	Longueur du câble	Section transversale
220 – 240 V/50 Hz	Jusqu'à 20 m	1,5 mm <sup>2</sup>
220 – 240 V/50 Hz	20 – 50 m	2,5 mm <sup>2</sup>

- Vous pouvez vous procurer les câbles secteur et les rallonges auprès de votre centre de service agréé le plus proche.
- Utilisez uniquement des câbles de rallonge spécialement conçus pour un usage en extérieur et conformes à l'une des spécifications suivantes : Caoutchouc ordinaire (60245 IEC 53), PVC ordinaire (60227 IEC 53) ou PCP ordinaire (60245 IEC 57)
- Si le petit cordon d'alimentation est endommagé, il doit être remplacé par le fabricant, son agent d'entretien ou toute autre personne habilitée, afin d'éviter tout danger.

#### Formation

- Lisez attentivement ces instructions. Il est indispensable de se familiariser avec la machine et ses commandes avant de l'utiliser.
- N'autorisez jamais des enfants ou des personnes qui n'ont pas pris connaissance de ces instructions à se servir de la machine. Les réglementations nationales peuvent limiter l'âge de l'opérateur.
- Ne faites jamais fonctionner la machine lorsque des personnes, notamment des enfants, ou des animaux domestiques se trouvent à proximité.
- N'oubliez pas que l'opérateur ou l'utilisateur est responsable des accidents ou dangers aux tiers et à leurs biens.

#### Préparation

- Portez toujours des chaussures robustes et un pantalon long lorsque vous utilisez la machine. N'utilisez pas la machine si vous êtes pieds nus ou si vous portez des sandales. Évitez de porter des vêtements lâches ou dotés de cordons ou d'attaches qui pendent.
- Inspectez minutieusement la zone où la machine va être utilisée et retirez tous les objets qui risquent d'être projetés par la machine.
- Avant toute utilisation, effectuez toujours une inspection visuelle pour vérifier que la lame, le boulon de lame et l'ensemble de lame ne sont ni usés, ni endommagés. Remplacez les jeux complets de pièces usées ou endommagées pour préserver l'équilibre de la machine. Remplacez les étiquettes endommagées ou illisibles.
- Avant utilisation, vérifiez le cordon d'alimentation et de rallonge pour repérer tout signe de dommage ou de vieillissement. Si le cordon vient à être endommagé en cours d'utilisation, débranchez-le immédiatement de l'alimentation. **NE TOUCHEZ PAS LE CORDON AVANT D'AVOIR DÉBRANCHÉ L'ALIMENTATION.** N'utilisez pas la machine si le cordon est endommagé ou usé.

#### Utilisation

- Utilisez la machine uniquement à la lumière du jour ou avec une bonne lumière artificielle.

- Évitez d'utiliser la machine sur de l'herbe mouillée.
- Veillez à bien garder l'équilibre sur les terrains en pente.
- Marchez, ne courez jamais.
- Tondez en travers de la courbe de la pente, jamais de haut en bas.
- Faites très attention lorsque vous changez de direction sur des surfaces en pente.
- N'utilisez pas la tondeuse sur des pentes très raides.
- Soyez extrêmement vigilant lorsque vous reculez ou tirez la machine vers vous.
- Arrêtez la ou les lames si la machine doit être inclinée pour le transport lorsque vous traversez des surfaces autres que l'herbe et lorsque vous déplacez la machine vers et hors de la zone où elle va être utilisée.
- N'utilisez jamais la machine avec des protections défectueuses ou si les dispositifs de sécurité, comme les déflecteurs et/ou le collecteur d'herbe, ne sont pas en place.
- Mettez le moteur en marche avec précaution, en respectant les instructions, et gardez les pieds bien à distance des lames.
- N'inclinez pas la machine lorsque vous faites démarrer le moteur, sauf si la machine doit être inclinée pour démarrer. Dans ce cas, n'inclinez pas plus que nécessaire et ne soulevez que la partie éloignée de l'opérateur.
- Ne faites pas démarrer la machine en vous tenant devant l'ouverture de l'éjecteur.
- Ne placez pas vos mains ou vos pieds à proximité ou sous les organes mobiles. Restez toujours éloigné de l'ouverture de l'éjecteur.
- Ne transportez pas la machine si la source d'alimentation est en marche.
- Arrêtez la machine et retirez la fiche de la prise. Assurez-vous que toutes les pièces en mouvement sont totalement à l'arrêt :

- à chaque fois que vous laissez la machine sur place;
- avant d'éliminer des obstructions ou de dégager une goulotte;
- avant de procéder au contrôle, au nettoyage ou à une intervention sur la machine ;
- après avoir heurté un corps étranger. Inspectez la machine afin de détecter d'éventuels dommages et effectuez les réparations avant de la redémarrer et de la réutiliser.

Si la machine commence à vibrer de façon anormale (vérification immédiate) :

- recherchez tout dommage;
- remplacez ou réparez les pièces endommagées;
- identifiez toute pièce desserrée et resserrez-la.

#### Entretien et remisage

- Veillez à ce que tous les écrous, boulons et vis soient correctement serrés, pour que la machine soit en état de marché et sans danger.
- Contrôlez régulièrement le collecteur d'herbe pour détecter tout signe d'usure ou de détérioration.
- Sur les machines à plusieurs lames, procédez avec précaution, car une seule lame en rotation peut entraîner la rotation des autres lames.
- Soyez prudent lors du réglage de la machine pour éviter que vos doigts ne soient piégés entre les lames en mouvement et les parties fixes de la machine.
- Laissez toujours la machine refroidir avant de la remiser.
- Lors de l'entretien des lames, n'oubliez pas que, même si la source d'alimentation est hors tension, les lames peuvent encore être mises en mouvement.
- Par mesure de sécurité, remplacez les pièces usées ou endommagées. Utilisez uniquement des accessoires et pièces de rechange d'origine.

### Consignes de sécurité supplémentaires

#### Sécurité électrique



**DANGER ! Arrêt cardiaque !**

Ce produit génère un champ électromagnétique en cours de fonctionnement. Dans certaines conditions, ce champ peut avoir des effets sur le fonctionnement d'implants médicaux actifs ou passifs. Pour exclure le danger de situations pouvant entraîner des blessures graves ou mortelles, les personnes disposant d'un implant médical doivent consulter leur médecin et le fabricant de l'implant avant d'utiliser ce produit.

Avant toute utilisation, examinez le câble pour déceler des signes de dommages ou de vieillissement. Si le câble s'avère défectueux, présentez le produit et confiez le remplacement du câble à un centre de service agréé.

N'utilisez pas ce produit si les câbles électriques sont endommagés ou usés.

Débranchez-le immédiatement du secteur si le câble est sectionné ou l'isolation détériorée. Ne touchez pas au câble électrique tant qu'il n'est pas débranché. Ne réparez pas un câble sectionné ou endommagé. Remplacez-le par un neuf. Le câble de rallonge doit être droit. Les câbles enroulés peuvent surchauffer et réduire l'efficacité de votre tondeuse.

Maintenez le câble de rallonge à l'écart de l'appareil. Travaillez toujours à l'écart de l'alimentation : tondez en marche avant et arrière, jamais en cercle.

Ne faites pas passer le câble autour d'objets tranchants en le tirant.

Mettez toujours l'appareil hors tension avant de débrancher une fiche, un raccord de câble ou une rallonge.

Arrêtez le moteur, débranchez l'alimentation secteur et examinez le câble pour vérifier qu'il n'est ni endommagé, ni vieillissant, avant de l'enrouler pour le ranger. Ne réparez pas un câble endommagé, remplacez-le par un neuf. Utilisez uniquement des câbles de rechange d'origine.



Enroulez toujours le câble avec précaution, en évitant de le pincer.

Ne transportez jamais le produit en le tenant par le câble.

Ne tirez jamais sur le câble pour débrancher une fiche.

Utilisez le produit uniquement avec la tension d'alimentation secteur c.a. spécifiée sur la plaque signalétique du produit.

Nos produits sont dotés d'une double isolation conforme à la norme EN60335.

Ne raccordez pas un câble de mise à la terre à l'un des composants du produit.

Vérifiez que la zone de travail ne contient pas de câbles cachés.

N'utilisez pas la machine à proximité d'eau ou pour entretenir un bassin.

#### Sécurité individuelle



#### DANGER ! Risque d'asphyxie !

Les petites pièces peuvent être avalées. Les petits enfants peuvent s'étouffer avec le sac en plastique. Maintenez les petits enfants à l'écart pendant le montage.

#### N'utilisez pas la machine dans une atmosphère explosive.

N'utilisez jamais l'appareil si vous êtes fatigué ou malade, ou si vous êtes sous l'emprise d'alcool, de drogues ou de médicaments.

Ne surchargez pas la tondeuse.

Utilisez des gants, portez des chaussures à semelles antidérapantes et des protections pour les yeux.

N'utilisez pas la machine lorsqu'il pleut.

Ne démontez pas le produit plus qu'il ne l'était lors de sa livraison.

Faites démarrer la tondeuse uniquement lorsque la poignée est à la verticale.

N'utilisez pas les leviers de démarrage alternativement.

Utilisez les poignées avec précaution.

#### Arrêt de sécurité

Le moteur est protégé par un arrêt de sécurité, activé lorsque la lame se coince ou lorsque le moteur est surchargé. Lorsque cela se produit, arrêtez le produit et débranchez-le du secteur. L'arrêt de sécurité est réinitialisé uniquement lorsque vous relâchez le levier de démarrage/d'arrêt. Dégagez tout obstacle et attendez quelques minutes pour que l'arrêt de sécurité se réinitialise avant de continuer à utiliser le produit.

## 2. MONTAGE



#### DANGER ! Risque de blessure !

Risque de coupure lorsque la lame tourne ou que le produit démarre accidentellement.

→ Attendez que la lame s'arrête, débranchez le produit du secteur et utilisez des gants avant de le monter.

#### Pour installer la poignée inférieure [Fig. A1] :

- Placez les deux poignées inférieures ① sur le produit.  
*Assurez-vous que les poignées sont bien en place et que les trous des poignées sont alignés sur le trou fileté.*
- Placez les deux rondelles ② sur les vis à oreilles ③.
- Placez les deux vis à oreilles ③ dans les trous filetés sur le produit.
- Serrez les vis à oreilles ③.

#### Pour installer la poignée supérieure [Fig. A2] :

- Placez la poignée supérieure ④ sur la poignée inférieure ①.  
*Assurez-vous que les poignées sont bien en place et que les trous des poignées sont alignés.*
- Poussez les vis ⑤ dans les trous.
- Placez les rondelles ② et les écrous à oreilles ⑥ sur les vis ⑤.
- Serrez les écrous à oreilles ⑥.

#### Pour fixer le câble sur la poignée [Fig. A3] :

- Fixez le câble ⑦ sur la poignée avec le clip ⑧.
- Vérifiez que le câble ⑦ n'est pas coincé entre les poignées inférieure et supérieure.

#### Pour monter le bac de ramassage [Fig. A4/A5] :

- Uniquement pour le modèle PowerMax 1400/34 :**  
Connectez les deux pièces ⑨/⑩ du bac de ramassage jusqu'à ce que les raccords s'enclenchent.  
*Assurez-vous que tous les raccords sont connectés.*
- Tournez le capot ⑩ sur le bac de ramassage.  
*Assurez-vous que le capot ⑩ est aligné sur le bac de ramassage.*
- Poussez le capot ⑩ sur le bac de ramassage jusqu'à ce que les raccords s'enclenchent.  
*Assurez-vous que tous les raccords sont connectés.*
- Poussez la poignée ⑪ sur le capot ⑩ jusqu'à ce qu'elle s'enclenche.
- Enfoncez la goulotte ⑨ dans le collecteur d'herbe et tirez la goulotte ⑨ vers l'avant jusqu'à ce qu'elle s'enclenche de manière audible.

## 3. UTILISATION



#### DANGER ! Risque de blessure !

Risque de coupure lorsque la lame tourne ou que le produit démarre accidentellement.

→ Attendez que la lame s'arrête, débranchez le produit du secteur et utilisez des gants avant de le brancher ou de le transporter.

#### Pour brancher la tondeuse [Fig. O1] :



#### DANGER ! Électrocution !

Pour éviter tout dommage de la fiche ⑭, le câble de rallonge ⑬ doit être inséré dans le bloque-câble ⑮.

→ Avant d'utiliser le produit, insérez le câble de rallonge ⑬ dans le bloque-câble ⑮.

- Branchez la prise ⑫ du câble de rallonge ⑬ sur la fiche ⑭.
- Enroulez le câble de rallonge ⑬, insérez la boucle dans le bloque-câble ⑮ et tirez pour serrer correctement.
- Branchez le câble de rallonge ⑬ sur une prise secteur de 230 V.

#### Pour démarrer la tondeuse [Fig. O2] :



#### DANGER ! Risque de blessure !

Il existe un risque de blessure si le produit ne s'arrête pas lorsque vous relâchez le levier de démarrage.

→ Ne neutralisez pas les commutateurs ou les dispositifs de sécurité. Par exemple, ne fixez pas le levier de démarrage ⑰ sur la poignée.

#### Démarrage :

Le produit est équipé d'un dispositif de sécurité à deux mains (levier de démarrage ⑰ avec verrouillage de sécurité ⑱) pour éviter qu'il ne soit mis sous tension par inadvertance. Contactez le service GARDENA si ce n'est pas garanti.

La machine est équipée de deux leviers de démarrage ⑰. L'un des deux doit être utilisé pour la faire démarrer.

- Poussez le verrouillage de sécurité ⑱ d'une main et tirez le levier de démarrage ⑰ de l'autre.
- Relâchez le verrouillage de sécurité ⑱.  
*Le produit démarre.*

#### Arrêt :

- Relâchez le levier de démarrage ⑰.

#### Pour régler la hauteur de coupe [Fig. O3] :

La hauteur de coupe peut être réglée de 2 à 6 cm sur 12 positions.

- Poussez et tournez la molette de réglage ⑲ dans le sens des aiguilles d'une montre pour réduire la hauteur de coupe.
- Poussez et tournez la molette de réglage ⑲ dans le sens contraire des aiguilles d'une montre pour augmenter la hauteur de coupe.

#### Pour utiliser la tondeuse avec le bac de ramassage [Fig. O4] :



#### DANGER ! Risque de blessure !

Risque de coupure lorsque la lame tourne ou que le produit démarre accidentellement.

→ Attendez que la lame s'arrête, débranchez le produit du secteur et utilisez des gants avant d'ouvrir le volet de protection ⑳.

→ Ne mettez pas vos mains dans l'ouverture de l'éjecteur.

- Soulevez le volet de protection ⑳.
- Placez le bac de ramassage sur le produit en le tenant par la poignée ⑪.
- Assurez-vous que le bac de ramassage est correctement connecté.
- Faites démarrer l'appareil.  
*L'indicateur de niveau ㉑ ouvre le couvercle pendant que vous tondez. Lorsque l'indicateur de niveau ㉑ referme le couvercle, le bac de ramassage est plein.*
- Arrêtez le produit.
- Soulevez le volet de protection ⑳.
- Retirez le bac de ramassage du produit en le tenant par la poignée ⑪.
- Videz le bac de ramassage.

### Conseils d'utilisation de la tondeuse :

Si des résidus d'herbe restent dans l'ouverture de l'éjecteur, tirez la tondeuse vers l'arrière sur environ 1 m afin que les résidus d'herbe tombent.

Pour obtenir une pelouse nette, nous vous recommandons de la tondre régulièrement, une fois par semaine, si possible. La pelouse devient plus dense quand elle est tondue régulièrement.

Après des intervalles de coupe relativement longs (vacances), tondez tout d'abord dans un sens avec la hauteur de coupe la plus élevée, puis tondez en diagonale avec la hauteur de coupe souhaitée.

Si possible, ne tondez l'herbe que lorsqu'elle est sèche. Si l'herbe est humide, le plan de coupe sera irrégulier.

## 4. MAINTENANCE



### DANGER ! Risque de blessure !

Risque de coupure lorsque la lame tourne ou que le produit démarre accidentellement.

→ Attendez que la lame s'arrête, débranchez le produit du secteur et utilisez des gants avant de procéder à l'entretien.

### Pour nettoyer l'appareil :



### DANGER ! Électrocution !

Risque de blessure et de dommage au produit.

→ Ne nettoyez pas le produit avec de l'eau ou avec un jet d'eau (surtout un jet d'eau à haute pression).

### Pour nettoyer le dessous de l'appareil [Fig. M1] :

Le dessous est plus facile à nettoyer juste après avoir tondu.

### Utilisez des gants.

1. Posez l'appareil sur le flanc avec précaution.
2. Nettoyez le dessous, la lame et les fentes laissant passer le flux d'air <sup>(23)</sup> avec une brosse (n'utilisez pas d'objets tranchants).

### Pour nettoyer le dessous de l'appareil et le bac de ramassage :

**Ne le nettoyez pas avec des produits chimiques, comme de l'essence ou des solvants.**

1. Nettoyez le dessous avec un chiffon humide.
2. Nettoyez les fentes laissant passer le flux d'air et le bac de ramassage avec une brosse douce (n'utilisez pas d'objets tranchants).

## 5. ENTREPOSAGE

### Mise hors service [Fig. S1] :

Le produit doit être rangé hors de portée des enfants.

1. Débranchez l'appareil de la prise secteur.
2. Nettoyez le produit (voir 4. MAINTENANCE).
3. Afin de gagner de la place, serrez les écrous à oreilles des poignées jusqu'à ce que les raccords puissent se replier facilement. Assurez-vous que le câble est rangé correctement pour éviter de l'endommager.
4. Remisez le produit dans un endroit sec, fermé et sûr.



### Élimination :

(conformément à la directive 2012/19/UE)

Le produit ne doit pas être jeté avec les déchets ménagers normaux. Il doit être éliminé conformément aux prescriptions locales de protection de l'environnement en vigueur.



### IMPORTANT !

→ Éliminez le produit par le biais de votre point de collecte et de recyclage local.

## 6. DÉPANNAGE



### DANGER ! Risque de blessure !

Risque de coupure lorsque la lame tourne ou que le produit démarre accidentellement.

→ Attendez que la lame s'arrête, débranchez le produit du secteur et utilisez des gants avant de procéder au dépannage.

### Pour remplacer la lame :



### DANGER ! Risque de blessure !

Risque de coupure lorsque la lame tourne et qu'elle est endommagée, pliée ou déséquilibrée, ou encore qu'elle présente des bords ébréchés.

→ N'utilisez pas ce produit que lorsque la lame est endommagée, pliée ou déséquilibrée, ou encore lorsqu'elle présente des bords ébréchés.

→ Ne meulez pas la lame.

Des pièces de rechange GARDENA sont disponibles auprès de votre revendeur GARDENA ou du service GARDENA.

Utilisez uniquement une lame GARDENA d'origine:

• **Lame de rechange GARDENA pour PowerMax 1200/32** réf. 4080 [5822340-01].

• **Lame de rechange GARDENA pour PowerMax 1400/34** réf. 4101 [5822654-01].

1. Laissez le service GARDENA ou un revendeur spécialisé agréé GARDENA remplacer la lame.

Problème	Cause possible	Solution
Le moteur ne démarre pas	Le câble de rallonge est débranché ou endommagé.	→ Branchez le câble de rallonge ou remplacez-le si nécessaire.
	La lame est bloquée.	→ Retirez l'obstacle.
Le moteur est bloqué et fait du bruit	La lame est bloquée.	→ Retirez l'obstacle.
	La hauteur de coupe est trop faible.	→ Augmentez la hauteur de coupe.
Bruits forts, la tondeuse émet un cliquetis	Les vis du moteur, ses fixations ou les vis du châssis de la tondeuse sont desserrées.	→ Faites serrer les vis par un revendeur spécialisé agréé ou le service GARDENA.
La tondeuse tourne de façon irrégulière ou vibre beaucoup	La lame est endommagée ou la fixation de la lame est desserrée.	→ Faites serrer la lame ou faites-la remplacer par un revendeur spécialisé agréé ou le service GARDENA.
	La lame est très sale.	→ Nettoyez la tondeuse (voir 4. MAINTENANCE). Si cela ne permet pas de résoudre le problème, contactez le service GARDENA.
La tonte n'est pas nette	La lame est émoussée ou endommagée.	→ Faites-la remplacer par le service GARDENA.
	La hauteur de coupe est trop faible.	→ Augmentez la hauteur de coupe.



**CONSEIL :** veuillez vous adresser à votre centre de service après-vente GARDENA pour tout autre incident. Les réparations doivent uniquement être effectuées par les centres de service après-vente GARDENA ainsi que des revendeurs autorisés par GARDENA.

## 7. CARACTÉRISTIQUES TECHNIQUES

Tondeuse électrique	Unité	Valeur (réf. 5032)	Valeur (réf. 5034)
Puissance nominale	W	1200	1400
Tension du secteur	V	230	230
Fréquence du secteur	Hz	50	50
Vitesse de rotation de la lame	tr/min.	3600	3600
Largeur de coupe	cm	32	34
Réglage hauteur de coupe (12 positions)	cm	2 à 6	2 à 6
Volume du bac collecteur d'herbe	l	30	40
Poids	kg	9,1	9,7
Niveau de pression acoustique $L_{PA}^{(1)}$ ; mesurée/garantie	dB (A)	82	81
Incertitude $k_{PA}$		3	3
Niveau de puissance acoustique $L_{WA}^{(2)}$ ; mesurée/garantie	dB (A)	92 / 94	91 / 93
Incertitude $k_{WA}$		2	1,79
Vibration main-bras $a_{vhw}^{(1)}$	$m/s^2$	< 2,5	1,89
Incertitude $k_a$		1,5	1,5

Procédé de mesure conformément à : <sup>1)</sup> EN 60335-2-77; <sup>2)</sup> RL 2000/14/EG



**CONSEIL :** la valeur d'émissions de vibrations mentionnée a été mesurée conformément à un procédé de contrôle normalisé et peut être utilisée pour comparer des outils électriques les uns avec les autres. Cette valeur peut également être utilisée pour l'évaluation provisoire de l'exposition. La valeur d'émissions de vibrations peut varier pendant l'utilisation effective de l'outil électrique.

## 8. ACCESSOIRES

<b>Lame de rechange GARDENA</b> En remplacement d'une lame émoussée. pour PowerMax 1200/32	<b>réf. 4080</b> <b>[5822340-01]</b>
<b>Lame de rechange GARDENA</b> En remplacement d'une lame émoussée. pour PowerMax 1400/34	<b>réf. 4101</b> <b>[5822654-01]</b>

## 9. SERVICE/GARANTIE

### **Service :**

Veuillez contacter l'adresse au verso.

### **Déclaration de garantie :**

Dans le cas d'une réclamation au titre de la garantie, aucun frais ne vous sera prélevé pour les services fournis.

GARDENA Manufacturing GmbH accorde sur tous les nouveaux produits d'origine GARDENA une garantie de 2 ans à compter du premier achat chez le revendeur lorsque les produits sont exclusivement utilisés à des fins privées. Cette garantie de fabricant ne s'applique pas aux produits acquis sur un marché secondaire. La garantie couvre tous les vices essentiels du produit, manifestement imputables à des défauts de matériel ou de fabrication. Cette garantie prend en charge la fourniture d'un produit de rechange entièrement opérationnel ou la réparation du produit défectueux qui nous est parvenu gratuitement; nous nous réservons le droit de choisir entre ces options. Ce service est soumis aux dispositions suivantes :

- Le produit a été utilisé dans le cadre de son usage prévu selon les recommandations du manuel d'utilisation.
- Ni l'acheteur ni un tiers n'a tenté d'ouvrir ou de réparer le produit.
- Seules des pièces de rechange et d'usure GARDENA d'origine ont été utilisées pour le fonctionnement.
- Présentation de la preuve d'achat.

L'usure normale de pièces et de composants (par exemple sur des lames, pièces de fixation des lames, turbines, éclairages, courroies trapézoïdales et crantées, turbines, filtres à air, bougies d'allumage), des modifications d'aspect ainsi que les pièces d'usure et de consommation sont exclues de la garantie.

Cette garantie de fabricant est limitée à la livraison de remplacement et à la réparation en vertu des conditions mentionnées ci-avant. D'autres prétentions à notre encontre en tant que fabricant, par exemple dommages et intérêts, ne sont pas fondées par la garantie de fabricant. Cette garantie de fabricant ne concerne bien évidemment pas les réclamations de garantie existantes, légales et contractuelles envers le revendeur/l'acheteur.

La garantie de fabricant est soumise au droit de la République Fédérale d'Allemagne.

En cas de recours à la garantie, veuillez renvoyer le produit défectueux accompagné d'une copie de la preuve d'achat et d'une description du défaut, suffisamment affranchi, à l'adresse de service GARDENA.

### **Pièces d'usure :**

La lame est un consommable, elle n'est pas incluse dans la garantie.





**Deutschland / Germany**

GARDENA  
Manufacturing GmbH  
Central Service  
Hans-Lorenser-Straße 40  
D-89079 Ulm  
Produktfragen:  
(+49) 731 490-123  
Reparaturen:  
(+49) 731 490-290  
service@gardena.com

**Albania**

COBALT Sh.p.k.  
Rr. Siri Kodra  
1000 Tirana

**Argentina**

Husqvarna Argentina S.A.  
Av.del Libertador 5954 –  
Piso 11 – Torre B  
(C1428ARP) Buenos Aires  
Phone: (+54) 11 5194 5000  
info.gardena@  
ar.husqvarna.com

**Armenia**

Garden Land Ltd.  
61 Tigran Mets  
0005 Yerevan

**Australia**

Husqvarna Australia Pty. Ltd.  
Locked Bag 5  
Central Coast BC  
NSW 2252  
Phone: (+61) (0) 2 4352 7400  
customer.service@  
husqvarna.com.au

**Austria / Österreich**

Husqvarna Austria GmbH  
Industriezeile 36  
4010 Linz  
Tel.: (+43) 732 77 01 01-485  
service.gardena@  
husqvarnagroup.com

**Azerbaijan**

Firm Progress  
a. Aliyev Str. 26A  
1052 Baku

**Belgium**

Husqvarna België nv/sa  
Gardena Division  
Rue Egide Van Ophem 111  
1180 Uccle / Ukkel  
Tel.: (+32) 2 720 92 12  
info@gardena.be

**Bosnia / Herzegovina**

SILK TRADE d.o.o.  
Industrijska zona Bukva bb  
74260 Tešanj

**Brazil**

Husqvarna do Brasil Ltda  
Av. Francisco Matarazzo,  
1400 – 19º andar  
São Paulo – SP  
CEP: 05001-903  
Tel: 0800-112252  
marketing.br.husqvarna@  
husqvarna.com.br

**Bulgaria**

AGROLAND България АД  
бул. 8 Декември, №13  
Офис 5  
1700 Студентски град  
София  
Тел.: (+359) 24 66 69 10  
info@agroland.eu

**Canada / USA**

GARDENA Canada Ltd.  
100 Summerlea Road  
Brampton, Ontario L6T 4X3  
Phone: (+1) 905 792 93 30  
info@gardenacanada.com

**Chile**

Maquinarias Agroforestales  
Ltda. (Maga Ltda.)  
Santiago, Chile  
Avda. Chesterton  
# 8355 comuna Las Condes  
Phone: (+56) 2 202 4417  
Dalton@maga.cl  
Zipcode: 7560330

**China**

Husqvarna (Shanghai)  
Management Co., Ltd.  
富世华 (上海) 管理有限公司  
3F, Benq Square B,  
No207, Song Hong Rd.,  
Chang Ning District,  
Shanghai, PRC. 200335  
上海市市长宁区淞虹路207号明  
基广场B座3楼, 邮编: 200335

**Colombia**

Husqvarna Colombia S.A.  
Calle 18 No. 68 D-31, zona  
Industrial de Montevideo  
Bogotá, Cundinamarca  
Tel. 571 2922700 ext. 105  
jairo.salazar@  
husqvarna.com.co

**Costa Rica**

Compania Exim  
Euroberoamericana S.A.  
Los Colegios, Moravia,  
200 metros al Sur del Colegio  
Saint Francis – San José  
Phone: (+506) 297 68 83  
exim\_euro@racsa.co.cr

**Croatia**

Husqvarna Austria GmbH  
Industriezeile 36  
4010 Linz  
Tel.: (+43) 732 77 01 01-485  
service.gardena@  
husqvarnagroup.com

**Cyprus**

Med Marketing  
17 Digeni Akrita Ave  
P.O. Box 27017  
1641 Nicosia  
**Czech Republic**  
Husqvarna Česko s.r.o.  
Türkova 2319/5b  
149 00 Praha 4 – Chodov  
Bezplatná infolinka:  
800 100 425  
servis@cz.husqvarna.com

**Denmark**

GARDENA DANMARK  
Lejrvej 19, st.  
3500 Værløse  
Tlf.: (+45) 70 26 47 70  
husqvarna@husqvarna.dk  
www.gardena.com/dk

**Dominican Republic**

BOSQUESA, S.R.L  
Carretera Santiago Licey  
Km. 5 ½  
Esquina Copal II.  
Santiago  
Dominican Republic  
Phone: (+809) 736-0333  
joserbosquesa@claro.net.do

**Ecuador**

Husqvarna Ecuador S.A.  
Arupos E1-181 y 10 de  
Agosto Quito, Pichincha  
Tel. (+593) 22800739  
francisco.jacome@  
husqvarna.com.ec

**Estonia**

Husqvarna Eesti OÜ  
Valdeku 132  
EE-11216 Tallinn  
info@gardena.ee

**Finland**

Oy Husqvarna Ab  
Gardena Division  
Lautatarhankatu 8 B/PL 3  
00581 HELSINKI  
www.gardena.fi

**France**

Husqvarna France  
9/11 Allée des pierres mayettes  
92635 Gennevilliers Cedex  
France  
http://www.gardena.com/fr  
N° AZUR: 0 810 00 78 23  
(Prix d'un appel local)

**Georgia**

Transporter LLC  
8/57 Beliashvili street  
0159 Tbilisi, Georgia  
Phone: (+995) 322 14 71 71

**Great Britain**

Husqvarna UK Ltd  
Preston Road  
Aycliffe Industrial Park  
Newton Aycliffe  
County Durham  
DL5 6UP  
info.gardena@  
husqvarna.co.uk

**Greece**

Π. ΠΑΠΑΔΟΠΟΥΛΟΣ ΑΕΒΕ  
Λεωφ. Αθηνών 92  
Αθήνα  
T.K.104 42  
Ελλάδα  
Τηλ. (+30) 210 51 93 100  
info@papadopoulos.com.gr

**Hungary**

Husqvarna Magyarország Kft.  
Ezred u. 1-3  
1044 Budapest  
Telefon: (+36) 1 251-4161  
vevoszolgalat.husqvarna@  
husqvarna.hu

**Iceland**

Ó. Johnson & Kaaber  
Tunguhalsi 1  
110 Reykjavik  
ooj@ojk.is

**Ireland**

Husqvarna UK Ltd  
Preston Road  
Aycliffe Industrial Park  
Newton Aycliffe  
County Durham  
DL5 6UP  
info.gardena@  
husqvarna.co.uk

**Italy**

Husqvarna Italia S.p.A.  
Via Santa Vecchia 15  
23868 VALMADRERA (LC)  
Phone: (+39) 0341.203.111  
assistenza.italia@  
it.husqvarna.com

**Japan**

KAKUICHI Co. Ltd.  
Sumitomo Realty &  
Development Kojimachi  
BLDG., 8F  
5-1 Nibannco  
Chiyoda-ku  
Tokyo 102-0084  
Phone: (+81) 33 264 4721  
m\_ishihara@kaku-ichi.co.jp

**Kazakhstan**

LAMED Ltd.  
155/1, Tazhibayevoi Str.  
050060 Almaty  
IP Schmidt  
Abayavenue 3B  
110 005 Kostanay

**Korea**

Kyung Jin Trading CO.,LTD.  
107-4, SunDuk Bld.,  
YangJae-dong,  
Seocho-gu,  
Seoul, (zipcode: 137-891)  
Phone: (+82) (0)2 574-6300

**Kyrgyzstan**

Alye Maki  
av. Moladaya Guardir J 3  
720014  
Bishkek

**Latvia**

Husqvarna Latvija SIA  
Ulbrokas 19A  
LV-1021 Rīga  
info@gardena.lv

**Lithuania**

UAB Husqvarna Lietuva  
Ateities pl. 77C  
LT-52104 Kaunas  
info@gardena.lt

**Luxembourg**

Magasins Jules Neuberger  
39, rue Jacques Stas  
Luxembourg-Gasperich 2549  
Case Postale No. 12  
Luxembourg 2010  
Phone: (+352) 40 14 01  
api@neuberger.lu

**Mexico**

AFOSA  
Av. Lopez Mateos Sur # 5019  
Col. La Calma 45070  
Zapopan, Jalisco  
Mexico  
Phone: (+52) 33 3818-3434  
icornejo@afosa.com.mx

**Moldova**

Convel S.R.L.  
290A Muncesti Str.  
2002 Chisinau

**Netherlands**

Husqvarna Nederland B.V.  
GARDENA Division  
Postbus 50131  
1305 AC ALMERE  
Phone: (+31) 36 521 00 10  
info@gardena.nl

**Neth. Antilles**

Jonka Enterprises N.V.  
Sta. Rosa Weg 196  
P.O. Box 8200  
Curaçao  
Phone: (+599) 9 767 66 55  
pgm@jonka.com

**New Zealand**

Husqvarna New Zealand Ltd.  
PO Box 76-437  
Manukau City 2241  
Phone: (+64) (0) 9 9202410  
support.nz@husqvarna.co.nz

**Norway**

Husqvarna Norge AS  
Gardena Division  
Trøskenveien 36  
1708 Sarpsborg  
info@gardena.no

**Peru**

Husqvarna Perú S.A.  
Jr. Ramón Cárcamo 710  
Lima 1  
Tel: (+51) 1 3320400 ext. 416  
juan.remuzgo@  
husqvarna.com

**Poland**

Husqvarna  
Poland Spółka z o.o.  
ul. Wysockiego 15 b  
03-371 Warszawa  
Phone: (+48) 22 330 96 00  
gardena@husqvarna.com.pl

**Portugal**

Husqvarna Portugal, SA  
Lagoa - Albarraque  
2635 - 595 Rio de Mouro  
Tel.: (+351) 21 922 85 30  
Fax: (+351) 21 922 85 36  
info@gardena.pt

**Romania**

Madex International Srl  
Soseaua Odaii 117-123,  
RO 013603 București, S1  
Phone: (+40) 21 352.76.03  
madex@ines.ro

**Russia / Россия**

ООО „Хускварна“  
141400, Московская обл.,  
г. Химки,  
улица Ленинградская,  
владение 39, стр.6  
Бизнес Центр  
„Химки Бизнес Парк“,  
помещение ОВ02\_04  
http://www.gardena.ru

**Serbia**

Domel d.o.o.  
Autoput za Novi Sad bb  
11 273 Belgrade  
Phone: (+381) 1 18 48 88 12  
miroslav.jejina@domel.rs

**Singapore**

Hy-Ray PRIVATE LIMITED  
40 Jalan Pemimpin  
#02-08 Tat Ann Building  
Singapore 577185  
Phone: (+65) 6253 2277  
shiyiing@hyray.com.sg

**Slovak Republic**

Husqvarna Česko s.r.o.  
Türkova 2319/5b  
149 00 Praha 4 – Chodov  
Bezplatná infolinka:  
800 154 044  
servis@sk.husqvarna.com

**Slovenia**

Husqvarna Austria GmbH  
Industriezeile 36  
4010 Linz  
Tel.: (+43) 732 77 01 01-485  
service.gardena@  
husqvarnagroup.com

**South Africa**

Husqvarna  
South Africa (Pty) Ltd  
Postnet Suite 250  
Private Bag X6,  
Cascades, 3202  
South Africa  
Phone: (+27) 33 846 9700  
info@gardena.co.za

**Spain**

Husqvarna España S.A.  
Calle de Rivas nº 10  
28052 Madrid  
Phone: (+34) 91 708 05 00  
atencioncliente@gardena.es

**Suriname**

Agrofix n.v.  
Verlengde Hogestraat #22  
Phone: (+597) 472426  
agrofix@sr.net  
Pobox : 2006  
Paramaribo  
Suriname – South America

**Sweden**

Husqvarna AB  
Gardena Division  
S-561 82 Husqvarna  
Gardenaorder@husqvarna.se

**Switzerland / Schweiz**

Husqvarna Schweiz AG  
Consumer Products  
Industriestrasse 10  
5506 Mägenwil  
Phone: (+41) (0) 62 887 37 90  
info@gardena.ch

**Turkey**

Dost Bahçe Diş Ticaret  
Müessesilik A.Ş  
Yunus Mah. Adil Sok. No:3  
Ic Kapi No: 1 Kartal  
34873 Istanbul  
Phone: (+90) 216 38 93 939  
info@dostbahce.com.tr

**Ukraine / Україна**

ТОВ «Хускварна Україна»  
вул. Васильківська, 34,  
офіс 204-г  
03022, м. Київ  
Тел. (+38) 044 498 39 02  
info@gardena.ua

**Uruguay**

FELI SA  
Entre Rios 1083 CP 11800  
Montevideo – Uruguay  
Tel: (+598) 22 03 18 44  
info@felisa.com.uy

**Venezuela**

Corporación Casa y Jardín C.A.  
Av. Caroní, Edif. Trezmen, PB.  
Colinas de Bello Monte.  
1050 Caracas.  
Tlf: (+58) 212 992 33 22  
info@casayjardin.net.ve

5032-20.960.04/0719  
© GARDENA  
Manufacturing GmbH  
D-89070 Ulm  
http://www.gardena.com