

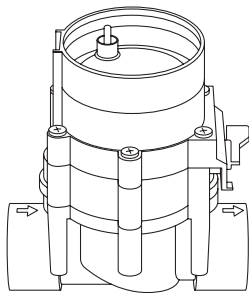

**EAC**

9 V  
Art. 1251



24 V  
Art. 1279

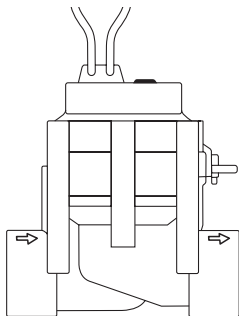

**FR Mode d'emploi**

Electrovanne

**IT Istruzioni per l'uso**

Valvola cordless

**ES Instrucciones de empleo**

Válvula de riego

**PT Manual de instruções**

Válvula de Irrigação

**PL Instrukcja obsługi**

Zawór automatyczny

**HU Használati utasítás**

Öntözőszelep

**CS Návod k obsluze**

Zavlažovací ventil

**SK Návod na obsluhu**

Zavlažovací ventil

**RU Инструкция по эксплуатации**

Оросительный вентиль

**DE Betriebsanleitung**

Bewässerungsventil

FR

IT

ES

PT

PL

HU

CS

SK

RU

DE

**9 V**

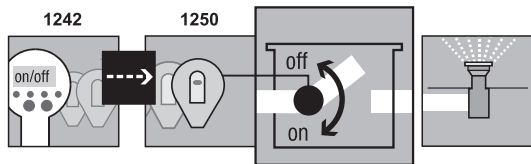

**I1**

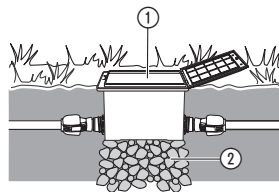

**24 V**

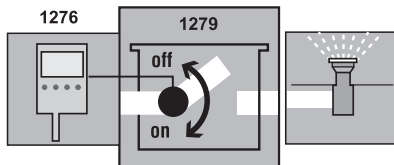

**I2**

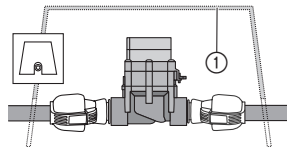

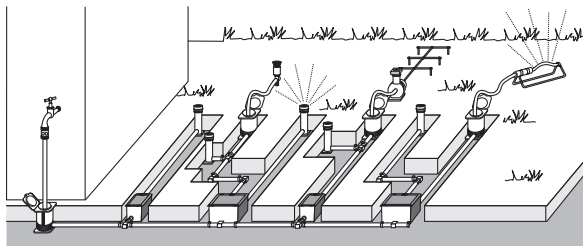
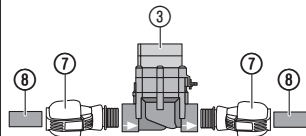
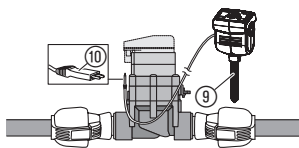
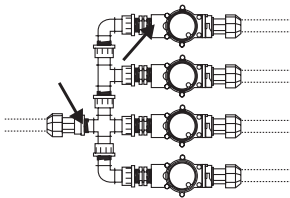
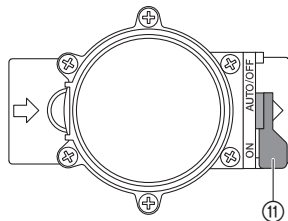
**I3****I4****I5****I6****O1**

# GARDENA Valvola cordless

1. SICUREZZA . . . . .	12
2. MESSA IN USO . . . . .	13
3. UTILIZZO . . . . .	14
4. CONSERVAZIONE . . . . .	15
5. ELIMINAZIONE DEI GUASTI . . . . .	16
6. DATI TECNICI . . . . .	17
7. SERVIZIO/GARANZIA . . . . .	17

## Traduzione delle istruzioni originali.



Per motivi di sicurezza, questo prodotto non deve essere utilizzato da parte di bambini e adolescenti con età inferiore a 16 anni nonché da parte di persone che non siano perfettamente familiarizzate con il contenuto delle presenti istruzioni per l'uso. Le persone con capacità fisiche o mentali limitate possono utilizzare il prodotto solo sotto la sorveglianza di una persona competente e responsabile nonché sotto istruzione. I bambini devono essere sempre sorvegliati, per essere certi che non giochino con il prodotto. Non utilizzare mai il prodotto quando si è stanchi, malati o sotto l'influenza di alcool, sostanze stupefacenti o farmaci.

## Destinazione d'uso:

La valvola cordless è un prodotto per esterni da utilizzarsi esclusivamente all'aperto. E' concepita per essere interrata all'interno di un pozzetto all'inizio di ciascuna linea in cui è sezionato l'impianto d'irrigazione.

La suddivisione dell'impianto in più linee presenta un duplice vantaggio: da un lato permette di diversificare l'irrigazione in base ai differenti fabbisogni delle singole zone; dall'altro garantisce un apporto idrico regolare anche quando l'acqua è disponibile in quantità limitata o comunque insufficiente ad alimentare contemporaneamente l'intero impianto.

## Nota bene:

**Per un uso corretto attenersi alle istruzioni del fabbricante.**

## Fig. 9 V:

La valvola cordless **1251** costituisce, insieme al programmatore **1242** e al modulo pilota **1250** un sistema d'irrigazione.

## Fig. 24 V:

La valvola elettromagnetica **1279** e l'unità di controllo **1276** costituiscono un sistema di irrigazione.



La valvola cordless può essere utilizzata solo insieme ai moduli pilota da 9 V

e ai radio ricevitori da 24 V approvati da GARDENA.

## 1. SICUREZZA

### **IMPORTANTE!**

**Si prega di leggere attentamente le istruzioni per l'uso e di conservarle per rileggerle.**

→ Prima di mettere in funzione la valvola, leggere le istruzioni per l'uso.

**I prodotti da 9 V e da 24 V non devono essere scambiati.**

→ **Se l'acqua che alimenta l'impianto contiene impurità, sabbia o calcare, prevenire l'installazione di un filtro centrale (GARDENA art. 1510).**

Si ricorda che è fondamentale progettare l'impianto in base alla pressione e alla portata d'acqua disponibili. Verificare che tutte le linee previste possano essere alimentate adeguatamente.

Vi preghiamo di osservare le avvertenze di progettazione contenute nell'apposito opuscolo "Guida pratica all'impianto interrato" edito da GARDENA.

Ricordarsi di programmare le valvole in modo che non vi siano sovrapposizioni nei tempi d'irrigazione impostati.

### **PERICOLO!**

Questo prodotto durante il suo funzionamento genera un campo elettromagnetico. Questo campo può, in presenza di particolari situazioni, agire sul funzionamento di impianti medici attivi o passivi. Per escludere il pericolo di situazioni che possano condurre a lesioni gravi o mortali le persone che hanno un impianto medico devono, prima dell'utilizzo di questo prodotto, consultarsi con il proprio medico e il produttore dell'impianto.

### **PERICOLO!**

I piccoli pezzi possono essere ingeriti facilmente. I sacchetti in polietilene rappresentano un pericolo di soffocamento per i bambini piccoli. Tenere i bambini lontano durante il montaggio.

## 2. MESSA IN USO

### Posizionamento [fig. I1/I2]:

Se la valvola cordless viene interrata, occorrerà installarla in un apposito contenitore ① (box/pozzetto) stabile e calpestabile, **ad esempio GARDENA art. 1254/1255/1290/1292.**

1. Progettare l'impianto d'irrigazione (vedi ad esempio fig. I3).  
Per stabilire in modo corretto il numero di linee necessarie e il posizionamento di tutti gli elementi, consultare l'apposito opuscolo edito da GARDENA reperibile presso il rivenditore di fiducia.
2. Predisporre sotto al pozzetto ① che ospita la valvola una buca di ca. 10 cm di profondità e riempirla di ghiaia grossa ②.  
*Questo accorgimento garantisce un drenaggio perfetto.*
3. Interrare il pozzetto in modo che il suo coperchio rimanga a filo del terreno.  
*In questo modo non si correrà il rischio di danneggiarlo quando si passa la rasaerba.*

Il montaggio delle valvole cordless nei box di contenimento V1 e V3 è illustrato nelle rispettive istruzioni per l'uso.

### Montaggio della valvola cordless senza box di contenimento [fig. I4]:



#### ATTENZIONE!

→ Nel montare la valvola ③, orientarla correttamente rispetto alla direzione del flusso d'acqua sulla linea (vedi freccia).

→ Per una perfetta tenuta dei collegamenti, applicare sui filetti l'apposito nastro in PTFE GARDENA, **art. 7219.**

### Collegamento al tubo di linea ⑧ (GARDENA, art. 2700/2701 o art. 2704/2705/2718):

1. Avvitare all'ingresso e all'uscita della valvola ③ gli appositi **connettori ⑦, GARDENA art. 2763** (1" = 25 mm)/**2769** (5/4" = 32 mm).
2. Collegare il tubo di linea ⑧.

### Collegamento al tester di umidità o al sensore di pioggia (optional) [fig. I5]:

Per evitare che l'irrigazione automatica abbia luogo quando il terreno è già sufficientemente bagnato o quando sta piovendo, si può collegare l'unità elettronica, che è abbinata alla valvola, con il tester di umidità o con il sensore di pioggia.

In questo modo, se il terreno è già umido o se sta piovendo, l'irrigazione automatica in corso verrà sospesa oppure quella programmata non verrà eseguita.

1. Posizionare il tester di umidità ⑨ **all'interno** dell'area che viene irrigata  
– oppure –  
collocare il sensore di pioggia **fuori** dalla portata degli irrigatori. Qualora la distanza da coprire per arrivare al pozzetto sia maggiore di 5 metri (lunghezza del cavo in dotazione), si può acquistare separatamente l'apposita prolunga GARDENA.

2. **9 V:** Inserire lo spinotto ⑩ nell'apposita presa situata sul modulo pilota.

**24 V:** Inserire la spina ⑩ nella connessione a sensore dell'unità di controllo **art. 1276** (vedere istruzioni per l'uso art. 1276).

### **Installazione convenzionale [fig. I6]:**

Se si utilizzano gli **art. 2750/2751/2752/2753/2755** è necessario mettere a tenuta le sedi contrassegnate con il nastro in PTFE GARDENA (**art. 7219**).

## **3. UTILIZZO**

### **Modalità di funzionamento [fig. O1]:**

#### **Funzionamento automatico:**

→ Posizionare la levetta ⑪ su **“AUTO/OFF”**.  
*L'irrigazione viene effettuata in base ai programmi trasferiti sul modulo pilota o inviati alla radioreceiver.*

Se la valvola viene aperta in automatico, non si può richiuderla manualmente.

#### **Funzionamento manuale:**

→ Posizionare la levetta ⑪ su **“ON”**.  
*L'irrigazione viene attivata e il flusso d'acqua rimane aperto indipendentemente dai programmi impostati.*

## 4. CONSERVAZIONE

### **Messa fuori servizio/Svernamento:**

Le valvole cordless sono idonee all'installazione all'aperto ma non sono completamente resistenti al gelo. Per proteggere le valvole dal gelo, quindi, occorrerà smontarle prima dell'inizio della stagione fredda. Un'altra possibilità consiste nello svuotare il sistema di tubazioni a monte e a valle della valvola cordless.

### **Svuotamento del sistema di tubazioni A MONTE della valvola [fig. O1]:**

1. Chiudere il rubinetto dell'acqua e staccare il tubo che lo collega al **raccordo interrato GARDENA, art. 2722/2795**.  
*In questo modo si genera un flusso d'aria che consente di svuotare la linea di alimentazione attraverso la valvola di drenaggio installata nella presa. Ciò funziona unicamente se la presa è installata più in profondità rispetto alla valvola cordless.*
2. Se l'impianto è collegato direttamente alla rete idrica domestica, chiudere l'acqua e aprire il rubinetto di scarico della condotta di casa.
3. Spostare la levetta (11) di ciascuna valvola sulla posizione "ON".

4. Si utilizza un box di contenimento GARDENA V3, aprire il tappo di drenaggio integrato.

### **Svuotamento del sistema di tubazioni A VALLE della valvola:**

**Premessa:** la valvola di drenaggio deve essere installata più in profondità o alla stessa altezza della valvola cordless.

- Installare la valvola di drenaggio automatica GARDENA **art. 2760** direttamente a valle della valvola cordless.

L'impianto verrà svuotato automaticamente tramite le valvole di drenaggio installate negli irrigatori Pop-up oppure dalla valvola di drenaggio automatica GARDENA.

**→ Se non vengono soddisfatte queste due premesse, occorrerà smontare la valvola in questione e conservarla al riparo dal gelo.**

### **Smaltimento:**

*(ai sensi della direttiva 2012/19/UE)*

Il prodotto non può essere smaltito insieme ai normali rifiuti domestici.





Deve essere smaltito in base alle prescrizioni ambientali localmente applicabili.

**Importante!** Smaltire il prodotto nel o tramite il punto di raccolta locale per il riciclaggio.

## 5. ELIMINAZIONE DEI GUASTI

Problema	Possibile causa	Rimedio
<b>La valvola non si apre. Il passaggio d'acqua è bloccato</b>	Il rubinetto che alimenta l'impianto è chiuso.	→ Aprire il rubinetto.
	Il modulo pilota, o la radioricevente e la centralina non sono ben collegati alla valvola.	→ Posizionare in modo corretto il modulo pilota o controllare la connessione con la radioricevente e la centralina.
<b>La valvola non si chiude. Il flusso d'acqua non si arresta</b>	La valvola è montata in senso contrario alla direzione di scorrimento dell'acqua sulla linea.	→ Smontare la valvola e riposizionarla orientata nel verso giusto.
	La levetta (11) è posizionata su "ON".	→ Spostare la levetta (11) su "AUTO/OFF".



**NOTA: rivolgersi, in presenza di altri problemi, all'Assistenza Clienti GARDENA di competenza. Le riparazioni possono essere eseguite solamente dall'Assistenza Clienti GARDENA così come da rivenditori specializzati che sono autorizzati da GARDENA.**

## 6. DATI TECNICI

<i>Valvola cordless</i>	Unità	Valore 9 V (art. 1251)	Valore 24 V (art. 1279)
<b>Tensione</b>	V	9 (DC)	24 (AC)
<b>Pressione d'esercizio</b>	bar	0,5 – 12	0,5 – 12
<b>Mezzo fluido</b>		acqua dolce chiara	acqua dolce chiara
<b>Temperatura max. dell'acqua</b>	°C	40	40

## 7. SERVIZIO/GARANZIA

### **Servizio:**

Prendere contatto all'indirizzo sul retro.

### **Garanzia:**

In caso di reclami in garanzia, all'utente non viene addebitato alcun importo per i servizi forniti.

GARDENA Manufacturing GmbH, in relazione a questo prodotto, fornisce una garanzia di 2 anni (dal momento dell'acquisto), se il prodotto è stato impiegato esclusivamente per l'uso privato.

La garanzia del produttore non si applica a prodotti usati, acquistati sul mercato secondario.

Tale garanzia fa riferimento ai difetti essenziali del prodotto che sono da ricondurre, in modo provato,

a carenze del materiale o di fabbricazione. La garanzia verrà espletata mediante la fornitura di un prodotto sostitutivo completamente funzionale o la riparazione del prodotto difettoso da inviare gratuitamente a GARDENA; ci riserviamo il diritto di scegliere tra le seguenti opzioni. Questo servizio è soggetto alle seguenti disposizioni:

- Il prodotto è stato usato per lo scopo previsto secondo le indicazioni contenute nelle istruzioni di funzionamento.
- Nessun tentativo di riparazione è stato eseguito su di esso dall'acquirente o da terzi.
- Per il funzionamento del prodotto sono stati utilizzati solo ricambi e parti usurate originali GARDENA.

Restano escluse dalla garanzia l'usura normale di parti e componenti, modifiche estetiche nonché parti usurate e materiali di consumo.

La garanzia del produttore non influisce sulla garanzia contro il concessionario/rivenditore.

In caso di problemi con questo prodotto, si raccomanda di contattare il nostro servizio di assistenza. In caso di garanzia si prega di inviare il prodotto difettoso, con affrancatura sufficiente, assieme a una copia della ricevuta di acquisto e una descrizione dell'errore, all'indirizzo del servizio di assistenza GARDENA riportato sul retro.

### ***Parti usurate:***

Eventuali danni imputabili a un'errata alimentazione della centralina non rientrano nella garanzia.

Bild Nr. Picture No.	Ersatzteil-Nr. Spare Part No.	Bezeichnung <b>Bewässerungsventil 9 V/1"</b> <b>Art. -Nr. 1251</b>	Description <b>Watering Valve 9 V/1"</b> <b>Art. No. 1251</b>
19 – 36	1251-00.500.00	Bew. Ventil 9 V/ 1" (= Art.1251)	Watering valve 9 V/ 1" (=Art.1251)
19	1815-00.610.27	Steuerdüse, rot	Control nozzle, red
20	1251-00.500.26	Ventildeckel	Valve cover
21	913-00.680.01	O-Ring 7,5 x 2	O-Ring 7,5 x 2
22 + 21	1251-00.701.00	Küicken, vollst.	Mixer dial, cpl.
23	1672-00.600.11	O-Ring 24 x 2	O-Ring 24 x 2
24	1174-00.617.00	Magnetplatte, vollst.	Magnetic plate, cpl.
25	1174-00.610.11	Druckfeder, klein	Pressure spring, small
26	1251-00.510.00	Elektromagnet, vollst.	Electric magnet, cpl.
27	1174-00.610.07	Blechschraube 3,5 x 25-F-H	Sheet metal screw 3,5 x 25-F-H
28	1251-00.500.21	Blechschraube 4,2 x 60	Sheet metal screw 4,2 x 60 (6 x)
29	1174-00.610.08	Druckfeder, gross	Pressure spring, large
30 – 34	1251-00.520.00	Membrane, vollst.	Diaphragm
35	1251-00.500.11	Stützring	Support ring
36	1251-00.500.06	Ventilkörper	Valve body
	1251-00.540.00	Feinfilter	Fine filter

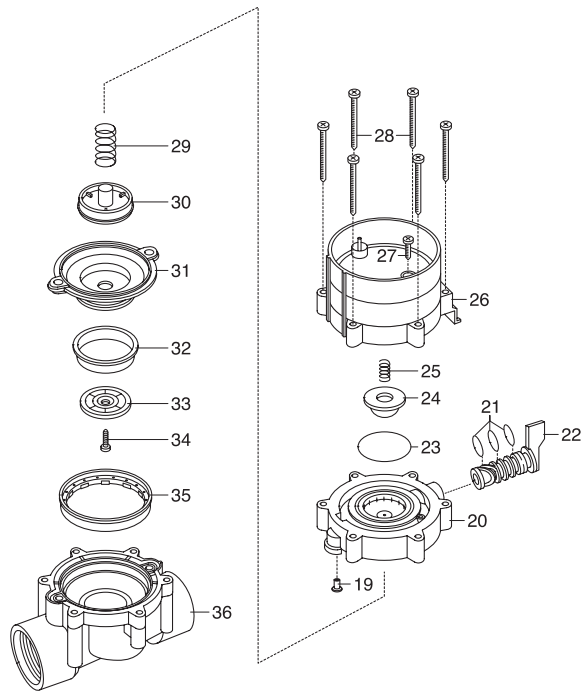

### **DE Produkthaftung**

Wir weisen ausdrücklich darauf hin, dass wir in Übereinstimmung mit dem Produkthaftungsgesetz nicht für Schäden haften, die durch unsere Produkte entstehen, wenn diese unsachgemäß und nicht durch einen von uns autorisierten Servicepartner repariert wurden oder wenn keine Original GARDENA Teile oder von uns zugelassene Teile verwendet wurden.

### **FR Responsabilité**

Conformément à la loi relative à la responsabilité du fait des produits défectueux, nous déclarons expressément par la présente que nous déclinons toute responsabilité pour les dommages résultant de nos produits, si lesdits produits n'ont pas été correctement réparés par un partenaire d'entretien agréé GARDENA ou si des pièces d'origine GARDENA ou des pièces agréées GARDENA n'ont pas été utilisées.

### **IT Responsabilità del prodotto**

In conformità con la Legge tedesca sulla responsabilità del prodotto, con la presente dichiariamo espressamente che decliniamo qualsiasi responsabilità per danni causati dai nostri prodotti qualora non siano stati correttamente riparati presso un partner di assistenza approvato GARDENA o laddove non siano stati utilizzati ricambi originali o autorizzati GARDENA.

### **ES Responsabilidad sobre el producto**

De acuerdo con la Ley de responsabilidad sobre productos alemana, por la presente declaramos expresamente que no aceptamos ningún tipo de responsabilidad por los daños ocasionados por nuestros productos si dichos productos no han sido reparados por un socio de mantenimiento aprobado por GARDENA o si no se han utilizado piezas originales GARDENA o piezas autorizadas por GARDENA.

### **PT Responsabilidade pelo produto**

De acordo com a lei alemã de responsabilidade pelo produto, declaramos que não nos responsabilizamos por danos causados pelos nossos produtos, caso os tais produtos não tenham sido devidamente reparados por um parceiro de assistência GARDENA aprovado ou se não tiverem sido utilizadas peças GARDENA originais ou peças autorizadas pela GARDENA.

### **PL Odpowiedzialność za produkt**

Zgodnie z niemiecką ustawą o odpowiedzialności za produkt, niniejszym wyraźnie oświadczamy, że nie ponosimy żadnej odpowiedzialności za szkody poniesione na skutek użytkowania naszych produktów, w przypadku gdy naprawa tych produktów nie była odpowiednio przeprowadzana przez zatwierdzonego przez firmę GARDENA partnera serwisowego lub nie stosowano oryginalnych części GARDENA albo części autoryzowanych przez tę firmę.

### **HU Termékszavatosság**

A németországi termékszavatossági törvénnyel összhangban ezennel nyomatékosan kijelentjük, hogy nem vállalunk felelősséget a termékeinkben keletkezett olyan károkért, amelyek valamely GARDENA által jóváhagyott szervízpartner által nem megfelelően végzett javításból adódtak, vagy amely során nem eredeti GARDENA alkatrészeket vagy a GARDENA által jóváhagyott alkatrészeket használtak fel.

### **CS Odpovědnost za výrobek**

V souladu s německým zákonem o odpovědnosti za výrobek tímto výslovně prohlašujeme, že nepřijímáme žádnou odpovědnost za poškození vzniklá na našich výrobcích, kdy zmíněné výrobky nebyly řádně opraveny schváleným servisním partnerem GARDENA nebo kdy nebyly použity originální náhradní díly GARDENA nebo náhradní díly autorizované společností GARDENA.

### **SK Zodpovednosť za produkt**

V súlade s nemeckými právnymi predpismi upravujúcimi zodpovednosť za výrobok týmto výslovne prehlasujeme, že nenesieme žiadnu zodpovednosť za škody spôsobené našimi výrobkami, v prípade ktorých neboli náležité opravy vykonané servisným partnerom schváleným spoločnosťou GARDENA alebo neboli použité diely spoločnosti GARDENA alebo diely schválené spoločnosťou GARDENA.

**Deutschland / Germany**

GARDENA Manufacturing GmbH  
Central Service  
Hans-Lorenser-Straße 40  
D-89079 Ulm  
Produktfragen:  
(+49) 731 490-123  
Reparaturen:  
(+49) 731 490-290  
service@gardena.com

**Albania**

COBALT Sh.p.k.  
Rr. Siri Kodra  
1000 Tirana

**Argentina**

Husqvarna Argentina S.A.  
Av. del Libertador 5954 –  
Piso 11 – Torre B  
(C1428ARP) Buenos Aires  
Phone: (+54) 11 5194 5000  
info.gardena@ar.husqvarna.com

**Armenia**

Garden Land Ltd.  
61 Tigran Mets  
0005 Yerevan

**Australia**

Husqvarna Australia Pty. Ltd.  
Locked Bag 5  
Central Coast BC  
NSW 2252  
Phone: (+ 61) (0) 2 4352 7400  
customer.service@  
husqvarna.com.au

**Austria / Österreich**

Husqvarna Austria GmbH  
Industriezeile 36  
4010 Linz  
Tel.: (+43) 732 77 01 01-485  
service.gardena@  
husqvarnagroup.com

**Azerbaijan**

Firm Progress  
a. Aliyev Str. 26A  
1052 Baku

**Belgium**

Husqvarna België nv/sa  
Gardena Division  
Rue Egide Van Ophem 111  
1180 Uccle / Ukkel  
Tel.: (+32) 2 720 92 12  
Mail: info@gardena.be

**Bosnia / Herzegovina**

SILK TRADE d.o.o.  
Industrijska zona Bukva bb  
74260 Tešanj

**Brazil**

Husqvarna do Brasil Ltda  
Av. Francisco Matarazzo,  
1400 – 19º andar  
São Paulo – SP  
CEP: 05001-903  
Tel: 0800-112252  
marketing.br.husqvarna@  
husqvarna.com.br

**Bulgaria**

AGROLAND България АД  
бул. 8 Декември, № 13  
Офис 5  
1700 Студентски град  
София  
Tel.: (+359) 2466 6910  
info@agroland.eu

**Canada / USA**

GARDENA Canada Ltd.  
100 Summerlea Road  
Brampton, Ontario L6T 4X3  
Phone: (+1) 905 792 93 30  
info@gardenacanada.com

**Chile**

Maquinarias Agroforestales  
Ltda. (Maga Ltda.)  
Santiago, Chile  
Avda. Chesterton  
# 8355 comuna Las Condes  
Phone: (+56) 2 202 4417  
Dalton@maga.cl  
Zipcode: 7560330

**China**

Husqvarna (Shanghai)  
Management Co., Ltd.  
富世华 (上海) 管理有限公司  
3F, Benq Square B,  
No207, Song Hong Rd.,  
Chang Ning District,  
Shanghai, PRC. 200335  
上海市长宁区淞虹路207号明  
基广场B座3楼, 邮编: 200335

**Colombia**

Husqvarna Colombia S.A.  
Calle 18 No. 68 D-31, zona  
Industrial de Montevideo  
Bogotá, Cundinamarca  
Tel. 571 2922700 ext. 105  
jairo.salazar@husqvarna.com.co

**Costa Rica**

Compañia Exim  
Euroiberamericana S.A.  
Los Colegios, Moravia,  
200 metros al Sur del Colegio  
Saint Francis – San José  
Phone: (+506) 297 68 83  
exim\_euro@racsa.co.cr

**Croatia**

Husqvarna Austria GmbH  
Industriezeile 36  
4010 Linz  
Tel.: (+43) 732 77 01 01-485  
service.gardena@  
husqvarnagroup.com

**Cyprus**

Med Marketing  
17 Digeni Akrita Ave  
P.O. Box 27017  
1641 Nicosia

**Czech Republic**

Husqvarna Česko s.r.o.  
Türkova 2319/5b  
149 00 Praha 4 – Chodov  
Bezplatná infolinka :  
800 100 425  
servis@cz.husqvarna.com

**Denmark**

GARDENA DANMARK  
Lejrevej 19, st.  
3500 Værløse  
Tlf.: (+45) 7026 4770  
husqvarna@husqvarna.dk  
www.gardena.com / dk

**Dominican Republic**

BOSQUESA, S.R.L  
Carretera Santiago Licey  
Km. 5 ½  
Esquina Copal II.  
Santiago  
Dominican Republic  
Phone: (+809) 736-0333  
joserbosquesa@claro.net.do

**Ecuador**

Husqvarna Ecuador S.A.  
Arupos E1-181 y 10 de  
Agosto Quito, Pichincha  
Tel. (+593) 22800739  
francisco.jacome@  
husqvarna.com.ec

**Estonia**

Husqvarna Eesti OÜ  
Valdeku 132  
EE-11216 Tallinn  
info@gardena.ee

**Finland**

Oy Husqvarna Ab  
Gardena Division  
Lautatarhankatu 8 B / PL 3  
00581 HELSINKI  
www.gardena.fi

**France**

Husqvarna France  
9/11 Allée des pierres mayettes  
92635 Gennevilliers Cedex  
France  
http : //www.gardena.com/ fr  
N° AZUR: 0 810 00 78 23  
(Prix d'un appel local)

**Georgia**

Transporter LLC  
8/57 Bellashvili street  
0159 Tbilisi, Georgia  
Phone: (+995) 322 14 71 71

**Great Britain**

Husqvarna UK Ltd  
Preston Road  
Aycliffe Industrial Park  
Newton Aycliffe  
County Durham  
DL5 6UP  
info.gardena@husqvarna.co.uk

**Greece**

Π.ΠΑΠΑΔΟΠΟΥΛΟΣ ΑΕΒΕ  
Λεωφ. Αθηνών 92  
Αθήνα  
T.K.104 42  
Ελλάδα  
Τηλ. (+30) 210 5193 100  
info@papadopoulos.com.gr

**Hungary**

Husqvarna Magyarország Kft.  
Ezred u. 1-3  
1044 Budapest  
Telefon: (+36) 1 251-4161  
vevoszolgalat.husqvarna@  
husqvarna.hu

**Iceland**

Ó. Johnson & Kaaber  
Tunguhsali 1  
110 Reykjavik  
ooj@ojk.is

**Ireland**

Husqvarna UK Ltd  
Preston Road  
Aycliffe Industrial Park  
Newton Aycliffe  
County Durham  
DL5 6UP  
info.gardena@husqvarna.co.uk

**Italy**

Husqvarna Italia S.p.A.  
Via Santa Vecchia 15  
23868 VALMADRERA (LC)  
Phone: (+39) 0341.203.111  
assistenza.italia@it.husqvarna.com



**Japan**  
KAKIUCHI Co. Ltd.  
Sumitomo Realty &  
Development Kojimachi  
BLDG., 8F  
5-1 Niibanncyo  
Chiyoda-ku  
Tokyo 102-0084  
Phone: (+81) 33 264 4721  
m\_ishihara@kaku-ichi.co.jp

**Kazakhstan**  
LAMED Ltd.  
155/1, Tazhibayevoi Str.  
050060 Almaty  
IP Schmidt  
Abayavenue 3B  
110 005 Kostanay

**Korea**  
Kyung Jin Trading CO.,LTD.  
107-4, SunDuk Bid.,  
YangJae-dong,  
Seocho-gu,  
Seoul, (zipcode: 137-891)  
Phone: (+82) (0)2 574-6300

**Kyrgyzstan**  
Alye Maki  
av. Moladaya Guardir J 3  
720014  
Bishkek

**Latvia**  
Husqvarna Latvija SIA  
Ulbrokas 19A  
LV-1021 Riga  
info@gardena.lv

**Lithuania**  
UAB Husqvarna Lietuva  
Ateities pl. 77C  
LT-52104 Kaunas  
info@gardena.lt

**Luxembourg**  
Magasins Jules Neuberger  
39, rue Jacques Stas  
Luxembourg-Gasperich 2549  
Case Postale No. 12  
Luxembourg 2010  
Phone: (+352) 40 14 01  
api@neuberger.lu

**Mexico**  
AFOSA  
Av. Lopez Mateos Sur # 5019  
Col. La Calma 45070  
Zapopan, Jalisco, Mexico  
Phone: (+52) 33 3818-3434  
icornejo@afosa.com.mx

**Moldova**  
Convel S.R.L.  
290A Muncesti Str.  
2002 Chisinau

**Netherlands**  
Husqvarna Nederland B.V.  
GARDENA Division  
Postbus 50131  
1305 AC ALMERE  
Phone: (+31) 36 521 00 10  
info@gardena.nl

**Neth. Antilles**  
Jonka Enterprises N.V.  
Sta. Rosa Weg 196  
P.O. Box 8200  
Curaçao  
Phone: (+599) 9 767 66 55  
pgm@jonka.com

**New Zealand**  
Husqvarna New Zealand Ltd.  
PO Box 76-437  
Manukau City 2241  
Phone: (+64) (0) 9 9202410  
support.nz@husqvarna.co.nz

**Norway**  
Husqvarna Norge AS  
Gardena Division  
Traskemeiven 36  
1708 Sarpsborg  
info@gardena.no

**Peru**  
Husqvarna Perú S.A.  
Jr. Ramón Cárcamo 710  
Lima 1  
Tel: (+51) 1 3320400 ext. 416  
juan.remuzgo@husqvarna.com

**Poland**  
Husqvarna  
Poland Spółka z o.o.  
ul. Wosyckiego 15 b  
03-371 Warszawa  
Phone: (+48) 22 330 96 00  
gardena@husqvarna.com.pl

**Portugal**  
Husqvarna Portugal, SA  
Lagoa - Albarraque  
2635 - 595 Rio de Mouro  
Tel.: (+351) 21 922 85 30  
Fax : (+351) 21 922 85 36  
info@gardena.pt

**Romania**  
Madex International Srl  
Soseaua Odaii 117 - 123,  
RO 013603 București, S1  
Phone: (+40) 21 352.76.03  
madex@ines.ro

**Russia / Россия**  
ООО „Хускварна“  
141400, Московская обл.,  
г. Химки,  
улица Ленинградская,  
владение 39, стр.6  
Бизнес Центр  
„Химки Бизнес Парк“,  
помещение 0B02\_04  
http://www.gardena.ru

**Serbia**  
Domel d.o.o.  
Autoput za Novi Sad bb  
11273 Belgrade  
Phone: (+381) 1 18 48 88 12  
miroslav.jejina@domel.rs

**Singapore**  
Hy-Ray PRIVATE LIMITED  
40 Jalan Pemimpin  
#02-08 Tat Ann Building  
Singapore 577185  
Phone: (+65) 6253 2277  
shiyang@hyray.com.sg

**Slovak Republic**  
Husqvarna Cesko s.r.o.  
Türkova 2319/5b  
149 00 Praha 4 – Chodov  
Bezplatná infolinka:  
800 154 044  
servis@sk.husqvarna.com

**Slovenia**  
Husqvarna Austria GmbH  
Industriezeile 36  
4010 Linz  
Tel.: (+43) 732 77 01 01-485  
service.gardena@  
husqvarnagroup.com

**South Africa**  
Husqvarna  
South Africa (Pty) Ltd  
Postnet Suite 250  
Private Bag X6,  
Cascades, 3202  
South Africa  
Phone: (+27) 33 846 9700  
info@gardena.co.za

**Spain**  
Husqvarna España S.A.  
Calle de Rivas nº 10  
28052 Madrid  
Phone: (+34) 91 708 05 00  
atencioncliente@gardena.es

**Suriname**  
Agrofix n.v.  
Verlengde Hogestraat #22  
Phone: (+597) 472426  
agrofix@sr.net  
Pobox : 2006  
Paramaribo  
Suriname – South America

**Sweden**  
Husqvarna AB  
Gardena Division  
S-561 82 Huskvarna  
gardenaorder@husqvarna.se

**Switzerland / Schweiz**  
Husqvarna Schweiz AG  
Consumer Products  
Industriestrasse 10  
5506 Mägenwil  
Phone: (+41) (0) 62 887 37 90  
info@gardena.ch

**Turkey**  
Dost Bahçe Diş Ticaret  
Mümesillik A.Ş  
Yunus Mah. Adil Sok. No: 3  
İc Kapı No: 1 Kartal  
34873 İstanbul  
Phone: (+90) 216 38 93 939  
info@dostbahce.com.tr

**Ukraine / Україна**  
ТОВ «Хускварна Україна»  
вул. Васильківська, 34,  
офіс 204-г  
03022, м. Київ  
Тел: (+38) 044 498 39 02  
info@gardena.ua

**Uruguay**  
FEL SA  
Entre Rios 1083 CP 11800  
Montevideo – Uruguay  
Tel : (+598) 22 03 18 44  
info@felisa.com.uy

**Venezuela**  
Corporación Casa y Jardín C.A.  
Av. Caroní, Edif. Trezmen, PB.  
Colinas de Bello Monte.  
1050 Caracas.  
Tlf : (+58) 212 992 33 22  
info@casayjardin.net.ve

1279-20.960.06/0219  
© GARDENA Manufacturing GmbH  
D-89070 Ulm  
http://www.gardena.com