

4000/5

Art. 1732

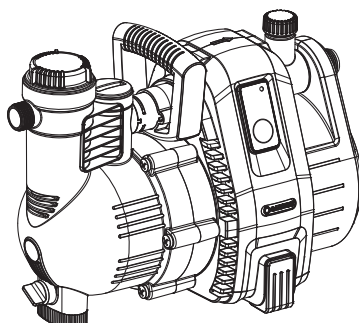

5000/5

Art. 1734

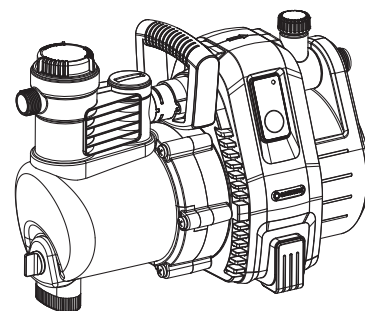

6000/6 inox

Art. 1736

DE Betriebsanleitung

Gartenpumpe

EN Operator's Manual

Garden Pump

FR Mode d'emploi

Pompe de surface pour arrosage

NL Gebruiksaanwijzing

Besproeiingspomp

SV Bruksanvisning

Bevattningspump

DA Brugsanvisning

Trykpumpe

FI Käyttöohje

Puutarhapumppu

NO Bruksanvisning

Hagepumpe

IT Istruzioni per l'uso

Pompa da giardino

ES Instrucciones de empleo

Bomba para jardín

PT Manual de instruções

Bomba de Jardim

PL Instrukcja obsługi

Pompa ogrodowa

HU Használati utasítás

Kerti szivattyú

CS Návod k obsluze

Zahradní čerpadlo

SK Návod na obsluhu

Záhradné čerpadlo

EL Οδηγίες χρήσης

Αντλία κήπου

RU Инструкция по эксплуатации

Садовый насос

SL Navodilo za uporabo

Vrtna črpalka

HR Upute za uporabu

Vrtna pumpa

SR/ Uputstvo za rad
BS Baštenska pumpa

UK Інструкція з експлуатації

Садові насоси

RO Instrucțiuni de utilizare

Pompă de grădină

TR Kullanma Kılavuzu

Bahçe pompası

BG Инструкция за експлоатация

Градинска помпа

SQ Manual përdorimi

Pompë kopshti

ET Kasutusjuhend

Aiapump

LT Eksploatavimo instrukcija

Sodo siurblys

LV Lietošanas instrukcija

Dārza sūkņis

<p>DE Produkthaftung Wir weisen ausdrücklich darauf hin, dass wir in Übereinstimmung mit dem Produkthaftungsgesetz nicht für Schäden haften, die durch unsere Produkte entstehen, wenn diese unsachgemäß und nicht durch einen von uns autorisierten Servicepartner repariert wurden oder wenn keine Original GARDENA Teile oder von uns zugelassene Teile verwendet wurden.</p>
<p>EN Product liability In accordance with the German Product Liability Act, we hereby expressly declare that we accept no liability for damage incurred from our products where said products have not been properly repaired by a GARDENA-approved service partner or where original GARDENA parts or parts authorised by GARDENA were not used.</p>
<p>FR Responsabilité Conformément à la loi relative à la responsabilité du fait des produits défectueux, nous déclarons expressément par la présente que nous déclinons toute responsabilité pour les dommages résultant de nos produits, si lesdits produits n'ont pas été correctement réparés par un partenaire d'entretien agréé GARDENA ou si des pièces d'origine GARDENA ou des pièces agréées GARDENA n'ont pas été utilisées.</p>
<p>NL Productaansprakelijkheid Conform de Duitse wet inzake productaansprakelijkheid verklaren wij hierbij uitdrukkelijk dat wij geen aansprakelijkheid aanvaarden voor schade ontstaan uit onze producten waarbij deze producten niet zijn gerepareerd door een GARDENA-erkende servicepartner of waarbij geen originele GARDENA-onderdelen of onderdelen die door GARDENA zijn goedgekeurd zijn gebruikt.</p>
<p>SV Produktansvar I enlighet med tyska produktansvarslagar förklarar vi härmed uttryckligen att vi inte åtar oss något ansvar för skador som orsakas av våra produkter där produkterna inte har genomgått korrekt reparation från en GARDENA-godkänd servicepartner eller där originaldelar från GARDENA eller delar godkända av GARDENA inte använts.</p>
<p>DA Produktansvar I overensstemmelse med den tyske produktansvarslov erklærer vi hermed udtrykkeligt, at vi ikke påtager os noget ansvar for skader på vores produkter, hvis de pågældende produkter ikke er blevet repareret korrekt af en GARDENA-godkendt servicepartner, eller hvor der ikke er brugt originale GARDENA-reservedele eller godkendte reservedele fra GARDENA.</p>
<p>FI Tuotevastuu Saksan tuotevastuulain mukaisesti emme ole vastuussa laitteiden vaurioista, jos korjauksia ei ole tehnyt GARDENA:n hyväksymä huoltoliike tai jos niiden synnä on muiden kuin alkuperäisten GARDENA-varaosien tai GARDENA:n hyväksymien varaosien käyttö.</p>
<p>IT Responsabilità del prodotto In conformità con la Legge tedesca sulla responsabilità del prodotto, con la presente dichiariamo espressamente che decliniamo qualsiasi responsabilità per danni causati dai nostri prodotti qualora non siano stati correttamente riparati presso un partner di assistenza approvato GARDENA o laddove non siano stati utilizzati ricambi originali o autorizzati GARDENA.</p>
<p>ES Responsabilidad sobre el producto De acuerdo con la Ley de responsabilidad sobre productos alemana, por la presente declaramos expresamente que no aceptamos ningún tipo de responsabilidad por los daños ocasionados por nuestros productos si dichos productos no han sido reparados por un socio de mantenimiento aprobado por GARDENA o si no se han utilizado piezas originales GARDENA o piezas autorizadas por GARDENA.</p>
<p>PT Responsabilidade pelo produto De acordo com a lei alemã de responsabilidade pelo produto, declaramos que não nos responsabilizamos por danos causados pelos nossos produtos, caso os tais produtos não tenham sido devidamente reparados por um parceiro de assistência GARDENA aprovado ou se não tiverem sido utilizadas peças GARDENA originais ou peças autorizadas pela GARDENA.</p>
<p>PL Odpowiedzialność za produkt Zgodnie z niemiecką ustawą o odpowiedzialności za produkt, niniejszym wyraźnie oświadczamy, że nie ponosimy żadnej odpowiedzialności za szkody poniesione na skutek użytkowania naszych produktów, w przypadku gdy naprawa tych produktów nie była odpowiednio przeprowadzana przez zatwierdzonego przez firmę GARDENA partnera serwisowego lub nie stosowano oryginalnych części GARDENA albo części autoryzowanych przez tę firmę.</p>
<p>HU Termékszavatosság A németországi termékszavatossági törvénnyel összhangban ezennel nyomatékosan kijelentjük, hogy nem vállalunk felelősséget a termékeinkben keletkezett olyan károkért, amelyek valamely GARDENA által jóváhagyott szervizpartner által nem megfelelően végzett javításból adódtak, vagy amely során nem eredeti GARDENA alkatrészeket vagy a GARDENA által jóváhagyott alkatrészeket használtak fel.</p>
<p>CS Odpovědnost za výrobek V souladu s německým zákonem o odpovědnosti za výrobek tímto výslovně prohlašujeme, že nepřijímáme žádnou odpovědnost za poškození vzniklá na našich výrobcích, kdy zmíněné výrobky nebyly řádně opraveny schváleným servisním partnerem GARDENA nebo kdy nebyly použity originální náhradní díly GARDENA nebo náhradní díly autorizované společností GARDENA.</p>
<p>SK Zodpovednosť za produkt V súlade s nemeckými právnymi predpismi upravujúcimi zodpovednosť za výrobok týmto výslovné prehlasujeme, že nenesieme žiadnu zodpovednosť za škody spôsobené našimi výrobkami, v prípade ktorých neboli náležité opravy vykonané servisným partnerom schváleným spoločnosťou GARDENA alebo neboli použité diely spoločnosti GARDENA alebo diely schválené spoločnosťou GARDENA.</p>
<p>EL Ευθύνη προϊόντος Σύμφωνα με τον γερμανικό νόμο περί Ευθύνης για τα Προϊόντα, με το παρόν δηλώνουμε ρητώς ότι δεν αποδεχόμαστε καμία ευθύνη για τυχόν ζημιές που προκύπτουν από τα προϊόντα μας εάν αυτά δεν έχουν επισκευαστεί σωστά από κάποιον συγκεκριμένο συνεργάτη επισκευών της GARDENA ή εάν δεν έχουν χρησιμοποιηθεί αυθεντικά εξαρτήματα GARDENA ή εξαρτήματα συγκεκριμένα από την GARDENA.</p>
<p>SL Odgovornost proizvajalca V skladu z nemškimi zakoni o odgovornosti za izdelke, izrecno izjavljajo, da ne sprejemamo nobene odgovornosti za škodo, ki jo povzročijo naši izdelki, če teh niso ustrezno popravili GARDENINI odobreni servisni partnerji ali pri tem niso bili uporabljeni originalni GARDENINI nadomestni deli ali GARDENINIMI homologiranimi nadomestnimi deli.</p>
<p>HR Pouzdanost proizvoda Sukladno njemačkom zakonu o pouzdanosti proizvoda, ovime izričito izjavljujemo kako ne prihvaćamo nikakvu odgovornost za oštećenja na našim proizvodima nastala uslijed neispravnog popravka od strane servisnog partnera kojeg odobrava GARDENA ili uslijed nekorištenja originalnih GARDENA dijelova ili dijelova koje odobrava GARDENA.</p>
<p>RO Răspunderea pentru produs În conformitate cu Legea germană privind răspunderea pentru produs, declarăm în mod expres prin prezentul document că nu acceptăm nicio răspundere pentru defecțiunile suferite de produsele noastre atunci când acestea nu au fost reparate în mod corect de un atelier de service partener, aprobat de GARDENA, sau când nu au fost utilizate piese GARDENA originale sau piese autorizate de GARDENA.</p>
<p>BG Отговорност за вреди, причинени от стоки Съгласно германския Закон за отговорността за вреди, причинени от стоки, с настоящото изрично декларираме, че не носим отговорност за щети, причинени от нашите продукти, ако те не са били правилно ремонтирани от одобрен от GARDENA сервиз или ако не са използвани оригинални части на GARDENA или части, одобрени от GARDENA.</p>
<p>ET Tootevastutus Vastavalt Saksamaa tootevastutusseadusele deklareerime käesolevaga selgesõnaliselt, et me ei kanna mingisugust vastutust meie toodetest tingitud kahjude eest, kui need tooted ei ole korrektselt parandatud GARDENA heakskiidetud hoolduspartneri poolt või kui parandamisel ei ole kasutatud GARDENA originaalosi või GARDENA volitatud osi.</p>
<p>LT Gaminio patikimumas Mes aiškiai pareiškiame, kad, atsižvelgiant į Vokietijos gaminių patikimumo įstatymą, nepriisiame atsakomybės dėl bet kokios žalos, patirtos dėl mūsų gaminių, jeigu jie buvo netinkamai taisomi arba jų dalys buvo pakeistos neoriginaliomis GARDENA dalimis ar nepatvirtintomis dalimis, arba jeigu remonto darbai buvo atliekami ne GARDENA techninės priežiūros centro specialistų.</p>
<p>LV Atbildība par produkcijas kvalitāti Saskaņā ar Vācijas likumu par atbildību par produkcijas kvalitāti ar šo mēs paziņojam, ka neuzņemamies atbildību par bojājumiem, kas radušies, lietojot mūsu izstrādājumus, kuru remontu nav veicis uzņēmuma GARDENA apstiprināts apkopes partneris vai kuru remontam netika izmantotas oriģinālās GARDENA detaļas vai detaļas, kuru lietošanu apstiprinājis uzņēmums GARDENA.</p>

I1

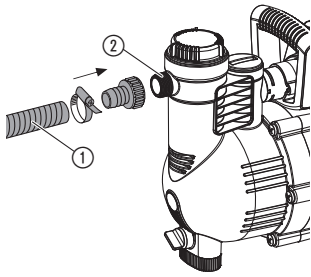

I2

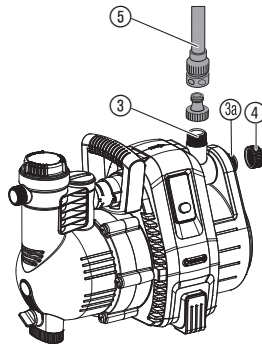

O1

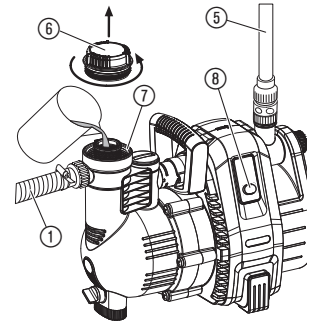

O2

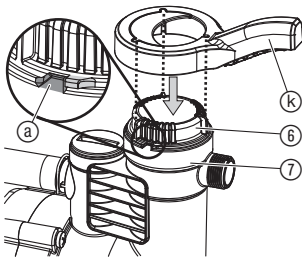

O3

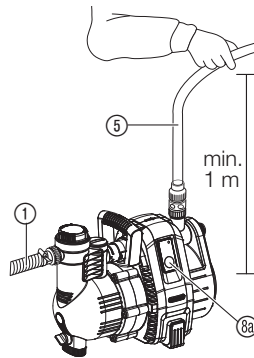

O4

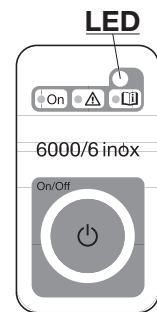

S1

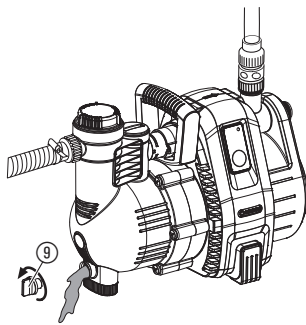

M1

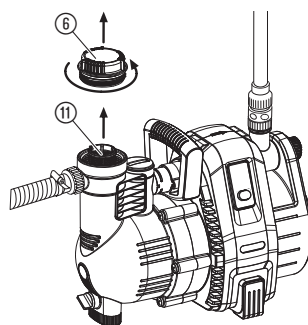

M2

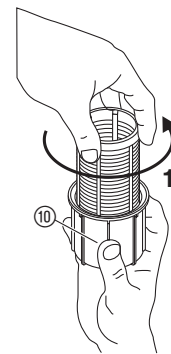

M3

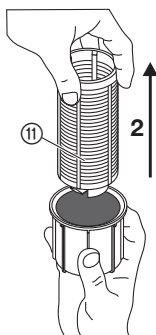

T1

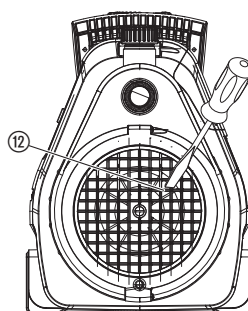

T2

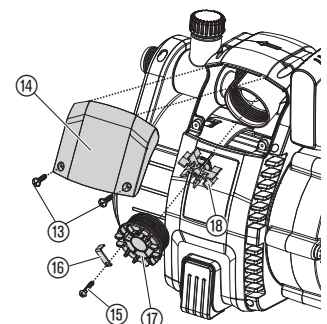

IT

Traduzione delle istruzioni originali.



Questo prodotto può essere utilizzato da bambini dagli 8 anni in su nonché da persone con capacità fisiche, sensoriali o mentali ridotte o con un bagaglio ristretto di esperienze e conoscenze, purché vengano supervisionati e siano stati istruiti circa l'utilizzo sicuro del prodotto e i pericoli legali al suo uso. Non lasciare giocare i bambini con questo prodotto. Ai bambini è consentito pulire ed eseguire la manutenzione del prodotto solo sotto la supervisione di un adulto. Si sconsiglia l'utilizzo del prodotto da parte di adolescenti di età inferiore a 16 anni. Non utilizzare mai il prodotto quando si è stanchi, malati o sotto l'influenza di alcool, sostanze stupefacenti o farmaci.

Destinazione d'uso:

La pompa da giardino GARDENA è concepita per impiego privato in ambito domestico e va utilizzata per alimentare accessori e impianti d'irrigazione, aumentare la pressione disponibile, svuotare piscine, aspirare e riciclare acque chiare con destinazione non potabile.

Nell'impiego della pompa come amplificatore di pressione non è consentito superare la massima pressione interna consentita di 6 bar (lato di mandata). Tenere presente che la pressione iniziale da incrementare e quella della pompa vanno sommate.

- Esempio: pressione al rubinetto pari a 1,5 bar + pressione max. della pompa 4000/5 pari a 4,5 bar = pressione totale: 6,0 bar.

Liquidi pompabili:

La GARDENA Pompa da giardino è utilizzabile per convogliare acqua freatica e piovana, acqua del rubinetto e acqua contenente cloro.

IMPORTANTE! La pompa da giardino GARDENA non è idonea per impieghi prolungati (ad esempio, uso industriale e ricircolo in continuo di liquidi). Non deve essere impiegata per liquidi corrosivi, infiammabili o esplosivi (come benzina, petrolio, diluenti alla nitro), acqua salata o generi alimentari. La temperatura del liquido da pompare non deve superare i 35° C.

1. SICUREZZA

IMPORTANTE!

Si prega di leggere attentamente le istruzioni per l'uso e di conservarle per rileggerle.

Sicurezza elettrica



PERICOLO! Scossa di corrente!
Pericolo di lesioni causate da scossa di corrente!

→ Quando la pompa non è in uso e prima di qualunque intervento (adescamento, manutenzione, pulizia) staccare sempre la spina dalla presa di corrente.



PERICOLO DI LESIONI!
Rischio di ustioni!

Solo per la pompa 4000/5: Se la pompa viene lasciata in funzione con il tubo di mandata chiuso, l'acqua all'interno si surriscalda e sussiste il pericolo di ustionarsi.

→ Non far funzionare la pompa per più di 5 minuti quando l'uscita è bloccata.

In caso di assenza di acqua dal lato aspirazione, l'acqua si può surriscaldare nella pompa, ed in caso di fuoriuscita l'acqua calda può causare ustioni.

→ Scollegare la pompa dalla rete elettrica, lasciare raffreddare l'acqua e aprire l'alimentazione dell'acqua nel lato d'aspirazione prima della rimessa in funzione.

Posizione di installazione:

Il prodotto deve essere alimentato da un interruttore differenziale (RCD) con corrente operativa nominale di massimo 30 mA. La pompa non può essere utilizzata quando si trovano persone in acqua. Collocare la pompa in luogo asciutto e piano, in modo che risulti ben stabile. Posizionare la pompa a distanza (min. 2 m) di sicurezza dall'acqua. Per maggiore protezione si consiglia di utilizzare un salvavita.

→ Rivolgersi a un elettricista di fiducia.

Quando si collega la pompa all'impianto di alimentazione idrica è necessario rispettare le norme sanitarie vigenti a livello locale per evitare il ritorno di acqua non potabile.

→ Si prega di consultare un esperto in campo di norme sanitarie.

Allacciamento alla rete

Controllare la tensione di rete. I dati riportati sull'etichetta devono corrispondere a quelli della linea elettrica.

Utilizzare solo cavi di prolunga consentiti ai sensi della normativa HD 516.

→ Rivolgersi al proprio elettricista di fiducia.

→ Non reggere mai la pompa tenendola per il cavo. Non staccare mai la spina dalla presa tirando il cavo.

In Austria

In Austria l'allacciamento elettrico deve essere a norma ÖVE-EM 42, T2 (2000)/1979 § 22 conformemente a § 2022.1. Inoltre, le pompe in funzione nelle vicinanze di piscine o laghetti devono essere azionate esclusivamente mediante un trasformatore di separazione.

→ Rivolgersi al proprio elettricista.

In Svizzera

In Svizzera tutte le attrezzature ad alimentazione elettrica che vengono impiegate all'aperto devono essere collegate a un interruttore automatico di sicurezza.

Controlli preliminari

→ Prima di ogni impiego, controllare sempre che la pompa sia in buone condizioni (e in particolare verificare cavo e spina).

Non utilizzare mai una pompa danneggiata.

→ In caso, farla revisionare esclusivamente da un Centro Assistenza GARDENA.

→ Il cavo di collegamento alla rete dell'apparecchiatura, se danneggiato deve essere sostituito dal produttore, dal suo servizio clienti o da persona con qualifica simile per evitare situazioni di pericolo.

Avvertenza

→ Non usare la pompa in ambiente umido o bagnato. Non esporla mai alla pioggia.

Per evitare il rischio di un funzionamento a secco, assicurarsi che il tubo di aspirazione sia sempre ben immerso nel liquido da pompare.

→ Prima di mettere in uso la pompa, riempirla completamente con il liquido da aspirare (2 – 3 litri).

Sabbia o altre sostanze abrasive presenti nel liquido provocano un rapido deterioramento della pompa e ne riducono le prestazioni.

L'utilizzo di acqua sporca, contenente ad es. sassi, aghi di pini etc. può danneggiare la pompa.

→ Non utilizzare acqua sporca.

La mandata minima è di:

4000/5: 90 l/h (= 1,5 litri/minuto);

5000/5: 200 l/h (= 3,3 litri/minuto).

Non collegare accessori con portata inferiore.

PERICOLO! Questo prodotto durante il suo funzionamento genera un campo elettromagnetico. Questo campo può, in presenza di particolari situazioni, agire sul funzionamento di impianti medici attivi o passivi. Per escludere il pericolo di situazioni che possano condurre a lesioni gravi o mortali le persone che hanno un impianto medico devono, prima dell'utilizzo di questo prodotto, consultarsi con il proprio medico e il produttore dell'impianto.

PERICOLO! I piccoli pezzi possono essere ingeriti facilmente. I sacchetti in polietilene rappresentano un pericolo di soffocamento per i bambini piccoli. Tenere i bambini lontano durante il montaggio.

2. MESSA IN USO

Posizionamento:

Collocare la pompa in luogo asciutto e piano, in modo che risulti ben stabile.

→ Posizionare la pompa a distanza (min. 2 m) di sicurezza dall'acqua.

La pompa deve essere posata in un luogo al riparo dall'umidità e in modo che le aperture di aerazione siano esposte a sufficiente ricambio d'aria. La distanza dalle pareti deve essere di almeno 5 cm. Attraverso le aperture di aerazione non deve essere aspirata sporcizia (ad esempio sabbia o terra).

Collegamento lato aspirazione [fig. I1]:

Sul lato aspirazione utilizzare un tubo resistente al vuoto con fissaggio a tenuta, collegandolo sull'apposito attacco filettato all'ingresso della pompa. Non usare raccordi portagomma ad attacco rapido!

Per accorciare la fase di riattivazione bisogna evitare che il tubo di aspirazione si svuoti quando si ferma la pompa. E' consigliabile quindi usarne un modello completo di valvola antiriflusso, quale ad esempio:

Set aspirazione GARDENA, art. 1411/1418

1. Collegare il tubo di aspirazione ① sull'attacco filettato ② all'ingresso della pompa (lato aspirazione). Serrare bene la fascetta stringitubo fino ad avere una tenuta perfetta.
2. Se l'altezza di aspirazione supera i 4 metri, sostenere il tubo ① opportunamente, ad es. con un supporto in legno.
In questo modo il peso del tubo non grava più sull'attacco e non si corre il rischio di compromettere la tenuta.

Collegamento lato mandata [fig. I2]:

Le pompe sono dotate di due attacchi ③/④ sul lato di mandata. L'attacco non utilizzato dalla pompa deve essere chiuso con l'apposito tappo ④.

Le uscite ③/④ della pompa sono dotate di un attacco filettato da 33,3 mm (G 1") a cui possono essere collegati, tramite raccorderia rapida GARDENA, tubi da 13 mm (1/2"), 16 mm (5/8") o 19 mm (3/4").

Per sfruttare al meglio la portata della pompa, si consiglia di utilizzare un tubo da 19 mm (3/4") collegabile con la raccorderia Profi-System GARDENA, ad esempio:

- Set collegamento pompa GARDENA, art. 1752,

o un tubo da 25 mm (1") raccordabile con gli accessori di collegamento in vendita presso i negozi di idraulica.

→ Avvitare a mano il raccordo filettato all'uscita della pompa ③/④ stringendolo bene e collegarvi il tubo di mandata ⑤.

In caso di un collegamento parallelo di più di 2 tubi flessibili/accessori di collegamento, consigliamo l'impiego dei distributori a 2 o 4 vie GARDENA, art. 8193/8194, rubinetto a 2 vie GARDENA, art. 940 che possono essere avvitati direttamente sull'attacco filettato ③/④.

3. UTILIZZO

Per pompare liquidi [fig. O1/O2]:



PERICOLO! Scossa di corrente!
Pericolo di lesioni causate da scossa di corrente!

→ Prima di procedere all'adescamento, accertarsi che la pompa non sia collegata alla rete elettrica. In caso staccare la spina dalla presa di corrente.



ATTENZIONE!

→ Prima di ogni messa in funzione, riempire lentamente la pompa di liquido fino allo sfioratore (circa 2 – 3 l).

1. Aprire il coperchio ⑥ del bocchettone di riempimento ⑦ con la presente chiave ④ svitandolo in senso antiorario.
2. Versare nel bocchettone ⑦ almeno 2 – 3 litri del liquido da aspirare (fino al completo riempimento).
3. Chiudere il coperchio ⑥ con la chiave ④ girandolo in senso orario **solo** fino all'arresto ③ (non oltre).
4. Aprire eventualmente le valvole d'arresto presenti nella condotta di mandata (accessori di collegamento, antiriflusso acqua, ecc.).
5. Svuotare il tubo di mandata ⑤ dal liquido residuo in modo che l'aria possa fuoriuscire liberamente durante la fase di avviamento.
6. **Accendere la pompa 4000/5:**
Mantenere il tubo flessibile di mandata ⑤ min. 1 m perpendicolare alla pompa verso l'alto, premere l'interruttore ON/OFF ⑧ (*l'interruttore ON/OFF si illumina*) e attendere che la pompa cominci ad aspirare.

→ Qualora ciò non avvenisse dopo ca. 5 minuti, spegnere la pompa (interruttore ON/OFF ⑧) (vedi 6. ELIMINAZIONE DEI GUASTI).

6. **Accendere la pompa 5000/5; 6000/6 inox [fig. O3/O4]:**
Mantenere il tubo flessibile di mandata ⑤ min. 1 m perpendicolare alla pompa, inserire la spina di rete e premere il tasto On/Off ⑩ (*il LED si illumina in verde*) e attendere finché la pompa inizia ad aspirare.

Se la pompa non convoglia più per ca. 20 secondi, il LED lampeggia in arancione.

Se la pompa non convoglia più per ca. 5 minuti (5000/5)/ ca. 6 minuti (6000/6 inox), il LED si illumina in rosso e la pompa si spegne automaticamente (vedi 6. ELIMINAZIONE DEI GUASTI).

→ Se la pompa non si disinserisce automaticamente dopo 5 minuti, disinserire la pompa a mano e verificare che il tubo di aspirazione sia a tenuta.

L'altezza massima di autoadescamento indicata di 8 m può essere raggiunta solamente se la pompa è riempita attraverso il bocchettone di riempimento ⑦ fino al trabocco e il tubo flessibile di mandata ⑤ viene contemporaneamente mantenuto durante la fase di autoadescamento, verso l'alto, in maniera tale da evitare qualsiasi perdita del fluido convogliato dalla pompa attraverso il tubo flessibile di mandata ⑤.

Modo speciale:

Le unità di comando elettriche supplementari (ad esempio telecomandi, pressostati) sono utilizzabili solo nel modo speciale.

Attivazione del modo speciale:

1. Mantenere premuto il tasto On/Off ⑩ per 8 secondi durante l'inserimento.
Durante i primi 5 secondi l'indicatore LED verde è acceso, per i restanti 3 secondi lampeggia.
2. Se l'indicatore LED verde si riaccende dopo 8 secondi, lasciare il tasto On/Off ⑩.

Disattivazione del modo speciale:

1. Inserire la spina di rete in una presa di corrente.
La pompa si avvia automaticamente.
2. Premere il tasto On/Off ⑩.
La pompa si disinserisce.
3. Mantenere premuto per 8 secondi il tasto On/Off ⑩, finché il LED verde cessa di lampeggiare.

Funzione safe-pump:

La **funzione safe-pump** è una funzione d'avvertimento tramite spia di controllo a LED in caso di mancanza di flusso d'acqua. Inoltre, protegge la pompa contro un danneggiamento qualora il lato di mandata dovesse rimanere chiuso troppo a lungo (ad esempio valvole chiuse) o durante una eventuale mancanza d'acqua in aspirazione (ad esempio, cisterna vuota), tramite dispositivo di **sicurezza contro il funzionamento a secco**.

Il LED si illumina in verde: **Esercizio normale**

Il LED lampeggia in arancione: **Nessun flusso d'acqua da almeno 20 sec.**

Il LED si illumina in rosso: **Nessun flusso d'acqua da almeno 5 min. (la pompa si spegne automaticamente)**

LED lampeggiante in rosso:

Allarme! La pompa è stata avviata 3 volte in 20 min. senza flusso d'acqua (impossibile riavviare la pompa prima 5 min. per il raffreddamento, dopodiché il LED si illumina in rosso).

4. CONSERVAZIONE

Messa fuori servizio [fig. S1]:

In previsione di possibili gelate riporre e conservare la pompa da giardino in un luogo al riparo dal gelo.

1. Aprire l'apposito scarico ⑨ in modo *che tutto il liquido residuo fuoriesca*.
2. Riporre la pompa in luogo protetto dal gelo.

Smaltimento:

(ai sensi della direttiva 2012/19/UE)

Il prodotto non può essere smaltito insieme ai normali rifiuti domestici. Deve essere smaltito in base alle prescrizioni ambientali localmente applicabili.



IMPORTANTE!

Smaltire il prodotto nel o tramite il punto di raccolta locale per il riciclaggio.

5. MANUTENZIONE



PERICOLO! Scossa di corrente!

Pericolo di lesioni causate da scossa di corrente!

→ Prima di effettuare qualunque intervento sulla pompa, staccare sempre la spina dalla presa di corrente.

Pulizia del filtro [fig. M1]:

Il filtro deve essere pulito accuratamente in caso di sporcizia.

1. Chiudere tutte le valvole di chiusura nel lato di mandata.
2. Svitare il coperchio ⑥ dell'alloggio del filtro.
3. Estrarre in verticale l'unità di filtro.
4. Bloccare il bicchiere ⑩, ruotare il filtro ⑪ in senso antiorario **1** ed estrarre il filtro stesso **2** (chiusura a baionetta) [fig. M2/M3].
5. Sciacquare il bicchiere ⑩ sotto l'acqua corrente e pulire il filtro ⑪, ad esempio con una spazzola morbida.
6. Rimontare il filtro eseguendo le operazioni in senso inverso.

Pulizia della pompa da giardino:

In seguito alla rimozione di acqua di piscina contenente cloro, la pompa deve essere pulita.

1. Pompate acqua tiepida (max. 35 °C), eventualmente con aggiunta di detersivo (ad es. detersivo per piatti) finché l'acqua pompata non diventa limpida.
2. Eliminare i residui nel rispetto delle norme locali vigenti.

6. ELIMINAZIONE DEI GUASTI



PERICOLO! Scossa di corrente!

Pericolo di lesioni causate da scossa di corrente!

→ Prima di effettuare qualunque intervento sulla pompa, staccare sempre la spina dalla presa di corrente.

Sblocco della turbina [fig. T1]:

Se la turbina si blocca a causa dei depositi di sporco, procedere come segue:

→ Utilizzando un cacciavite allentare la vite della turbina ⑬.
La turbina si sblocca.

Pulizia del sensore di flusso [fig. T2]:

Se il sensore di flusso risultasse sporco, non saranno da escludere false segnalazioni di errore (il LED lampeggia in arancione).

1. Svitare ambedue le viti ⑬.
2. Rimuovere la copertura ⑭.

3. Rimuovere la vite di sicurezza ⑮ e staccare la grappa di sicurezza ⑯.
4. Svitare il coperchio ⑰ in senso antiorario.
5. Rimuovere la ruota a palette ⑱ e pulirla accuratamente.
Pulire l'alloggiamento del sensore di flusso.
6. Rimontare la ruota a palette ⑱ con la parte metallica in direzione di montaggio.
7. Abitare il coperchio ⑰ in senso orario.
8. Bloccare il coperchio ⑰ attraverso la grappa di sicurezza ⑯ con la vite di sicurezza ⑮.
9. Inserire il coperchio ⑭ prima sopra e fissarlo poi sotto con le due viti ⑮.



Nota: rivolgersi, in presenza di altri problemi, all'Assistenza Clienti GARDENA di competenza. Le riparazioni possono essere eseguite solamente dall'Assistenza Clienti GARDENA così come da rivenditori specializzati che sono autorizzati da GARDENA.

7. ACCESSORI

GARDENA Tubi di aspirazione	Flessibili e resistenti al vuoto, con diametro da 19 mm (3/4") o da 25 mm (1") (art. 1720/1721), disponibili a metraggio senza accessori o in confezione a lunghezza fissa (art. 1411/1418) completa di raccordi.	
GARDENA Raccordo filettato per tubo di aspirazione	Per l'allacciamento nel lato di aspirazione.	art. 1723/1724
GARDENA Set collegamento pompa	Per l'allacciamento nel lato di mandata.	art. 1750/1752
GARDENA Filtro di aspirazione con valvola antiriflusso	Per accessoriare il tubo di aspirazione a metraggio.	art. 1726/1727/1728
GARDENA Pressostato elettronico	Attiva e arresta la pompa automaticamente. Con dispositivo di sicurezza contro il funzionamento a secco. Va installato su una delle due uscite (nell'art. 1734/1736 a tal fine occorre disattivare il modo speciale).	art. 1739
Per la pompa 4000/5: GARDENA Dispositivo di sicurezza contro il funzionamento a secco	Disattiva automaticamente la pompa quando viene a mancare il liquido in aspirazione.	art. 1741
GARDENA Tubo di aspirazione per fontana a battente	Per collegare la pompa a fontane a battente od a tubi rigidi. Lunghezza 0,5 m. Con filettatura interna da 33,3 mm (G1) su entrambi i lati.	art. 1729

8. DATI TECNICI

<i>Pompa da giardino</i>	Unità	Valore 4000/5 (art. 1732)	Valore 5000/5 (art. 1734)	Valore 6000/6 inox (art. 1736)
Potenza nominale	W	1.100	1.300	1.300
Mandata max.	l/h	4.000	5.000	6.000
Pressione max./Prevalenza max.	bar/m	4,5/45	5,0/50	5,5/55
Altezza max. di autoadescamento	m	8	8	8
Pressione max. interna (lato mandata)	bar	6	6	6
Corrente di rete/Frequenza di rete	V (AC)/Hz	220 – 240/50	220 – 240/50	220 – 240/50
Cavo di collegamento	m	1,5; H07RN-F	1,5; H07RN-F	1,5; H07RN-F
Peso	kg	11	11,5	13,5
Livello di emissione sonora $L_{WA}^{(1)}$ misurata / garantita	dB (A)	77 / 80	77 / 80	75 / 78
Incertezza k_{WA}		3	3	3

Procedura di misurazione secondo: ¹⁾ 2000/14/EG

9. SERVIZIO/GARANZIA

Servizio:

Prendere contatto all'indirizzo sul retro.

Dichiarazione di garanzia:

In caso di reclami in garanzia, all'utente non viene addebitato alcun importo per i servizi forniti.

GARDENA Manufacturing GmbH, per tutti i nuovi prodotti originali GARDENA, fornisce una garanzia di 2 anni che decorre dal primo acquisto presso il rivenditore, se i prodotti sono stati impiegati esclusivamente per l'uso privato. La presente garanzia del produttore non si applica a prodotti acquistati sul mercato secondario. Tale garanzia fa riferimento ai difetti essenziali del prodotto che sono da ricondurre, in modo provato, a carenze del materiale o di fabbricazione. La garanzia verrà espletata mediante la fornitura di un prodotto sostitutivo completamente funzionale o la riparazione del prodotto difettoso da inviare gratuitamente a GARDENA; ci riserviamo il diritto di scegliere tra le seguenti opzioni. Questo servizio è soggetto alle seguenti disposizioni:

- Il prodotto è stato usato per lo scopo previsto secondo le indicazioni contenute nelle istruzioni di funzionamento.

Problema	Possibile causa	Rimedio	
La pompa è in funzione, ma non aspira	La pompa aspira aria in un punto di collegamento.	→ Sigillare i collegamenti sul lato aspirazione a tenuta stagna.	
	Il tubo di aspirazione è difettoso non è stagno.	→ Controllare che le tubature non siano danneggiate e mettere a tenuta stagna.	
	Non si è provveduto ad adescare la pompa prima della messa in uso.	→ Adescare la pompa (vedi 3. UTILIZZO).	
	In fase di autoadescamento il liquido con cui si è riempita la pompa si riversa nel tubo di mandata.	1. Adescare nuovamente la pompa (vedi 3. UTILIZZO). 2. Riavviare la pompa tenendo sollevato il tubo di mandata (di ca. 1 metro sopra la pompa) finché il liquido non comincia a fuoriuscire.	
	Per un collegamento a tenuta perfetta si consiglia di utilizzare tubi di aspirazione GARDENA (vedi 7. ACCESSORI).		
	Il bocchettone ⑦ di adescamento non è ben chiuso.	→ Controllare la guarnizione (se necessario sostituirla) e stringere bene il coperchio (non usare pinze).	
La pompa gira ma la mandata o la pressione diminuiscono di colpo	L'aria non fuoriesce perché il tubo di mandata è bloccato o contiene acqua residua.	→ Liberare la mandata aprendo i terminali eventualmente montati (come ad es. una lancia da innaffiaggio) oppure svuotare il tubo dell'acqua residua o, ancora, staccarlo dalla pompa in funzione.	
	Non sono stati rispettati i tempi di attivazione.	→ Azionare la pompa e attendere per 5 minuti.	
	Il filtro o la valvola antiriflusso del tubo di aspirazione sono otturati.	→ Pulire il filtro o la valvola antiriflusso.	
	L'altezza di aspirazione è eccessiva.	→ Ridurre opportunamente l'altezza di aspirazione.	
	Per evitare problemi di aspirazione, si raccomanda di usare gli speciali tubi GARDENA con valvola antiriflusso (vedi 7. ACCESSORI) e di adescare sempre la pompa prima di attivarla.		
	Il filtro sul tubo aspira a vuoto.	→ Limitare la mandata montando sull'uscita della pompa una valvola di regolazione GARDENA, art. (2)977.	
La pompa non entra in funzione o si arresta improvvisamente	Filtro di aspirazione o valvola antiriflusso intasato/a.	→ Pulire il filtro o la valvola antiriflusso.	
	Il collegamento sul lato aspirazione non è stagno.	→ Rendere stagno il collegamento.	
	Girante bloccata.	→ Sbloccare la girante.	
	Manca corrente.	→ Verificare linea e connessioni elettriche.	
	L'interruttore termico di sicurezza na disattivato la pompa per surriscaldamento/sovraccarico.	→ Pulire la turbina. Verificare che la pompa sia in luogo sufficientemente ventilato e che il liquido da aspirare non superi i 35 °C.	
	Si è verificata un'interruzione nel circuito elettrico.	→ Rivolgersi a un Centro Assistenza GARDENA.	
5000/5; 6000/6 inox: La pompa convoglia e il LED lampeggia in arancione	Il sensore di flusso è sporco.	→ Pulire il sensore di flusso.	
	5000/5; 6000/6 inox: La pompa si disinserisce e il LED si illumina in rosso	Per ca. 5 min. la pompa è rimasta senza fluido da convogliare o presenta una permeabilità nel lato di aspirazione.	→ Accertarsi che sia presente il fluido da convogliare, controllare la condotta di aspirazione e riavviare la pompa.
		La pompa girava per ca. 5 min. con il lato di mandata chiuso	→ Aprire il lato di mandata e riavviare la pompa.

- L'acquirente o altre persone non hanno provato ad aprire o a riparare il prodotto.
- Per il funzionamento del prodotto sono stati utilizzati solo ricambi e parti usurate originali GARDENA.
- Esibizione della ricevuta di acquisto.

Restano escluse dalla garanzia l'usura normale di parti e componenti (ad esempio su lame, elementi di fissaggio di lame, turbine, lampadine, cinghie trapezoidali e dentate, giranti, filtri d'aria, candele di accensione), modifiche estetiche nonché parti usurate e materiali di consumo.

La presente garanzia del produttore è limitata alla fornitura di ricambi e alla riparazione secondo le condizioni sopra riportate. La garanzia del produttore non giustifica altri diritti nei nostri confronti, in quanto produttore, ad esempio al risarcimento danni. La presente garanzia del produttore **non** intacca ovviamente i diritti alla prestazione di garanzia esistenti, per legge e contratto, nei confronti del rivenditore/venditore.

La garanzia del produttore è soggetta al diritto della Repubblica Federale di Germania.

In caso di garanzia si prega di inviare il prodotto difettoso, con affrancatura sufficiente, assieme a una copia della ricevuta di acquisto e una descrizione dell'errore, all'indirizzo del servizio di assistenza GARDENA.

Parti usurate:

La girante, in quanto parte soggetta a usura è esclusa dalla garanzia.

Pumpen-Kennlinien
Performance characteristics
Courbes de performance
Prestatiegrafiek
Kapacitetskurva
Ydelses karakteristika
Pumpun ominaiskäyrä
Pumpekarakteristikk
Curva di rendimento
Curva característica de la bomba
Características de performance
Charakterystyka pompy
Szivattyú-jelleggörbe
Charakteristika čerpadla
Charakteristiky čerpadla
Χαρηκτηριστικό διάγραμμα
Кривая производительности насоса
Karakteristika črpalke
Obilježja pumpe
Karakteristika pumpe
Крива характеристики насоса
Caracteristică pompă
Pompa karakter eğrisi
Помпена характеристика
Fuqia e pompës
Pumba karakteristik
Siurblio charakteristinė kreivė
Sūkņa raksturlīkne

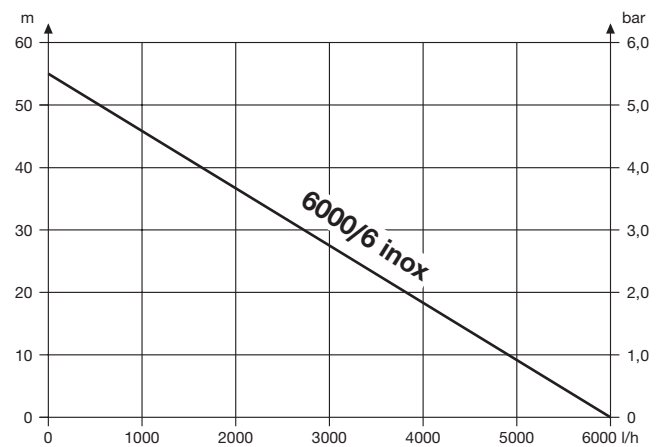
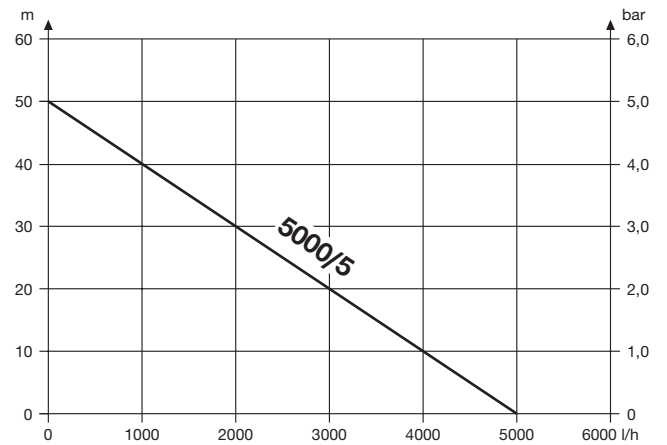
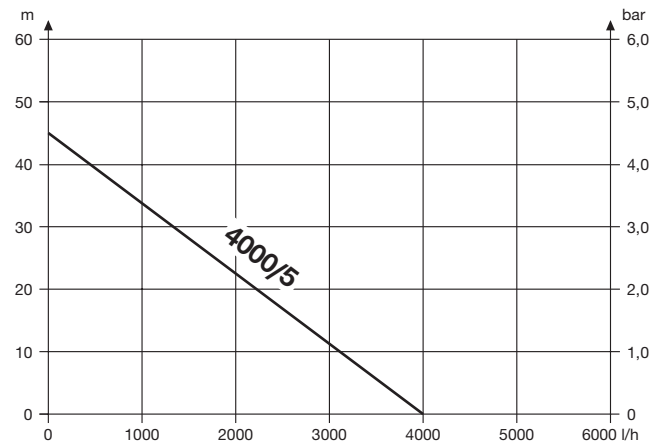

Deutschland / Germany

GARDENA
Manufacturing GmbH
Central Service
Hans-Lorenser-Straße 40
D-89079 Ulm
Produktfragen:
(+49) 731 490-123
Reparaturen:
(+49) 731 490-290
service@gardena.com

Albania

COBALT Sh.p.k.
Rr. Siri Kodra
1000 Tirana

Argentina

Husqvarna Argentina S.A.
Av.del Libertador 5954 –
Piso 11 – Torre B
(C1428ARP) Buenos Aires
Phone: (+54) 11 5194 5000
info.gardena@
ar.husqvarna.com

Armenia

Garden Land Ltd.
61 Tigran Mets
0005 Yerevan

Australia

Husqvarna Australia Pty. Ltd.
Locked Bag 5
Central Coast BC
NSW 2252
Phone: (+61) (0) 2 4352 7400
customer.service@
husqvarna.com.au

Austria / Österreich

Husqvarna Austria GmbH
Industriezeile 36
4010 Linz
Tel.: (+43) 732 77 01 01-485
service.gardena@
husqvarnagroup.com

Azerbaijan

Firm Progress
a. Aliyev Str. 26A
1052 Baku

Belgium

Husqvarna België nv/sa
Gardena Division
Rue Egide Van Ophem 111
1180 Uccle / Ukkel
Tel.: (+32) 2 720 92 12
info@gardena.be

Bosnia / Herzegovina

SILK TRADE d.o.o.
Industrijska zona Bukva bb
74260 Tešanj

Brazil

Husqvarna do Brasil Ltda
Av. Francisco Matarazzo,
1400 – 19º andar
São Paulo – SP
CEP: 05001-903
Tel: 0800-112252
marketing.br.husqvarna@
husqvarna.com.br

Bulgaria

AGROLAND България АД
бул. 8 Декември, №13
Офис 5
1700 Студентски град
София
Тел.: (+359) 24 66 69 10
info@agroland.eu

Canada / USA

GARDENA Canada Ltd.
100 Summerlea Road
Brampton, Ontario L6T 4X3
Phone: (+1) 905 792 93 30
info@gardenacanada.com

Chile

Maquinarias Agroforestales
Ltda. (Maga Ltda.)
Santiago, Chile
Avda. Chesterton
8355 comuna Las Condes
Phone: (+56) 2 202 4417
Dalton@maga.cl
Zipcode: 7560330

China

Husqvarna (Shanghai)
Management Co., Ltd.
富世华 (上海) 管理有限公司
3F, Benq Square B,
No207, Song Hong Rd.,
Chang Ning District,
Shanghai, PRC. 200335
上海市市长宁区淞虹路207号明
基广场B座3楼, 邮编: 200335

Colombia

Husqvarna Colombia S.A.
Calle 18 No. 68 D-31, zona
Industrial de Montevideo
Bogotá, Cundinamarca
Tel. 571 2922700 ext. 105
jairo.salazar@
husqvarna.com.co

Costa Rica

Compania Exim
Euroberoamericana S.A.
Los Colegios, Moravia,
200 metros al Sur del Colegio
Saint Francis – San José
Phone: (+506) 297 68 83
exim_euro@racsa.co.cr

Croatia

Husqvarna Austria GmbH
Industriezeile 36
4010 Linz
Tel.: (+43) 732 77 01 01-485
service.gardena@
husqvarnagroup.com

Cyprus

Med Marketing
17 Digeni Akrita Ave
P.O. Box 27017
1641 Nicosia
Czech Republic
Husqvarna Česko s.r.o.
Türkova 2319/5b
149 00 Praha 4 – Chodov
Bezplatná infolinka:
800 100 425
servis@cz.husqvarna.com

Denmark

GARDENA DANMARK
Lejrvej 19, st.
3500 Værløse
Tlf.: (+45) 70 26 47 70
husqvarna@husqvarna.dk
www.gardena.com/dk

Dominican Republic

BOSQUESA, S.R.L
Carretera Santiago Licey
Km. 5 ½
Esquina Copal II.
Santiago
Dominican Republic
Phone: (+809) 736-0333
joserbosquesa@claro.net.do

Ecuador

Husqvarna Ecuador S.A.
Arupos E1-181 y 10 de
Agosto Quito, Pichincha
Tel. (+593) 22800739
francisco.jacome@
husqvarna.com.ec

Estonia

Husqvarna Eesti OÜ
Valdeku 132
EE-11216 Tallinn
info@gardena.ee

Finland

Oy Husqvarna Ab
Gardena Division
Lautatarhankatu 8 B/PL 3
00581 HELSINKI
www.gardena.fi

France

Husqvarna France
9/11 Allée des pierres mayettes
92635 Gennevilliers Cedex
France
http://www.gardena.com/fr
N° AZUR: 0 810 00 78 23
(Prix d'un appel local)

Georgia

Transporter LLC
8/57 Beliashvili street
0159 Tbilisi, Georgia
Phone: (+995) 322 14 71 71

Great Britain

Husqvarna UK Ltd
Preston Road
Aycliffe Industrial Park
Newton Aycliffe
County Durham
DL5 6UP
info.gardena@
husqvarna.co.uk

Greece

Π. ΠΑΠΑΔΟΠΟΥΛΟΣ ΑΕΒΕ
Λεωφ. Αθηνών 92
Αθήνα
T.K.104 42
Ελλάδα
Τηλ. (+30) 210 51 93 100
info@papadopoulos.com.gr

Hungary

Husqvarna Magyarország Kft.
Ezred u. 1-3
1044 Budapest
Telefon: (+36) 1 251-4161
vevoszolgalat.husqvarna@
husqvarna.hu

Iceland

Ó. Johnson & Kaaber
Tunguhalsi 1
110 Reykjavik
ooj@ojk.is

Ireland

Husqvarna UK Ltd
Preston Road
Aycliffe Industrial Park
Newton Aycliffe
County Durham
DL5 6UP
info.gardena@
husqvarna.co.uk

Italy

Husqvarna Italia S.p.A.
Via Santa Vecchia 15
23868 VALMADRERA (LC)
Phone: (+39) 0341.203.111
assistenza.italia@
it.husqvarna.com

Japan

KAKUICHI Co. Ltd.
Sumitomo Realty &
Development Kojimachi
BLDG., 8F
5-1 Nibannco
Chiyoda-ku
Tokyo 102-0084
Phone: (+81) 33 264 4721
m_ishihara@kaku-ichi.co.jp

Kazakhstan

LAMED Ltd.
155/1, Tazhibayevoi Str.
050060 Almaty
IP Schmidt
Abayavenue 3B
110 005 Kostanay

Korea

Kyung Jin Trading CO.,LTD.
107-4, SunDuk Bld.,
YangJae-dong,
Seocho-gu,
Seoul, (zipcode: 137-891)
Phone: (+82) (0)2 574-6300

Kyrgyzstan

Alye Maki
av. Moladaya Guardir J 3
720014
Bishkek

Latvia

Husqvarna Latvija SIA
Ulbrokas 19A
LV-1021 Rīga
info@gardena.lv

Lithuania

UAB Husqvarna Lietuva
Ateities pl. 77C
LT-52104 Kaunas
info@gardena.lt

Luxembourg

Magasins Jules Neuberger
39, rue Jacques Stas
Luxembourg-Gasperich 2549
Case Postale No. 12
Luxembourg 2010
Phone: (+352) 40 14 01
api@neuberger.lu

Mexico

AFOSA
Av. Lopez Mateos Sur # 5019
Col. La Calma 45070
Zapopan, Jalisco
Mexico
Phone: (+52) 33 3818-3434
icornejo@afosa.com.mx

Moldova

Convel S.R.L.
290A Muncesti Str.
2002 Chisinau

Netherlands

Husqvarna Nederland B.V.
GARDENA Division
Postbus 50131
1305 AC ALMERE
Phone: (+31) 36 521 00 10
info@gardena.nl

Neth. Antilles

Jonka Enterprises N.V.
Sta. Rosa Weg 196
P.O. Box 8200
Curaçao
Phone: (+599) 9 767 66 55
pgm@jonka.com

New Zealand

Husqvarna New Zealand Ltd.
PO Box 76-437
Manukau City 2241
Phone: (+64) (0) 9 9202410
support.nz@husqvarna.co.nz

Norway

Husqvarna Norge AS
Gardena Division
Trøskenveien 36
1708 Sarpsborg
info@gardena.no

Peru

Husqvarna Perú S.A.
Jr. Ramón Cárcamo 710
Lima 1
Tel: (+51) 1 3320400 ext. 416
juan.remuzgo@
husqvarna.com

Poland

Husqvarna
Poland Spółka z o.o.
ul. Wysockiego 15 b
03-371 Warszawa
Phone: (+48) 22 330 96 00
gardena@husqvarna.com.pl

Portugal

Husqvarna Portugal, SA
Lagoa - Albarraque
2635 - 595 Rio de Mouro
Tel.: (+351) 21 922 85 30
Fax : (+351) 21 922 85 36
info@gardena.pt

Romania

Madex International Srl
Soseaua Odaii 117-123,
RO 013603 București, S1
Phone: (+40) 21 352.76.03
madex@ines.ro

Russia / Россия

ООО „Хускварна“
141400, Московская обл.,
г. Химки,
улица Ленинградская,
владение 39, стр.6
Бизнес Центр
„Химки Бизнес Парк“,
помещение ОВ02_04
http://www.gardena.ru

Serbia

Domel d.o.o.
Autoput za Novi Sad bb
11 273 Belgrade
Phone: (+381) 1 18 48 88 12
miroslav.jejina@domel.rs

Singapore

Hy-Ray PRIVATE LIMITED
40 Jalan Pemimpin
#02-08 Tat Ann Building
Singapore 577185
Phone: (+65) 6253 2277
shiyiing@hyray.com.sg

Slovak Republic

Husqvarna Česko s.r.o.
Türkova 2319/5b
149 00 Praha 4 – Chodov
Bezplatná infolinka:
800 154 044
servis@sk.husqvarna.com

Slovenia

Husqvarna Austria GmbH
Industriezeile 36
4010 Linz
Tel.: (+43) 732 77 01 01-485
service.gardena@
husqvarnagroup.com

South Africa

Husqvarna
South Africa (Pty) Ltd
Postnet Suite 250
Private Bag X6,
Cascades, 3202
South Africa
Phone: (+27) 33 846 9700
info@gardena.co.za

Spain

Husqvarna España S.A.
Calle de Rivas nº 10
28052 Madrid
Phone: (+34) 91 708 05 00
atencioncliente@gardena.es

Suriname

Agrofix n.v.
Verlengde Hogestraat #22
Phone: (+597) 472426
agrofix@sr.net
Pobox : 2006
Paramaribo
Suriname – South America

Sweden

Husqvarna AB
Gardena Division
S-561 82 Husqvarna
Gardenaorder@husqvarna.se

Switzerland / Schweiz

Husqvarna Schweiz AG
Consumer Products
Industriestrasse 10
5506 Mägenwil
Phone: (+41) (0) 62 887 37 90
info@gardena.ch

Turkey

Dost Bahçe Diş Ticaret
Müessesilik A.Ş
Yunus Mah. Adil Sok. No:3
Ic Kapi No: 1 Kartal
34873 Istanbul
Phone: (+90) 216 38 93 939
info@dostbahce.com.tr

Ukraine / Україна

ТОВ «Хускварна Україна»
вул. Васильківська, 34,
офіс 204-г
03022, м. Київ
Тел. (+38) 044 498 39 02
info@gardena.ua

Uruguay

FELI SA
Entre Rios 1083 CP 11800
Montevideo – Uruguay
Tel: (+598) 22 03 18 44
info@felisa.com.uy

Venezuela

Corporación Casa y Jardín C.A.
Av. Caroní, Edif. Trezmen, PB.
Colinas de Bello Monte.
1050 Caracas.
Tlf: (+58) 212 992 33 22
info@casayjardin.net.ve

1732-20.960.11/0819
© GARDENA
Manufacturing GmbH
D-89070 Ulm
http://www.gardena.com