

V1 Art. 1254

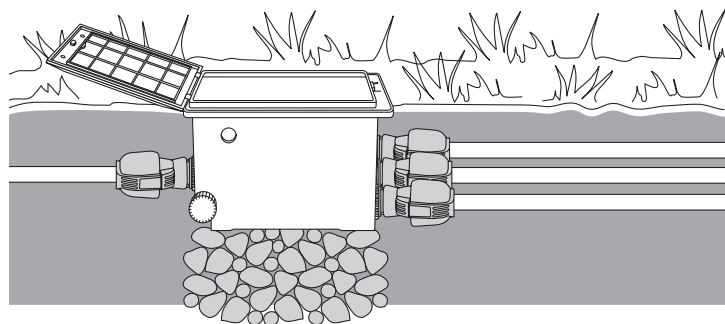

V3 Art. 1255

DE Betriebsanleitung

Ventilbox

EN Operator's manual

Valve Box

FR Mode d'emploi

Bloc-vanne

NL Gebruiksaanwijzing

Ventielbox

SV Bruksanvisning

Ventildosa

DA Brugsanvisning

Ventilboksen

NO Bruksanvisning

Automatisk ventil

IT Istruzioni per l'uso

Pozzetto per valvole

ES Instrucciones de empleo

Caja de válvulas

PT Manual de instruções

Boxe de válvulas

ET Kasutusjuhend

Klapikast

LT Eksploatavimo instrukcija

Vārstu bloks

LV Lietošanas instrukcija

Ventilių dėžutė

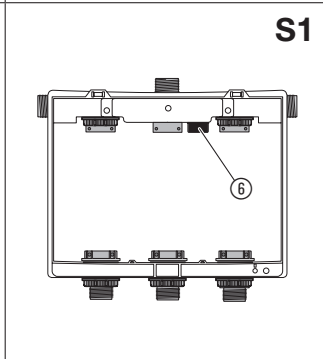
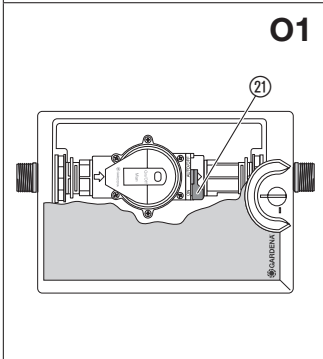
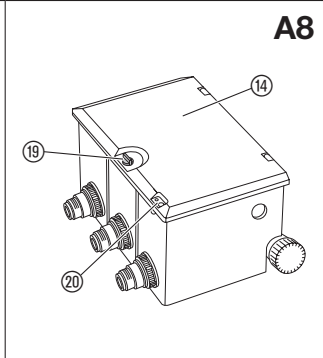
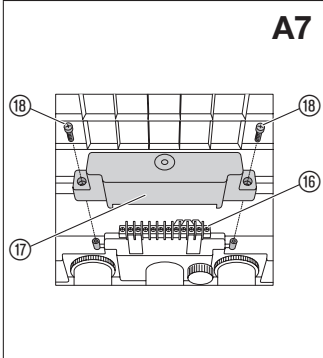
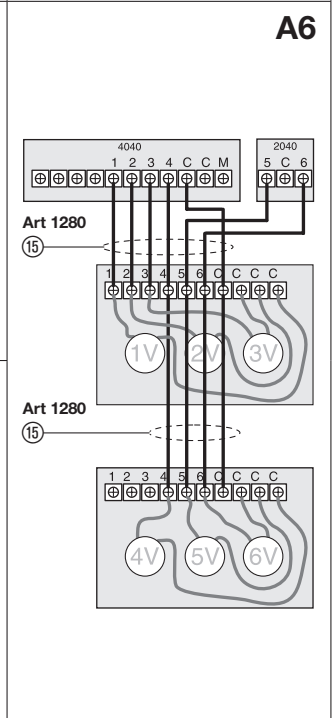
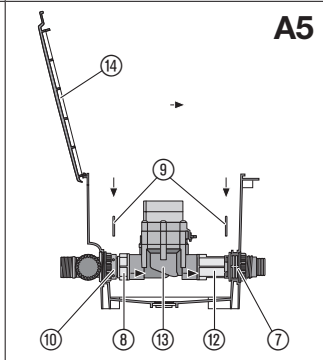
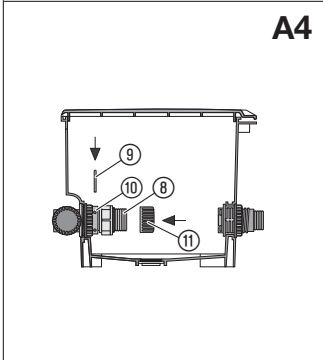
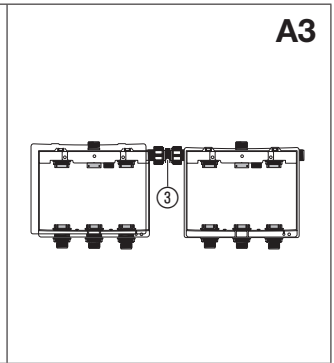
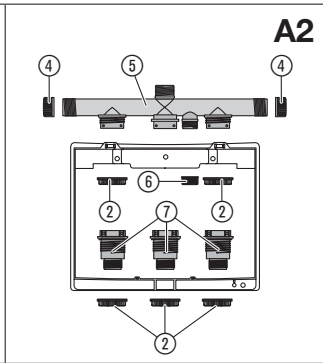
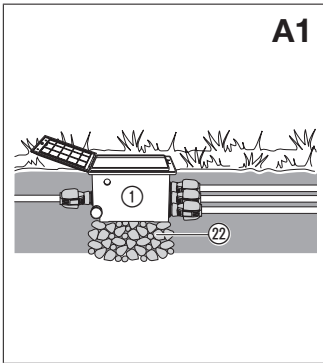

GARDENA Ventielbox V1/V3

1. VEILIGHEID	17
2. MONTAGE	17
3. BEDIENING	19
4. OPBERGEN	19
5. STORINGEN VERHELPEN	19
6. TECHNISCHE GEGEVENS	20
7. TOEBEHOREN	20
8. SERVICE/GARANTIE	20

product nooit wanneer u moe of ziek bent of wanneer u onder invloed bent van alcohol, drugs of geneesmiddelen.

Gebruik volgens de voorschriften:

De ventielboxen zijn bedoeld voor ondergrondse inbouw van de GARDENA Beregeningsventielen.

Vertaling van de originele instructies.



Uit veiligheidsoverwegingen mogen kinderen en jongeren onder de 16 jaar evenals personen die niet met deze gebruiksaanwijzing vertrouwd zijn, dit product niet gebruiken. Personen met een lichamelijke of geestelijke beperking mogen dit product alleen gebruiken als ze onder toezicht staan van of geïnstrueerd worden door een bevoegde persoon. Kinderen moeten onder toezicht staan, om ervoor te zorgen dat ze niet met het product spelen. Gebruik het

Besturingstechniek van de beregeningsventielen:

Besturingstechniek van de beregeningsventielen:

Beregeningsventiel art. 1251 (9 V):

- Directe ventielprogrammering met de **programmeer-eenheid art. 1242** in het bijzonder geschikt voor decentrale ventielinstallatie met **besturingsmodule art. 1250**.

Beregeningsventiel art. 1278 (24 V)*:

- Maximaal 12 via kabel bestuurbare **beregeningsventielen met de beregeningsbesturing 4040 art. 1276/uitbreidingsmodule 2040 art. 1277** en **verbindingkabel art. 1280**.

* alleen op bepaalde markten verkrijgbaar.

Het aanhouden van de door GARDENA bijgevoegde instructies voor gebruik is een vereiste voor het correcte gebruik van de ventielbox.

1. VEILIGHEID

BELANGRIJK!

Lees de gebruiksaanwijzing zorgvuldig en bewaar deze om later nog eens te kunnen nalezen.

Overwinteren:



→ Houd u zich aan de veiligheidsvoorschriften op de ventielbox.



→ Voor het invallen van de vorst: zie **4. OPBERGEN Buitenbedrijfstelling/Overwinteren**.

→ Lees de veiligheidsaanwijzingen in de instructies voor gebruik.

GEVAAR!

Dit product genereert tijdens de werking een elektromagnetisch veld. Dit veld kan onder bepaalde omstandigheden invloed hebben op de werkwijze van actieve of passieve medische implantaten. Om het gevaar van situaties die kunnen leiden tot ernstige of dodelijke verwondingen uit te sluiten, dienen personen met een medisch implantaat hun arts en de fabrikant van het implantaat te raadplegen alvorens dit product te gebruiken.

GEVAAR!

Kleinere onderdelen kunnen gemakkelijk worden ingeslikt. De polyzak vormt een verstikkingsgevaar voor kleine kinderen. Houd kleine kinderen tijdens de montage uit de buurt.

2. MONTAGE

Centraalfilter inschakelen:



LET OP!

In het algemeen wordt aangeraden als bescherming van de installatie tegen vuil het GARDENA

centraalfilter art. 1506/1510 in te schakelen. Bij vuil water moet een filter in de installatie geplaatst worden.

Algemene montage-instructie:

→ Alle O-ringen en metalen vastzetbeugels voor de montage invetten! Schuif een O-ring op beide kanten van de telescoopbuis ⑧/⑩.

Ventielbox installeren [afb. A1]:

1. Ventielbox ① met een verpakking grof grind ② van ca. 20 cm x 30 cm x 10 cm (**V1**)/ 30 cm x 35 cm x 10 cm (**V3**) onderbouwen. *Daarmee is het correct functioneren van de schacht-drainage gegarandeerd.*
2. Bovenkant ventielbox gelijk met de bodempoppervlakte (bij de grasmat) inbouwen. *Daarmee zijn beschadigingen bij het grasmaaien uitgesloten.*

Bij de inbouw van de ventielbox moet het deksel gesloten zijn. Het aangrenzende aardrijk mag alleen voorzichtig verdicht worden, zodat de wanden niet ingedrukt worden waardoor het deksel niet meer volledig kan worden gesloten. De wanden eventueel aan de binnenkant met afstandhouders bij het verdichten steunen.

GARDENA aanvoerbuizen op ventielschacht aansluiten [afb. A2]:

Alleen voor ventielbox V3:

De verdeler ⑤ heeft 3 ingangen. Daarmee kan de ventielbox flexibel aangesloten worden.

1. Afsluiddoppen ④ op de ongebruikte ingangen schroeven.
2. Verdeler ⑤ van buiten in de ventielbox steken en met de beide moeren ② van binnen met de ventielbox vastschroeven.
3. Ontwateringskap ⑥ op de verdeler ⑤ schroeven.

Voor ventielbox V1 en V3:

→ Aansluitingen ⑦ van binnen in de ventielbox steken en met de beide moeren ② van buiten met de ventielbox vastschroeven.

De **GARDENA Aanvoerbuizen** 25 mm **art. 2700/2701** en 32 mm **art. 2704/2705** kunnen via de **GARDENA Verbindingsstukken** 25 mm **art. 2762** en 32 mm **art. 2768** worden aangesloten.

V3: 2 ventielboxen V3 verbinden [afb. A3]:

Met behulp van de 1"x1"-verbinder **art. 2758-00.900.01** kunnen 2 ventielboxen **V3** met elkaar worden verbonden.

→ 1"x1"-verbinder ③ aan de open verdeleruitgangen van de beide ventielboxen **V3** vastschroeven.

V3: open verdeleruitgang sluiten [afb. A4]:

Als in een ventielbox **V3** slechts 2 ventielen gemonteerd worden, moet de open verdeleruitgang met een eindkap afgesloten worden.

1. Korte telescoopbuis ⑧ in de open verdeleruitgang schuiven.
2. Fixeerbeugel ⑨ in de gaten van de verdeleruitgang ⑩ steken. *De korte telescoopbuis ⑧ wordt vastgezet.*
3. Afsluiddop ⑪ op de korte telescoopbuis ⑧ schroeven.

Beregeningsventiel 9 V / 24 V (art. 1251/1278) monteren [afb. A5]:



LET OP!

Doorstroomrichting!

→ Bij de montage van het beregeningsventiel ⑬ op de doorstroomrichting (pijlen) letten.

1. Lange telescoopbuis ⑫ helemaal in de aansluiting aan de uitgangzijde ⑦ schuiven.
2. Korte telescoopbuis ⑧ in de ingangzijde van de besproeiingsklep ⑬ schroeven. *De pijlen op de besproeiingsklep geven de doorstroomrichting aan.*
3. Beregeningsventiel met de korte telescoopbuis ⑧ in de verdeleruitgang ⑩ schuiven.
4. Lange telescoopbuis ⑫ in de uitgangzijde van de besproeiingsklep ⑬ schroeven.
5. Fixeerbeugel ⑨ in de gaten van de verdeleruitgangen ⑩ en de aansluitingen ⑦ steken. *De telescoopbuizen ⑧/⑫ worden vastgezet.*

Bij geopende schachtdeksel ⑭ kan de doorstroomrichting op de beregeningsventiel ⑬ via gemarkeerde pijlen vastgesteld worden.

Beregeningsventielen 24 V (art. 1278) aansluiten [afb. A6/A7]:

Er kunnen max. 12 beregeningsventielen **art. 1278** (24 V) via de verbindingskabel **art. 1280** met de beregeningsbesturing 4040 **art. 1276** in combinatie met de uitbreidingsmodule 2040 **art. 1277** worden aangesloten.

1. Verbindingskabel ⑮ aan de zijkant in de ventielbox **V3** leiden en volgens de uitgangen van de beregeningsbesturing (zie kleur van de kabel) met de klemstrip ⑯ vastschroeven.
2. Van elk ventiel een kabel in de aansluitingen **C** schroeven.
3. Van elk ventiel de andere kabel volgens de toewijzing in de aansluitingen **1-6** schroeven.
4. Als 2 ventielboxen **V3** gebruikt worden, de tweede ventielbox **V3** via de verbindingskabel aan de eerste ventielbox **V3** aansluiten.
5. Beschermkap ⑰ over de klemstrip ⑯ schuiven en met de beide schroeven ⑱ vastschroeven.

De aansluiting van de **beregeningsventielen art. 1251 (9 V)** aan de aanvang voor **besturingsdelen art. 1250** vindt u in de instructies voor gebruik **programmeereenheid art. 1242**.

Deksel vastzetten [afb. A8]:

→ Door de sluihendel ⑲ 90° te draaien deksel ⑭ vastzetten zodat bij het maaien de deksel beschermd is.

Als diefstalbeveiliging kan de deksel ⑭ afgesloten worden.

→ Gelijke gaten ⑳ van de ventielbox en van de deksel (met kleine hangsloten of sluitlus) afsluiten

– of –

anders de deksel ⑭ met een plaatschroef (4,2 x 19 mm) tegen diefstal beveiligen.

3. BEDIENING

Ventielbesturing instellen [afb. O1]:

Volautomatische besturing:

- Keuzehendel ② op „**AUTO/OFF**” zetten.
Programmagestuurde waterdoorstroom naar de beregeningsinstallatie volgens programmering (door besturingsdeel/ontvanger of beregeningsbesturing).

Een automatisch geopend ventiel kan niet handmatig gesloten worden.

Handmatige besturing:

- Keuzehendel ② op „**ON**” zetten.
Permanente van de programmering onafhankelijke waterdoorstroom.

4. OPBERGEN

Buitenbedrijfstelling/Overwinteren [afb. O1/S1]:



Om beschadiging van het beregeningsventiel en de complete besproeiingsinstallatie te voorkomen moeten – in het bijzonder voor de vorstperiode – de volgende maatregelen genomen worden:

1. Waterkraan sluiten en verbindingsslang tussen waterkraan en **GARDENA Aansluitdoos art. 1594/2795** losmaken.
Daarmee kan lucht nastromen.
2. Bij directe aansluiting van de besproeiingsinstallatie aan het huiswatersnet de watertoevoer uitzetten en aftapkraan in het huiswatersnet openzetten.
3. De keuzehendels ② van alle ventielen op stand „**ON**” zetten.

4. Beregeningsventiel/Ventielbox leegmaken. Daartoe zijn er de volgende mogelijkheden:

- Installatie met perslucht leegblazen.
- Alle ventielen uitbouwen en vorstvrij opbergen.
- Bij ventielbox V3 de ontwateringskap ⑥ openen en detoevoerleiding leegmaken. Voor

zover de leidingen vanaf de ventielbox V3 via een ontwateringsventiel (bijv. in de GARDENA verzonken sproeiers), dat niet hoger dan het beregeningsventiel aangebracht is, leeggemaakt wordt, kunnen de beregeningsventielen in de ventielbox gemonteerd blijven.

5. Batterij uit de besturingsmodule/ontvanger voor afstandsbediening halen.
6. Schachtdeksel vergrendelen (zie 2. MONTAGE, Deksel vastzetten).

Afvoeren:

(conform RL2012/19/EU)

Het product mag niet met het normale huishoudelijke afval worden afgevoerd. Het moet volgens de geldende lokale milieuvorschriften worden afgevoerd.



BELANGRIJK!

Voer het product via uw plaatselijke recyclingverzamel-punt af.

5. STORINGEN VERHELPEN

Probleem	Mogelijke oorzaak	Oplossing
Beregeningsventiel gaat niet open, geen waterdoorstroom	Beregeningsbesturing/besturingsdeel niet correct met het beregeningsventiel verbonden.	→ Beregeningsbesturing/besturingsdeel correct met het beregeningsventiel verbinden.
	Watertoevoer onderbroken.	→ Watertoevoer openen.
Beregeningsventiel sluit niet, continue waterdoorstroming	Beregeningsventiel tegen de doorstroomrichting ingebouwd.	→ Beregeningsventiel in de schacht draaien (let op doorstroomrichting).
	Keuzehendel ② op stand „ ON ”.	→ Keuzehendel ② op „ AUTO/OFF ” zetten.
	Besturingsmodule werd tijdens de besproeiing verwijderd.	→ Besturingsmodule plaatsen en via de besturingsmodule uitschakelen.



AANWIJZING: Wend u bij andere storingen tot uw GARDENA servicecenter. Reparaties mogen alleen door de GARDENA servicecenters en door speciaalzaken worden uitgevoerd, die door GARDENA zijn goedgekeurd.

6. TECHNISCHE GEGEVENS

<i>Beregeningsventiel</i>	Eenheid	Waarde
Bedrijfsdruk	bar	0,5 tot 12
Doorstroommedium		schoon zoet water
Max. mediumtemperatuur	°C	40

7. TOEBEHOREN

Besturing

GARDENA Bodemvochtigheidssensor	art. 1188
GARDENA Verlengkabel voor Sensor	art. 1186
GARDENA Verbindingskabel	art. 1280
GARDENA Verbindingsklem	art. 1282

Filter

GARDENA Centraalfilter	art. 1506/1510
-------------------------------	-----------------------

8. SERVICE/GARANTIE

Service:

Neem contact op met het adres op de achterzijde.

Garantieverklaring:

In het geval van een garantieclaim worden u geen kosten in rekening gebracht voor de geleverde diensten.

GARDENA Manufacturing GmbH geeft op alle nieuwe originele GARDENA producten 2 jaar garantie vanaf de eerste aankoop bij de dealer, wanneer de producten uitsluitend privé werden gebruikt. Voor producten die op een secundaire markt zijn gekocht, geldt deze fabrieksgarantie niet. Deze garantie heeft betrekking op alle belangrijke defecten van het product, die aantoonbaar te wijten zijn aan materiaal- of fabricagefouten. Aan deze garantie wordt voldaan door levering van een volledig functioneel vervangend product of door gratis reparatie van het defecte product dat naar ons is verzonden; wij behouden ons het recht voor om tussen deze opties te kiezen. Deze dienst is onderworpen aan de volgende bepalingen:

- Het product is gebruikt voor het beoogde doel conform de aanbevelingen in de bedieningsinstructies.
- Noch de koper noch een derde heeft geprobeerd het product te openen of te repareren.

- Voor het gebruik worden alleen originele reserveonderdelen en slijtdelen van GARDENA toegepast.
- Overleggen van het aankoopbewijs.

Normale slijtage van onderdelen en componenten (bijvoorbeeld van messen, mesbevestigingsonderdelen, turbines, lichtbronnen, V-riemen en tandriemen, rotoren, luchtfilters, bougies), optische veranderingen evenals slijt- en verbruiksdelen zijn uitgesloten van de garantie.

Deze fabrieksgarantie is beperkt tot de vervangende levering en reparatie volgens de bovengenoemde voorwaarden. Andere claims tegen ons als fabrikant, bijv. een aanspraak op schadevergoeding, worden door de fabrieksgarantie niet gerechtvaardigd. Deze fabrieksgarantie tast de bestaande wettelijke en contractuele garantieaanspraken die bestaan tegenover de dealer/verkoper vanzelfsprekend **niet** aan.

De fabrieksgarantie valt onder het recht van de Bondsrepubliek Duitsland.

In geval van garantie dient u het defecte product samen met een kopie van het aankoopbewijs en een beschrijving van de fout voldoende gefrankeerd op te sturen naar het GARDENA serviceadres.

DE Produkthaftung

Wir weisen ausdrücklich darauf hin, dass wir in Übereinstimmung mit dem Produkthaftungsgesetz nicht für Schäden haften, die durch unsere Produkte entstehen, wenn diese unsachgemäß und nicht durch einen von uns autorisierten Servicepartner repariert wurden oder wenn keine Original GARDENA Teile oder von uns zugelassene Teile verwendet wurden.

EN Product liability

In accordance with the German Product Liability Act, we hereby expressly declare that we accept no liability for damage incurred from our products where said products have not been properly repaired by a GARDENA-approved service partner or where original GARDENA parts or parts authorised by GARDENA were not used.

FR Responsabilité

Conformément à la loi relative à la responsabilité du fait des produits défectueux, nous déclarons expressément par la présente que nous déclinons toute responsabilité pour les dommages résultant de nos produits, si lesdits produits n'ont pas été correctement réparés par un partenaire d'entretien agréé GARDENA ou si des pièces d'origine GARDENA ou des pièces agréées GARDENA n'ont pas été utilisées.

NL Productaansprakelijkheid

Conform de Duitse wet inzake productaansprakelijkheid verklaren wij hierbij uitdrukkelijk dat wij geen aansprakelijkheid aanvaarden voor schade ontstaan uit onze producten waarbij deze producten niet zijn gerepareerd door een GARDENA-erkende servicepartner of waarbij geen originele GARDENA-onderdelen of onderdelen die door GARDENA zijn goedgekeurd zijn gebruikt.

SV Produktansvar

I enlighet med tyska produktansvarslagar förklarar vi härmed uttryckligen att vi inte åtar oss något ansvar för skador som orsakas av våra produkter där produkterna inte har genomgått korrekt reparation från en GARDENA-godkänd servicepartner eller där originaldelar från GARDENA eller delar godkända av GARDENA inte använts.

DA Produktansvar

I overensstemmelse med den tyske produktansvarslor erklærer vi hermed udtrykkeligt, at vi ikke påtager os noget ansvar for skader på vores produkter, hvis de pågældende produkter ikke er blevet repareret korrekt af en GARDENA-godkendt servicepartner, eller hvor der ikke er brugt originale GARDENA-reservedele eller godkendte reservedele fra GARDENA.

IT Responsabilità del prodotto

In conformità con la Legge tedesca sulla responsabilità del prodotto, con la presente dichiariamo espressamente che decliniamo qualsiasi responsabilità per danni causati dai nostri prodotti qualora non siano stati correttamente riparati presso un partner di assistenza approvato GARDENA o laddove non siano stati utilizzati ricambi originali o autorizzati GARDENA.

ES Responsabilidad sobre el producto

De acuerdo con la Ley de responsabilidad sobre productos alemana, por la presente declaramos expresamente que no aceptamos ningún tipo de responsabilidad por los daños ocasionados por nuestros productos si dichos productos no han sido reparados por un socio de mantenimiento aprobado por GARDENA o si no se han utilizado piezas originales GARDENA o piezas autorizadas por GARDENA.

PT Responsabilidade pelo produto

De acordo com a lei alemã de responsabilidade pelo produto, declaramos que não nos responsabilizamos por danos causados pelos nossos produtos, caso os tais produtos não tenham sido devidamente reparados por um parceiro de assistência GARDENA aprovado ou se não tiverem sido utilizadas peças GARDENA originais ou peças autorizadas pela GARDENA.

ET Tootevastutus

Vastavalt Saksamaa tootevastutusseadusele deklareerime käesolevaga selgesõnaliselt, et me ei kanna mingisugust vastutust meie toodetest tingitud kahjude eest, kui need tooted ei ole korrektselt parandatud GARDENA heakskiidetud hoolduspartneri poolt või kui parandamisel ei ole kasutatud GARDENA originaalosi või GARDENA volitatud osi.

LT Gaminio patikimumas

Mes aiškiai pareiškiame, kad, atsižvelgiant į Vokietijos gaminių patikimumo įstatymą, neprisiimame atsakomybės dėl bet kokios žalos, patirtos dėl mūsų gaminių, jeigu jie buvo netinkamai taisomi arba jų dalys buvo pakeistos neoriginaliomis GARDENA dalimis ar nepatvirtintomis dalimis, arba jeigu remonto darbai buvo atliekami ne GARDENA techninės priežiūros centro specialistų.

LV Atbildība par produkcijas kvalitāti

Saskaņā ar Vācijas likumu par atbildību par produkcijas kvalitāti ar šo mēs paziņojam, ka neuzņemamies atbildību par bojājumiem, kas radušies, lietojot mūsu gaminius, jeigu remontu un veicis uzņēmuma GARDENA apstiprināts apkopes partneris vai kuru remontam netika izmantotas oriģinālās GARDENA detaļas vai detaļas, kuru lietošanu apstiprinājis uzņēmums GARDENA.

Deutschland / Germany
GARDENA
Manufacturing GmbH
Central Service
Hans-Lorenser-Straße 40
D-89079 Ulm
Produktfragen:
(+49) 731 490-123
Reparaturen:
(+49) 731 490-290
service@gardena.com

Albania
COBALT Sh.p.k.
Rr. Sirti Kodra
1000 Tirana

Argentina
Husqvarna Argentina S.A.
Av.del Libertador 5954 –
Piso 11 – Torre B
(C1428ARP) Buenos Aires
Phone: (+54) 11 5194 5000
info.gardena@
ar.husqvarna.com

Armenia
Garden Land Ltd.
61 Tigran Mets
0005 Yerevan

Australia
Husqvarna Australia Pty. Ltd.
Locked Bag 5
Central Coast BC
NSW 2252
Phone: (+61) (0) 2 4352 7400
customer.service@
husqvarna.com.au

Austria / Österreich
Husqvarna Austria GmbH
Industriezeile 36
4010 Linz
Tel.: (+43) 732 77 01 01-485
service.gardena@
husqvarnagroup.com

Azerbaijan
Firm Progress
a. Aliyev Str. 26A
1052 Baku

Belgium
Husqvarna België nv/sa
Gardena Division
Rue Egide Van Opheim 111
1180 Uccle / Ukkel
Tel.: (+32) 2 720 92 12
info@gardena.be

Bosnia / Herzegovina
SILK TRADE d.o.o.
Industrijska zona Bukva bb
74260 Tešanj

Brazil
Husqvarna do Brasil Ltda
Av. Francisco Matarazzo,
1400 – 19º andar
São Paulo – SP
CEP: 05001-903
Tel: 0800-112252
marketing.br.husqvarna@
husqvarna.com.br

Bulgaria
AGROLAND България АД
Бул. 8 Декември, №13
Офис 5
1700 Студентски град
София
Тел.: (+359) 2466 69 10
info@agroland.eu

Canada / USA
GARDENA Canada Ltd.
100 Summerlea Road
Brampton, Ontario L6T 4X3
Phone: (+1) 905 792 93 30
info@gardenacanada.com

Chile
Maquinarias Agroforestales
Ltda. (Maga Ltda.)
Santiago, Chile
Avda. Chesterton
8355 comuna Las Condes
Phone: (+56) 2 202 4417
Dalton@мага.cl
Zipcode: 7560330

China
Husqvarna (Shanghai)
Management Co., Ltd.
富世华 (上海) 管理有限公司
3F, Beng Square B,
No207, Song Hong Rd.,
Chang Ning District,
Shanghai, PRC. 200335
上海市长宁区沁虹路207号明
基广场B座3楼, 邮编: 200335

Colombia
Husqvarna Colombia S.A.
Calle 18 No. 68 D-31, zona
Industrial de Montevideo
Bogotá, Cundinamarca
Tel. 571 2922700 ext. 105
jairo.salazar@
husqvarna.com.co

Costa Rica
Compania Exim
Euroiberoamericana S.A.
Los Colegios, Moravia,
200 metros al Sur del Colegio
Saint Francis – San José
Phone: (+506) 297 68 83
exim_euro@racsas.co.cr

Croatia
Husqvarna Austria GmbH
Industriezeile 36
4010 Linz
Tel.: (+43) 732 77 01 01-485
service.gardena@
husqvarnagroup.com

Cyprus
Med Marketing
17 Digeni Akrita Ave
P.O. Box 27017
1641 Nicosia

Czech Republic
Husqvarna Česko s.r.o.
Türköva 2319/5b
149 00 Praha 4 – Chodov
Bezplatná infolinka:
800 100 425
servis@cz.husqvarna.com

Denmark
GARDENA DANMARK
Lejrevj 19, st.
3500 Værløse
Tlf.: (+45) 70264770
husqvarna@husqvarna.dk
www.gardena.com/dk

Dominican Republic
BOSQUESA, S.R.L
Carretera Santiago Licey
Km. 5 ½
Esquina Copal II.
Santiago
Dominican Republic
Phone: (+809) 736-0333
joserbosquesa@claro.net.do

Ecuador
Husqvarna Ecuador S.A.
Arujos E1-181 y 10 de
Agosto Quitto, Pichincha
Tel. (+593) 22800739
francisco.jacom@
husqvarna.com.ec

Estonia
Husqvarna Eesti OÜ
Valdeku 132
EE-11216 Tallinn
info@gardena.ee

Finland
Oy Husqvarna Ab
Gardena Division
Lautatarhankatu 8 B / PL 3
00581 HELSINKI
www.gardena.fi

France
Husqvarna France
9/11 Allée des pierres mayettes
92635 Gennevilliers Cedex
France
http://www.gardena.com/fr
N° AZUR: 0 810 00 78 23
(Prix d'un appel local)

Georgia
Transporter LLC
8/157 Balashvili street
0159 Tbilisi, Georgia
Phone: (+995) 322 14 71 71

Great Britain
Husqvarna UK Ltd
Preston Road
Aycliffe Industrial Park
Newton Aycliffe
County Durham
DL5 6UP
info.gardena@
husqvarna.co.uk

Greece
Π. ΠΑΠΑΔΟΠΟΥΛΟΣ ΑΕΒΕ
Λεωφ. Αθηνών 92
Αθήνα
Τ.Κ. 104 42
Ελλάδα
Τηλ. (+30) 210 5193 100
info@papadopoulos.com.gr

Hungary
Husqvarna Magyarország Kft.
Ezred u. 1-3
1044 Budapest
Telefon: (+36) 1 251-4161
vevozsalgalat.husqvarna@
husqvarna.hu

Iceland
Ö. Johnson & Kaaber
Tunguhalsi 1
110 Reykjavik
ioj@ojk.is

Cyprus
Husqvarna UK Ltd
Preston Road
Aycliffe Industrial Park
Newton Aycliffe
County Durham
DL5 6UP
info.gardena@
husqvarna.co.uk

Italy
Husqvarna Italia S.p.A.
Via Santa Vecchia 15
23868 VALMADRERA (LC)
Phone: (+39) 0341.203.111
assistenza.italia@
it.husqvarna.com

Japan
KAKUICHI Co. Ltd.
Sumitomo Realty &
Development Kojimachi
BLDG., 8F
5-1 Nibanncyo
Chiyoda-ku
Tokyo 102-0084
Phone: (+81) 33 264 4721
m_ishihara@kaku-ichi.co.jp

Kazakhstan
LAMED Ltd.
155/1, Tazhibayevoi Str.
050060 Almaty
IP Schmidt
Abayavenue 3B
110 005 Kostanay

Korea
Kyung Jin Trading CO.,LTD.
107-4, SunDuk Bld.,
YangJae-dong,
Seocho-gu,
Seoul, (zipcode: 137-891)
Phone: (+82) (0)2 574-6300

Kyrgyzstan
Alye Maki
Mo. Malodaya Guardir J 3
720014
Bishkek

Latvia
Husqvarna Latvija SIA
Ulbrokas 19A
LV-1021 Rīga
info@gardena.lv

Lithuania
UAB Husqvarna Lietuva
Ateities pl. 77C
LT-52104 Kaunas
info@gardena.lt

Luxembourg
Magasins Jules Neuberg
39, rue Jacques Stas
Luxembourg-Gasperich 2549
Case Postale No. 12
Luxembourg 2010
Phone: (+352) 40 14 01
api@neuberg.lu

Mexico
AFOSA
Av. Lopez Mateos Sur # 5019
Col. La Calma 45070
Zapopan, Jalisco
Mexico
Phone: (+52) 33 3818-3434
icorneje@afosa.com.mx

Moldova
Convel S.R.L.
2900 A Muncesti St.
2002 Chisinau

Netherlands
Husqvarna Nederland B.V.
GARDENA Division
Postbus 50131
1305 AC ALMERE
Phone: (+31) 36521 00 10
info@gardena.nl

Neth. Antilles
Jonka Enterprises N.V.
Sta. Rosa Weg 196
P.O. Box 8200
Curaçao
Phone: (+599) 9 767 66 55
pgm@jonka.com

New Zealand
Husqvarna New Zealand Ltd.
PO Box 76-437
Manukau City 2241
Phone: (+64) (0) 9 9202410
support.nz@husqvarna.co.nz

Norway
Husqvarna Norge AS
Gardena Division
Trøsklevveien 36
1708 Sarpsborg
info@gardena.no

Peru
Husqvarna Perú S.A.
Jr. Ramón Cárcamo 710
Lima 1
Tel: (+51) 1 3320400 ext.416
juan.remuzgo@
husqvarna.com

Poland
Husqvarna
Poland Spółka z o.o.
ul. Wysockiego 15 b
03-371 Warszawa
Phone: (+48) 22 330 96 00
gardena@husqvarna.com.pl

Portugal
Husqvarna Portugal, SA
Lagoa - Albarraque
2635 - 595 Rio de Mouro
Tel.: (+351) 21 922 85 30
Fax: (+351) 21 922 85 36
info@gardena.pt

Romania
Madex International Srl
Soseaua Odaii 117-123,
RO 013603 Bucuresti, S 3
Phone: (+40) 21 352.76 01
madex@ines.ro

Russia / Россия
ООО „Хускварна“
141400, Московская обл.,
г. Химки,
улица Ленинградская,
владение 39, стр.6
Бизнес Центр
„Химки Бизнес Парк“,
помещение OB02_04
http://www.gardena.ru

Serbia
Domel d.o.o.
Autoput za Novi Sad bb
11273 Belgrade
Phone: (+381) 11 848 88 12
miroslav.vejina@domel.rs

Singapore
Hi-Ray PRIVATE LIMITED
40 Jalan Pemimpin
#02-08 Tat Ann Building
Singapore 577185
Phone: (+65) 6253 2277
shying@hrray.com.sg

Slovak Republic
Husqvarna Cesko s.r.o.
Türköva 2319/5b
149 00 Praha 4 – Chodov
Bezplatná infolinka:
800 154 044
servis@sk.husqvarna.com

Slovenia
Husqvarna Austria GmbH
Industriezeile 36
4010 Linz
Tel.: (+43) 732 77 01 01-485
service.gardena@
husqvarnagroup.com

South Africa
Husqvarna
Husqvarna (Pty) Ltd
Postnet Suite 250
Private Bag X6,
Cascades, 3202
South Africa
Phone: (+27) 33 846 9700
info@gardena.co.za

Spain
Husqvarna España S.A.
Calle de Rivas nº 10
28052 Madrid
Phone: (+34) 91 708 05 00
atencioncliente@gardena.es

Suriname
Agrofix n.v.
Verlengde Hogestraat # 22
Phone: (+597) 472426
agrofix@sr.net
Pobox: 2006
Paramaribo
Suriname – South America

Sweden
Husqvarna AB
Gardena Division
S-561 82 Huskvarna
gardenaorder@husqvarna.se

Switzerland / Schweiz
Husqvarna Schweiz AG
Consumer Products
Industriestrasse 10
5506 Mägenwil
Phone: (+41) (0) 62 887 37 90
info@gardena.ch

Turkey
Dost Bahçe Diş Ticaret
Müessesilik A.Ş
Yunus Mah. Adil Sok. No:3
İc Kapı No: 1 Kartal
34873 İstanbul
Phone: (+90) 216 38 93 939
info@doistbahce.com.tr

Ukraine / Україна
ТОВ „Хускварна Україна“
вул. Васильківська, 34,
офіс 204-г
03022, м. Київ
Тел. (+38) 044 498 39 02
info@gardena.ua

Uruguay
FELI SA
Entre Ríos 1083 CP 11800
Montevideo – Uruguay
Tel: (+598) 22 03 18 44
info@felisa.com.uy

Venezuela
Corporación Casa y Jardín C.A.
Av. Caroni, Edif. Trezmen, PB.
Colinas de Bello Monte,
1050 Caracas.
Tlf: (+58) 212 992 33 22
info@casayjardin.net.ve

1254-20.960.16/1219
© GARDENA
Manufacturing GmbH
D-89070 Ulm
http://www.gardena.com