

EasyCut Li-18/23
Art. 9876

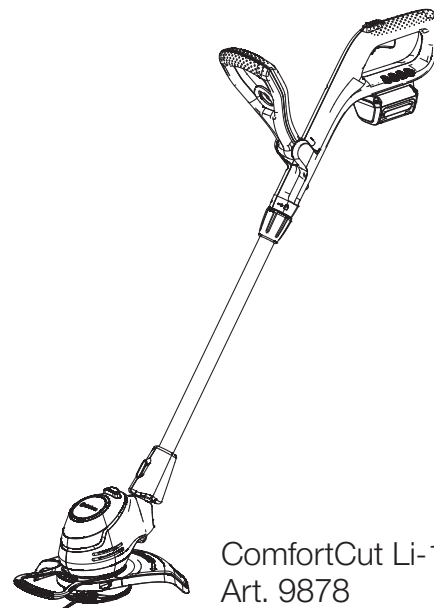

ComfortCut Li-18/23
Art. 9878

DE Betriebsanleitung
Akku-Trimmer

EN Operator's manual
Battery Trimmer

FR Mode d'emploi
Coupe-bordures à batterie

NL Gebruiksaanwijzing
Accu-trimmer

SV Bruksanvisning
Accu-trimmer

DA Brugsanvisning
Accu-trimmer

FI Käyttöohje
Akkutrimmeri

NO Bruksanvisning
Accu trimmer

IT Istruzioni per l'uso
Trimmer a batteria

ES Instrucciones de empleo
Recortabordes con Accu

PT Manual de instruções
Aparador a bateria

PL Instrukcja obsługi
Akumulatorowa podkaszarka

HU Használati utasítás
Akumulátoros fűszegélynyíró

CS Návod k obsluze
Akumulátorový trimmer

SK Návod na obsluhu
Akumulátorový vyžínač

EL Οδηγίες χρήσης
Κουρευτικό μπαταρίας

RU Инструкция по эксплуатации
Аккумуляторный триммер

SL Navodilo za uporabo
Akumulatorski obrezovalnik

HR Upute za uporabu
Baterijski trimer

SR/ BS Uputstvo za rad
Baterijska trimer-kosilica

UK Інструкція з експлуатації
Акумуляторний-триммер

RO Instrucțiuni de utilizare
Trimmer cu acumulator

TR Kullanma Kılavuzu
Akülü tirpan

BG Инструкция за експлоатация
Акку-Триммер

SQ Manual përdorimi
Prerësi me bateri

ET Kasutusjuhend
Akuga trimmer

LT Eksploatavimo instrukcija
Akumuliatorinė žoliapjovė

LV Lietošanas instrukcija
Ar akumulatoru darbināms trimmeris

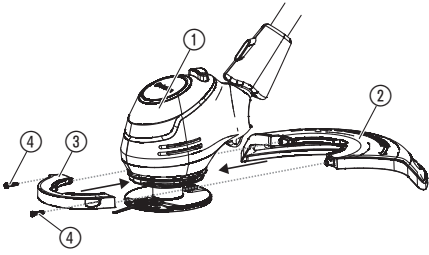
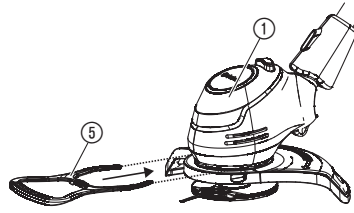
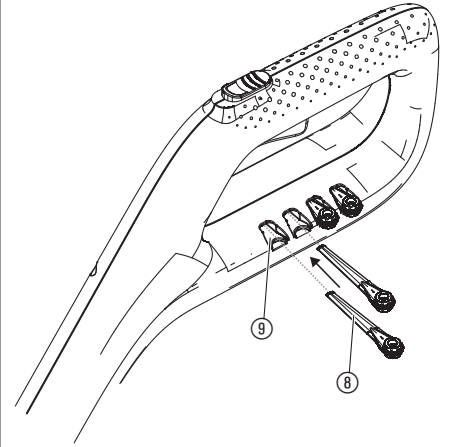
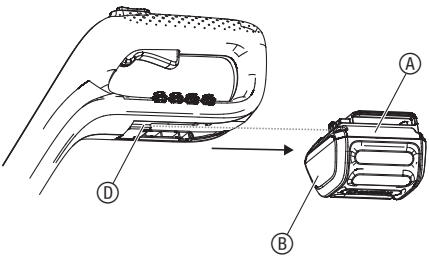
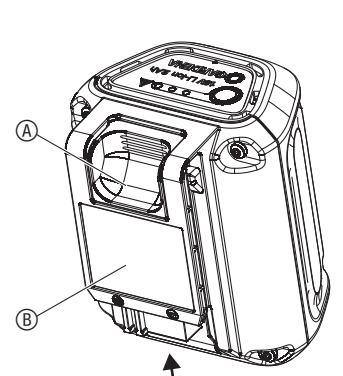
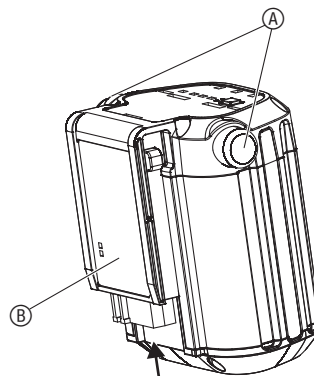
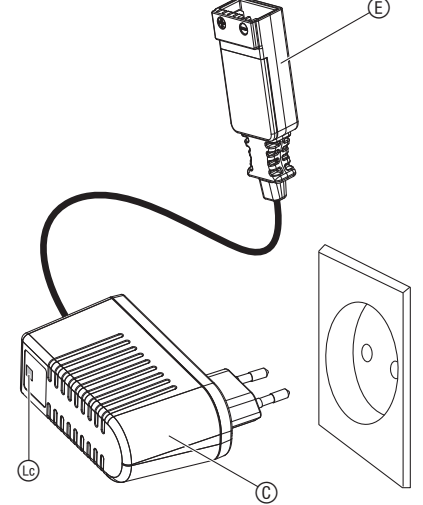
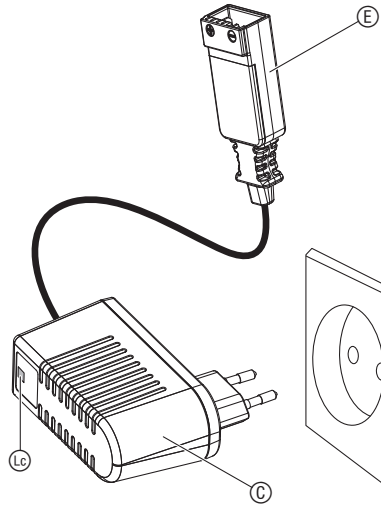
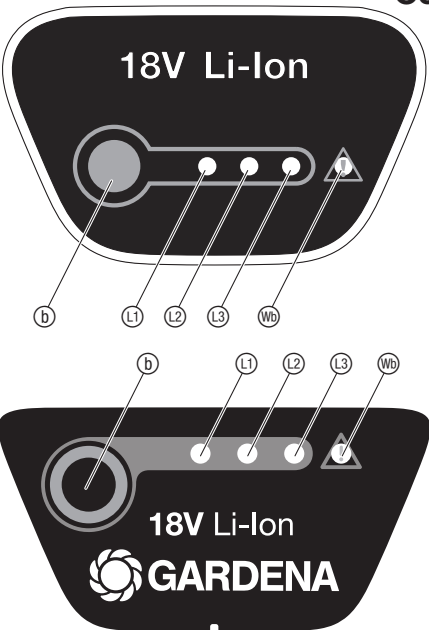
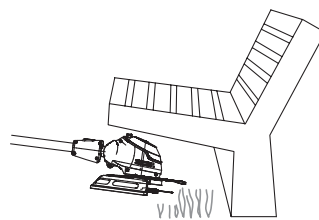
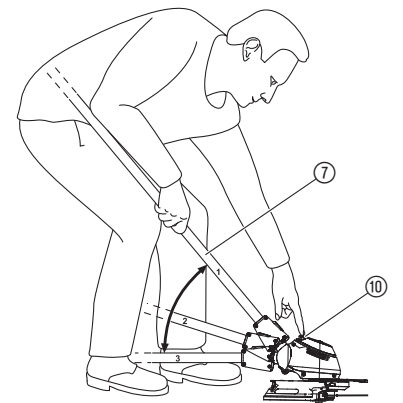
A1**A2****A3****O1****O2****O3****O4****O5****O6**

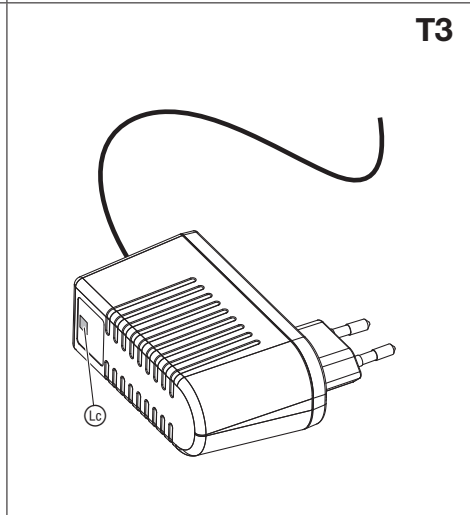
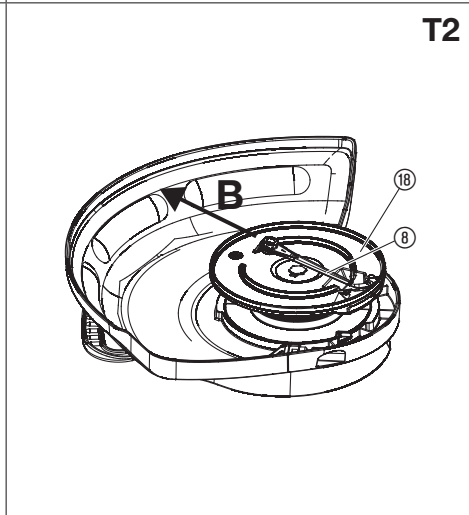
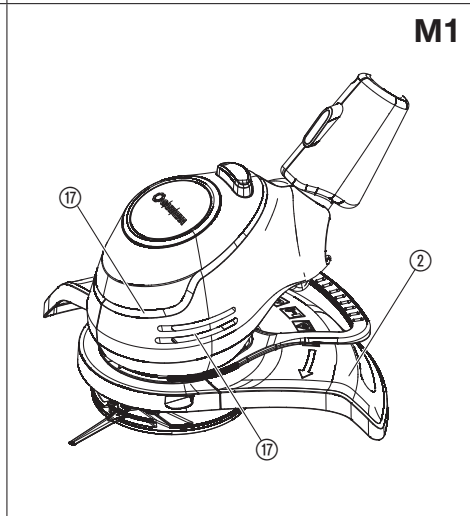
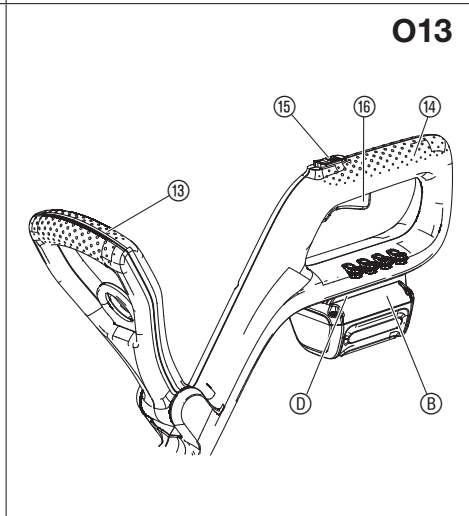
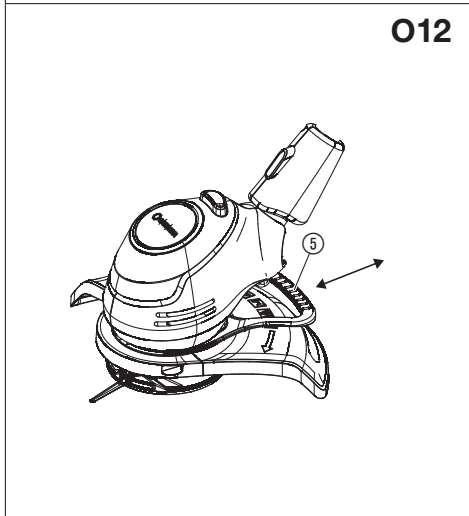
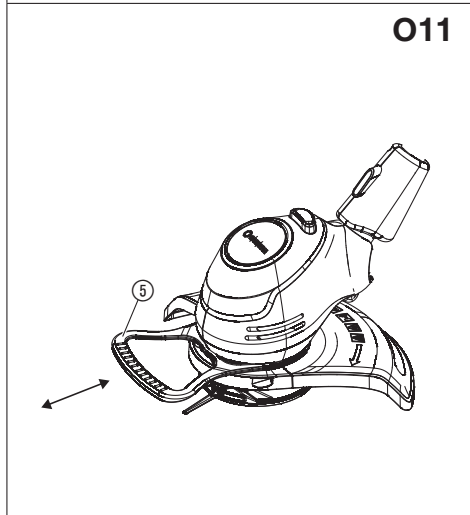
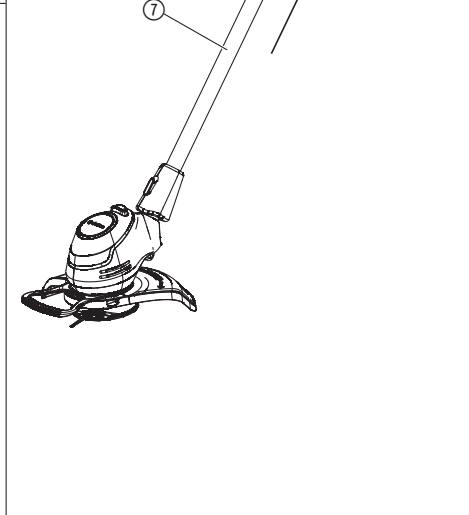
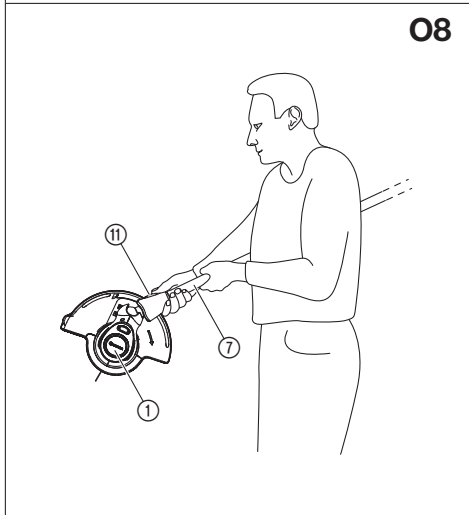
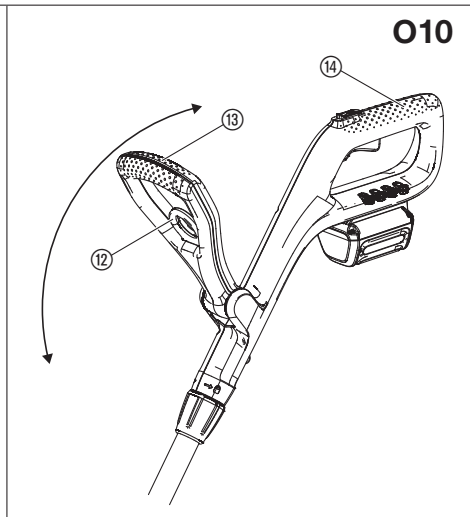
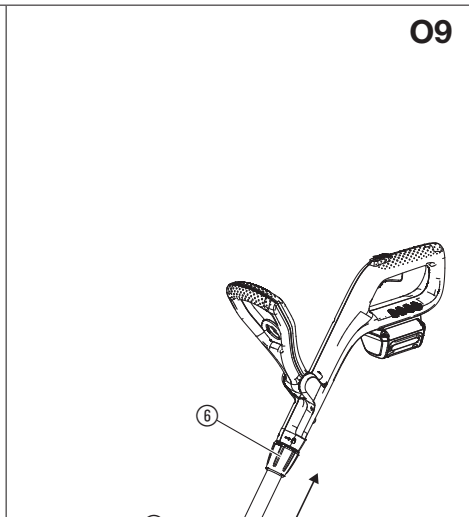

DA

Oversættelse af den originale vejledning.

Dette produkt må godt bruges af børn fra og med 8 år, samt af personer med nedsatte fysiske, sensoriske eller mentale evner eller manglende erfaring og viden under forudsætning af, at de vejledes i brugen af apparatet og instrueres i de risici, der er forbundet dermed. Desuden må de kun bruge apparatet under opsyn. Børn må ikke lege med produktet. Rengøring og vedligeholdelse må kun gennemføres af børn, hvis de er under opsyn. Vi anbefaler, at produktet ikke anvendes af unge under 16 år.

Tilsluttet anvendelse:

GARDENA Trimmeren er beregnet til at trimme og klippe græsplæner og græsflader i private haver og kolonihaver.

Produktet er ikke egnet til langtidsbrug.



FARE! Legemsbeskadigelse!

Undlad at bruge produktet til at skære hække/til findeling af materialer eller til kompostering.

1. SIKKERHED

VIKTIGT!

Læs brugsanvisningen omhyggeligt, og opbevar den i nærheden til senere brug.

Symboler på produktet:



Læs brugsvejledningen.



Hold afstand.



Brug altid et tilladt høreværn.
Brug altid tilladte sikkerhedsbriller.



Inden rengøring eller vedligeholdelse skal accuen tages af.



Må ikke udsættes for regn.



FARE! Fare for kvæstelser på andre personer!
Hold andre personer på afstand af det område, du arbejder i.



Til accu-opladeren:
Træk straks stikket ud af stikdåsen, hvis ledningen har taget skade eller er skåret over.

Generelle sikkerhedshenvisninger

Elektrisk sikkerhed



FARE! Elektrisk stød!

Fare for personskader pga. elektrisk stød.

→ Produktet skal forsynes med strøm via et FI-relæ (RCD) med en nominal brydestrøm på højst 30 mA.

Undgå en unormal kropsholdning og hold altid balancen, så du altid står sikkert på skråninger. Gå, løb ikke.

Undlad at røre ved bevægelige, farlige dele, før maskinens stik er trukket ud og de bevægelige dele står helt stille.

Gå altid i faste sko og lange bukser, når du bruger maskinen.

Sikker drift

1 Kursus

- Læs anvisningen opmærksomt. Gør dig fortrolig med betjeningsgrebene og maskinens korrekte anvendelse.
- Lad aldrig personer, som ikke er fortrolig med disse anvisninger, eller børn, bruge maskinen. Brugerens alder kan begrænses af de lokalt gældende forskrifter.
- Der skal tages højde for, at brugeren selv er ansvarlig for uheld eller den fare han udsætter andre personer eller deres ejendom for.

2 Forberedelse

- Inden brug skal el-kablet og forlængerledningen kontrolleres for beskadigelser eller ældning. Hvis ledningen beskadiges under brug, skal stikket straks trækkes ud. RØR IKKE LEDNINGEN, FØR STIKKET ER TRUKKET UD. Brug ikke maskinen, hvis ledningen er beskadiget eller slidt.
- Inden brug skal der foretages en visuel kontrol af maskinen for beskadigede, manglende eller forkert anbragte beskyttelsesanordninger eller -skærme.
- Tag aldrig maskinen i brug, hvis der er personer, specielt børn, eller husdyr i nærheden.

3 Drift

- Hold el-kabel og forlængerledning væk fra skæranordningen.
- Der skal både bæres øjenværn og faste sko, så længe maskinen er i brug.
- Undgå at bruge maskinen i dårligt vejr, specielt ved risiko for lyn og torden.
- Brug kun maskinen i dagslys eller ved god, kunstig belysning.

- Brug aldrig maskinen, hvis skærme eller beskyttelsesanordninger enten er defekte eller mangler.
- Tænd kun for motoren, når hænder og fødder er udenfor skæreanordningens rækkevidde.
- Afbryd altid maskinens strømforsyning (dvs. træk stikket ud, fjern spærreanordningen eller tag batterierne ud)
 - hvis maskinen bliver efterladt uden opsyn;
 - inden en blokering fjernes;
 - inden kontrol, rengøring eller bearbejdning af maskinen;
 - efter kontakt med et fremmedlegeme;
 - hvis maskinen begynder at vibrere unormalt.
- Pas på ikke at kvæste hænder og fødder med skæreanordningen.
- Sørg altid for, at der ikke sidder fremmedlegemer i ventilationsåbningerne.

4 Istandsættelse og opbevaring

- Afbryd maskinens strømforsyning (dvs. træk stikket ud, fjern spærreanordningen eller tag batterierne ud) inden der gennemføres vedligeholdelse eller rengøring.
- Brug kun de reserve- og tilbehørsdele, som producenten anbefaler.
- Maskinen skal kontrolleres og vedligeholdes med jævne mellemrum. Lad kun maskinen repareres på et autoriseret værksted.
- Når maskinen ikke er i brug, skal den opbevares utilgængelig for børn.

Yderligere sikkerhedshenvisninger

Sikker håndtering af accuen



FARE! Brandfare!

Under opladningen skal accuen stå på et varmebestandigt underlag, som hverken er brændbart eller ledende.

Accuen må ikke oplades uden opsyn.

Tilslutningskontakterne må ikke kortsluttes.

Batteriopladeren og accuen må ikke komme i nærheden af ætsende, brændbare og letantændelige genstande.

Batteriopladeren og accuen må ikke dækkes til under opladningen.

Afbryd straks strømmen til batteriopladeren i tilfælde af røgdannelse eller brand.

Brug kun GARDENA accuer til GARDENA accu-produktet. GARDENA påtager sig ikke ansvaret for accuer fra andre producenter. Disse kan udløse en brand- og eksplosionsfare, i tilfælde af at de har en lavere kvalitet!

Brug ikke GARDENA batteriopladeren til at oplade eksterne accuer, da GARDENA ikke kan garantere kompatibiliteten, og da der også her kan være en brand- og eksplosionsfare.

Du må ikke genoplade almindelige batterier.



FARE! Eksplosionsfare!

Beskyt accuen mod varme og ild. Læg ikke accuerne på varmeapparater, og udsæt dem ikke for direkte sol i længere tid.

Brug dem ikke i eksplosive miljøer f.eks. i nærheden af antændelige væsker, gasser eller støvsamlinger. Ved brug af accuer kan der ske gnistdannelse, hvilket kan antænde støv eller dampe.

Kontroller accuen inden hver brug. UGennemfør en visuel kontrol af accuen inden hver brug. En defekt accu skal bortskaffes korrekt. Send det ikke med posten. Du finder yderligere informationer hos din affaldshåndteringsvirksomhed.

Brug ikke accuen som strømkilde til andre produkter. Der er fare for kvæstelser. Brug udelukkende accuer til de beregnede GARDENA produkter.

Accuen må kun oplades og anvendes ved omgivelsestemperaturer mellem 0 °C og 40 °C. Lad accuen afkøle efter længere tids brug.

Kontroller ladekablet regelmæssigt for tegn på skader og aldring (porøsitet). Brug kun kablet, hvis det ikke er defekt.

Opbevar og transportér under ingen omstændigheder accuen ved temperaturer over 45 °C eller i direkte sol. Det bedste er at opbevare accuen ved temperaturer under 25 °C, så selvafladningen er så lille som mulig.

Udsæt ikke accuen for hverken regn, vand (neddypning) eller fugt.

Hold accuen ren, specielt ventilationslidslerne.

Hvis accuen ikke bliver brugt i længere tid (om vinteren), skal den oplades helt, for at undgå at den bliver fuldt afladet.

Opbevar ikke accuen i et produkt for at undgå selvafladning, misbrug og uheld.

Opbevar ikke accuen i rum, hvor der kan ske elektrostatisk udladning.

Elektrisk sikkerhed



FARE! Hjertestop!

Produktet opretter et elektromagnetisk felt under driften. Dette felt kan under bestemte betingelser have indflydelse på funktionen af aktive eller passive medicinske implantater. For at udelukke livsfarlige situationer, der kan medføre alvorlige kvæstelser med døden til følge, bør personer med et medicinsk implantat sætte sig i forbindelse med en læge eller implantatets producent, inden dette produkt anvendes.

Brug kun det batteridrevne produkt ved temperaturer på mellem 0 og 40 °C.

I nødstilfælde tages accuen ud.

Undlad at bruge produktet til pleje af en dam eller i nærheden af vand.

Personlig sikkerhed



FARE! Fare for kvælning!

Små dele kan nemt sluges. Der er risiko for, at små børn kan blive kvælt i polyposen. Hold små børn på afstand under monteringen.

I tilfælde af stærke vibrationer skal kniven udskiftes, og knivholderen kontrolleres for skader.

Kontrollér inden brug, om slidribben er i orden.

Transport på forreste håndtag.

Brug personligt sikkerhedsudstyr.

Bær handsker ved rengøringen af skæret.

Bær altid sikkerhedsbriller.

Sikkerhedsudstyr som handsker, skridsikre sikkerhedssko eller høreværn, der bruges til respektive betingelser, mindsker personskader.

Vær forsigtig under justeringen af produktet for at undgå, at der kommer fingre i klemme imellem bevægelige og faste dele af maskinen eller ved samlingen af sikkerhedsafdækningen.

Undlad at bruge vand eller kemiske stoffer til rengøringen af værnet eller andre dele af trimmeren.

Hold fast på alle møtrikker, bolte og skruer for at sikre, at produktet er i en sikker arbejdstilstand.

Skil ikke produktet ad i flere dele end det blev leveret.

Advarsel! På grund af høreværnet og maskinens lyde kan brugeren overse personer, som nærmer sig.

Under driften og transporten bør du især passe på farene for andre mennesker. Vær på vagt, hold øje med hvad du laver og brug din sunde menneskeforstand, når du bruger et elektrisk værktøj.

Undlad at bruge elektrisk værktøj, når du er træt eller påvirket af narko, alkohol eller medicin.

Når du bruger et elektrisk værktøj, kan et øjeblikvis uopmærksomhed medføre alvorlige personskader.

Ved GARDENA accu trimmerne varenr. 9876-55/9878-55 medfølger der ikke nogen accu og oplader ved leveringen.

Inden første anvendelse skal accuen være helt ladet op.

Lithium-ion accuen kan oplades i enhver opladningstilstand, og opladningen kan til enhver tid afbrydes, uden at accuen ødelægges (ingen memory-effekt).

1. Tryk på oplåsningsknappen(erne) Ⓐ, og tag accuen Ⓑ ud af batteri-åbningen Ⓓ på håndtaget.
2. Tilslut accuopladeren Ⓒ til en stikdåse.
3. Tilslut accuopladerens kabel Ⓔ til den genopladelige accu Ⓑ.

Når opladningskontrollampen Ⓖ på opladeren blinker grøn, oplades accuen.

Hvis opladningskontrollampe-indikatoren Ⓖ på batteriopladeren lyser permanent grønt, er accuen ladet helt op (opladningstid, se 7. TEKNISKE DATA).

4. Kontroller ind imellem hvordan opladningen skrider frem.
5. Når accuen Ⓑ er opladet helt, trækkes accuens stik Ⓑ ud af opladeren Ⓒ.
6. Træk opladerens stik Ⓒ ud af stikdåsen.

Accu-opladningsindikator [fig. O3]:

Accu-opladningsindikator under opladning:

100 % opladet	Ⓖ, Ⓔ og Ⓖ lyser (i 60 sek.)
66 – 99 % opladet	Ⓖ og Ⓖ lyser, Ⓖ blinker
33 – 65 % opladet	Ⓖ lyser, Ⓔ blinker
0 – 32 % opladet	Ⓖ blinker

Accu-opladningsindikator under drift:

→ Tryk på knap Ⓖ på accuen.

Accu-status vises i 5 sekunder.

66 – 99 % opladet	Ⓖ, Ⓔ og Ⓖ lyser
33 – 65 % opladet	Ⓖ og Ⓖ lyser
11 – 32 % opladet	Ⓖ lyser
0 – 10 % opladet	Ⓖ blinker

Indstilling af arbejdsposition:

Arbejdsposition 1 [fig. O4]:

Til standard-trimming.

Arbejdsposition 2 [fig. O5/O6]:

Trimning under forhindringer.

Håndtaget på trimmeren kan sænkes fra standardpositionen **1** i to lavere positioner **2** eller **3**, så man kan arbejde rundt om forhindringer.

1. Stil trimmeren på jorden.
2. Hold på trimmerens håndtag ⑦ således med begge hænder, at du kan trykke på oplåsningsknappen ⑩ med en finger.
3. Tryk på oplåsningsknappen ⑩, og sænk håndtaget ⑦ i den ønskede position.
4. Slip oplåsningsknappen ⑩, og lad håndtaget ⑦ gå i hak igen.

Arbejdsposition 3 (kun til Varenr. 9878) [fig. O7/O8]:

Klipning af plænekanter.

BEMÆRK! Trimmeren må kun anvendes, når trimmerhovedet er i hak på enten 0° eller 90°.

For at kunne dreje trimmerhovedet ① til 90°, skal håndtaget befinde sig i standard-positionen 1.

1. Hold på trimmerens håndtag ⑦ således med begge hænder, at du kan trykke på oplåsningsknappen ⑩ med en finger.
2. Tryk på oplåsningsknappen ⑩, og drej trimmerhovedet ① fra 0° til 90°, til det går i hak.
3. Slip oplåsningsknappen ⑩, og lad håndtaget ⑦ gå i hak igen.

Indstille håndtagets længde [fig. O9]:



FARE!

Produktet må ikke tages i brug, hvis håndtaget er kørt helt ind (transportposition).

1. Løsn klembøsningen ⑥.
2. Træk håndtaget ⑦ ud til den ønskede længde.
3. Spænd klembøsningen ⑥ fast igen.

2. MONTERING



FARE! Legemsbeskadigelse!

Risiko for snitlæsioner, såfremt produktet starter utilsigtet.

→ Vent, indtil plastkniven står stille, og tag accuen ud, før du monterer produktet.

Monter sikkerhedsafdækning og plante-beskyttelsesbøjle [fig. A1/A2]:



FARE!

→ Produktet må kun bruges, når sikkerhedsafdækningen er monteret.

1. Skub den forreste del af sikkerhedsafdækningen ③ på trimmerhovedet ①, til den går i hak.
2. Skub den bageste del af sikkerhedsafdækningen ② på trimmerhovedet ①, til den går i hak.
3. Skru forsigtigt de to skruer ④ fast.
4. Skub plante-beskyttelsesbøjlen ⑤ på trimmerhovedet ①, til den går i hak.

Fastgør plastkniven på håndtaget [fig. A3]:

5 plastknive ⑧ er inkluderet i leverancen. Heraf sidder de 4 reserve-plastknive i udsparingerne ⑨ på håndtaget.

For montering af plastkniven i knivholderen, se 6. FEJLAFHJÆLPNING "Udskift plastkniven".

3. BETJENING



FARE! Legemsbeskadigelse!

Risiko for snitlæsioner, såfremt produktet starter utilsigtet.

→ Vent, indtil plastkniven står stille, og tag så accuen ud, før du justerer eller transporterer produktet.

Oplad accuen [fig. O1/O2]:



BEMÆRK!

Overspænding skader den genopladelige accu og accuopladeren.

→ Vær opmærksom på at bruge den rigtige netspænding.

Indstil ekstra-håndtagets position [fig. O10]:

Ekstra-håndtagets position kan indstilles efter din højde.

1. Træk i håndtaget ⑫.
2. Vip det ekstra håndtag ⑬ i den ønskede position.
3. Slip håndtaget ⑫ igen.

Når trimmeren er indstillet korrekt til kropshøjden, er kropsholdningen oprejst og trimmerhovedet hælder en smule frem i arbejdsposition 1.

→ Hold trimmeren således på hovedgrebet ⑭ og det ekstra håndtag ⑬, at trimmerhovedet er vipet lidt frem.

Indstil plante-beskyttelsesbøjlen:

– Arbejdsposition [fig. O11]

– Parkeringsposition [fig. O12]:

→ Træk plante-beskyttelsesbøjlen ⑤ af, og skub den i den ønskede position, til den går i hak.

Start trimmeren [fig. O13]:



FARE! Legemsbeskadigelse!

Der er fare for kvæstelser, hvis produktet ikke standser, når starthåndtaget slippes.

→ Ignorer ikke sikkerhedsanordningerne eller kontakterne. F. eks. må du ikke fastgøre starthåndtaget til håndtaget.

Produktet har en dobbeltkontakt-sikkerhedsanordning (starthåndtag med sikkerhedsafbryder), som forhindrer, at man utilsigtet tænder produktet.

Start:

1. Sæt accuen ⑥ i batteriåbningen ⑩, indtil det hørbart går i hak.
2. Hold i det ekstra håndtag ⑬ med den ene hånd.
3. Hold hovedgrebet ⑭ med den anden hånd, skub sikkerhedsafbryderen ⑮ fremad, og træk i starthåndtaget ⑯.
Start trimmeren.

4. Slip igen sikkerhedsafbryderen ⑮.

BEMÆRK! Undgå, at plastkniven og knivholderen kommer i kontakt med hårde genstande (mure, sten, hegn osv.) for at undgå, at plastkniven eller knivholderen slides eller knækker.

Stop:

1. Slip starthåndtaget ⑯.
Trimmeren stopper.
2. Tryk på begge åbnings-taster ①, og tag accuen ⑥ ud af batteriåbningen ⑩.

4. VEDLIGEHOLDELSE



FARE! Legemsbeskadigelse!

Risiko for snitlæsioner, såfremt produktet starter utilsigtet.

→ Vent, indtil plastkniven står stille, og tag accuen ud, før du vedligeholder produktet.

Rens trimmeren [fig. M1]:



FARE! Legemsbeskadigelse!

Fare for kvæstelser og risiko for beskadigelse af produktet.

→ Produktet må ikke rengøres med vand eller med en vandstråle (især ikke under højtryk).

→ Må ikke renses med kemikalier samt benzin eller opløsningsmidler. Nogle af disse kan ødelægge vigtige kunststofdele.

Ventilationsslidserne skal altid være rene.

1. Rengør luftslidserne ⑰ med en blød børste (brug ikke en skruetrækker).
2. Rengør alle bevægelige dele efter brug. Fjern især græs og snavs fra sikkerhedsafdækningen ⑱.

Rengøring af den genopladelige accu og accuopladeren:

Sørg for, at den genopladelige accu og accuopladerens overflader og kontakter altid er rene og tørre, før du tilslutter accuopladeren.

Brug ikke flydende vand.

→ Rengør kontakterne og plastikdelene med en blød, tør klud.

5. OPBEVARING

Afbrydelse af brugen:

Produktet skal opbevares utilgængeligt for børn.

1. Tag accuen ud.
2. Oplad accuen.
3. Rengør trimmeren, accuen og accu-opladeren (se 4. VEDLIGEHOLDELSE).
4. Opbevar trimmeren, accuen og opladeren på et tørt, lukket og frostsikret sted.

Bortskaffelse:

(iht. Dir. 2012/19/EU)

Produktet må ikke bortskaffes via normalt husholdningsaffald. Det skal bortskaffes iht. de gældende lokale miljøforskrifter.



VIGTIGT!

→ Bring produktet hen til en miljøstation i nærheden.

Bortskaffelse af accuerne:

GARDENA accuen har lithium-ion-celler, som ikke må bortskaffes i normalt husholdningsaffald, når de ikke kan bruges mere.



Li-ion

VIGTIGT!

→ Bring accuen hen til en miljøstation i nærheden.

1. Aflad lithium-ion-cellerne helt (henvend dig til din GARDENA service).
2. Sikr lithium-ion-cellerne mod kortslutning.
3. Bortskaf lithium-ion-cellerne korrekt.

6. FEJLAFHJÆLPNING



FARE! Legemsbeskadigelse!

Risiko for snitlæsioner, såfremt produktet starter utilsigtet.

→ Vent, indtil plastkniven står stille, og tag accuen ud, før du afhjælper fejlen på produktet.

Udskift plastkniven [fig. T1/T2]:



FARE! Snitsår!

→ Brug aldrig skæreelementer i metal eller reserve- og tilbehørsdele, som ikke er godkendt af GARDENA.

Hvis slidribben ⑲ ikke er synlig mere, skal knivholderen ⑲ udskiftes. Henvend dig til GARDENA Service.

Plastknivene må maks. nedslides til halv længde. Brug kun de originale GARDENA reserveknive RotorCut. Reserve-plastknivene fås hos din GARDENA-forhandler eller direkte hos din GARDENA-service.

- GARDENA reserveknive RotorCut for turbotrimmer Varenr. 5368





Fjern plastkniven:

1. Vend trimmeren om.
2. Tryk enden af plastkniven lidt ned (A), skub plastkniven ⑧ indad gennem knivholderen ⑱ (B) og træk den ud.

Sæt plastkniven i:

→ Skub den nye plastkniv ⑧ gennem knivholderens metalslids ⑱, indtil forbindelsen hørbart går i hak (klik).
Når den nye plastkniv er sat rigtigt i, kan den nemt drejes.

Problem	Mulig årsag	Afhjælpning
Trimmeren skærer dårligt eller slet ikke	Plastkniven er slidt eller for kort.	→ Skift plastkniven ud.
	Plastkniven er knækket.	→ Skift plastkniven ud.
Trimmeren vibrerer stærkt	Plastkniven er alt for slidt og bringer ubalance.	→ Skift plastkniven ud.
	Knivholderen er slidt.	→ Udskift knivholderen.
Trimmeren starter ikke	Accuen er ikke sat rigtigt ind i holderen.	→ Sæt accuen i holderen, indtil det hørbart går i hak.
	Accuen er tom.	→ Oplad accuen.
	Motoren er blokeret.	→ Fjern forhindringen. Start igen.

Problem	Mulig årsag	Afhjælpning
Trimmeren kan ikke standses	Starthåndtaget har sat sig fast.	→ Tag accuen ud, og løsn starthåndtaget.
Fejl-LED'en  på accuen blinker [fig. 03]	Accu er overbelastet.	→ Lad akku-enheden afkøle, og start trimmeren igen.
	Underspænding	→ Oplad accuen.
Fejl-LED'en  på accuen lyser [fig. 03]	Accuens temperatur ligger udenfor det tilladte område.	→ Brug den genopladelige accu ved omgivende temperaturer imellem 0 °C og 40 °C.
	Accu-fejl/accu defekt.	→ Hvis accuen ikke kan „resettes“ ved at tilslutte den til batteriopladeren, skal du kontakte GARDENA Service.
Opladningskontrollampen  på opladeren lyser ikke [fig. T3]	Opladeren eller ladekablet er ikke sat rigtigt til.	→ Tilslut opladeren og ladekablet rigtigt.
Opladningskontrollampen  på opladeren blinker rød [fig. T3]	Accuens temperatur ligger udenfor det tilladte område.	→ Brug den genopladelige accu ved omgivende temperaturer imellem 0 °C og 40 °C.



BEMÆRK: Henvend dig til dit GARDENA Servicecenter i tilfælde af andre fejl. Reparationer må kun udføres af GARDENA Servicecentre eller af forhandlere, som er autoriseret af GARDENA.

7. TEKNISKE DATA

Accu-trimmer	Enhed	Værdi (Varenr. 9876)	Værdi (Varenr. 9878)
Nominal strøm	A	2,3	2,3
Nominal spænding	V (DC)	18	18
Skærebredde	cm	23	23
Omdrejningstal knivholderen	O/min..	9500	9500
Vægt (uden genopladelig accu)	kg	2,0	2,1
Lydtryk niveau L_{pA} ¹⁾ Usikkerhed k_{pA}	dB (A)	74 2,5	70 2,5
Lydeffekt niveau L_{WA} ²⁾ : målt/garanteret Usikkerhed k_{WA}	dB (A)	83 / 85 1,6	86 / 88 1,8
Håndarmsvibration a_{vhw} ¹⁾ Usikkerhed k_a	m/s ²	< 2,5 1,5	< 2,5 1,5

Målemetode iht.: ¹⁾ EN 50636-2-91 ²⁾ RL 2000/14/EC



BEMÆRK: Den anførte vibrationsmissionsværdi blev målt iht. en standardiseret kontrolmetode og kan bruges til at sammenligne elektriske værktøjer med hinanden. Denne værdi kan også bruges til en foreløbig vurdering af eksponeringen. Vibrationsmissionsværdien kan variere under værktøjets virkelige anvendelse.

System-accu BLI-18	Enhed	Værdi (Varenr. 9839)	Værdi (Varenr. 9865)
Accuspænding	V (DC)	18	18
Accukapacitet	Ah	2,6	2,0
Antal celler (Li-ion)		5	5
Accuens opladningstid 80% / 100% (ca.)	h	3,5 / 5	2 / 2,5

Egnede GARDENA system-accus BLI-18: varenr. 9839/9865/9866/9867

Accuoplader 18 V	Enhed	Værdi (Varenr. 9825-00.630.00)
Netspænding	V (AC)	100 – 240
Netfrekvens	Hz	50 – 60
Nominal styrke	W	16
Udgangsspænding	V (DC)	21
Maks. udgangsstrøm	mA	600

Egnet GARDENA accu-oplader 18 V: varenr. 8832/8833

8. TILBEHØR

GARDENA Reserveknive RotorCut for turbotrimmer	Til udskiftning af brugte plastknive.	Varenr. 5368
GARDENA Reserve knivholder	Fås hos GARDENA servicecenter.	
GARDENA Hjulsæt til trimmer (kun til Varenr. 9878)	Til nem klipning af plænekanter.	Varenr. 9880

GARDENA Ekstra accu BLI-18	Accu til ekstra brug eller til udskift.	Varenr. 9839
GARDENA Ekstra accu BLI-18/36	Accu til ekstra brug eller til udskift.	Varenr. 9865
GARDENA Accuoplader 18 V	Til opladning af GARDENA's genopladelige accu BLI-18.	Varenr. 8833
GARDENA Accu-hurtig-oplader 18 V	Til hurtig opladning af GARDENA accuen BLI-18.	Varenr. 8832

9. SERVICE/GARANTI

Service:

Kontakt venligst adressen på bagsiden.

Garantierklæring:

I tilfælde af et garantikrav pålægges du ikke nogen gebyrer for de leverede tjenester.

GARDENA Manufacturing GmbH giver 2 års garanti fra det første køb hos forhandleren for alle originale og nye GARDENA produkter, hvis produkterne udelukkende er brugt privat. Denne producentgaranti gælder ikke for produkter, som er købt på et andenhåndsmarked. Denne garanti omfatter alle væsentlige mangler på produktet, som skyldes materiale- eller fabriktionsfejl. Denne garanti opfyldes ved at levere et fuldt funktionelt erstatningsprodukt eller ved reparation af de defekte produkt sendes til os gratis. Vi forbeholder os ret til at vælge mellem disse muligheder. Denne service er underlagt følgende bestemmelser:

- Produktet blev brugt til sin tilsigtede anvendelse i henhold til anbefalingerne i betjeningsvejledningen.
- Hverken køberen eller en tredjemand har forsøgt at åbne eller reparere produktet.
- Vedrørende driften blev der kun brugt originale GARDENA reservedele og sliddele.
- Forelæggelse af købsdokumentationen.

Normal slitage på dele og komponenter (eksempelvis på knive, knivfastgørelsesdele, turbiner, lamper, kile- og tandrem, hjul, luftfiltre, tændrør), optiske forandringer, samt slid- og forbrugsdele dækkes ikke af garantien.

Denne producentgaranti er begrænset til reserveleverance og reparation efter de nævnte betingelser. Andre krav over for os som producent, for eksempel om skadeserstatning, begrundes ikke i producentgarantien. Denne producentgaranti berører naturligvis **ikke** de eksisterende juridiske og kontraktmæssige krav over for forhandleren/sælgeren.

Producentgarantien er omfattet af Forbundsrepublikkens Tysklands lovgivning.

I tilfælde af garanti bedes du sende det defekte produkt retur sammen med en kopi af kassebonen og en beskrivelse af fejlen. Send det tilstrækkelig frankeret til GARDENA serviceadresse.

Sliddele:

Plastkniven og knivholderen er sliddele og dermed undtaget fra garantien.

<p>DE Produkthaftung Wir weisen ausdrücklich darauf hin, dass wir in Übereinstimmung mit dem Produkthaftungsgesetz nicht für Schäden haften, die durch unsere Produkte entstehen, wenn diese unsachgemäß und nicht durch einen von uns autorisierten Servicepartner repariert wurden oder wenn keine Original GARDENA Teile oder von uns zugelassene Teile verwendet wurden.</p>
<p>EN Product liability In accordance with the German Product Liability Act, we hereby expressly declare that we accept no liability for damage incurred from our products where said products have not been properly repaired by a GARDENA-approved service partner or where original GARDENA parts or parts authorised by GARDENA were not used.</p>
<p>FR Responsabilité Conformément à la loi relative à la responsabilité du fait des produits défectueux, nous déclarons expressément par la présente que nous déclinons toute responsabilité pour les dommages résultant de nos produits, si lesdits produits n'ont pas été correctement réparés par un partenaire d'entretien agréé GARDENA ou si des pièces d'origine GARDENA ou des pièces agréées GARDENA n'ont pas été utilisées.</p>
<p>NL Productaansprakelijkheid Conform de Duitse wet inzake productaansprakelijkheid verklaren wij hierbij uitdrukkelijk dat wij geen aansprakelijkheid aanvaarden voor schade ontstaan uit onze producten waarbij deze producten niet zijn gerepareerd door een GARDENA-erkende servicepartner of waarbij geen originele GARDENA-onderdelen of onderdelen die door GARDENA zijn goedgekeurd zijn gebruikt.</p>
<p>SV Produktansvar I enlighet med tyska produktansvarslagar förklarar vi härmed uttryckligen att vi inte åtar oss något ansvar för skador som orsakas av våra produkter där produkterna inte har genomgått korrekt reparation från en GARDENA-godkänd servicepartner eller där originaldelar från GARDENA eller delar godkända av GARDENA inte använts.</p>
<p>DA Produktsvar I overensstemmelse med den tyske produktansvarslav erklærer vi hermed udtrykkeligt, at vi ikke påtager os noget ansvar for skader på vores produkter, hvis de pågældende produkter ikke er blevet repareret korrekt af en GARDENA-godkendt servicepartner, eller hvor der ikke er brugt originale GARDENA-reservedele eller godkendte reservedele fra GARDENA.</p>
<p>FI Tuotevastuu Saksan tuotevastuulain mukaisesti emme ole vastuussa laitteiden vaurioista, jos korjauksia ei ole tehnyt GARDENAn hyväksymä huoltoliike tai jos niiden syynä on muiden kuin alkuperäisten GARDENA-varaosien tai GARDENAn hyväksymien varaosien käyttö.</p>
<p>IT Responsabilità del prodotto In conformità con la Legge tedesca sulla responsabilità del prodotto, con la presente dichiariamo espressamente che decliniamo qualsiasi responsabilità per danni causati dai nostri prodotti qualora non siano stati correttamente riparati presso un partner di assistenza approvato GARDENA o laddove non siano stati utilizzati ricambi originali o autorizzati GARDENA.</p>
<p>ES Responsabilidad sobre el producto De acuerdo con la Ley de responsabilidad sobre productos alemana, por la presente declaramos expresamente que no aceptamos ningún tipo de responsabilidad por los daños ocasionados por nuestros productos si dichos productos no han sido reparados por un socio de mantenimiento aprobado por GARDENA o si no se han utilizado piezas originales GARDENA o piezas autorizadas por GARDENA.</p>
<p>PT Responsabilidade pelo produto De acordo com a lei alemã de responsabilidade pelo produto, declaramos que não nos responsabilizamos por danos causados pelos nossos produtos, caso os tais produtos não tenham sido devidamente reparados por um parceiro de assistência GARDENA aprovado ou se não tiverem sido utilizadas peças GARDENA originais ou peças autorizadas pela GARDENA.</p>
<p>PL Odpowiedzialność za produkt Zgodnie z niemiecką ustawą o odpowiedzialności za produkt, niniejszym wyraźnie oświadczamy, że nie ponosimy żadnej odpowiedzialności za szkody poniesione na skutek użytkowania naszych produktów, w przypadku gdy naprawa tych produktów nie była odpowiednio przeprowadzana przez zatwierdzonego przez firmę GARDENA partnera serwisowego lub nie stosowano oryginalnych części GARDENA albo części autoryzowanych przez tę firmę.</p>
<p>HU Termékszavatosság A németországi termékszavatossági törvénnyel összhangban ezennel nyomatékosan kijelentjük, hogy nem vállalunk felelősséget a termékeinkben keletkezett olyan károkért, amelyek valamely GARDENA által jóváhagyott szervizpartner által nem megfelelően végzett javításból adódtak, vagy amely során nem eredeti GARDENA alkatrészeket vagy a GARDENA által jóváhagyott alkatrészeket használtak fel.</p>
<p>CS Odpovědnost za výrobek V souladu s německým zákonem o odpovědnosti za výrobek tímto výslovně prohlašujeme, že nepřijímáme žádnou odpovědnost za poškození vzniklá na našich výrobcích, kdy zmíněné výrobky nebyly řádně opraveny schváleným servisním partnerem GARDENA nebo kdy nebyly použity originální náhradní díly GARDENA nebo náhradní díly autorizované společností GARDENA.</p>
<p>SK Zodpovednosť za produkt V súlade s nemeckými právnymi predpismi upravujúcimi zodpovednosť za výrobok týmto výslovné prehlasujeme, že nenesieme žiadnu zodpovednosť za škody spôsobené našimi výrobkami, v prípade ktorých neboli náležite opravy vykonané servisným partnerom schváleným spoločnosťou GARDENA alebo neboli použité diely spoločnosti GARDENA alebo diely schválené spoločnosťou GARDENA.</p>
<p>EL Ευθύνη προϊόντος Σύμφωνα με τον γερμανικό νόμο περί Ευθύνης για τα Προϊόντα, με το παρόν δηλώνουμε ρητώς ότι δεν αποδεχόμαστε καμία ευθύνη για τυχόν ζημιές που προκύπτουν από τα προϊόντα μας εάν αυτά δεν έχουν επισκευαστεί ουστά από κάποιον εγκεκριμένο συνεργάτη επισκευών της GARDENA ή εάν δεν έχουν χρησιμοποιηθεί αυθεντικά εξαρτήματα GARDENA ή εξαρτήματα εγκεκριμένα από την GARDENA.</p>
<p>SL Odgovornost proizvajalca V skladu z nemškimi zakoni o odgovornosti za izdelke, izrecno izjavljajo, da ne sprejemamo nobene odgovornosti za škodo, ki jo povzročijo naši izdelki, če teh niso ustrezno popravili GARDENINI odobreni servisni partnerji ali pri tem niso bili uporabljeni originalni GARDENINI nadomestni deli ali GARDENINIMI homologiranimi nadomestnimi deli.</p>
<p>HR Pouzdanost proizvoda Sukladno njemačkom zakonu o pouzdanosti proizvoda, ovime izričito izjavljujemo kako ne prihvaćamo nikakvu odgovornost za oštećenja na našim proizvodima nastala uslijed neispravnog popravka od strane servisnog partnera kojeg odobrava GARDENA ili uslijed nekorištenja originalnih GARDENA dijelova ili dijelova koje odobrava GARDENA.</p>
<p>RO Răspunderea pentru produs În conformitate cu Legea germană privind răspunderea pentru produs, declarăm în mod expres prin prezentul document că nu acceptăm nicio răspundere pentru defecțiunile suferite de produsele noastre atunci când acestea nu au fost reparate în mod corect de un atelier de service partener, aprobat de GARDENA, sau când nu au fost utilizate piese GARDENA originale sau piese autorizate de GARDENA.</p>
<p>BG Отговорност за вреди, причинени от стоки Съгласно германския Закон за отговорността за вреди, причинени от стоки, с настоящото изрично декларираме, че не носим отговорност за щети, причинени от нашите продукти, ако те не са били правилно ремонтирани от одобрен от GARDENA сервис или ако не са използвани оригинални части на GARDENA или части, одобрени от GARDENA.</p>
<p>ET Tootevastutus Vastavalt Saksamaa tootevastutusseadusele deklareerime käesolevaga selgesõnaliselt, et me ei kanna mingisugust vastutust meie toodetest tingitud kahjude eest, kui need tooted ei ole korrektselt parandatud GARDENA heakskiidetud hoolduspartneri poolt või kui parandamisel ei ole kasutatud GARDENA originaalosi või GARDENA volitatud osi.</p>
<p>LT Gaminio patikimumas Mes aiškiai pareiškiame, kad, atsižvelgiant į Vokietijos gaminių patikimumo įstatymą, nepriisiame atsakomybės dėl bet kokios žalos, patirtos dėl mūsų gaminių, jeigu jie buvo netinkamai taisomi arba jų dalys buvo pakeistos neoriginaliomis GARDENA dalimis ar nepatvirtintomis dalimis, arba jeigu remonto darbai buvo atliekami ne GARDENA techninės priežiūros centro specialistų.</p>
<p>LV Atbildība par produkcijas kvalitāti Saskaņā ar Vācijas likumu par atbildību par produkcijas kvalitāti ar šo mēs paziņojam, ka neuzņemamies atbildību par bojājumiem, kas radušies, lietojot mūsu izstrādājumu, kuru remontu nav veicis uzņēmuma GARDENA apstiprināts apkopes partneris vai kuru remontam netika izmantotas oriģinālās GARDENA detaļas vai detaļas, kuru lietošanu apstiprinājis uzņēmums GARDENA.</p>

<p>DE EU-Konformitätserklärung Der Unterzeichnende bestätigt als Bevollmächtigter des Herstellers, der GARDENA Germany AB, PO Box 7454, S-103 92, Stockholm, Schweden, dass das (die) nachfolgend bezeichnete(n) Gerät(e) in der von uns in Verkehr gebrachten Ausführung die Anforderungen der harmonisierten EU-Richtlinien, EU-Sicherheitsstandards und produktspezifischen Standards erfüllt/erfüllen. Bei einer nicht mit uns abgestimmten Änderung des (der) Geräte(s) verliert diese Erklärung ihre Gültigkeit.</p>	<p>HU EU megfeleléségi nyilatkozat Az alulírott, a GARDENA Germany AB, Pf. 7454, S-103 92, Stockholm, Svédország megbízotti minőségében megerősíti, hogy az általaunk áltálbi kivitelben forgalomba hozott, lent nevezett eszköz(ök) megfelel(nek) az unióis irányelvekkel összhangba hozott nemzeti előírások követelményeinek, az EU biztonsági szabványainak és a konkrét termékre vonatkozó szabványoknak. Az eszköz(ök)nek velünk megegyeztetett módosítása esetén ez a nyilatkozat érvényét veszti.</p>
<p>EN EC Declaration of Conformity The undersigned hereby certifies as the authorized representative of the manufacturer, GARDENA Germany AB, PO Box 7454, S-103 92, Stockholm, Sweden, that, when leaving our factory, the unit(s) indicated below is/are in accordance with the harmonised EU guidelines, EU standards of safety and product specific standards. This certificate becomes void if the unit(s) is/are modified without our approval.</p>	<p>CS EU prohlášení o shodě Podpisatel osobně způsobilý výrobem GARDENA Germany AB, PO Box 7454, S-103 92, Stockholm, Švédsko potvrzuje, že v následujícím uvedený(-é) přístroj(-e) v provedení námi uvedeném na trh splňuje/splňují požadavky směrnice EU, bezpečnostních norem EU a norem specifických pro výrobek. V případě změny přístroje(-ů), která s námi nebyla dohodnuta, ztrácí toto prohlášení svou platnost.</p>
<p>FR Déclaration de conformité CE Le soussigné déclare, en tant que mandataire du fabricant, la GARDENA Germany AB, PO Box 7454, S-103 92, Stockholm, Suède, qu'à la sortie de ses usines le matériel neuf désigné ci-dessous était conforme aux prescriptions des directives européennes énoncées ci-après et conforme aux règles de sécurité et autres règles qui lui sont applicables dans le cadre de l'Union européenne. Toute modification portée sur ce(s) produit(s) sans l'accord express de notre part supprime la validité de ce certificat.</p>	<p>SK EÚ vyhlásenie o zhode Dolný podpísaný potvrdzuje, ako spôsobilý zástupca výrobcu, GARDENA Germany AB, PO Box 7454, S-103 92, Stockholm, Švédsko, potvrdzuje, že ďalej označené zariadenie /a/ vo vyhotovení uvedenom na trh spĺňa/jú požiadavky harmonizovaných smerníc EU, bezpečnostných štandardov EU a predpisov, špecifických pre dané výrobky. Pri zmene zariadenia/zariadení, ktorá nebola odsúhlasená našou spoločnosťou, stráca toto vyhlásenie platnosť.</p>
<p>NL EU-conformiteitsverklaring De ondergetekende bevestigt als gevolmachtigde van de fabrikant, GARDENA Germany AB, PO Box 7454, S-103 92, Stockholm, Zweden, dat het/de onderstaand vermelde apparaat/apparaten in de door ons in de handel gebrachte uitvoering voldoet/voldoeden aan de eisen van de geharmoniseerde EU-richtlijnen, EU-veiligheidsnormen en productspecifieke normen. Bij een niet met ons afgestemde verandering van het apparaat/de apparaten verliest deze verklaring haar geldigheid.</p>	<p>EL Δήλωση συμμόρφωσης ΕΕ Ο υπογεγραμμένος βεβαιώνει ως πληρεξούσιος του κατασκευαστή, της εταιρείας GARDENA Germany AB, T.Θ. 7454, S-103 92, Στοκχόλμη, Σουηδία, ότι η(οι) παρακάτω αναφερόμενη(ές) συσκευή(ές) στην έκδοσή που τίθεται από εμάς σε κυκλοφορία πληροί/πληρούν τις απαιτήσεις των εναρμονισμένων οδηγιών της ΕΕ, προτύπων ασφαλείας της ΕΕ και των ειδικών για το προϊόν προτύπων. Σε περίπτωση τροποποίησης της (των) συσκευής(ών) χωρίς προηγούμενη συνεννόηση με την εταιρεία μας παύει να ισχύει η δήλωση.</p>
<p>SV EU-försäkran om överensstämmelse Undertecknad intygar som befulldäktad företrädare för tillverkaren, GARDENA Germany AB, PO Box 7454, S-103 92, Stockholm, Sverige, att nedan angiven apparat/ nedan angivna apparater i det utförande vi har släppt på marknaden, uppfyller förordningarna i de harmoniserade EU-direktiv, EU-säkerhetsstandarderna och de produktspecifika standarderna. Denna försäkran upphör att gälla vid en ändring av apparaten/apparaterna som inte har stämts av med oss.</p>	<p>SL Izjava EU o skladnosti Spodaj podpisani kot pooblaščenec proizvajalca GARDENA Germany AB, PO Box 7454, S-103 92, Stockholm, Švedska, potrjuje, da v nadaljevanju označene naprave v izvedbi, v kakršni smo jih dali v promet, izpolnjujejo zahteve usklajenih direktiv EU, varnostnega standarda EU in standardov, ki veljajo za posamezne izdelke. V primeru spremembe naprave, ki ni usklajena z nami, ta izjava neha veljati.</p>
<p>DA EU-overensstemmelseerklæring Underskriveren bekræfter som fuldmægtig for producenten, GARDENA Germany AB, PO Box 7454, S-103 92, Stockholm, Sverige, at det (de) efterfølgende betegnede apparat(er) i den af os markedsførte udførelse opfylder kravene i de harmoniserede EU-direktiver, EU-sikkerhedsstandarder og produktspecifikke standarder. Foretages en ændring af apparatet/apparaterne, der ikke er aftalt med os, mister denne erklæring sin gyldighed.</p>	<p>HR EU izjava o sukladnosti Dolje potpisani kao ovlaštenik proizvođača, tvrtke GARDENA Germany AB, PO Box 7454, S-103 92, Stockholm, Švedska, potvrđujem da nize navedeni uređaji (i) odgovarajuće izvedbe koji/koje smo iznijeli na tržište ispunjavaju kriterije uskladenih direktiva EU i sigurnosnih standarda EU kao i standarda koji se tiču proizvoda. Ova izjava gubi valjanost u slučaju izmjena uređaja koje nisu prethodno ugovorene s nama.</p>
<p>FI EU-vaatimustenmukaisuusvakuutus Allekirjoittanut vahvistaa valmistajan, GARDENA Germany AB, PO Box 7454, S-103 92, Tukholma, Ruotsi, valtuuttamansa henkilöä, että seuraava laite täyttää/ seuraavat laitteet täyttävät meidän toimittamassa mallissa yhdenmukaistettujen EU-direktiivien, EU-turvallisuusmääräysten ja tuotekohtaisen standardien vaatimukset. Laitteen/ laitteiden muutoksissa, joista ei ole sovittu meidän kanssamme, menettää tämä selvitys voimassolonsa.</p>	<p>RO Declarație de conformitate UE Semnatarul, în calitate sa de împuternicit al producătorului GARDENA Germany AB, PO Box 7454, S-103 92, Stockholm, Suedia, confirmă că aparatul (aparatele) descrise în cele ce urmează, în execuția pusă de noi pe piață îndeplinesc cerințele directivei armonizate UE, ale standardelor de siguranță UE și ale standardelor specifice produsului. În cazul modificării fără aprobarea noastră prealabilă a aparatului (aparatoarelor), această declarație își pierde valabilitatea.</p>
<p>IT Dichiarazione di conformità UE Il sottoscritto, in quanto soggetto autorizzato dal produttore, GARDENA Germany AB, PO Box 7454, S-103 92, Stoccolma, Svezia, dichiara che l'apparecchio/gli apparecchi di seguito denominato/i, nella versione da noi immessa in commercio, soddisfa/no i requisiti delle direttive UE armonizzate, degli standard di sicurezza europei e degli standard specifici per il prodotto. La presente dichiarazione perde di validità in caso di modifica dell'apparecchio/degli apparecchi non concordata con noi.</p>	<p>BG ЕС-Декларация за съответствие Долноподписаният удостоверява като пълномощник на производителя GARDENA Germany AB, PO Box 7454, S-103 92, Стокхолм, Швеция, че по-долу описаният(ите) уред(и) във варианта на изпълнение пунат от нас на пазара изпълнява/ изпълняват изискванията на хармонизираните ЕС-директиви, ЕС-норми за безопасност и специфичните норми за продукцията. В случай на промяна на уред(ите), която не е съгласувана с нас, тази декларация губи своята валидност.</p>
<p>ES Declaración de conformidad de la UE El firmante confirma, en calidad de apoderado del fabricante GARDENA Germany AB, PO Box 7454, S-103 92 Estocolmo (Suecia), que el/ los aparato(s) mencionado(s) a continuación cumple(n), en la versión lanzada al mercado por nuestra empresa, los requisitos de las directivas de la UE armonizadas, los estándares de seguridad de la UE y los estándares específicos del producto. La presente declaración perderá su validez si se modifica(n) el/ los aparato(s) sin previa aprobación por nuestra parte.</p>	<p>ET EL-i vastavusdeklaratsioon Allakirjutajana kinnitab tootja, GARDENA Germany AB, PO Box 7454, S-103 92, Stockholm, Rootsi, poolt volitatud isikuna, et järgnevalt nimetatud seade (seadmed) täidab (täidavad) meid poolt turule toodud versiooni kujul harmoniseeritud EL-i direktiivide, EL-i ohutusstandardide ja tootepõhiste standardite nõudeid. Seadme (seadmetel) meiega kooskõlastamata muudatuste tegemise korral kaotab käesolev deklaratsioon oma kehtivuse.</p>
<p>PT Declaração CE de Conformidade O abaixo-assinado, na qualidade de representante do fabricante, GARDENA Germany AB, PO Box 7454, S-103 92, Stockholm, Schweden, confirma que o(s) aparelho(s) a seguir designado(s) no modelo lançado por nós no mercado cumpre/ cumprem os requisitos das diretivas UE harmonizadas, as normas de segurança UE e as normas específicas para estes produtos. Esta declaração perde a sua validade se forem realizadas alterações no(s) aparelho(s) sem o nosso consentimento.</p>	<p>LT ES atitikties deklaracija Patišarantis, kaip gamintojo, GARDENA Germany AB, PO Box 7454, S-103 92, Stokholmas, Švedija, įgaliojatis atstovas patvirtina, kad žemiau nurodyti(-ų) prietaisai(-ų) modeliai, kurie buvo pagaminti mūsų gamykloje, atitinka darniasias ES direktyvas, ES saugumo standartus ir specifinius gaminių standartus. Atitik bet koki prietaisų(-ų) pakeitima, kuris nėra suderintas su mumis, ši deklaracija praranda galiojimą.</p>
<p>PL Deklaracja zgodności UE Nижєj podpisany potwierdza jako upoważniony przedstawiciel producenta, spółki GARDENA Germany AB, PO Box 7454, S-103 92, Stokholm, Szwecja, że określone poniżej urządzenie/-nia w wersji wprowadzonej przez nas do obrotu spełnia/-niają wymogi harmonizowanych dyrektyw UE, norm bezpieczeństwa UE oraz norm dotyczących konkretnych produktów. Niniejsza deklaracja traci ważność w przypadku wprowadzania niezgodnych z nami zmian urządzenia/-ń.</p>	<p>LV ES atbilstības deklarācija Zemā parakstījis persona kā ražotāja, GARDENA Germany AB, PO Box 7454, S-103 92, Stokholma, Zviedrija, pilnvarotais pārstāvis apstiprina, ka tālāk norādītā(-s) ierīcē(-s) izpildījumā, kādā mēs to (tās) esam laidusi tirgū, atbilst kasaņotājām ES direktīvam, ES drošības standartiem un konkrētiem produktām noteiktiem standartiem. Ierīcē(-s) veicot ar mums nesaskaņotas izmaiņas, šī deklarācija zaudē savu spēku.</p>

<p>Produktbezeichnung: Description of the product: Désignation du produit : Beschrijving van het product: Beskrivning av produkten: Beskrivelse af produktet: Tuoteen kuvaus: Descrizione del prodotto: Descripción del producto: Descrição do produto: Opis produktu: A termék leírása: Popis výrobku: Popis produktu: Περιγραφή του προϊόντος: Opis izdelka: Opis proizvoda: Descrierea produsului: Описание на продукта: Toote kirjeldus: Gaminio aprašas: Izstrādājuma apraksts:</p>	<p>Akku-Trimmer Battery Trimmer Coupe-bordures à batterie Accu-trimmer Accu-trimmer Accu-trimmer Akkutrimmeri Trimmer a batteria Recortabordes con Accu Aparador a bateria Akumulatorowa podkaszarka Akkumulátoros fűszegélynyíró Akumulátorový trimmer Akumulátorový vyžinač Κουρευτικό μπαταρίας Akumulatorski obrezovalnik Baterijski trimmer Trimmer cu acumulator Akku-Trimmer Akuga trimmer Akkumulatorinė žoliapjovė Ar akumulatoru darbināms trimmeris</p>	<p>Harmonisierte EN-Normen / Harmonised EN: EN ISO 12100 EN 60335-1 EN 50636-2-91</p> <p>Schall-Leistungspegel: Noise level: Niveau sonore : Geluksniveaue: Ljudnivå: Støjniveau: Ånritaso: Nivello acustico: Nivel de ruido: Nivel de ruido: Poziom hałas: Zvajsint: Hladina hluku:</p> <p>gemessen/garantiert measured/guaranteed mesuré/garanti gemeten/gegarandeerd uppmätt/garanterad mält/garanteret mitattu/taattu misurato/garantito medido/garantizado medido/garantido mierzony/gwarantowany mért/garantált naměřená/zaručená</p>	<p>Ladegerät/Charger EN 60335-2-29</p> <p>Akku/Battery: EN 62133-2</p> <p>Hladiny hluku: Επιπέδο θορύβου: Raven zvočne moči: Razina buke: Nivel de zgomot: Ниво на шум: Műrátsao: Triukšmo lygis: Trokšna limesis:</p> <p>namerané/zaručené μετρημένο/εγγυημένο izmerjena/zagotovljena mjerena/zajamčena măsurat/garantat измерено/гарантирано mõõdetud/garanteeritud išmatuotas/garantuojamas mērītais/garantētais</p> <p>9876 9878</p> <p>83 dB(A) / 85 dB(A) 86 dB(A) / 88 dB(A)</p>
<p>Produkttyp: Product type: Type de produit: Producttype: Producttype: Producttype: Tuotetyypit: Tipo adi prodotto: Tipo de producto: Tipo de produto: Typ produktu:</p>	<p>Terméktípus: Druh výrobku: Typ produitu: Typoç προϊόντος: Vrsta izdelka: Vrsta proizvoda: Tip produs: Тип продукт: Tootetüüp: Gaminio tipas: Produkta veids:</p>	<p>Artikelnummer: Article number: Réfarence : Artikelnummer: Artikelnummer: Artikelnummer: Tuotenumero: Codice articolo: Referencia: Número de referència: Numer katalogowy:</p> <p>Cikkszámok: Objednací číslo: Objednávacie číslo: Κωδικός είδους: Številka izdelka: Kataloški broj: Cod article: Artikulu nomer: Artiklinumber: Dalies numeris: Artikula numurs:</p>	<p>Anbringungsjaar der CE-Kennzeichnung: Year of CE marking: Année d'apposition du marquage CE : Installatiejaar van de CE-aanduiding: Märkningsår: CE-Mærkningsår: CE-merkin ilmitysvuosi: Anno di applicazione della certificazione CE: Colocación del distintivo CE: Ano de marcação pela CE: Rok nadania oznakowania CE:</p> <p>CE-jelzés elhelyezésének éve: Rok umístění značky CE: Rok udelenia značky CE: Έτος σήματος CE: Leto namestitve CE-oznake: Godina dobivanja CE oznake: Anul de marcare CE: Година на поставяне на CE-маркировка: ES-märgistuse paigaldamise aasta: Metal, kada razumeta CE-ženiku: CE-marķējuma uzlikšanas gads:</p> <p>2019</p>
<p>EasyCut Li-18/23 ComfortCut Li-18/23</p>	<p>9876 9878</p>	<p>Ulm, den 02.12.2019 Ulm, 02.12.2019 Fait à Ulm, le 02.12.2019 Ulm, 02-12-2019 Ulm, 2019.12.02. Ulm, 02.12.2019 Ulm, 02.12.2019 Ulm, 02.12.2019 Ulm, 02.12.2019 Ulm, 02.12.2019 Ulm, 02.12.2019 Ulm, 02.12.2019 Ulm, 02.12.2019 Ulm, 02.12.2019 Ulm, 02.12.2019 Ulm, 02.12.2019 Ulm, 02.12.2019 Ulm, 02.12.2019 Ulm, 02.12.2019 Ulm, 02.12.2019 Ulm, 02.12.2019</p>	<p>Der Bevollmächtigte Authorised representative Le mandataire De gevolmachtigde Auktoriserad representant Autoriseret repræsentant Valtuutettu edustaja Persona delegata La persona autorizada O representante Pelnomocnik Meghatalmazott Způsobilý Spñnocomnený O εξουσιοδοτημένος Pooblaščenec Ovlaštena osoba Conducerea tehnică Упълномощен Volitatud esindaja Izgatavotājs Pilnvarotā persona</p>
<p>EU-Richtlinien: EC-Directives: Directives CE : EG-richtlijnen: EU-direktiv: EF-direktiver: EY-direktivit: Directive UE: Directiva CE: Diretivas CE: Dyrektywy WE: EK-irányelvek: Predpisy ES: Smernice EU: Οδηγίες EK: Direktive EU: EC direktive: Directive CE: Директиви на EO: EU direktiivid:</p>	<p>EB direktyvos: EK direktivas: 2000/14/EG 2006/42/EG 2011/65/EU 2014/30/EU Ladegerät/Charger 2014/35/EC</p> <p>Hinterlegte Dokumentation: Documentation: GARDENA Technische Dokumentation, M. Kugler 89079 Ulm</p> <p>Deposited Documentation: GARDENA Technical Documentation, M. Kugler 89079 Ulm</p> <p>Documentation déposée: Documentation technique GARDENA, M. Kugler 89079 Ulm</p>	<p>Konformitätsbewertungs- verfahren: Nach 2000/14/EG Art. 14 Anhang VI</p> <p>Conformity Assessment Procedure: according to 2000/14/EC Art.14 Annex VI</p> <p>Procédure d'évaluation de la conformité: Selon 2000/14/CE art. 14 Annexe VI</p>	<p>Reinhard Pompe Vice President</p>

Deutschland / Germany

GARDENA
Manufacturing GmbH
Central Service
Hans-Lorenser-Straße 40
D-89079 Ulm
Produktfragen:
(+49) 731 490-123
Reparaturen:
(+49) 731 490-290
service@gardena.com

Albania

COBALT Sh.p.k.
Rr. Siri Kodra
1000 Tirana

Argentina

Husqvarna Argentina S.A.
Av.del Libertador 5954 –
Piso 11 – Torre B
(C1428ARP) Buenos Aires
Phone: (+54) 11 5194 5000
info.gardena@
ar.husqvarna.com

Armenia

Garden Land Ltd.
61 Tigran Mets
0005 Yerevan

Australia

Husqvarna Australia Pty. Ltd.
Locked Bag 5
Central Coast BC
NSW 2252
Phone: (+61) (0) 2 4352 7400
customer.service@
husqvarna.com.au

Austria / Österreich

Husqvarna Austria GmbH
Industriezeile 36
4010 Linz
Tel.: (+43) 732 77 01 01-485
service.gardena@
husqvarnagroup.com

Azerbaijan

Firm Progress
a. Aliyev Str. 26A
1052 Baku

Belgium

Husqvarna België nv/sa
Gardena Division
Rue Egide Van Ophem 111
1180 Uccle / Ukkel
Tel.: (+32) 2 720 92 12
info@gardena.be

Bosnia / Herzegovina

SILK TRADE d.o.o.
Industrijska zona Bukva bb
74260 Tešanj

Brazil

Husqvarna do Brasil Ltda
Av. Francisco Matarazzo,
1400 – 19º andar
São Paulo – SP
CEP: 05001-903
Tel: 0800-112252
marketing.br.husqvarna@
husqvarna.com.br

Bulgaria

AGROLAND България АД
бул. 8 Декември, №13
Офис 5
1700 Студентски град
София
Тел.: (+359) 24 66 69 10
info@agroland.eu

Canada / USA

GARDENA Canada Ltd.
100 Summerlea Road
Brampton, Ontario L6T 4X3
Phone: (+1) 905 792 93 30
info@gardenacanada.com

Chile

Maquinarias Agroforestales
Ltda. (Maga Ltda.)
Santiago, Chile
Avda. Chesterton
8355 comuna Las Condes
Phone: (+56) 2 202 4417
Dalton@maga.cl
Zipcode: 7560330

China

Husqvarna (Shanghai)
Management Co., Ltd.
富世华 (上海) 管理有限公司
3F, Benq Square B,
No207, Song Hong Rd.,
Chang Ning District,
Shanghai, PRC. 200335
上海市市长宁区淞虹路207号明
基广场B座3楼, 邮编: 200335

Colombia

Husqvarna Colombia S.A.
Calle 18 No. 68 D-31, zona
Industrial de Montevideo
Bogotá, Cundinamarca
Tel. 571 2922700 ext. 105
jairo.salazar@
husqvarna.com.co

Costa Rica

Compania Exim
Euroberoamericana S.A.
Los Colegios, Moravia,
200 metros al Sur del Colegio
Saint Francis – San José
Phone: (+506) 297 68 83
exim_euro@racsa.co.cr

Croatia

Husqvarna Austria GmbH
Industriezeile 36
4010 Linz
Tel.: (+43) 732 77 01 01-485
service.gardena@
husqvarnagroup.com

Cyprus

Med Marketing
17 Digeni Akrita Ave
P.O. Box 27017
1641 Nicosia
Czech Republic
Husqvarna Česko s.r.o.
Türkova 2319/5b
149 00 Praha 4 – Chodov
Bezplatná infolinka:
800 100 425
servis@cz.husqvarna.com

Denmark

GARDENA DANMARK
Lejrvej 19, st.
3500 Værløse
Tlf.: (+45) 70 26 47 70
husqvarna@husqvarna.dk
www.gardena.com/dk

Dominican Republic

BOSQUESA, S.R.L
Carretera Santiago Licey
Km. 5 ½
Esquina Copal II.
Santiago
Dominican Republic
Phone: (+809) 736-0333
joserbosquesa@claro.net.do

Ecuador

Husqvarna Ecuador S.A.
Arupos E1-181 y 10 de
Agosto Quito, Pichincha
Tel. (+593) 22800739
francisco.jacome@
husqvarna.com.ec

Estonia

Husqvarna Eesti OÜ
Valdeku 132
EE-11216 Tallinn
info@gardena.ee

Finland

Oy Husqvarna Ab
Gardena Division
Lautatarhankatu 8 B/PL 3
00581 HELSINKI
www.gardena.fi

France

Husqvarna France
9/11 Allée des pierres mayettes
92635 Gennevilliers Cedex
France
http://www.gardena.com/fr
N° AZUR: 0 810 00 78 23
(Prix d'un appel local)

Georgia

Transporter LLC
8/57 Beliashvili street
0159 Tbilisi, Georgia
Phone: (+995) 322 14 71 71

Great Britain

Husqvarna UK Ltd
Preston Road
Aycliffe Industrial Park
Newton Aycliffe
County Durham
DL5 6UP
info.gardena@
husqvarna.co.uk

Greece

Π. ΠΑΠΑΔΟΠΟΥΛΟΣ ΑΕΒΕ
Λεωφ. Αθηνών 92
Αθήνα
T.K.104 42
Ελλάδα
Τηλ. (+30) 210 51 93 100
info@papadopoulos.com.gr

Hungary

Husqvarna Magyarország Kft.
Ezred u. 1-3
1044 Budapest
Telefon: (+36) 1 251-4161
vevoszolgalat.husqvarna@
husqvarna.hu

Iceland

Ó. Johnson & Kaaber
Tunguhalsi 1
110 Reykjavik
ooj@ojk.is

Ireland

Husqvarna UK Ltd
Preston Road
Aycliffe Industrial Park
Newton Aycliffe
County Durham
DL5 6UP
info.gardena@
husqvarna.co.uk

Italy

Husqvarna Italia S.p.A.
Via Santa Vecchia 15
23868 VALMADRERA (LC)
Phone: (+39) 0341.203.111
assistenza.italia@
it.husqvarna.com

Japan

KAKUICHI Co. Ltd.
Sumitomo Realty &
Development Kojimachi
BLDG., 8F
5-1 Nibannco
Chiyoda-ku
Tokyo 102-0084
Phone: (+81) 33 264 4721
m_ishihara@kaku-ichi.co.jp

Kazakhstan

LAMED Ltd.
155/1, Tazhibayevoi Str.
050060 Almaty
IP Schmidt
Abayavenue 3B
110 005 Kostanay

Korea

Kyung Jin Trading CO.,LTD.
107-4, SunDuk Bld.,
YangJae-dong,
Seocho-gu,
Seoul, (zipcode: 137-891)
Phone: (+82) (0)2 574-6300

Kyrgyzstan

Alye Maki
av. Moladaya Guardir J 3
720014
Bishkek

Latvia

Husqvarna Latvija SIA
Ulbrokas 19A
LV-1021 Rīga
info@gardena.lv

Lithuania

UAB Husqvarna Lietuva
Ateities pl. 77C
LT-52104 Kaunas
info@gardena.lt

Luxembourg

Magasins Jules Neuberger
39, rue Jacques Stas
Luxembourg-Gasperich 2549
Case Postale No. 12
Luxembourg 2010
Phone: (+352) 40 14 01
api@neuberger.lu

Mexico

AFOSA
Av. Lopez Mateos Sur # 5019
Col. La Calma 45070
Zapopan, Jalisco
Mexico
Phone: (+52) 33 3818-3434
icornejo@afosa.com.mx

Moldova

Convel S.R.L.
290A Muncesti Str.
2002 Chisinau

Netherlands

Husqvarna Nederland B.V.
GARDENA Division
Postbus 50131
1305 AC ALMERE
Phone: (+31) 36 521 00 10
info@gardena.nl

Neth. Antilles

Jonka Enterprises N.V.
Sta. Rosa Weg 196
P.O. Box 8200
Curaçao
Phone: (+599) 9 767 66 55
pgm@jonka.com

New Zealand

Husqvarna New Zealand Ltd.
PO Box 76-437
Manukau City 2241
Phone: (+64) (0) 9 9202410
support.nz@husqvarna.co.nz

Norway

Husqvarna Norge AS
Gardena Division
Trøskenveien 36
1708 Sarpsborg
info@gardena.no

Peru

Husqvarna Perú S.A.
Jr. Ramón Cárcamo 710
Lima 1
Tel: (+51) 1 3320400 ext. 416
juan.remuzgo@
husqvarna.com

Poland

Husqvarna
Poland Spółka z o.o.
ul. Wysockiego 15 b
03-371 Warszawa
Phone: (+48) 22 330 96 00
gardena@husqvarna.com.pl

Portugal

Husqvarna Portugal, SA
Lagoa - Albarraque
2635 - 595 Rio de Mouro
Tel.: (+351) 21 922 85 30
Fax : (+351) 21 922 85 36
info@gardena.pt

Romania

Madex International Srl
Soseaua Odaii 117-123,
RO 013603 București, S1
Phone: (+40) 21 352.76.03
madex@ines.ro

Russia / Россия

ООО „Хускварна“
141400, Московская обл.,
г. Химки,
улица Ленинградская,
владение 39, стр.6
Бизнес Центр
„Химки Бизнес Парк“,
помещение ОВ02_04
http://www.gardena.ru

Serbia

Domel d.o.o.
Autoput za Novi Sad bb
11 273 Belgrade
Phone: (+381) 1 18 48 88 12
miroslav.jejina@domel.rs

Singapore

Hy-Ray PRIVATE LIMITED
40 Jalan Pemimpin
#02-08 Tat Ann Building
Singapore 577185
Phone: (+65) 6253 2277
shiyiing@hyray.com.sg

Slovak Republic

Husqvarna Česko s.r.o.
Türkova 2319/5b
149 00 Praha 4 – Chodov
Bezplatná infolinka:
800 154 044
servis@sk.husqvarna.com

Slovenia

Husqvarna Austria GmbH
Industriezeile 36
4010 Linz
Tel.: (+43) 732 77 01 01-485
service.gardena@
husqvarnagroup.com

South Africa

Husqvarna
South Africa (Pty) Ltd
Postnet Suite 250
Private Bag X6,
Cascades, 3202
South Africa
Phone: (+27) 33 846 9700
info@gardena.co.za

Spain

Husqvarna España S.A.
Calle de Rivas nº 10
28052 Madrid
Phone: (+34) 91 708 05 00
atencioncliente@gardena.es

Suriname

Agrofix n.v.
Verlengde Hogestraat #22
Phone: (+597) 472426
agrofix@sr.net
Pobox : 2006
Paramaribo
Suriname – South America

Sweden

Husqvarna AB
Gardena Division
S-561 82 Husqvarna
Gardenaorder@husqvarna.se

Switzerland / Schweiz

Husqvarna Schweiz AG
Consumer Products
Industriestrasse 10
5506 Mägenwil
Phone: (+41) (0) 62 887 37 90
info@gardena.ch

Turkey

Dost Bahçe Diş Ticaret
Müessesilik A.Ş
Yunus Mah. Adil Sok. No:3
Ic Kapi No: 1 Kartal
34873 Istanbul
Phone: (+90) 216 38 93 939
info@dostbahce.com.tr

Ukraine / Україна

ТОВ «Хускварна Україна»
вул. Васильківська, 34,
офіс 204-г
03022, м. Київ
Тел. (+38) 044 498 39 02
info@gardena.ua

Uruguay

FELI SA
Entre Rios 1083 CP 11800
Montevideo – Uruguay
Tel: (+598) 22 03 18 44
info@felisa.com.uy

Venezuela

Corporación Casa y Jardín C.A.
Av. Caroní, Edif. Trezmen, PB.
Colidas de Bello Monte.
1050 Caracas.
Tlf: (+58) 212 992 33 22
info@casayjardin.net.ve

9876-20.960.03/1019

© GARDENA
Manufacturing GmbH
D-89070 Ulm
http://www.gardena.com