

PowerMax 1200/32 Art. 5032

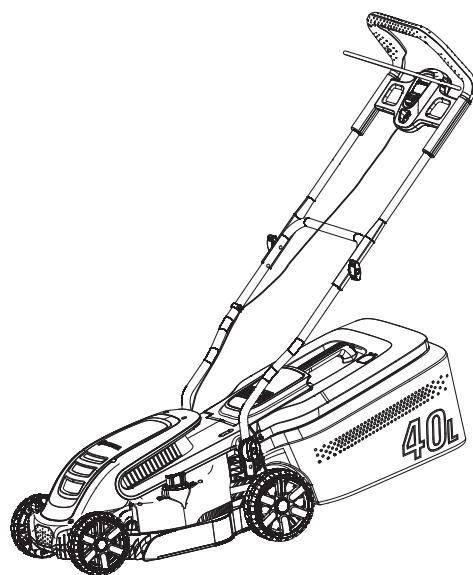

PowerMax 1400/34 Art. 5034

**DE Betriebsanleitung**

Elektro-Rasenmäher

**EN Operator's manual**

Electric Lawnmower

**FR Mode d'emploi**

Tondeuse électrique

**NL Gebruiksaanwijzing**

Elektrische grasmaaier

**SV Bruksanvisning**

Elektrisk Gräsklippare

**DA Brugsanvisning**

Elektrisk Plæneklipper

**FI Käyttöohje**

Sähkökäyttöinen ruohonleikkuri

**NO Bruksanvisning**

Elektrisk Gressklipper

**IT Istruzioni per l'uso**

Rasaerba elettrico

**ES Instrucciones de empleo**

Cortacésped eléctrico

**PT Manual de instruções**

Corta-relva eléctrico

**PL Instrukcja obsługi**

Elektryczna kosiarka

**HU Használati utasítás**

Elektromos fűnyíró

**CS Návod k obsluze**

Elektrická sekačka

**SK Návod na obsluhu**

Elektrická kosačka

**EL Οδηγίες χρήσης**

Ηλεκτρικό χλοοκοπτικό

**RU Инструкция по эксплуатации**

Электрическая газонокосилка

**SL Navodilo za uporabo**

Električna kosilnica

**HR Upute za uporabu**

Električna kosilica

**SR/ Uputstvo za rad**

Električna kosilica

**UK Інструкція з експлуатації**

Електрична газонокосарка

**RO Instrucțiuni de utilizare**

Mașină electrică de tuns gazonul

**TR Kullanma Kılavuzu**

Elektrikli Çim Biçme Makinesi

**BG Инструкция за експлоатация**

Електрокосачка

**SQ Manual përdorimi**

Prerëse bari elektrike

**ET Kasutusjuhend**

Elektriline muruniiduk

**LT Eksploatavimo instrukcija**

Elektrinė vejapjovė

**LV Lietošanas instrukcija**

Elektriskā zāles pļaujmašina

<p><b>DE Produkthaftung</b> Wir weisen ausdrücklich darauf hin, dass wir in Übereinstimmung mit dem Produkthaftungsgesetz nicht für Schäden haften, die durch unsere Produkte entstehen, wenn diese unsachgemäß und nicht durch einen von uns autorisierten Servicepartner repariert wurden oder wenn keine Original GARDENA Teile oder von uns zugelassene Teile verwendet wurden.</p>
<p><b>EN Product liability</b> In accordance with the German Product Liability Act, we hereby expressly declare that we accept no liability for damage incurred from our products where said products have not been properly repaired by a GARDENA-approved service partner or where original GARDENA parts or parts authorised by GARDENA were not used.</p>
<p><b>FR Responsabilité</b> Conformément à la loi relative à la responsabilité du fait des produits défectueux, nous déclarons expressément par la présente que nous déclinons toute responsabilité pour les dommages résultant de nos produits, si lesdits produits n'ont pas été correctement réparés par un partenaire d'entretien agréé GARDENA ou si des pièces d'origine GARDENA ou des pièces agréées GARDENA n'ont pas été utilisées.</p>
<p><b>NL Productaansprakelijkheid</b> Conform de Duitse wet inzake productaansprakelijkheid verklaren wij hierbij uitdrukkelijk dat wij geen aansprakelijkheid aanvaarden voor schade ontstaan uit onze producten waarbij deze producten niet zijn gerepareerd door een GARDENA-erkende servicepartner of waarbij geen originele GARDENA-onderdelen of onderdelen die door GARDENA zijn goedgekeurd zijn gebruikt.</p>
<p><b>SV Produktansvar</b> I enlighet med tyska produktansvarslagar förklarar vi härmed uttryckligen att vi inte åtar oss något ansvar för skador som orsakas av våra produkter där produkterna inte har genomgått korrekt reparation från en GARDENA-godkänd servicepartner eller där originaldelar från GARDENA eller delar godkända av GARDENA inte använts.</p>
<p><b>DA Produktansvar</b> I overensstemmelse med den tyske produktansvarslov erklærer vi hermed udtrykkeligt, at vi ikke påtager os noget ansvar for skader på vores produkter, hvis de pågældende produkter ikke er blevet repareret korrekt af en GARDENA-godkendt servicepartner, eller hvor der ikke er brugt originale GARDENA-reservedele eller godkendte reservedele fra GARDENA.</p>
<p><b>FI Tuotevastuu</b> Saksan tuotevastuulain mukaisesti emme ole vastuussa laitteiden vaurioista, jos korjauksia ei ole tehnyt GARDENA:n hyväksymä huoltoliike tai jos niiden synnä on muiden kuin alkuperäisten GARDENA-varaosien tai GARDENA:n hyväksymien varaosien käyttö.</p>
<p><b>IT Responsabilità del prodotto</b> In conformità con la Legge tedesca sulla responsabilità del prodotto, con la presente dichiariamo espressamente che decliniamo qualsiasi responsabilità per danni causati dai nostri prodotti qualora non siano stati correttamente riparati presso un partner di assistenza approvato GARDENA o laddove non siano stati utilizzati ricambi originali o autorizzati GARDENA.</p>
<p><b>ES Responsabilidad sobre el producto</b> De acuerdo con la Ley de responsabilidad sobre productos alemana, por la presente declaramos expresamente que no aceptamos ningún tipo de responsabilidad por los daños ocasionados por nuestros productos si dichos productos no han sido reparados por un socio de mantenimiento aprobado por GARDENA o si no se han utilizado piezas originales GARDENA o piezas autorizadas por GARDENA.</p>
<p><b>PT Responsabilidade pelo produto</b> De acordo com a lei alemã de responsabilidade pelo produto, declaramos que não nos responsabilizamos por danos causados pelos nossos produtos, caso os tais produtos não tenham sido devidamente reparados por um parceiro de assistência GARDENA aprovado ou se não tiverem sido utilizadas peças GARDENA originais ou peças autorizadas pela GARDENA.</p>
<p><b>PL Odpowiedzialność za produkt</b> Zgodnie z niemiecką ustawą o odpowiedzialności za produkt, niniejszym wyraźnie oświadczamy, że nie ponosimy żadnej odpowiedzialności za szkody poniesione na skutek użytkowania naszych produktów, w przypadku gdy naprawa tych produktów nie była odpowiednio przeprowadzana przez zatwierdzonego przez firmę GARDENA partnera serwisowego lub nie stosowano oryginalnych części GARDENA albo części autoryzowanych przez tę firmę.</p>
<p><b>HU Termékszavatosság</b> A németországi termékszavatossági törvénnyel összhangban ezennel nyomatékosan kijelentjük, hogy nem vállalunk felelősséget a termékeinkben keletkezett olyan károkért, amelyek valamely GARDENA által jóváhagyott szervizpartner által nem megfelelően végzett javításból adódtak, vagy amely során nem eredeti GARDENA alkatrészeket vagy a GARDENA által jóváhagyott alkatrészeket használtak fel.</p>
<p><b>CS Odpovědnost za výrobek</b> V souladu s německým zákonem o odpovědnosti za výrobek tímto výslovně prohlašujeme, že nepřijímáme žádnou odpovědnost za poškození vzniklá na našich výrobcích, kdy zmíněné výrobky nebyly řádně opraveny schváleným servisním partnerem GARDENA nebo kdy nebyly použity originální náhradní díly GARDENA nebo náhradní díly autorizované společností GARDENA.</p>
<p><b>SK Zodpovednosť za produkt</b> V súlade s nemeckými právnymi predpismi upravujúcimi zodpovednosť za výrobok týmto výslovné prehlasujeme, že nenesieme žiadnu zodpovednosť za škody spôsobené našimi výrobkami, v prípade ktorých neboli náležité opravy vykonané servisným partnerom schváleným spoločnosťou GARDENA alebo neboli použité diely spoločnosti GARDENA alebo diely schválené spoločnosťou GARDENA.</p>
<p><b>EL Ευθύνη προϊόντος</b> Σύμφωνα με τον γερμανικό νόμο περί Ευθύνης για τα Προϊόντα, με το παρόν δηλώνουμε ρητώς ότι δεν αποδεχόμαστε καμία ευθύνη για τυχόν ζημιές που προκύπτουν από τα προϊόντα μας εάν αυτά δεν έχουν επισκευαστεί σωστά από κάποιον εγκεκριμένο συνεργάτη επισκευών της GARDENA ή εάν δεν έχουν χρησιμοποιηθεί αυθεντικά εξαρτήματα GARDENA ή εξαρτήματα εγκεκριμένα από την GARDENA.</p>
<p><b>SL Odgovornost proizvajalca</b> V skladu z nemškimi zakoni o odgovornosti za izdelke, izrecno izjavljajo, da ne sprejemamo nobene odgovornosti za škodo, ki jo povzročijo naši izdelki, če teh niso ustrezno popravili GARDENINI odobreni servisni partnerji ali pri tem niso bili uporabljeni originalni GARDENINI nadomestni deli ali GARDENINIMI homologiranimi nadomestnimi deli.</p>
<p><b>HR Pouzdanost proizvoda</b> Sukladno njemačkom zakonu o pouzdanosti proizvoda, ovime izričito izjavljujemo kako ne prihvaćamo nikakvu odgovornost za oštećenja na našim proizvodima nastala uslijed neispravnog popravka od strane servisnog partnera kojeg odobrava GARDENA ili uslijed nekorištenja originalnih GARDENA dijelova ili dijelova koje odobrava GARDENA.</p>
<p><b>RO Răspunderea pentru produs</b> În conformitate cu Legea germană privind răspunderea pentru produs, declarăm în mod expres prin prezentul document că nu acceptăm nicio răspundere pentru defecțiunile suferite de produsele noastre atunci când acestea nu au fost reparate în mod corect de un atelier de service partener, aprobat de GARDENA, sau când nu au fost utilizate piese GARDENA originale sau piese autorizate de GARDENA.</p>
<p><b>BG Отговорност за вреди, причинени от стоки</b> Съгласно германския Закон за отговорността за вреди, причинени от стоки, с настоящото изрично декларираме, че не носим отговорност за щети, причинени от нашите продукти, ако те не са били правилно ремонтирани от одобрен от GARDENA сервиз или ако не са използвани оригинални части на GARDENA или части, одобрени от GARDENA.</p>
<p><b>ET Tootevastutus</b> Vastavalt Saksamaa tootevastutusseadusele deklareerime käesolevaga selgesõnaliselt, et me ei kanna mingisugust vastutust meie toodetest tingitud kahjude eest, kui need tooted ei ole korrektselt parandatud GARDENA heakskiidetud hoolduspartneri poolt või kui parandamisel ei ole kasutatud GARDENA originaalosi või GARDENA volitatud osi.</p>
<p><b>LT Gaminio patikimumas</b> Mes aiškiai pareiškiame, kad, atsižvelgiant į Vokietijos gaminių patikimumo įstatymą, nepriisiame atsakomybės dėl bet kokios žalos, patirtos dėl mūsų gaminių, jeigu jie buvo netinkamai taisomi arba jų dalys buvo pakeistos neoriginaliomis GARDENA dalimis ar nepatvirtintomis dalimis, arba jeigu remonto darbai buvo atliekami ne GARDENA techninės priežiūros centro specialistų.</p>
<p><b>LV Atbildība par produkcijas kvalitāti</b> Saskaņā ar Vācijas likumu par atbildību par produkcijas kvalitāti ar šo mēs paziņojam, ka neuzņemamies atbildību par bojājumiem, kas radušies, lietojot mūsu izstrādājumus, kuru remontu nav veicis uzņēmuma GARDENA apstiprināts apkopes partneris vai kuru remontam netika izmantotas oriģinālās GARDENA detaļas vai detaļas, kuru lietošanu apstiprinājis uzņēmums GARDENA.</p>

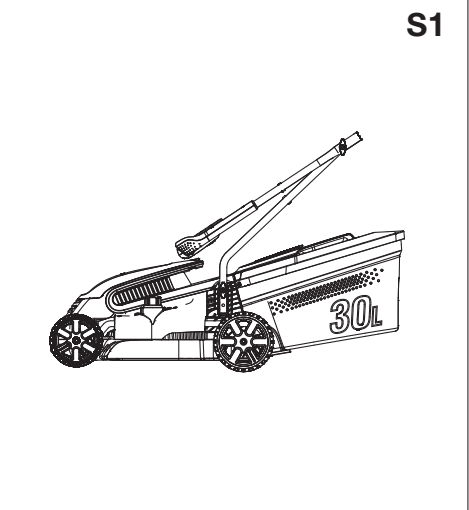
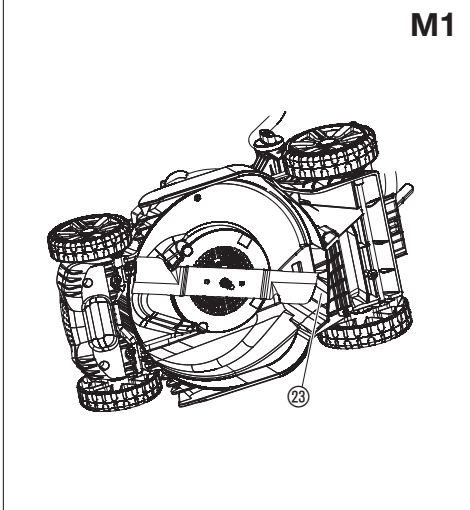
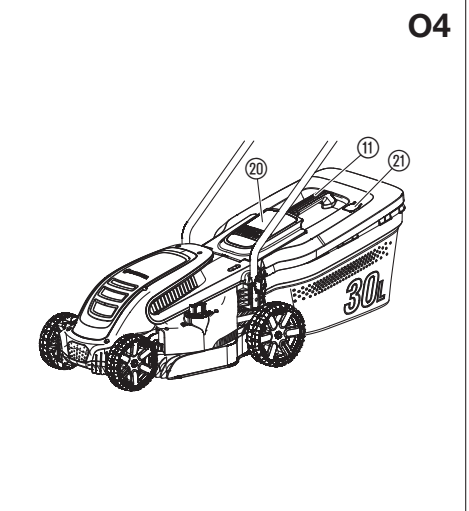
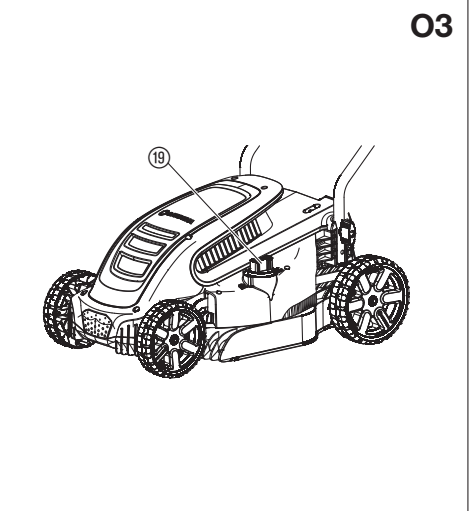
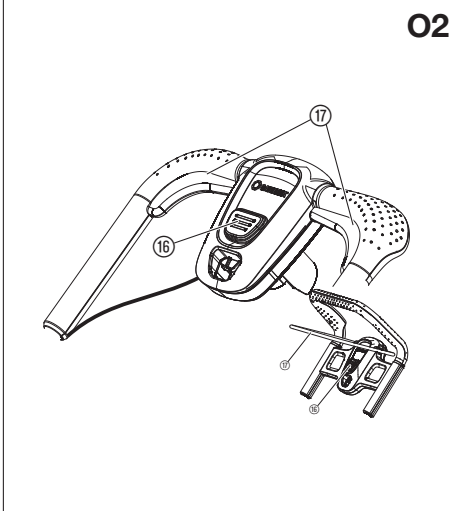
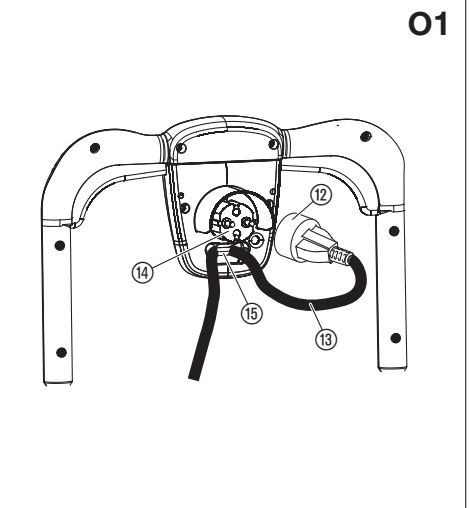
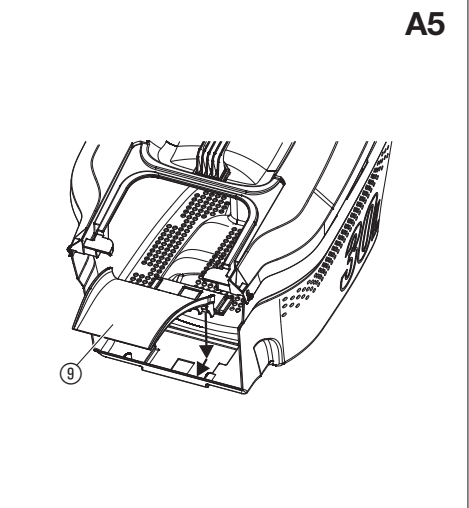
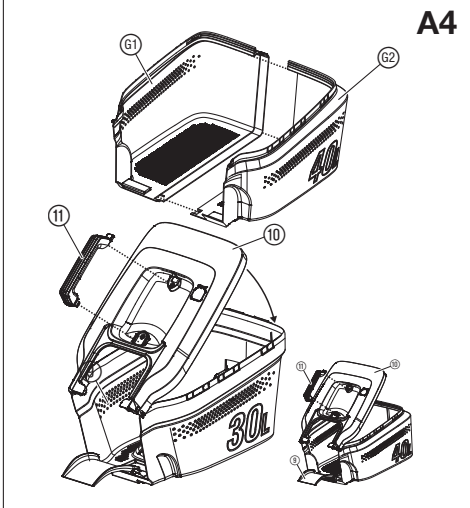
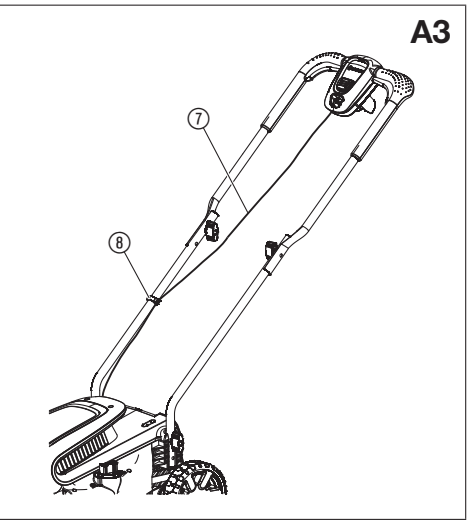
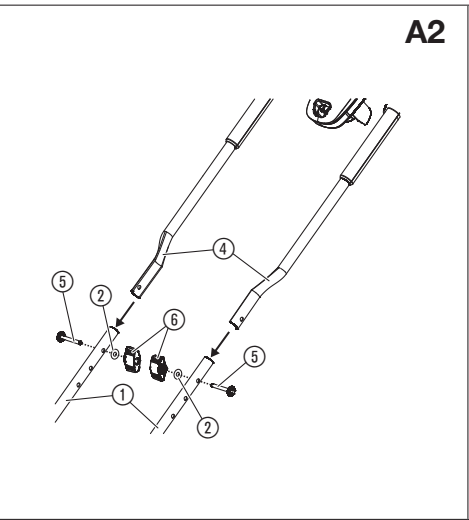
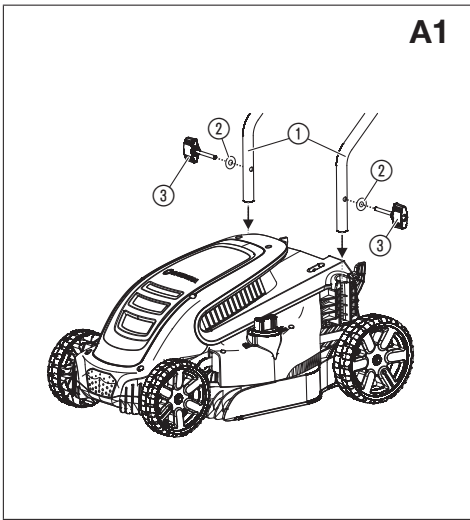

### Utilização de acordo com a finalidade:

O Corta-relva elétrico GARDENA é utilizado para cortar relva em jardins e loteamentos domésticos e privados.

O produto não está indicado para um funcionamento de longa duração.

**PERIGO! Lesões no corpo! Não utilize o produto para cortar arbustos, sebes, trepadeiras, relva em telhados ou vasos de varanda, ramos, galhos e nivelar irregularidades no solo. Não utilize o produto em piso com uma inclinação superior máxima de 20°.**

## 1. SEGURANÇA

### IMPORTANTE!

Leia o manual de instruções com atenção e guarde-o para futura consulta.

#### Símbolos no produto:



#### ATENÇÃO!

Se não for utilizado corretamente, este produto pode ser perigoso. Os avisos e as instruções de segurança devem ser seguidos para garantir uma segurança e eficiência razoáveis na utilização deste produto. O operador é responsável pelo cumprimento dos avisos e das instruções que se encontram neste manual e no produto. Nunca deve utilizar os produtos salvo se as proteções fornecidas pelo fabricante estiverem na posição correta. A utilização descuidada ou incorreta deste produto pode resultar em ferimentos para o utilizador ou para terceiros. Leia e compreenda o conteúdo do manual de utilizador. Mantenha este manual para referência futura.



Leia as instruções de utilização.



Mantenha as outras pessoas afastadas.



Tenha cuidado com as lâminas afiadas. As lâminas continuam a rodar após o motor ser desligado.

Desligue o cabo de alimentação antes de efetuar manutenção ou se o cabo ficar danificado ou cortado.



Não é válido para o cortarelvos elétrico.



As lâminas continuam a rodar depois de desligar o aparelho!



Mantenha o cabo de alimentação longe das lâminas de corte.

#### Advertências gerais de segurança

##### Segurança elétrica



**PERIGO! Choque elétrico!**

Perigo de ferimentos devido a choque elétrico.

→ O produto tem de ser alimentado através de um dispositivo de proteção diferencial residual (RCD) com uma corrente de disparo nominal máxima de 30 mA.



**PERIGO! Choque elétrico!**

Perigo de ferimentos devido a choque elétrico.

→ Desligue o produto da tomada antes de proceder à manutenção ou à substituição de peças. Desta forma, a ficha desligada deve estar visível.

#### Cabos

Se forem utilizados cabos de extensão, estes devem estar em conformidade com o corte transversal mínimo na tabela abaixo:

Tensão	Comprimento do cabo	Corte transversal
220 – 240 V/50 Hz	Até 20 m	1,5 mm <sup>2</sup>
220 – 240 V/50 Hz	20 – 50 m	2,5 mm <sup>2</sup>

- As extensões e os cabos de alimentação estão disponíveis no centro de assistência aprovado local.
- Utilize apenas cabos de extensão especificamente concebidos para a utilização no exterior e que estejam em conformidade com uma das seguintes especificações: Borracha normal (60245 IEC 53), PVC normal (60227 IEC 53) ou PCP normal (60245 IEC 57)
- Se o cabo de ligação curto estiver danificado, a sua substituição tem de ser efetuada pelo fabricante, pela respetiva oficina autorizada ou por pessoal qualificado para evitar situações de perigo.

PT

#### Tradução das instruções originais.



Este produto pode ser usado por crianças com idade superior a 8 anos e por pessoas com capacidades físicas, sensoriais ou mentais reduzidas ou com insuficiente experiência e conhecimentos, quando estas sejam supervisionadas ou recebam instruções relativamente ao uso do aparelho e compreendam os perigos daí resultantes. As crianças não devem brincar com o produto. A limpeza e a manutenção pelo utilizador não devem ser realizadas por crianças sem supervisão. Recomendamos que o produto seja usado apenas por pessoas com idade igual ou superior a 16 anos.

## Formação

1. Leia as instruções cuidadosamente. Familiarize-se com os comandos e a utilização correta da máquina.
2. Nunca permita que as crianças ou pessoas que não estejam familiarizadas com estas instruções utilizem a máquina. As normas locais podem restringir a idade do operador.
3. Nunca opere a máquina enquanto há pessoas, especialmente crianças, ou animais por perto.
4. Tenha em atenção que o operador ou utilizador é responsável pelos acidentes ou situações de perigo provocados a terceiros ou à sua propriedade.

## Preparação

1. Ao operar a máquina, use sempre calçado forte e calças compridas. Não opere a máquina se estiver descalço ou com sandálias abertas. Evite usar roupas folgadas ou que possuam fios ou gravatas.
2. Inspeção cuidadosamente a área onde a máquina será utilizada e retire todos os objetos que possam ser projetados pela máquina.
3. Antes de utilizar, verifique sempre visualmente a lâmina, o parafuso e a montagem da mesma quanto a sinais de desgaste ou danos. Substitua os componentes gastos ou danificados em conjunto para preservar o equilíbrio. Substitua as etiquetas danificadas ou ilegíveis.
4. Antes da utilização, verifique a existência de sinais de danos ou desgaste no cabo de extensão e de alimentação. Se o cabo elétrico ficar danificado durante a utilização, desligue-o imediatamente da alimentação. **NÃO TOQUE NO CABO ELÉTRICO ANTES DE DESLIGAR A ALIMENTAÇÃO.** Não utilize a máquina se o cabo elétrico estiver danificado ou gasto.

## Funcionamento

1. Utilize a máquina apenas com à luz do dia ou com boa luz artificial.
2. Evite utilizar a máquina em relva molhada.
3. Certifique-se sempre de que coloca bem os pés em declives.
4. Caminhe, nunca corra.
5. Corte a relva ao longo da face dos declives, nunca para cima e para baixo.
6. Tenha muito cuidado ao mudar de direção em declives.
7. Não corte a relva em declives demasiado íngremes.
8. Tenha muito cuidado ao fazer marcha-atrás ou ao puxar a máquina para si.
9. Pare as lâminas se a máquina tiver de ser inclinada para transporte ao atravessar superfícies que não sejam de relva, e quando transportar a máquina para e da área onde vai ser utilizada.
10. Nunca opere a máquina com proteções com defeito ou sem dispositivos de segurança instalados no devido lugar, por exemplo, defletores e/ou coletores de relva.
11. Ligue o motor cuidadosamente, de acordo com as instruções e com os pés bem afastados da(s) lâmina(s).
12. Não incline a máquina ao ligar o motor, exceto se a máquina tiver de ser inclinada para arrancar. Neste caso, não a incline mais do que o absolutamente necessário e eleve apenas a parte que se encontra afastada do operador.
13. Não ligue a máquina quando se encontra de pé em frente da abertura de descarga.
14. Não coloque as mãos ou os pés perto ou por baixo de peças em rotação. Mantenha-se sempre afastado da abertura de descarga.
15. Não transporte a máquina enquanto a fonte de alimentação estiver a funcionar.
16. Pare a máquina e retire a ficha da tomada. Certifique-se de que todas as peças em movimento pararam completamente:
  - sempre que deixar a máquina,
  - antes de eliminar obstruções ou de desobstruir o canal,
  - antes de verificar, limpar ou trabalhar na máquina,
  - após bater num objeto estranho. Inspeção a máquina para ver se existem danos e faça reparações antes de voltar a ligar e a trabalhar com a máquina;se a máquina começar a vibrar anormalmente (verificar imediatamente):
  - verifique a existência de danos,
  - substitua ou repare as peças danificadas,
  - verifique a existência e aperte as peças soltas.

## Manutenção e armazenagem

1. Mantenha todas as porcas e parafusos apertados para se certificar de que a máquina está em condição seguras para o funcionamento.
2. Verifique frequentemente o desgaste ou a deterioração do coletor de relva.
3. No caso de máquinas com várias lâminas, tenha cuidado dado que girar uma lâmina pode fazer com que outras lâminas girem.
4. Tenha atenção durante o ajustamento da máquina de forma a evitar prender os dedos entre as lâminas em movimento e as partes fixas da máquina.
5. Deixe sempre a máquina arrefecer antes de a armazenar.
6. Ao efetuar a manutenção das lâminas tenha em atenção que, mesmo que a fonte de alimentação esteja desligada, ainda é possível mover as lâminas.
7. Por motivos de segurança, substitua as peças gastas ou danificadas. Utilize apenas peças e acessórios sobresselentes genuínos.

## Advertências de segurança adicionais

### Segurança elétrica



#### PERIGO! Paragem cardíaca!

Este produto cria um campo eletromagnético durante o funcionamento. Em determinadas condições, este campo pode afetar o modo de funcionamento de implantes médicos ativos ou passivos. Para evitar situações de risco, que possam provocar ferimentos graves ou mortais, as pessoas com um implante médico devem consultar o seu médico e o fabricante do implante antes da utilização deste produto.

Antes de o utilizar, examine se o cabo apresenta sinais de danos ou desgaste. Se o cabo tiver algum defeito, leve o produto a um centro de assistência autorizado e proceda à sua substituição.

Não utilize o produto se os cabos elétricos estiverem danificados ou gastos.

Desligue imediatamente da corrente elétrica se o cabo estiver cortado ou se o isolamento estiver danificado. Não toque no cabo elétrico até o cabo ter sido desligado. Não repare um cabo cortado ou danificado. Substitua-o por um novo.

O cabo de extensão deve estar desenrolado. Os cabos enrolados podem sobreaquecer e reduzir a eficiência do seu corta-relvas.

Mantenha o cabo de extensão afastado do produto, trabalhe sempre na direção contrária ao ponto de alimentação, cortando para cima e para baixo, nunca em círculos.

Não puxe o cabo à volta de objetos afiados.

Desligue sempre a máquina da corrente elétrica antes de desligar qualquer ficha, conector de cabo ou cabo de extensão.

Pare o motor, desligue a corrente elétrica e examine o cabo quanto a danos ou desgaste antes de enrolar o cabo para o armazenar. Não repare um cabo danificado, substitua-o por um novo. Utilize apenas cabos de substituição genuínos.

Enrole sempre o cabo com cuidado, evite dobrar.

Não transporte o produto pelo cabo.

Não puxe o cabo para desligar qualquer ficha.

Utilize apenas a tensão de alimentação da corrente elétrica CA indicada na etiqueta de classificação do produto.

Os nossos produtos têm isolamento duplo, segundo a norma EN60335.

Não ligue qualquer parte do produto à terra.

Verifique a existência de cabos ocultos na área de trabalho.

Não utilize o produto na manutenção de lagos ou próximo de água.

### Segurança pessoal



#### PERIGO! Risco de asfixia!

As peças mais pequenas podem ser engolidas. O saco de plástico representa um risco de asfixia para crianças. Mantenha as crianças afastadas durante a montagem.

#### Não utilize o produto em atmosferas explosivas.

Nunca utilize o produto se estiver cansado, doente ou sob a influência de álcool, drogas ou medicamentos.

Não sobrecarregue o corta-relvas.

Use luvas, calçado antiderrapante e proteção ocular.

Não utilize o produto em condições de humidade.

Não desmonte o produto para além do estado de entrega.

Apenas deve ligar o corta-relvas com um punho na posição vertical.

Não utilize as alavancas de arranque alternadamente.

Utilize os punhos com cuidado.

### Corte de energia de segurança

O motor está protegido por um corte de energia de segurança, que é ativado quando a lâmina fica encravada ou se o motor for sobrecarregado. Quando tal ocorrer, pare e desligue o produto da corrente elétrica. O corte de energia de segurança só será reiniciado quando soltar a alavanca de arranque/paragem. Remova qualquer obstrução e aguarde alguns minutos para que o corte de energia de segurança reinicie, antes de continuar a utilizar o produto.

## 2. MONTAGEM



#### PERIGO! Lesões no corpo!

#### Ferimentos de corte quando a lâmina roda ou o produto se liga acidentalmente.

→ Aguarde que a lâmina pare, desligue o produto da corrente elétrica e utilize luvas antes de montar o produto.

### Para ligar o punho inferior [Fig. A1]:

1. Coloque ambas os punhos inferiores ① no produto. *Certifique-se de que os punhos se encontram totalmente na posição correta e de que o orifício do punho está alinhado com o orifício roscado.*
2. Coloque as duas arruelas ② nos parafusos de orelhas ③.
3. Coloque os dois parafusos de orelhas ③ nos orifícios roscados do produto.
4. Aperte os parafusos de orelhas ③.

### Para ligar o punho superior [Fig. A2]:

1. Coloque o punho superior ④ no punho inferior ①.  
*Certifique-se de que os punhos se encontram totalmente na posição correta e de que os orifícios dos punhos estão alinhados.*
2. Empurre os parafusos ⑤ através dos orifícios.
3. Coloque as arruelas ② e as porcas de orelhas ⑥ nos parafusos ⑤.
4. Aperte as porcas de orelhas ⑥.

### Para fixar o cabo ao punho [Fig. A3]:

1. Fixe o cabo ⑦ ao punho com a abraçadeira ⑧.
2. Verifique se o cabo ⑦ não está preso entre o punho inferior e o superior.

### Para montar a caixa de relva [Fig. A4/A5]:

1. **Apenas para PowerMax 1400/34:** Ligue ambas as peças ⑮/⑯ da caixa de relva até as ligações fazerem clique.  
*Certifique-se de que todas as ligações estão ligadas.*
2. Rode a tampa ⑩ na caixa de relva.  
*Certifique-se de que a tampa ⑩ está alinhada com a caixa de relva.*
3. Empurre a tampa ⑩ na caixa de relva até as ligações fazerem clique.  
*Certifique-se de que todas as ligações estão ligadas.*
4. Empurre o punho ⑪ para a tampa ⑩ até ouvir um clique.
5. Pressione a calha ⑨ para o coletor de relva e puxe a calha ⑨ para frente até que esta encaixe de forma audível.

## 3. UTILIZAÇÃO



### PERIGO! Lesões no corpo!

Ferimentos de corte quando a lâmina roda ou o produto se liga acidentalmente.

→ **Aguarde que a lâmina pare, desligue o produto da corrente elétrica e utilize luvas antes de ligar ou transportar o produto.**

### Para ligar o corta-relvas [Fig. O1]:



### PERIGO! Choque elétrico!

Para evitar danos na ficha ⑭, o cabo de extensão ⑬ tem de ser inserido no bloqueio do cabo ⑮.

→ **Antes de operar, introduza o cabo de extensão ⑬ no bloqueio do cabo ⑮.**

1. Ligue a tomada ⑫ do cabo de extensão ⑬ à ficha ⑭.
2. Enrole o cabo de extensão ⑬, introduza o laço no bloqueio do cabo ⑮ e puxe com força.
3. Ligue o cabo de extensão ⑬ a uma tomada elétrica de 230 V.

### Para ligar o corta-relvas [Fig. O2]:



### PERIGO! Lesões no corpo!

Risco de ferimentos se o produto não parar quando o operador solta a alavanca de arranque.

→ **Não contorne os dispositivos de segurança ou interruptores. Por exemplo, não prenda a alavanca de arranque ⑰ ao punho.**

### Arranque:

O produto está equipado com um dispositivo de segurança para duas mãos (alavanca de arranque ⑰ com bloqueio de segurança ⑱) para impedir que o produto seja ligado por acidente. Contacte a assistência GARDENA se tal não for garantido.

Estão instaladas duas alavancas de arranque ⑰. Ambas têm de ser utilizadas para ligar o produto.

1. Empurre o bloqueio de segurança ⑱ com uma mão e puxe a alavanca de arranque ⑰ com a outra.
2. Solte o bloqueio de segurança ⑱.  
*O produto liga-se.*

### Paragem:

1. Solte a alavanca de arranque ⑰.

### Para ajustar a altura de corte [Fig. O3]:

A altura de corte pode ser ajustada de 2 a 6 cm em 12 posições.

1. Empurre e gire a roda de ajuste ⑲ no sentido horário para baixar a altura de corte.
2. Empurre e gire a roda de ajuste ⑲ no sentido antihorário para baixar a altura de corte.

### Para utilizar o corta-relvas com a caixa de relva [Fig. O4]:



### PERIGO! Lesões no corpo!

Ferimentos de corte quando a lâmina roda ou o produto se liga acidentalmente.

→ **Aguarde que a lâmina pare, desligue o produto da corrente elétrica e utilize luvas antes de abrir a tampa de proteção ⑳.**  
→ **Não coloque as mãos na abertura de descarga.**

1. Levante a tampa de proteção ⑳.
2. Coloque a caixa de relva no produto pelo punho ⑪.
3. Certifique-se de que a caixa de relva está bem ligada.
4. Ligue o produto.  
*O indicador de nível ㉑ abre a tampa enquanto o operador corta. Quando o indicador de nível ㉑ fecha a tampa, a caixa de relva está cheia.*
5. Pare o produto.
6. Levante a tampa de proteção ⑳.
7. Retire a caixa de relva do produto pelo punho ⑪.
8. Esvazie a caixa de relva.

### Sugestões para utilizar o cortarelvos:

Se ficarem resíduos de relva na abertura de descarga, puxe o corta-relvas para trás cerca de 1 m para que os resíduos de relva possam cair.

Para ter uma relva bem mantida, recomenda-se que corte a relva regularmente, se possível, uma vez por semana. A relva fica mais grossa se for cortada regularmente.

Depois de intervalos de corte relativamente longos (durante as férias), comece por cortar numa direção com a maior altura de corte e, em seguida, corte na direção transversal com a altura de corte pretendida.

Se possível, apenas corte a relva quando esta estiver seca. Se a relva estiver húmida, o padrão de corte vai ser irregular.

## 4. MANUTENÇÃO



### PERIGO! Lesões no corpo!

Ferimentos de corte quando a lâmina roda ou o produto se liga acidentalmente.

→ **Aguarde que a lâmina pare, desligue o produto da corrente elétrica e utilize luvas antes de fazer a manutenção.**

### Para limpar o produto:



### PERIGO! Choque elétrico!

Perigo de ferimentos e risco de danos no produto.

→ **Não limpe o produto com água nem com jato de água (especialmente jato de alta pressão).**

### Para limpar a parte inferior do produto [Fig. M1]:

Após ter cortado a relva, a parte inferior é a mais fácil de limpar.

### Use luvas.

1. Coloque o produto de lado com cuidado.
2. Limpe a zona inferior, a lâmina e as ranhuras de fluxo de ar ㉒ com uma escova (não utilize objetos afiados).

### Para limpar o outro lado do produto e caixa de relva:

**Não limpe com produtos químicos, incluindo gasolina ou solventes.**

1. Limpe o outro lado com um pano húmido.
2. Limpe as ranhuras de fluxo de ar e a caixa de relva com uma escova macia (não utilize objetos afiados).

## 5. ARMAZENAMENTO

### Colocação fora de serviço: [Fig. S1]:

O produto tem de ser guardado num local não acessível a crianças.

1. Desligue o produto da rede elétrica.
2. Limpe o produto (consulte a secção 4. MANUTENÇÃO).
3. Para poupar espaço, solte as porcas de orelhas dos punhos até as juntas poderem ser dobradas facilmente.  
*Certifique-se de que o cabo é guardado corretamente para evitar danos.*
4. Armazene o produto num local seco, fechado e seguro.



## Eliminação:

(conforme a RL2012/19/UE)

O produto não pode ser colocado no lixo doméstico normal. Tem de ser eliminado de acordo com as regras ambientais locais em vigor.



### IMPORTANTE!

→ Elimine o produto no centro de recolha e reciclagem da sua área de residência.

## 6. ELIMINAÇÃO DE AVARIAS



### PERIGO! Lesões no corpo!

Ferimentos de corte quando a lâmina roda ou o produto se liga acidentalmente.

→ Aguarde que a lâmina pare, desligue o produto da corrente elétrica e utilize luvas antes de resolver problemas.

### Para substituir a lâmina:



### PERIGO! Lesões no corpo!

Ferimentos de corte quando a lâmina gira e está danificada, dobrada, desequilibrada ou tem arestas lascadas.

→ Não utilize o produto quando a lâmina estiver danificada, dobrada, desequilibrada ou tiver arestas lascadas.  
→ Não volte a afiar a lâmina.

As peças sobressalentes GARDENA estão disponíveis no seu concessionário GARDENA ou através da assistência GARDENA.

Utilize apenas uma lâmina GARDENA original:

- Lâmina de substituição GARDENA para PowerMax 1200/32 N.º de ref. 4080 [5822340-01].
- Lâmina de substituição GARDENA para PowerMax 1400/34 N.º de ref. 4101 [5822654-01].

1. A lâmina deve ser substituída pela assistência GARDENA ou por um concessionário especializado autorizado pela GARDENA.

Problema	Causa possível	Resolução
O motor não arranca	O cabo de extensão está desligado ou danificado.	→ Ligue o cabo de extensão ou, se necessário, substitua-o.
	A lâmina está bloqueada.	→ Retire o obstáculo.
O motor está encravado e emite um ruído	A lâmina está bloqueada.	→ Retire o obstáculo.
	A altura de corte é demasiado baixa.	→ Aumente a altura de corte.
Ruídos altos, o corta-relvas está a chocalhar	Os parafusos do motor, da sua fixação ou do revestimento do corta-relvas estão soltos.	→ Os parafusos devem ser apertados por um concessionário especialista autorizado ou pela assistência GARDENA.
O corta-relvas funciona de forma desigual ou vibra muito	A lâmina está danificada ou o encaixe da lâmina está solto.	→ A lâmina deve ser apertada ou substituída por um concessionário especialista autorizado ou pela assistência GARDENA.
	A lâmina está muito suja.	→ Limpe o corta-relvas (consulte a secção 4. MANUTENÇÃO). Se tal não for suficiente para resolver o problema, entre em contacto com a assistência GARDENA.
A relva não está bem cortada	A lâmina está romba ou danificada.	→ A lâmina tem de ser substituída pela assistência GARDENA.
	A altura de corte é demasiado baixa.	→ Aumente a altura de corte.



NOTA: no caso de outras avarias, contacte o seu centro de assistência GARDENA. As reparações apenas podem ser realizadas por centros de assistência GARDENA e por revendedores especializados, autorizados pela GARDENA.

## 7. DADOS TÉCNICOS

Corta-relvas elétrico	Unidade	Valor (Art. n.º 5032)	Valor (Art. n.º 5034)
Potência	W	1200	1400
Tensão de rede	V	230	230

Corta-relvas elétrico	Unidade	Valor (Art. n.º 5032)	Valor (Art. n.º 5034)
Frequência de rede	Hz	50	50
Rotações da lâmina	R/min.	3600	3600
Largura de corte	cm	32	34
Ajuste da altura de corte (12 posições)	cm	2 a 6	2 a 6
Volume do saco coletor	l	30	40
Peso	kg	9,1	9,7
Nível de pressão sonora $L_{PA}^{1)}$ Incerteza $k_{PA}$	dB (A)	82 3	81 3
Nível de potência sonora $L_{WA}^{2)}$ medida / garantida Incerteza $k_{WA}$	dB (A)	92 / 94 2	91 / 93 1,79
Vibração no braço e mão $a_{hw}^{1)}$ Incerteza $k_a$	$m/s^2$	< 2,5 1,5	1,89 1,5

Método de medição em conformidade com: <sup>1)</sup> EN 60335-2-77; <sup>2)</sup> RL 2000/14/EG



NOTA: o nível de vibrações foi medido de acordo com o método de verificação normalizado e pode ser usado para a comparação de ferramentas elétricas. Este valor também pode ser usado para a avaliação preliminar da exposição. O nível de vibrações pode variar durante a utilização propriamente dita da ferramenta elétrica.

## 8. ACESSÓRIOS

Lâmina de substituição GARDENA para PowerMax 1200/32	Como substituição de lâmina romba.	Art. n.º 4080 [5822340-01]
Lâmina de substituição GARDENA para PowerMax 1400/34	Como substituição de lâmina romba.	Art. n.º 4101 [5822654-01]

## 9. ASSISTÊNCIA/GARANTIA

### Assistência:

Entre em contacto através do endereço presente no verso.

### Declaração de garantia:

No caso de uma reclamação ao abrigo da garantia, não será cobrada qualquer taxa pelos serviços cobrados.

GARDENA Manufacturing GmbH concede a todos os produtos novos originais GARDENA 2 anos de garantia a partir da primeira compra no revendedor, se os produtos se destinarem exclusivamente ao uso privado. Esta garantia do fabricante não se aplica a produtos adquiridos para um mercado secundário. Esta garantia cobre todas as deficiências significativas do produto que comprovadamente se devam a falhas de material ou de fabrico. Esta garantia é satisfeita através do fornecimento de um produto de substituição totalmente funcional ou pela reparação do produto defeituoso enviado para nós gratuitamente; reservamos o direito de escolher entre essas opções. Este serviço está sujeito às seguintes disposições:

- O produto foi utilizado para os fins a que se destina, de acordo com as recomendações nas instruções de funcionamento.
- Nem o proprietário nem terceiros tentaram abrir ou reparar o produto.
- Para o funcionamento foram usadas apenas peças de substituição e peças de desgaste originais da GARDENA.
- Apresentação do comprovativo de compra.

O desgaste normal de peças e componentes (por exemplo em lâminas, peças de fixação de lâminas, turbinas, lâmpadas, correias trapezoidais e dentadas, rodas impulsoras, filtros de ar, velas de ignição), alterações no aspeto, assim como peças de desgaste e consumíveis, estão excluídos da garantia.

Esta garantia do fabricante limita-se ao fornecimento de peças sobressalentes e à reparação de acordo com as condições acima referidas. Outras reivindicações relativamente ao fabricante, como indemnização por danos, não são justificadas pela garantia do fabricante. Esta garantia do fabricante não afeta os direitos legais e contratuais de garantia prestados pelo comerciante/vendedor.

A garantia do fabricante está sujeita ao direito alemão.

Em caso de garantia, envie por favor o produto com defeito devidamente franqueado juntamente com o comprovativo de compra e uma descrição da avaria para o endereço da assistência GARDENA.

### Peças de desgaste:

A lâmina é um consumível e não está incluída na garantia.





**Deutschland / Germany**

GARDENA  
Manufacturing GmbH  
Central Service  
Hans-Lorenser-Straße 40  
D-89079 Ulm  
Produktfragen:  
(+49) 731 490-123  
Reparaturen:  
(+49) 731 490-290  
service@gardena.com

**Albania**

COBALT Sh.p.k.  
Rr. Siri Kodra  
1000 Tirana

**Argentina**

Husqvarna Argentina S.A.  
Av.del Libertador 5954 –  
Piso 11 – Torre B  
(C1428ARP) Buenos Aires  
Phone: (+54) 11 5194 5000  
info.gardena@  
ar.husqvarna.com

**Armenia**

Garden Land Ltd.  
61 Tigran Mets  
0005 Yerevan

**Australia**

Husqvarna Australia Pty. Ltd.  
Locked Bag 5  
Central Coast BC  
NSW 2252  
Phone: (+61) (0) 2 4352 7400  
customer.service@  
husqvarna.com.au

**Austria / Österreich**

Husqvarna Austria GmbH  
Industriezeile 36  
4010 Linz  
Tel.: (+43) 732 77 01 01-485  
service.gardena@  
husqvarnagroup.com

**Azerbaijan**

Firm Progress  
a. Aliyev Str. 26A  
1052 Baku

**Belgium**

Husqvarna België nv/sa  
Gardena Division  
Rue Egide Van Ophem 111  
1180 Uccle / Ukkel  
Tel.: (+32) 2 720 92 12  
info@gardena.be

**Bosnia / Herzegovina**

SILK TRADE d.o.o.  
Industrijska zona Bukva bb  
74260 Tešanj

**Brazil**

Husqvarna do Brasil Ltda  
Av. Francisco Matarazzo,  
1400 – 19º andar  
São Paulo – SP  
CEP: 05001-903  
Tel: 0800-112252  
marketing.br.husqvarna@  
husqvarna.com.br

**Bulgaria**

AGROLAND България АД  
бул. 8 Декември, №13  
Офис 5  
1700 Студентски град  
София  
Тел.: (+359) 24 66 69 10  
info@agroland.eu

**Canada / USA**

GARDENA Canada Ltd.  
100 Summerlea Road  
Brampton, Ontario L6T 4X3  
Phone: (+1) 905 792 93 30  
info@gardenacanada.com

**Chile**

Maquinarias Agroforestales  
Ltda. (Maga Ltda.)  
Santiago, Chile  
Avda. Chesterton  
# 8355 comuna Las Condes  
Phone: (+56) 2 202 4417  
Dalton@maga.cl  
Zipcode: 7560330

**China**

Husqvarna (Shanghai)  
Management Co., Ltd.  
富世华 (上海) 管理有限公司  
3F, Benq Square B,  
No207, Song Hong Rd.,  
Chang Ning District,  
Shanghai, PRC. 200335  
上海市长宁区淞虹路207号明  
基广场B座3楼, 邮编: 200335

**Colombia**

Husqvarna Colombia S.A.  
Calle 18 No. 68 D-31, zona  
Industrial de Montevideo  
Bogotá, Cundinamarca  
Tel. 571 2922700 ext. 105  
jairo.salazar@  
husqvarna.com.co

**Costa Rica**

Compania Exim  
Euroberoamericana S.A.  
Los Colegios, Moravia,  
200 metros al Sur del Colegio  
Saint Francis – San José  
Phone: (+506) 297 68 83  
exim\_euro@racsa.co.cr

**Croatia**

Husqvarna Austria GmbH  
Industriezeile 36  
4010 Linz  
Tel.: (+43) 732 77 01 01-485  
service.gardena@  
husqvarnagroup.com

**Cyprus**

Med Marketing  
17 Digeni Akrita Ave  
P.O. Box 27017  
1641 Nicosia

**Czech Republic**

Husqvarna Česko s.r.o.  
Türkova 2319/5b  
149 00 Praha 4 – Chodov  
Bezplatná infolinka:  
800 100 425  
servis@cz.husqvarna.com

**Denmark**

GARDENA DANMARK  
Lejrvej 19, st.  
3500 Værløse  
Tlf.: (+45) 70 26 47 70  
husqvarna@husqvarna.dk  
www.gardena.com/dk

**Dominican Republic**

BOSQUESA, S.R.L  
Carretera Santiago Licey  
Km. 5 ½  
Esquina Copal II.  
Santiago  
Dominican Republic  
Phone: (+809) 736-0333  
joserbosquesa@claro.net.do

**Ecuador**

Husqvarna Ecuador S.A.  
Arupos E1-181 y 10 de  
Agosto Quito, Pichincha  
Tel. (+593) 22800739  
francisco.jacome@  
husqvarna.com.ec

**Estonia**

Husqvarna Eesti OÜ  
Valdeku 132  
EE-11216 Tallinn  
info@gardena.ee

**Finland**

Oy Husqvarna Ab  
Gardena Division  
Lautatarhankatu 8 B/PL 3  
00581 HELSINKI  
www.gardena.fi

**France**

Husqvarna France  
9/11 Allée des pierres mayettes  
92635 Gennevilliers Cedex  
France  
http://www.gardena.com/fr  
N° AZUR: 0 810 00 78 23  
(Prix d'un appel local)

**Georgia**

Transporter LLC  
8/57 Beliashvili street  
0159 Tbilisi, Georgia  
Phone: (+995) 322 14 71 71

**Great Britain**

Husqvarna UK Ltd  
Preston Road  
Aycliffe Industrial Park  
Newton Aycliffe  
County Durham  
DL5 6UP  
info.gardena@  
husqvarna.co.uk

**Greece**

Π. ΠΑΠΑΔΟΠΟΥΛΟΣ ΑΕΒΕ  
Λεωφ. Αθηνών 92  
Αθήνα  
T.K.104 42  
Ελλάδα  
Τηλ. (+30) 210 5193100  
info@papadopoulos.com.gr

**Hungary**

Husqvarna Magyarország Kft.  
Ezred u. 1-3  
1044 Budapest  
Telefon: (+36) 1 251-4161  
vevoszolgalat.husqvarna@  
husqvarna.hu

**Iceland**

Ó. Johnson & Kaaber  
Tunguhalsi 1  
110 Reykjavik  
ooj@ojk.is

**Ireland**

Husqvarna UK Ltd  
Preston Road  
Aycliffe Industrial Park  
Newton Aycliffe  
County Durham  
DL5 6UP  
info.gardena@  
husqvarna.co.uk

**Italy**

Husqvarna Italia S.p.A.  
Via Santa Vecchia 15  
23868 VALMADRERA (LC)  
Phone: (+39) 0341.203.111  
assistenza.italia@  
it.husqvarna.com

**Japan**

KAKUICHI Co. Ltd.  
Sumitomo Realty &  
Development Kojimachi  
BLDG., 8F  
5-1 Nibannco  
Chiyoda-ku  
Tokyo 102-0084  
Phone: (+81) 33 264 4721  
m\_ishihara@kaku-ichi.co.jp

**Kazakhstan**

LAMED Ltd.  
155/1, Tazhibayevoi Str.  
050060 Almaty  
IP Schmidt  
Abayavenue 3B  
110 005 Kostanay

**Korea**

Kyung Jin Trading CO.,LTD.  
107-4, SunDuk Bld.,  
YangJae-dong,  
Seocho-gu,  
Seoul, (zipcode: 137-891)  
Phone: (+82) (0)2 574-6300

**Kyrgyzstan**

Alye Maki  
av. Moladaya Guardir J 3  
720014  
Bishkek

**Latvia**

Husqvarna Latvija SIA  
Ulbrokas 19A  
LV-1021 Rīga  
info@gardena.lv

**Lithuania**

UAB Husqvarna Lietuva  
Ateities pl. 77C  
LT-52104 Kaunas  
info@gardena.lt

**Luxembourg**

Magasins Jules Neuberger  
39, rue Jacques Stas  
Luxembourg-Gasperich 2549  
Case Postale No. 12  
Luxembourg 2010  
Phone: (+352) 40 14 01  
api@neuberger.lu

**Mexico**

AFOSA  
Av. Lopez Mateos Sur # 5019  
Col. La Calma 45070  
Zapopan, Jalisco  
Mexico  
Phone: (+52) 33 3818-3434  
icornejo@afosa.com.mx

**Moldova**

Convel S.R.L.  
290A Muncesti Str.  
2002 Chisinau

**Netherlands**

Husqvarna Nederland B.V.  
GARDENA Division  
Postbus 50131  
1305 AC ALMERE  
Phone: (+31) 36 521 00 10  
info@gardena.nl

**Neth. Antilles**

Jonka Enterprises N.V.  
Sta. Rosa Weg 196  
P.O. Box 8200  
Curaçao  
Phone: (+599) 9 767 66 55  
pgm@jonka.com

**New Zealand**

Husqvarna New Zealand Ltd.  
PO Box 76-437  
Manukau City 2241  
Phone: (+64) (0) 9 9202410  
support.nz@husqvarna.co.nz

**Norway**

Husqvarna Norge AS  
Gardena Division  
Trøskenveien 36  
1708 Sarpsborg  
info@gardena.no

**Peru**

Husqvarna Perú S.A.  
Jr. Ramón Cárcamo 710  
Lima 1  
Tel: (+51) 1 3320400 ext. 416  
juan.remuzgo@  
husqvarna.com

**Poland**

Husqvarna  
Poland Spółka z o.o.  
ul. Wysockiego 15 b  
03-371 Warszawa  
Phone: (+48) 22 330 96 00  
gardena@husqvarna.com.pl

**Portugal**

Husqvarna Portugal, SA  
Lagoa - Albarraque  
2635 - 595 Rio de Mouro  
Tel.: (+351) 21 922 85 30  
Fax: (+351) 21 922 85 36  
info@gardena.pt

**Romania**

Madex International Srl  
Soseaua Odaii 117-123,  
RO 013603 București, S1  
Phone: (+40) 21 352.76.03  
madex@ines.ro

**Russia / Россия**

ООО „Хускварна“  
141400, Московская обл.,  
г. Химки,  
улица Ленинградская,  
владение 39, стр.6  
Бизнес Центр  
„Химки Бизнес Парк“,  
помещение ОВ02\_04  
http://www.gardena.ru

**Serbia**

Domel d.o.o.  
Autoput za Novi Sad bb  
11273 Belgrade  
Phone: (+381) 1 18 48 88 12  
miroslav.jejina@domel.rs

**Singapore**

Hy-Ray PRIVATE LIMITED  
40 Jalan Pemimpin  
#02-08 Tat Ann Building  
Singapore 577185  
Phone: (+65) 6253 2277  
shiyiing@hyray.com.sg

**Slovak Republic**

Husqvarna Česko s.r.o.  
Türkova 2319/5b  
149 00 Praha 4 – Chodov  
Bezplatná infolinka:  
800 154 044  
servis@sk.husqvarna.com

**Slovenia**

Husqvarna Austria GmbH  
Industriezeile 36  
4010 Linz  
Tel.: (+43) 732 77 01 01-485  
service.gardena@  
husqvarnagroup.com

**South Africa**

Husqvarna  
South Africa (Pty) Ltd  
Postnet Suite 250  
Private Bag X6,  
Cascades, 3202  
South Africa  
Phone: (+27) 33 846 9700  
info@gardena.co.za

**Spain**

Husqvarna España S.A.  
Calle de Rivas nº 10  
28052 Madrid  
Phone: (+34) 91 708 05 00  
atencioncliente@gardena.es

**Suriname**

Agrofix n.v.  
Verlengde Hogestraat #22  
Phone: (+597) 472426  
agrofix@sr.net  
Pobox: 2006  
Paramaribo  
Suriname – South America

**Sweden**

Husqvarna AB  
Gardena Division  
S-561 82 Husqvarna  
Gardenaorder@husqvarna.se

**Switzerland / Schweiz**

Husqvarna Schweiz AG  
Consumer Products  
Industriestrasse 10  
5506 Mägenwil  
Phone: (+41) (0) 62 887 37 90  
info@gardena.ch

**Turkey**

Dost Bahçe Diş Ticaret  
Müessesilik A.Ş  
Yunus Mah. Adil Sok. No:3  
Ic Kapi No: 1 Kartal  
34873 Istanbul  
Phone: (+90) 216 38 93 939  
info@dostbahce.com.tr

**Ukraine / Україна**

ТОВ «Хускварна Україна»  
вул. Васильківська, 34,  
офіс 204-г  
03022, м. Київ  
Тел. (+38) 044 498 39 02  
info@gardena.ua

**Uruguay**

FELI SA  
Entre Rios 1083 CP 11800  
Montevideo – Uruguay  
Tel: (+598) 22 03 18 44  
info@felisa.com.uy

**Venezuela**

Corporación Casa y Jardín C.A.  
Av. Caroní, Edif. Trezmen, PB.  
Colinas de Bello Monte.  
1050 Caracas.  
Tlf: (+58) 212 992 33 22  
info@casayjardin.net.ve

5032-20.960.04/0719

© GARDENA  
Manufacturing GmbH  
D-89070 Ulm  
http://www.gardena.com