

PowerMax 1200/32 Art. 5032

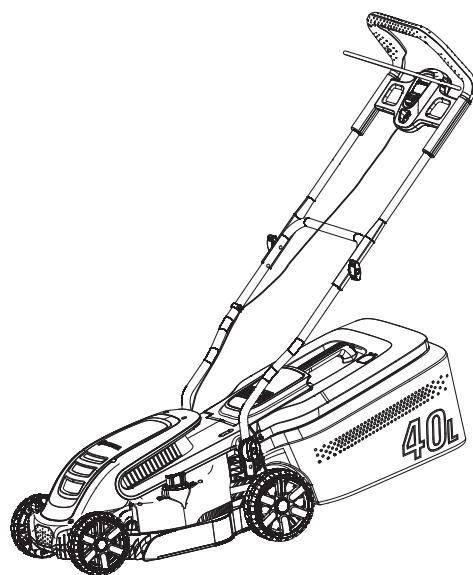

PowerMax 1400/34 Art. 5034

**DE Betriebsanleitung**

Elektro-Rasenmäher

**EN Operator's manual**

Electric Lawnmower

**FR Mode d'emploi**

Tondeuse électrique

**NL Gebruiksaanwijzing**

Elektrische grasmaaier

**SV Bruksanvisning**

Elektrisk Gräsklippare

**DA Brugsanvisning**

Elektrisk Plæneklipper

**FI Käyttöohje**

Sähkökäyttöinen ruohonleikkuri

**NO Bruksanvisning**

Elektrisk Gressklipper

**IT Istruzioni per l'uso**

Rasaerba elettrico

**ES Instrucciones de empleo**

Cortacésped eléctrico

**PT Manual de instruções**

Corta-relva eléctrico

**PL Instrukcja obsługi**

Elektryczna kosiarka

**HU Használati utasítás**

Elektromos fűnyíró

**CS Návod k obsluze**

Elektrická sekačka

**SK Návod na obsluhu**

Elektrická kosačka

**EL Οδηγίες χρήσης**

Ηλεκτρικό χλοοκοπτικό

**RU Инструкция по эксплуатации**

Электрическая газонокосилка

**SL Navodilo za uporabo**

Električna kosilnica

**HR Upute za uporabu**

Električna kosilica

**SR/ Uputstvo za rad**

Električna kosilica

**UK Інструкція з експлуатації**

Електрична газонокосарка

**RO Instrucțiuni de utilizare**

Mașină electrică de tuns gazonul

**TR Kullanma Kılavuzu**

Elektrikli Çim Biçme Makinesi

**BG Инструкция за експлоатация**

Електрокосачка

**SQ Manual përdorimi**

Prerëse bari elektrike

**ET Kasutusjuhend**

Elektriline muruniiduk

**LT Eksploatavimo instrukcija**

Elektrinė vejapjovė

**LV Lietošanas instrukcija**

Elektriskā zāles pļaujmašina

<p><b>DE Produkthaftung</b> Wir weisen ausdrücklich darauf hin, dass wir in Übereinstimmung mit dem Produkthaftungsgesetz nicht für Schäden haften, die durch unsere Produkte entstehen, wenn diese unsachgemäß und nicht durch einen von uns autorisierten Servicepartner repariert wurden oder wenn keine Original GARDENA Teile oder von uns zugelassene Teile verwendet wurden.</p>
<p><b>EN Product liability</b> In accordance with the German Product Liability Act, we hereby expressly declare that we accept no liability for damage incurred from our products where said products have not been properly repaired by a GARDENA-approved service partner or where original GARDENA parts or parts authorised by GARDENA were not used.</p>
<p><b>FR Responsabilité</b> Conformément à la loi relative à la responsabilité du fait des produits défectueux, nous déclarons expressément par la présente que nous déclinons toute responsabilité pour les dommages résultant de nos produits, si lesdits produits n'ont pas été correctement réparés par un partenaire d'entretien agréé GARDENA ou si des pièces d'origine GARDENA ou des pièces agréées GARDENA n'ont pas été utilisées.</p>
<p><b>NL Productaansprakelijkheid</b> Conform de Duitse wet inzake productaansprakelijkheid verklaren wij hierbij uitdrukkelijk dat wij geen aansprakelijkheid aanvaarden voor schade ontstaan uit onze producten waarbij deze producten niet zijn gerepareerd door een GARDENA-erkende servicepartner of waarbij geen originele GARDENA-onderdelen of onderdelen die door GARDENA zijn goedgekeurd zijn gebruikt.</p>
<p><b>SV Produktansvar</b> I enlighet med tyska produktansvarslagar förklarar vi härmed uttryckligen att vi inte åtar oss något ansvar för skador som orsakas av våra produkter där produkterna inte har genomgått korrekt reparation från en GARDENA-godkänd servicepartner eller där originaldelar från GARDENA eller delar godkända av GARDENA inte använts.</p>
<p><b>DA Produktansvar</b> I overensstemmelse med den tyske produktansvarslov erklærer vi hermed udtrykkeligt, at vi ikke påtager os noget ansvar for skader på vores produkter, hvis de pågældende produkter ikke er blevet repareret korrekt af en GARDENA-godkendt servicepartner, eller hvor der ikke er brugt originale GARDENA-reservedele eller godkendte reservedele fra GARDENA.</p>
<p><b>FI Tuotevastuu</b> Saksan tuotevastuulain mukaisesti emme ole vastuussa laitteiden vaurioista, jos korjauksia ei ole tehnyt GARDENA:n hyväksymä huoltoliike tai jos niiden syynä on muiden kuin alkuperäisten GARDENA-varaosien tai GARDENA:n hyväksymien varaosien käyttö.</p>
<p><b>IT Responsabilità del prodotto</b> In conformità con la Legge tedesca sulla responsabilità del prodotto, con la presente dichiariamo espressamente che decliniamo qualsiasi responsabilità per danni causati dai nostri prodotti qualora non siano stati correttamente riparati presso un partner di assistenza approvato GARDENA o laddove non siano stati utilizzati ricambi originali o autorizzati GARDENA.</p>
<p><b>ES Responsabilidad sobre el producto</b> De acuerdo con la Ley de responsabilidad sobre productos alemana, por la presente declaramos expresamente que no aceptamos ningún tipo de responsabilidad por los daños ocasionados por nuestros productos si dichos productos no han sido reparados por un socio de mantenimiento aprobado por GARDENA o si no se han utilizado piezas originales GARDENA o piezas autorizadas por GARDENA.</p>
<p><b>PT Responsabilidade pelo produto</b> De acordo com a lei alemã de responsabilidade pelo produto, declaramos que não nos responsabilizamos por danos causados pelos nossos produtos, caso os tais produtos não tenham sido devidamente reparados por um parceiro de assistência GARDENA aprovado ou se não tiverem sido utilizadas peças GARDENA originais ou peças autorizadas pela GARDENA.</p>
<p><b>PL Odpowiedzialność za produkt</b> Zgodnie z niemiecką ustawą o odpowiedzialności za produkt, niniejszym wyraźnie oświadczamy, że nie ponosimy żadnej odpowiedzialności za szkody poniesione na skutek użytkowania naszych produktów, w przypadku gdy naprawa tych produktów nie była odpowiednio przeprowadzana przez zatwierdzonego przez firmę GARDENA partnera serwisowego lub nie stosowano oryginalnych części GARDENA albo części autoryzowanych przez tę firmę.</p>
<p><b>HU Termékszavatosság</b> A németországi termékszavatossági törvénnyel összhangban ezennel nyomatékosan kijelentjük, hogy nem vállalunk felelősséget a termékeinkben keletkezett olyan károkért, amelyek valamely GARDENA által jóváhagyott szervizpartner által nem megfelelően végzett javításból adódtak, vagy amely során nem eredeti GARDENA alkatrészeket vagy a GARDENA által jóváhagyott alkatrészeket használtak fel.</p>
<p><b>CS Odpovědnost za výrobek</b> V souladu s německým zákonem o odpovědnosti za výrobek tímto výslovně prohlašujeme, že nepřijímáme žádnou odpovědnost za poškození vzniklá na našich výrobcích, kdy zmíněné výrobky nebyly řádně opraveny schváleným servisním partnerem GARDENA nebo kdy nebyly použity originální náhradní díly GARDENA nebo náhradní díly autorizované společností GARDENA.</p>
<p><b>SK Zodpovednosť za produkt</b> V súlade s nemeckými právnymi predpismi upravujúcimi zodpovednosť za výrobok týmto výslovné prehlasujeme, že nenesieme žiadnu zodpovednosť za škody spôsobené našimi výrobkami, v prípade ktorých neboli náležité opravy vykonané servisným partnerom schváleným spoločnosťou GARDENA alebo neboli použité diely spoločnosti GARDENA alebo diely schválené spoločnosťou GARDENA.</p>
<p><b>EL Ευθύνη προϊόντος</b> Σύμφωνα με τον γερμανικό νόμο περί Ευθύνης για τα Προϊόντα, με το παρόν δηλώνουμε ρητώς ότι δεν αποδεχόμαστε καμία ευθύνη για τυχόν ζημιές που προκύπτουν από τα προϊόντα μας εάν αυτά δεν έχουν επισκευαστεί σωστά από κάποιον εγκεκριμένο συνεργάτη επισκευών της GARDENA ή εάν δεν έχουν χρησιμοποιηθεί αυθεντικά εξαρτήματα GARDENA ή εξαρτήματα εγκεκριμένα από την GARDENA.</p>
<p><b>SL Odgovornost proizvajalca</b> V skladu z nemškimi zakoni o odgovornosti za izdelke, izrecno izjavljajo, da ne sprejemamo nobene odgovornosti za škodo, ki jo povzročijo naši izdelki, če teh niso ustrezno popravili GARDENINI odobreni servisni partnerji ali pri tem niso bili uporabljeni originalni GARDENINI nadomestni deli ali GARDENINIMI homologiranimi nadomestnimi deli.</p>
<p><b>HR Pouzdanost proizvoda</b> Sukladno njemačkom zakonu o pouzdanosti proizvoda, ovime izričito izjavljujemo kako ne prihvaćamo nikakvu odgovornost za oštećenja na našim proizvodima nastala uslijed neispravnog popravka od strane servisnog partnera kojeg odobrava GARDENA ili uslijed nekorištenja originalnih GARDENA dijelova ili dijelova koje odobrava GARDENA.</p>
<p><b>RO Răspunderea pentru produs</b> În conformitate cu Legea germană privind răspunderea pentru produs, declarăm în mod expres prin prezentul document că nu acceptăm nicio răspundere pentru defecțiunile suferite de produsele noastre atunci când acestea nu au fost reparate în mod corect de un atelier de service partener, aprobat de GARDENA, sau când nu au fost utilizate piese GARDENA originale sau piese autorizate de GARDENA.</p>
<p><b>BG Отговорност за вреди, причинени от стоки</b> Съгласно германския Закон за отговорността за вреди, причинени от стоки, с настоящото изрично декларираме, че не носим отговорност за щети, причинени от нашите продукти, ако те не са били правилно ремонтирани от одобрен от GARDENA сервиз или ако не са използвани оригинални части на GARDENA или части, одобрени от GARDENA.</p>
<p><b>ET Tootevastutus</b> Vastavalt Saksamaa tootevastutusseadusele deklareerime käesolevaga selgesõnaliselt, et me ei kanna mingisugust vastutust meie toodetest tingitud kahjude eest, kui need tooted ei ole korrektselt parandatud GARDENA heakskiidetud hoolduspartneri poolt või kui parandamisel ei ole kasutatud GARDENA originaalosi või GARDENA volitatud osi.</p>
<p><b>LT Gaminio patikimumas</b> Mes aiškiai pareiškiame, kad, atsižvelgiant į Vokietijos gaminių patikimumo įstatymą, nepriisiame atsakomybės dėl bet kokios žalos, patirtos dėl mūsų gaminių, jeigu jie buvo netinkamai taisomi arba jų dalys buvo pakeistos neoriginaliomis GARDENA dalimis ar nepatvirtintomis dalimis, arba jeigu remonto darbai buvo atliekami ne GARDENA techninės priežiūros centro specialistų.</p>
<p><b>LV Atbildība par produkcijas kvalitāti</b> Saskaņā ar Vācijas likumu par atbildību par produkcijas kvalitāti ar šo mēs paziņojam, ka neuzņemamies atbildību par bojājumiem, kas radušies, lietojot mūsu izstrādājumus, kuru remontu nav veicis uzņēmuma GARDENA apstiprināts apkopes partneris vai kuru remontam netika izmantotas oriģinālās GARDENA detaļas vai detaļas, kuru lietošanu apstiprinājis uzņēmums GARDENA.</p>

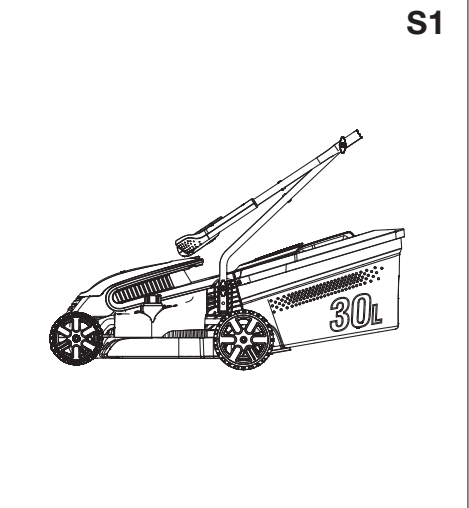
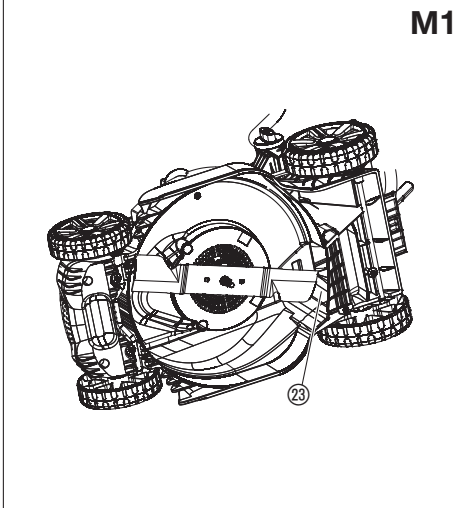
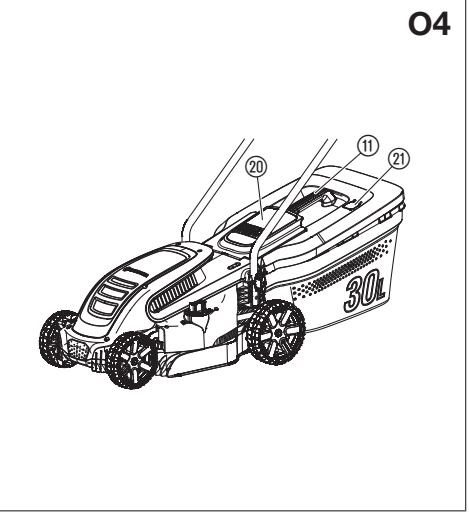
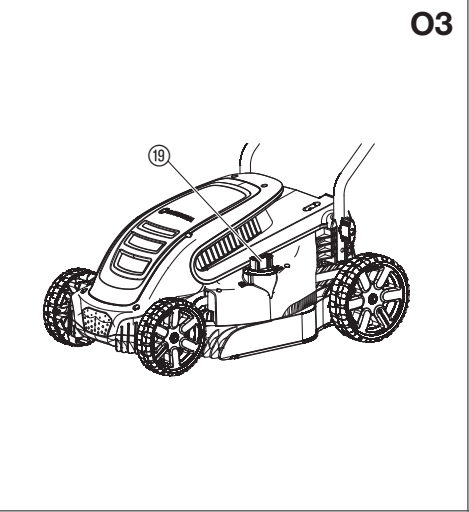
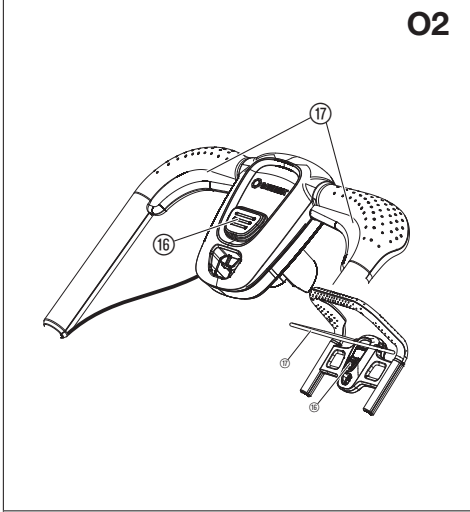
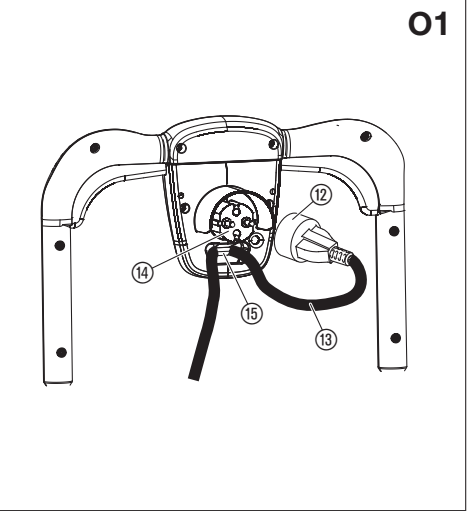
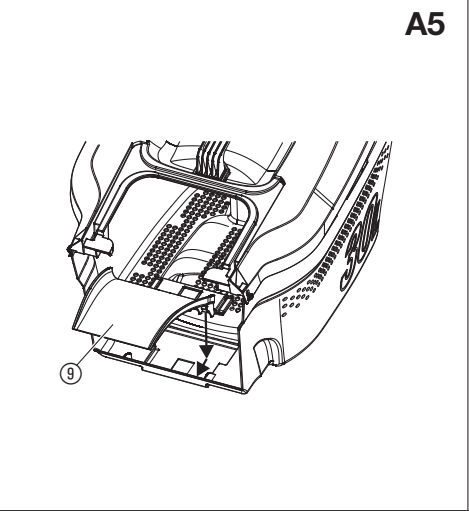
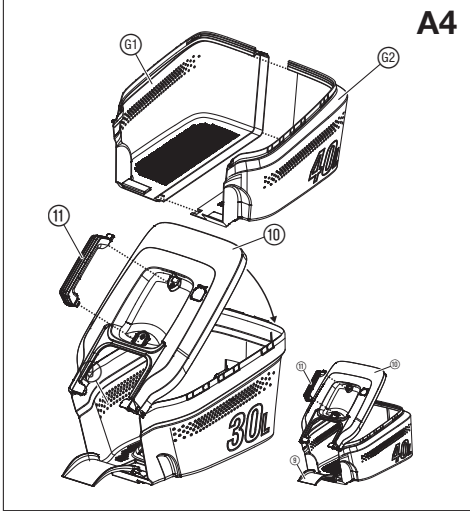
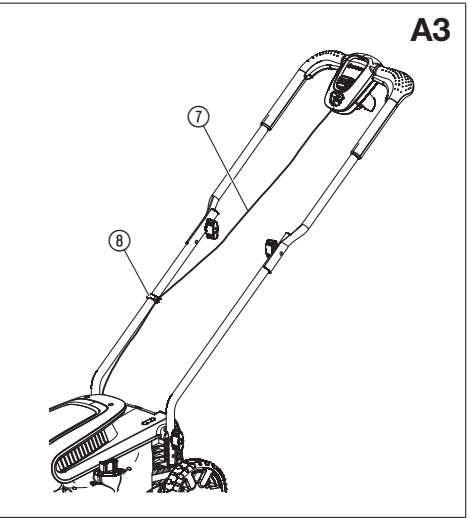
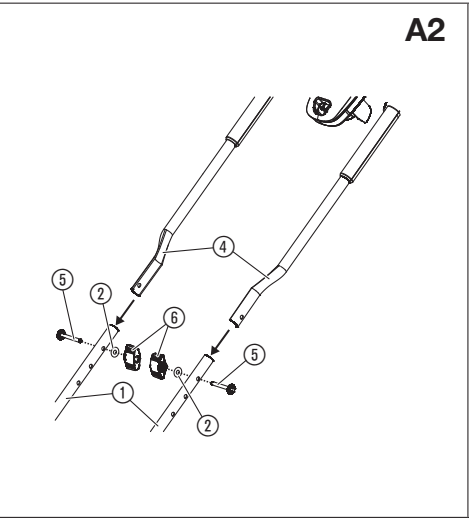
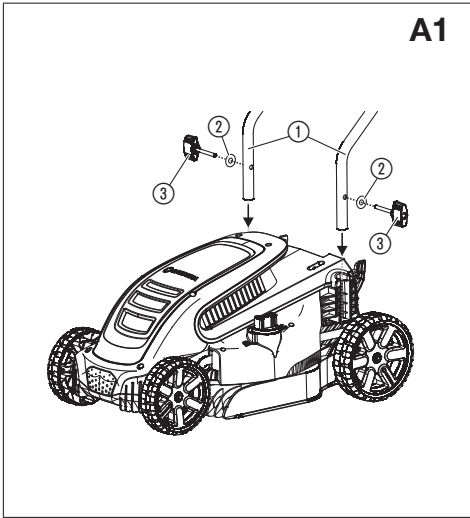

ratet og instrueres i de risici, der er forbundet dermed. Desuden må de kun bruge apparatet under opsyn. Børn må ikke lege med produktet. Rengøring og vedligeholdelse må kun gennemføres af børn, hvis de er under opsyn. Vi anbefaler, at produktet ikke anvendes af unge under 16 år.

#### Tilsluttet anvendelse:

GARDENA Elektrisk Plæneklipper bruges til græsslåning i private haver og kolonihaver.

Produktet er ikke egnet til langtidsbrug.

**FARE! Legemsbeskadigelse! Brug ikke produktet til beskæring af buske, hække og lav bevoksning, til klipning af klatreplanter eller græs på tage eller i altankasser, til flishugning af grene, kviste samt ved ujævnheder i jorden. Brug ikke produktet på skrånninger, der er stejlere end maks. 20°.**

## 1. SIKKERHED

### VIGTIGT!

Læs brugsvejledningen omhyggeligt og opbevar den i nærheden til senere brug.

#### Symboler på produktet:



#### BEMÆRK!

Dette produkt kan være farligt, hvis ikke man anvender det korrekt. For at garantere rimelig sikkerhed og effektivitet under brugen af produktet, skal man følge advarselene og sikkerhedsanvisningerne i denne brugsanvisning. Brugeren er ansvarlig for at følge alle advarsler og anvisninger i denne brugsanvisning og på produktet. Brug aldrig produktet, medmindre de medfølgende afskærmninger er korrekt monteret. Skødesløs eller forkert brug af produktet kan forårsage skade på brugeren eller andre. Læs og forstå indholdet af brugsanvisningen. Opbevar brugsanvisningen til senere brug.



Læs brugsvejledningen.



Hold andre personer på afstand.



Pas på de skarpe klinger. Klingerne fortsætter med at rotere, efter motoren er slukket.

Frakobl elledningen, før der foretages vedligeholdelse, eller hvis den bliver beskadiget eller skæres over.



Gælder ikke for den elektriske plæneklipper.



Skæreværktøjet standser ikke med det samme!



Hold elledningen på sikker afstand af skæreklingerne.

#### Generelle sikkerhedshenvisninger

##### Elektrisk sikkerhed



**FARE! Elektrisk stød!**

Fare for personskader pga. elektrisk stød.

→ Produktet skal forsynes med strøm via et FI-relæ (RCD) med en nominal brydestrøm på højst 30 mA.



**FARE! Elektrisk stød!**

Fare for personskader pga. elektrisk stød.

→ Tag produktets stik ud af stikkontakten, før du udfører vedligeholdelse eller udskifter dele.

Det afbrudte stik skal samtidig være inden for synsvidde.

##### Kabler

Hvis der anvendes forlængerledninger, skal disse opfylde minimumskravene til tværsnit i tabellen nedenfor:

Spænding	Kabellængde	Tværsnit
220 – 240 V/50 Hz	Op til 20 m	1,5 mm <sup>2</sup>
220 – 240 V/50 Hz	20 – 50 m	2,5 mm <sup>2</sup>

1. Man kan bestille ledninger og forlængerledninger hos det lokale, godkendte servicecenter.

DA

#### Oversættelse af den originale vejledning.



Dette produkt må godt bruges af børn fra og med 8 år, samt af personer med nedsatte fysiske, sensoriske eller mentale evner eller manglende erfaring og viden under forudsætning af, at de vejledes i brugen af appa-

2. Brug kun forlængerledninger, der er særligt beregnet til udendørsbrug, og som opfylder en af følgende specifikationer: Almindeligt gummi (60245 IEC 53), almindeligt PVC (60227 IEC 53) eller almindeligt PCP (60245 IEC 57).
3. Hvis den korte forbindelsesledning beskadiges, skal den udskiftes af producenten, servicecenteret eller tilsvarende kvalificerede fagfolk for at undgå enhver risiko.

#### Undervisning

1. Læs sikkerhedsanvisningerne omhyggeligt igennem. Sæt dig ind i den korrekte brug af maskinen og dens betjeningsfunktioner.
2. Lad aldrig børn eller personer, der ikke er bekendt med disse anvisninger, bruge maskinen. Der kan være lokale regler for, hvor gammel brugeren skal være.
3. Betjen aldrig maskinen, mens personer, især børn eller kæledyr, befinder sig i nærheden.
4. Vær opmærksom på, at føreren eller brugeren er ansvarlig for uheld eller risici, som andre personer eller disses ejendom udsættes for.

#### Klargøring

1. Under betjening af maskinen skal der altid bruges passende fodtøj og lange bukser. Betjen ikke maskinen med bare fødder eller åbne sandaler. Undgå at bære tøj, der er løstsiddende eller har løsthængende snore eller bånd.
2. Undersøg grundigt det område, hvor maskinen skal bruges, og fjern alle genstande, der kan blive slynget ud af maskinen.
3. Før brug skal maskinen altid efterses visuelt for at se, at klingen, knivbolten og knivenheden ikke er slidte eller beskadigede. Udskift slidte eller beskadigede dele sætvis for at bevare balancen i maskinen. Udskift beskadigede eller ulæselige mærkater.
4. Før brug kontrolleres forsynings- og forlængerledningen for tegn på beskadigelse eller ældning. Hvis ledningen bliver beskadiget under brug, frakobles ledningen straks fra strømforsyningen. RØR IKKE VED LEDNINGEN, FØR STRØMFORSYNINGEN ER AFBRUDT. Brug ikke maskinen, hvis ledningen er beskadiget eller slidt.

#### Drift

1. Kør kun med maskinen i dagslys eller i god kunstig belysning.
2. Undgå at køre med maskinen i vådt græs.
3. Sørg altid for, at du kan stå fast på skråninger.
4. Gå. Løb aldrig.
5. Slå på tværs ad skråninger, aldrig op og ned.
6. Udvis den yderste forsigtighed ved ændring af retning på skråninger.
7. Slå ikke græsset på meget stejle skråninger.
8. Udvis stor forsigtighed ved bakning, eller hvis du trækker maskinen imod dig selv.
9. Stop klingene/klingerne, hvis maskinen skal vippes ved kørsel hen over andre underlag end græs, og når maskinen transporteres til og fra områder, hvor den skal anvendes.
10. Betjen aldrig maskinen med defekte afskærmninger eller skjolde, eller uden sikkerhedsanordninger, f.eks. ledeplader og/eller græsopsamlere, monteret.
11. Tænd motoren, som angivet i anvisningerne, og med fødderne på sikker afstand af klingene/klingerne.
12. Tip ikke maskinen, mens motoren tændes, undtagen hvis maskinen skal vippes for at starte. I så fald må du ikke tippe den mere end absolut nødvendigt, og løft kun den del, som peger væk fra brugeren.
13. Start ikke maskinen, når du står foran udkastningsåbningen.
14. Sæt ikke hænder eller fødder tæt ved eller under roterende dele. Hold altid afstand til udkastningsåbningen.
15. Transporter ikke maskinen, mens strømkilden er tændt.
16. Stop maskinen, og tag stikket ud af stikkontakten. Sørg for, at alle bevægelige dele står helt stille:
  - når du forlader maskinen,
  - før du fjerner hindringer eller renser udkastningsrøret,
  - før kontrol, rengøring eller reparation af maskinen,
  - hvis du har ramt et fremmedlegeme. Efterse maskinen for beskadigelse, og få udført reparationer, før du igen starter og betjener maskinen.

Hvis maskinen begynder at vibrere på en unormal måde (kontrollér med det samme):

- Efterse for skader.
- Reparer eller udskift defekte dele.
- Kontrollér og efterspænd eventuelle løse dele.

#### Vedligeholdelse og opbevaring

1. For at sikre at maskinen er i god arbejdstilstand, skal alle møtrikker, bolte og skruer altid være skruet godt fast.
2. Græsopsamlere skal hyppigt kontrolleres for slitage og effektivitetsforringelse.
3. På maskiner med flere klinger skal du passe på, når du drejer én klinge, da den kan få andre klinger til også at dreje.
4. Vær forsigtig, når du indstiller maskinen, og undgå at få fingrene i klemme mellem maskinens bevægelige klinger og faste dele.
5. Lad altid maskinen køle af, før den stilles væk.
6. Ved servicering af klinger skal du holde øje med, at selv om strømkilden er slukket, kan klingerne stadig bevæge sig.
7. For en sikkerheds skyld skal alle slidte eller beskadigede dele udskiftes. Brug kun originale reservedele og originalt tilbehør.

#### Yderligere sikkerhedshenvisninger

##### Elektrisk sikkerhed



##### FARE! Hjertestop!

Produktet opretter et elektromagnetisk felt under driften. Dette felt kan under bestemte betingelser have indflydelse på funktionen af aktive eller passive medicinske implantater. For at udelukke livsfarlige situationer, der kan medføre slæmme kvæstelser med døden til følge, bør personer med et medicinsk implantat sætte sig i forbindelse med en læge eller implantatets producent, inden dette produkt anvendes.

Undersøg ledningen for tegn på beskadigelse eller ældning før brug. Tag kablet med til et autoriseret servicecenter og få ledningen udskiftet, hvis den er defekt. Brug ikke produktet, hvis ledningerne er beskadiget eller slidt.

Hvis ledningen skæres over eller isoleringen bliver beskadiget, skal produktet kobles fra elnettet med det samme. Rør ikke ved elledningen, før den er koblet fra. Reparer aldrig en overskånet eller beskadiget ledning. Udskift den med en ny.

Elledningen må ikke være snoet. Snoede ledninger kan blive for varme og reducere plæneklipperens effekt.

Hold forlængerledningen på afstand af produktet, arbejd altid væk fra strømtilslutningspunktet ved græsslåning og aldrig i cirkler.

Træk ikke ledningen rundt om skarpe genstande.

Sluk altid for strømmen, før stikket, ledningsstikket eller forlængerledningen frakobles.

Stand motoren, tag stikket ud af stikkontakten, og undersøg ledningen for beskadigelser og ældning, før du ruller ledningen sammen og lægger den væk. Reparer aldrig en beskadiget ledning. Udskift den med en ny. Brug kun en original ledning.

Rul altid ledningen forsigtigt sammen, og undgå knæk.

Bær aldrig produktet ved at holde i ledningen.

Træk aldrig i ledningen, når stikket tages ud af stikkontakten.

Må kun anvendes til vekselstrøm som angivet på typepladen.

Vores produkter er dobbeltisolerede i overensstemmelse med EN60335. Slut ikke en jordforbindelse til produktet.

Kontrollér arbejdsområdet for skjulte ledninger.

Må ikke bruges til bassinpleje eller i nærheden af vand.

##### Personlig sikkerhed



##### FARE! Fare for kvælning!

Små dele kan nemt sluges. Der er risiko for, at små børn kan blive kvælt i polyposen. Hold små børn på afstand under monteringen.

##### Må ikke bruges i eksplosiv atmosfære.

Brug aldrig produktet, hvis du er træt, syg eller påvirket af alkohol, narkotika eller medicin.

Overbelast aldrig plæneklipperen.

Brug handsker, skridsikre sko og øjenværn.

Må ikke bruges under våde forhold.

Produktet må ikke adskilles mere, end det var ved levering.

Start kun plæneklipperen med håndtaget i oprejst tilstand.

Brug ikke starthåndtagene skiftevis.

Brug håndtagene med omtanke.

##### Sikkerhedsafbryder

Motoren er beskyttet af en sikkerhedsafbryder, der aktiveres, når klingene sætter sig fast, eller hvis motoren er overbelastet. Når dette sker, standses og frakobles produktet fra elnettet. Sikkerhedsafbryderen nulstilles kun, når du slipper start/stop-håndtaget. Ryd alle hindringer, og vent et par minutter, indtil sikkerhedsafbryderen er nulstillet, før du fortsætter med at bruge produktet.

## 2. MONTERING



##### FARE! Legemsbeskadigelse!

##### Skæreskader, når klingene roterer, eller produktet starter utilsigtet.

→ Vent, til klingene stopper, kobl produktet fra elnettet, og brug handsker, før du samler produktet.

#### Sådan påsættes det nederste håndtag [Fig. A1]:

1. Sæt begge de nederste håndtag ① i produktet. Sørg for, at håndtagene er helt på plads, og at håndtagenes huller flugter med gevindhullet.
2. Sæt begge spændskiver ② på vingemøtrikkerne ③.
3. Sæt begge vingemøtrikker ③ i produktets gevindhuller.
4. Spænd vingemøtrikkerne ③.

#### Sådan påsættes det øverste håndtag [Fig. A2]:

1. Sæt det øverste håndtag ④ på det nederste håndtag ①. Sørg for, at håndtagene er helt på plads, og at håndtagenes huller flugter.

- Tryk skruerne ⑤ gennem hullerne.
- Sæt spændskiverne ② og vingemøtrikkerne ⑥ på skruerne ⑤.
- Spænd vingemøtrikkerne ⑥.

#### Sådan fastgøres ledningen til håndtaget [Fig. A3]:

- Fastgør ledningen ⑦ til håndtaget med clipsen ④.
- Kontrollér, at ledningen ⑦ ikke sætter sig fast mellem det nederste og det øverste håndtag.

#### Sådan samles græsopsamleren [Fig. A4/A5]:

- Kun til PowerMax 1400/34:** Forbind begge dele ⑥/⑥ på græsopsamleren, indtil tilslutningerne klikker på plads. *Sørg for, at alle tilslutninger er på plads.*
- Drej dækslet ⑩ på græsopsamleren. *Sørg for, at dækslet ⑩ flugter med græsopsamleren.*
- Skub dækslet ⑩ på græsopsamleren, indtil tilslutningerne klikker på plads. *Sørg for, at alle tilslutninger er på plads.*
- Skub håndtaget ⑪ ind i dækslet ⑩, indtil det klikker på plads.
- Tryk slisken ⑨ ind i græsopsamleren og træk slisken ⑨ fremad, indtil den klikker på plads.

## 3. BETJENING



#### FARE! Legemsbeskadigelse!

Skæreskader, når klingens roterer, eller produktet starter utilsigtet.

→ Vent, til klingens stopper, kobl produktet fra elnettet, og brug handsker, før du tilslutter eller transporterer produktet.

#### Sådan tilsluttes plæneklipperen [Fig. O1]:



#### FARE! Elektrisk stød!

For at undgå beskadigelse af stikket ⑭ skal forlængerledningen ⑮ sættes i ledningslåsen ⑮.

→ Før du betjener produktet, indsættes forlængerkablet ⑮ i ledningslåsen ⑮.

- Slut stikket ⑮ på forlængerledningen ⑮ til stikket ⑭.
- Lav en løkke på forlængerledningen ⑮, sæt løkken ind i ledningslåsen ⑮, og træk til.
- Sæt forlængerledningen ⑮ i en 230 V-stikkontakt.

#### Sådan startes plæneklipperen [Fig. O2]:



#### FARE! Legemsbeskadigelse!

Risiko for skader, hvis produktet ikke stopper, når du slipper starthåndtaget.

→ Omgå ikke sikkerhedsanordninger eller -kontakter. Fastgør f.eks. ikke starthåndtaget ⑰ til håndtaget.

#### Start:

Produktet er udstyret med en tohåndssikkerhedsanordning (starthåndtag ⑰ med sikkerhedsspærring ⑮) for at forhindre, at produktet tændes utilsigtet. Kontakt et GARDENA servicecenter, hvis dette ikke er garanteret.

Der er to starthåndtag ⑰. Det ene skal bruges til at starte.

- Tryk på sikkerhedsspærringen ⑮ med den ene hånd, og træk i starthåndtaget ⑰ med den anden hånd.
- Slip sikkerhedsspærringen ⑮. *Produktet starter.*

#### Stop:

- Slip starthåndtaget ⑰.

#### Sådan indstilles klippehøjden [Fig. O3]:

Klippehøjden kan indstilles fra 2 til 6 cm i 12 positioner.

- Tryk og drej indstillingshjulet ⑱ med uret for at sænke klippehøjden.
- Tryk og drej indstillingshjulet ⑱ mod uret for at hæve klippehøjden.

#### Sådan bruges plæneklipperen med græsopsamleren [Fig. O4]:



#### FARE! Legemsbeskadigelse!

Skæreskader, når klingens roterer, eller produktet starter utilsigtet.

→ Vent, til klingens stopper, kobl produktet fra elnettet, og brug handsker, før du åbner beskyttelsesklappen ⑳.

→ Stik ikke hænderne ind i afkastningsåbningerne.

- Løft beskyttelsesklappen ⑳.
- Sæt græsopsamleren i produktet ved hjælp af håndtaget ⑪.
- Sørg for, at græsopsamleren er korrekt påsat.
- Start produktet. *Niveauindikatoren ㉑ åbner låget, mens du slår græsset. Når niveauindikatoren ㉑ lukker låget, er græsopsamleren fyldt.*
- Stands produktet.
- Løft beskyttelsesklappen ⑳.
- Afmonter græsopsamleren fra produktet ved hjælp af håndtaget ⑪.
- Tøm græsopsamleren.

#### Tips til brug af plæneklipperen:

Hvis der sidder rester af græs i afkastningsåbningen, trækkes plæneklipperen ca. 1 m baglæns, så græsresterne falder ud nedad.

For at få en flot vedligeholdt græsplæne, anbefaler vi, at græsplænen klippes regelmæssigt en gang om ugen, hvis det er muligt. Græsplænen bliver tættere, hvis den slås med jævne mellemrum.

Efter relativt lange klippeintervaller (feriegræsplæne), klippes først og fremmest i én retning med den højeste klippehøjde, hvorefter der klippes i tværretningen med den ønskede klippehøjde.

Slå om muligt kun græsset, når det er tørt. Hvis græsset er fugtigt, bliver klippemønsteret uensartet.

## 4. VEDLIGEHOLDELSE



#### FARE! Legemsbeskadigelse!

Skæreskader, når klingens roterer, eller produktet starter utilsigtet.

→ Vent, til klingens stopper, kobl produktet fra elnettet, og brug handsker, før du foretager vedligeholdelse.

#### Sådan rengøres produktet:



#### FARE! Elektrisk stød!

Fare for kvæstelser og risiko for beskadigelse af produktet.

→ Produktet må ikke rengøres med vand eller med en vandstråle (især ikke under højtryk).

#### Sådan rengøres undersiden af produktet [Fig. M1]:

Undersiden er nemmest at rengøre, efter du har slået græs.

#### Brug handsker.

- Læg produktet forsigtigt på siden.
- Rengør undersiden, klingens og ventilationsrillerne ㉒ med en børste (brug ikke skarpe genstande).

#### Sådan rengøres oversiden af produktet og græsopsamleren:

Rengør ikke med kemikalier, der indeholder benzin eller opløsningsmidler.

- Rengør oversiden med en fugtig klud.
- Rengør ventilationsrillerne og græsopsamleren med en blød børste (brug ikke skarpe genstande).

## 5. OPBEVARING

#### Ud-af-drifttagning [Fig. S1]:

Produktet skal opbevares utilgængeligt for børn.

- Tag produktet ud af stikkontakten.
- Rengør produktet (se 4. VEDLIGEHOLDELSE).
- For at spare plads løsnes håndtagenes vingemøtrikker, indtil ledene nemt foldes sammen. *Sørg for, at ledningen opbevares korrekt for at undgå skader.*
- Opbevar produktet et tørt, lukket og sikkert sted.



#### Bortskaffelse:

(iht. RL2012/19/EU)

Produktet må ikke bortskaffes via normalt husholdningsaffald. Det skal bortskaffes iht. de gældende lokale miljøforskrifter.



## VIGTIGT!

→ Bring produktet hen til en miljøstation i nærheden.

## 6. FEJLAFHJÆLPNING



### FARE! Legemsbeskadigelse!

Skæreskader, når klingen roterer, eller produktet starter utilsigtet.

→ Vent, til klingen stopper, kobl produktet fra elnettet, og brug handsker, før du foretager fejlfinding.

### Sådan udskiftes klingen:



### FARE! Legemsbeskadigelse!

Skæreskader, når klingen drejer rundt, og den er beskadiget, bøjet, ude af balance eller har hakkede kanter.

→ Brug ikke produktet, hvis klingen er beskadiget, bøjet, ude af balance eller har hakkede kanter.

→ Slib ikke klingen.

GARDENA reservedele kan fås hos din GARDENA forhandler eller hos et GARDENA servicecenter.

Brug kun en original GARDENA klinge:

- GARDENA udskiftningsklinge til PowerMax 1200/32 varenr. 4080 [5822340-01].
- GARDENA udskiftningsklinge til PowerMax 1400/34 varenr. 4101 [5822654-01].

1. Få klingen udskiftet hos et GARDENA servicecenter eller en specialforhandler godkendt af GARDENA.

Problem	Mulig årsag	Afhjælpning
Motoren starter ikke	Forlængerledningen er frakoblet eller beskadiget	→ Tilslut forlængerledningen, eller udskift den om nødvendigt.
	Klingen er blokeret.	→ Fjern forhindringen.
Motoren er blokeret og udsender støj	Klingen er blokeret.	→ Fjern forhindringen.
	Klippehøjden er for lav.	→ Hæv klippehøjden.
Høje lyde, plæneklipperen rasler	Skruer på motoren, dens fastgørelse eller på plæneklipperens hus har løsnet sig.	→ Få skrueerne spændt af en autoriseret specialforhandler eller et GARDENA servicecenter.
Plæneklipperen kører ujævnt eller vibrerer kraftigt	Klingen er beskadiget eller klingefastgørelsen har løsnet sig.	→ Få klingen spændt eller udskiftet af en autoriseret specialforhandler eller et GARDENA servicecenter.
	Klingen er meget snavset.	→ Rengør plæneklipperen (se 4. VEDLIGEHOLDELSE). Hvis dette ikke afhjælper problemet, skal du kontakte et GARDENA servicecenter.
Græsplænen klippes ikke med et rent snit	Klingen er sløv eller beskadiget.	→ Få klingen udskiftet af et GARDENA servicecenter.
	Klippehøjden er for lav.	→ Hæv klippehøjden.



**BEMÆRK:** Henvend dig til dit GARDENA Servicecenter i tilfælde af andre fejl. Reparationer må kun udføres af GARDENA Servicecentrene eller af forhandlere, som er autoriseret af GARDENA.

## 7. TEKNISKE DATA

Elektrisk plæneklipper	Enhed	Værdi (vare-nr. 5032)	Værdi (vare-nr. 5034)
Nominal effekt	W	1200	1400
Netspænding	V	230	230
Netfrekvens	Hz	50	50
Knivens omdrejningstal	o/min.	3600	3600
Skærebredde	cm	32	34
Indstilling af skærehøjden (12 positioner)	cm	2 til 6	2 til 6
Græsfangerkurvets volumen	l	30	40
Vægt	kg	9,1	9,7

Elektrisk plæneklipper	Enhed	Værdi (vare-nr. 5032)	Værdi (vare-nr. 5034)
Lydniveau $L_{pA}$ <sup>1)</sup> Usikkerhed $k_{pA}$	dB (A)	82 3	81 3
Lydeffektniveau $L_{WA}$ <sup>2)</sup> : afmålt/garanti Usikkerhed $k_{WA}$	dB (A)	92 / 94 2	91 / 93 1,79
Hånd-arm-vibrationer $a_{whw}$ <sup>1)</sup> Usikkerhed $k_a$	$m/s^2$	< 2,5 1,5	1,89 1,5

Målemetode iht.: <sup>1)</sup> EN 60335-2-77; <sup>2)</sup> RL 2000/14/EG



**BEMÆRK:** Den anførte vibrationsemissionsværdi blev målt iht. en standardiseret kontrolmetode og kan bruges til at sammenligne elektriske værktøjer med hinanden. Denne værdi kan også bruges til en foreløbig vurdering af eksponeringen. Vibrationsemissionsværdien kan variere under værktøjets virkelige anvendelse.

## 8. TILBEHØR

GARDENA udskiftningsklinge til PowerMax 1200/32	Til udskiftning af sløv klinge.	vare-nr. 4080 [5822340-01]
GARDENA udskiftningsklinge til PowerMax 1400/34	Til udskiftning af sløv klinge.	vare-nr. 4101 [5822654-01]

## 9. SERVICE/GARANTI

### Service:

Kontakt venligst adressen på bagsiden.

### Garantierklæring:

I tilfælde af et garantikrav pålægges du ikke nogen gebyrer for de leverede tjenester.

GARDENA Manufacturing GmbH giver 2 års garanti fra det første køb hos forhandleren for alle originale og nye GARDENA produkter, hvis produkterne udelukkende er brugt privat. Denne producentgaranti gælder ikke for produkter, som er købt på et andenhåndsmarked. Denne garanti omfatter alle væsentlige mangler på produktet, som skyldes materiale- eller fabriktionsfejl. Denne garanti opfyldes ved at levere et fuldt funktionelt erstatningsprodukt eller ved reparation af de defekte produkt sendes til os gratis. Vi forbeholder os ret til at vælge mellem disse muligheder. Denne service er underlagt følgende bestemmelser:

- Produktet blev brugt til sin tilsigtede anvendelse i henhold til anbefalingerne i betjeningsvejledningen.
- Hverken køberen eller en tredjemand har forsøgt at åbne eller reparere produktet.
- Vedrørende driften blev der kun brugt originale GARDENA reservedele og sliddele.
- Forelæggelse af købsdokumentationen.

Normal slitage på dele og komponenter (eksempelvis på knive, knivfastgørelsesdele, turbiner, lamper, kile- og tandrem, hjul, luftfilter, tændrør), optiske forandringer, samt slid- og forbrugsdele dækkes ikke af garantien.

Denne producentgaranti er begrænset til reserveleverance og reparation efter de nævnte betingelser. Andre krav over for os som producent, for eksempel om skadeserstatning, begrundes ikke i producentgarantien. Denne producentgaranti berører naturligvis ikke de eksisterende juridiske og kontraktmæssige krav over for forhandleren/sælgeren.

Producentgarantien er omfattet af Forbundsrepublikkens Tysklands lovgivning.

I tilfælde af garanti bedes du sende det defekte produkt retur sammen med en kopi af kassebonen og en beskrivelse af fejlen. Send det tilstrækkelig frankeret til GARDENA serviceadresse.

### Sliddele:

Klingen er en forbrugsvare og er ikke omfattet af garantien.





- Deutschland / Germany**  
GARDENA  
Manufacturing GmbH  
Central Service  
Hans-Lorenser-Straße 40  
D-89079 Ulm  
Produktfragen:  
(+49) 731 490-123  
Reparaturen:  
(+49) 731 490-290  
service@gardena.com
- Albania**  
COBALT Sh.p.k.  
Rr. Siri Kodra  
1000 Tirana
- Argentina**  
Husqvarna Argentina S.A.  
Av.del Libertador 5954 –  
Piso 11 – Torre B  
(C1428ARP) Buenos Aires  
Phone: (+54) 11 5194 5000  
info.gardena@  
ar.husqvarna.com
- Armenia**  
Garden Land Ltd.  
61 Tigran Mets  
0005 Yerevan
- Australia**  
Husqvarna Australia Pty. Ltd.  
Locked Bag 5  
Central Coast BC  
NSW 2252  
Phone: (+61) (0) 2 4352 7400  
customer.service@  
husqvarna.com.au
- Austria / Österreich**  
Husqvarna Austria GmbH  
Industriezeile 36  
4010 Linz  
Tel.: (+43) 732 77 01 01-485  
service.gardena@  
husqvarnagroup.com
- Azerbaijan**  
Firm Progress  
a. Aliyev Str. 26A  
1052 Baku
- Belgium**  
Husqvarna België nv/sa  
Gardena Division  
Rue Egide Van Ophem 111  
1180 Uccle / Ukkel  
Tel.: (+32) 2 720 92 12  
info@gardena.be
- Bosnia / Herzegovina**  
SILK TRADE d.o.o.  
Industrijska zona Bukva bb  
74260 Tešanj
- Brazil**  
Husqvarna do Brasil Ltda  
Av. Francisco Matarazzo,  
1400 – 19º andar  
São Paulo – SP  
CEP: 05001-903  
Tel: 0800-112252  
marketing.br.husqvarna@  
husqvarna.com.br
- Bulgaria**  
AGROLAND България АД  
бул. 8 Декември, №13  
Офис 5  
1700 Студентски град  
София  
Тел.: (+359) 24 66 69 10  
info@agroland.eu
- Canada / USA**  
GARDENA Canada Ltd.  
100 Summerlea Road  
Brampton, Ontario L6T 4X3  
Phone: (+1) 905 792 93 30  
info@gardenacanada.com
- Chile**  
Maquinarias Agroforestales  
Ltda. (Maga Ltda.)  
Santiago, Chile  
Avda. Chesterton  
# 8355 comuna Las Condes  
Phone: (+56) 2 202 4417  
Dalton@maga.cl  
Zipcode: 7560330
- China**  
Husqvarna (Shanghai)  
Management Co., Ltd.  
富世华 (上海) 管理有限公司  
3F, Benq Square B,  
No207, Song Hong Rd.,  
Chang Ning District,  
Shanghai, PRC. 200335  
上海市长宁区淞虹路207号明  
基广场B座3楼, 邮编: 200335
- Colombia**  
Husqvarna Colombia S.A.  
Calle 18 No. 68 D-31, zona  
Industrial de Montevideo  
Bogotá, Cundinamarca  
Tel. 571 2922700 ext. 105  
jairo.salazar@  
husqvarna.com.co
- Costa Rica**  
Compania Exim  
Euroberoamericana S.A.  
Los Colegios, Moravia,  
200 metros al Sur del Colegio  
Saint Francis – San José  
Phone: (+506) 297 68 83  
exim\_euro@racsa.co.cr
- Croatia**  
Husqvarna Austria GmbH  
Industriezeile 36  
4010 Linz  
Tel.: (+43) 732 77 01 01-485  
service.gardena@  
husqvarnagroup.com
- Cyprus**  
Med Marketing  
17 Digeni Akrita Ave  
P.O. Box 27017  
1641 Nicosia
- Czech Republic**  
Husqvarna Česko s.r.o.  
Türkova 2319/5b  
149 00 Praha 4 – Chodov  
Bezplatná infolinka:  
800 100 425  
servis@cz.husqvarna.com
- Denmark**  
GARDENA DANMARK  
Lejrvej 19, st.  
3500 Værløse  
Tlf.: (+45) 70 26 47 70  
husqvarna@husqvarna.dk  
www.gardena.com/dk
- Dominican Republic**  
BOSQUESA, S.R.L  
Carretera Santiago Licey  
Km. 5 ½  
Esquina Copal II.  
Santiago  
Dominican Republic  
Phone: (+809) 736-0333  
joserbosquesa@claro.net.do
- Ecuador**  
Husqvarna Ecuador S.A.  
Arupos E1-181 y 10 de  
Agosto Quito, Pichincha  
Tel. (+593) 22800739  
francisco.jacome@  
husqvarna.com.ec
- Estonia**  
Husqvarna Eesti OÜ  
Valdeku 132  
EE-11216 Tallinn  
info@gardena.ee
- Finland**  
Oy Husqvarna Ab  
Gardena Division  
Lautatarhankatu 8 B/PL 3  
00581 HELSINKI  
www.gardena.fi
- France**  
Husqvarna France  
9/11 Allée des pierres mayettes  
92635 Gennevilliers Cedex  
France  
http://www.gardena.com/fr  
N° AZUR: 0 810 00 78 23  
(Prix d'un appel local)
- Georgia**  
Transporter LLC  
8/57 Beliashvili street  
0159 Tbilisi, Georgia  
Phone: (+995) 322 14 71 71
- Great Britain**  
Husqvarna UK Ltd  
Preston Road  
Aycliffe Industrial Park  
Newton Aycliffe  
County Durham  
DL5 6UP  
info.gardena@  
husqvarna.co.uk
- Greece**  
Π. ΠΑΠΑΔΟΠΟΥΛΟΣ ΑΕΒΕ  
Λεωφ. Αθηνών 92  
Αθήνα  
T.K.104 42  
Ελλάδα  
Τηλ. (+30) 210 5193100  
info@papadopoulos.com.gr
- Hungary**  
Husqvarna Magyarország Kft.  
Ezred u. 1-3  
1044 Budapest  
Telefon: (+36) 1 251-4161  
vevoszolgalat.husqvarna@  
husqvarna.hu
- Iceland**  
Ó. Johnson & Kaaber  
Tunguhalsi 1  
110 Reykjavik  
ooj@ojk.is
- Ireland**  
Husqvarna UK Ltd  
Preston Road  
Aycliffe Industrial Park  
Newton Aycliffe  
County Durham  
DL5 6UP  
info.gardena@  
husqvarna.co.uk
- Italy**  
Husqvarna Italia S.p.A.  
Via Santa Vecchia 15  
23868 VALMADRERA (LC)  
Phone: (+39) 0341.203.111  
assistenza.italia@  
it.husqvarna.com
- Japan**  
KAKUICHI Co. Ltd.  
Sumitomo Realty &  
Development Kojimachi  
BLDG., 8F  
5-1 Nibannco  
Chiyoda-ku  
Tokyo 102-0084  
Phone: (+81) 33 264 4721  
m\_ishihara@kaku-ichi.co.jp
- Kazakhstan**  
LAMED Ltd.  
155/1, Tazhibayevoi Str.  
050060 Almaty  
IP Schmidt  
Abayavenue 3B  
110 005 Kostanay
- Korea**  
Kyung Jin Trading CO.,LTD.  
107-4, SunDuk Bld.,  
YangJae-dong,  
Seocho-gu,  
Seoul, (zipcode: 137-891)  
Phone: (+82) (0)2 574-6300
- Kyrgyzstan**  
Alye Maki  
av. Moladaya Guardir J 3  
720014  
Bishkek
- Latvia**  
Husqvarna Latvija SIA  
Ulbrokas 19A  
LV-1021 Rīga  
info@gardena.lv
- Lithuania**  
UAB Husqvarna Lietuva  
Ateities pl. 77C  
LT-52104 Kaunas  
info@gardena.lt
- Luxembourg**  
Magasins Jules Neuberger  
39, rue Jacques Stas  
Luxembourg-Gasperich 2549  
Case Postale No. 12  
Luxembourg 2010  
Phone: (+352) 40 14 01  
api@neuberger.lu
- Mexico**  
AFOSA  
Av. Lopez Mateos Sur # 5019  
Col. La Calma 45070  
Zapopan, Jalisco  
Mexico  
Phone: (+52) 33 3818-3434  
icornejo@afosa.com.mx
- Moldova**  
Convel S.R.L.  
290A Muncesti Str.  
2002 Chisinau
- Netherlands**  
Husqvarna Nederland B.V.  
GARDENA Division  
Postbus 50131  
1305 AC ALMERE  
Phone: (+31) 36 521 00 10  
info@gardena.nl
- Neth. Antilles**  
Jonka Enterprises N.V.  
Sta. Rosa Weg 196  
P.O. Box 8200  
Curaçao  
Phone: (+599) 9 767 66 55  
pgm@jonka.com
- New Zealand**  
Husqvarna New Zealand Ltd.  
PO Box 76-437  
Manukau City 2241  
Phone: (+64) (0) 9 9202410  
support.nz@husqvarna.co.nz
- Norway**  
Husqvarna Norge AS  
Gardena Division  
Trøskenveien 36  
1708 Sarpsborg  
info@gardena.no
- Peru**  
Husqvarna Perú S.A.  
Jr. Ramón Cárcamo 710  
Lima 1  
Tel: (+51) 1 3320400 ext. 416  
juan.remuzgo@  
husqvarna.com
- Poland**  
Husqvarna  
Poland Spółka z o.o.  
ul. Wysockiego 15 b  
03-371 Warszawa  
Phone: (+48) 22 330 96 00  
gardena@husqvarna.com.pl
- Portugal**  
Husqvarna Portugal, SA  
Lagoa - Albarraque  
2635 - 595 Rio de Mouro  
Tel.: (+351) 21 922 85 30  
Fax : (+351) 21 922 85 36  
info@gardena.pt
- Romania**  
Madex International Srl  
Soseaua Odaii 117-123,  
RO 013603 București, S1  
Phone: (+40) 21 352.76.03  
madex@ines.ro
- Russia / Россия**  
ООО „Хускварна“  
141400, Московская обл.,  
г. Химки,  
улица Ленинградская,  
владение 39, стр.6  
Бизнес Центр  
„Химки Бизнес Парк“,  
помещение ОВ02\_04  
http://www.gardena.ru
- Serbia**  
Domel d.o.o.  
Autoput za Novi Sad bb  
11273 Belgrade  
Phone: (+381) 1 18 48 88 12  
miroslav.jejina@domel.rs
- Singapore**  
Hy-Ray PRIVATE LIMITED  
40 Jalan Pemimpin  
#02-08 Tat Ann Building  
Singapore 577185  
Phone: (+65) 6253 2277  
shiyiing@hyray.com.sg
- Slovak Republic**  
Husqvarna Česko s.r.o.  
Türkova 2319/5b  
149 00 Praha 4 – Chodov  
Bezplatná infolinka:  
800 154 044  
servis@sk.husqvarna.com
- Slovenia**  
Husqvarna Austria GmbH  
Industriezeile 36  
4010 Linz  
Tel.: (+43) 732 77 01 01-485  
service.gardena@  
husqvarnagroup.com
- South Africa**  
Husqvarna  
South Africa (Pty) Ltd  
Postnet Suite 250  
Private Bag X6,  
Cascades, 3202  
South Africa  
Phone: (+27) 33 846 9700  
info@gardena.co.za
- Spain**  
Husqvarna España S.A.  
Calle de Rivas nº 10  
28052 Madrid  
Phone: (+34) 91 708 05 00  
atencioncliente@gardena.es
- Suriname**  
Agrofix n.v.  
Verlengde Hogestraat #22  
Phone: (+597) 472426  
agrofix@sr.net  
Pobox : 2006  
Paramaribo  
Suriname – South America
- Sweden**  
Husqvarna AB  
Gardena Division  
S-561 82 Husqvarna  
Gardenaorder@husqvarna.se
- Switzerland / Schweiz**  
Husqvarna Schweiz AG  
Consumer Products  
Industriestrasse 10  
5506 Mägenwil  
Phone: (+41) (0) 62 887 37 90  
info@gardena.ch
- Turkey**  
Dost Bahçe Diş Ticaret  
Müessesilik A.Ş  
Yunus Mah. Adil Sok. No:3  
Ic Kapi No: 1 Kartal  
34873 Istanbul  
Phone: (+90) 216 38 93 939  
info@dostbahce.com.tr
- Ukraine / Україна**  
ТОВ «Хускварна Україна»  
вул. Васильківська, 34,  
офіс 204-г  
03022, м. Київ  
Тел. (+38) 044 498 39 02  
info@gardena.ua
- Uruguay**  
FELI SA  
Entre Rios 1083 CP 11800  
Montevideo – Uruguay  
Tel: (+598) 22 03 18 44  
info@felisa.com.uy
- Venezuela**  
Corporación Casa y Jardín C.A.  
Av. Caroní, Edif. Trezmen, PB.  
Colinas de Bello Monte.  
1050 Caracas.  
Tlf: (+58) 212 992 33 22  
info@casayjardin.net.ve
- 5032-20.960.04/0719  
© GARDENA  
Manufacturing GmbH  
D-89070 Ulm  
http://www.gardena.com