

Comfort 5000/5 LCD Art. 1759

Premium 6000/6 LCD Inox Art. 1760

**DE Betriebsanleitung**  
Haus- & Gartenautomat

**EN Operator's manual**  
Automatic Home & Garden Pump

**FR Mode d'emploi**  
Automate pour la maison et le jardin

**NL Gebruiksaanwijzing**  
Elektronische hydrofoorpomp

**SV Bruksanvisning**  
Pumpautomat för hem och trädgård

**DA Brugsanvisning**  
Hus- & haveautomat

**FI Käyttöohje**  
Paine- ja puutarhapumppu

**NO Bruksanvisning**  
Hus- og hageautomat

**IT Istruzioni per l'uso**  
Pompa automatica per uso domestico e giardino

**ES Instrucciones de empleo**  
Estación de bombeo para casa y jardín

**PT Manual de instruções**  
Bomba de pressão para casa e jardim

**PL Instrukcja obsługi**  
Hydrofor elektroniczny

**HU Használati utasítás**  
Háztartási- és kerti automata szivattyú

**CS Návod k obsluze**  
Domácí a zahradní automat

**SK Návod na obsluhu**  
Domáci a záhradný automat

**EL Οδηγίες χρήσης**  
Πιεστική αντλία νερού οικιακής χρήσης & κήπου

**RU Инструкция по эксплуатации**  
Автоматический напорный насос

**SL Navodilo za uporabo**  
Hišni in vrtni avtomat

**HR Upute za uporabu**  
Kućni & vrtni automat

**SR/ BS Uputstvo za rad**  
Kućni i baštenski hidropak

**UK Інструкція з експлуатації**  
Автоматична станція побутового й садового водопостачання

**RO Instrucțiuni de utilizare**  
Pompa automată pentru casă & grădină

**TR Kullanma Kılavuzu**  
Ev ve bahçe otomati

**BG Инструкция за експлоатация**  
Автоматична помпа за дома и градината

**SQ Manual përdorimi**  
Pompë automatike për shtëpi & kopsht

**ET Kasutusjuhend**  
Automaatne majapidamis- ja aiapump

**LT Eksploatavimo instrukcija**  
Buitinis ir sodo siurblys

**LV Lietošanas instrukcija**  
Ūdens apgādes automāts mājai un dārzam

<p><b>DE Produkthaftung</b> Wir weisen ausdrücklich darauf hin, dass wir in Übereinstimmung mit dem Produkthaftungsgesetz nicht für Schäden haften, die durch unsere Produkte entstehen, wenn diese unsachgemäß und nicht durch einen von uns autorisierten Servicepartner repariert wurden oder wenn keine Original GARDENA Teile oder von uns zugelassene Teile verwendet wurden.</p>
<p><b>EN Product liability</b> In accordance with the German Product Liability Act, we hereby expressly declare that we accept no liability for damage incurred from our products where said products have not been properly repaired by a GARDENA-approved service partner or where original GARDENA parts or parts authorised by GARDENA were not used.</p>
<p><b>FR Responsabilité</b> Conformément à la loi relative à la responsabilité du fait des produits défectueux, nous déclarons expressément par la présente que nous déclinons toute responsabilité pour les dommages résultant de nos produits, si lesdits produits n'ont pas été correctement réparés par un partenaire d'entretien agréé GARDENA ou si des pièces d'origine GARDENA ou des pièces agréées GARDENA n'ont pas été utilisées.</p>
<p><b>NL Productaansprakelijkheid</b> Conform de Duitse wet inzake productaansprakelijkheid verklaren wij hierbij uitdrukkelijk dat wij geen aansprakelijkheid aanvaarden voor schade ontstaan uit onze producten waarbij deze producten niet zijn gerepareerd door een GARDENA-erkende servicepartner of waarbij geen originele GARDENA-onderdelen of onderdelen die door GARDENA zijn goedgekeurd zijn gebruikt.</p>
<p><b>SV Produktansvar</b> I enlighet med tyska produktansvarslagar förklarar vi härmed uttryckligen att vi inte åtar oss något ansvar för skador som orsakas av våra produkter där produkterna inte har genomgått korrekt reparation från en GARDENA-godkänd servicepartner eller där originaldelar från GARDENA eller delar godkända av GARDENA inte använts.</p>
<p><b>DA Produktansvar</b> I overensstemmelse med den tyske produktansvarslov erklærer vi hermed udtrykkeligt, at vi ikke påtager os noget ansvar for skader på vores produkter, hvis de pågældende produkter ikke er blevet repareret korrekt af en GARDENA-godkendt servicepartner, eller hvor der ikke er brugt originale GARDENA-reservedele eller godkendte reservedele fra GARDENA.</p>
<p><b>FI Tuotevastuu</b> Saksan tuotevastuulain mukaisesti emme ole vastuussa laitteiden vaurioista, jos korjauksia ei ole tehnyt GARDENA:n hyväksymä huoltoliike tai jos niiden synnä on muiden kuin alkuperäisten GARDENA-varaosien tai GARDENA:n hyväksymien varaosien käyttö.</p>
<p><b>IT Responsabilità del prodotto</b> In conformità con la Legge tedesca sulla responsabilità del prodotto, con la presente dichiariamo espressamente che decliniamo qualsiasi responsabilità per danni causati dai nostri prodotti qualora non siano stati correttamente riparati presso un partner di assistenza approvato GARDENA o laddove non siano stati utilizzati ricambi originali o autorizzati GARDENA.</p>
<p><b>ES Responsabilidad sobre el producto</b> De acuerdo con la Ley de responsabilidad sobre productos alemana, por la presente declaramos expresamente que no aceptamos ningún tipo de responsabilidad por los daños ocasionados por nuestros productos si dichos productos no han sido reparados por un socio de mantenimiento aprobado por GARDENA o si no se han utilizado piezas originales GARDENA o piezas autorizadas por GARDENA.</p>
<p><b>PT Responsabilidade pelo produto</b> De acordo com a lei alemã de responsabilidade pelo produto, declaramos que não nos responsabilizamos por danos causados pelos nossos produtos, caso os tais produtos não tenham sido devidamente reparados por um parceiro de assistência GARDENA aprovado ou se não tiverem sido utilizadas peças GARDENA originais ou peças autorizadas pela GARDENA.</p>
<p><b>PL Odpowiedzialność za produkt</b> Zgodnie z niemiecką ustawą o odpowiedzialności za produkt, niniejszym wyraźnie oświadczamy, że nie ponosimy żadnej odpowiedzialności za szkody poniesione na skutek użytkowania naszych produktów, w przypadku gdy naprawa tych produktów nie była odpowiednio przeprowadzana przez zatwierdzonego przez firmę GARDENA partnera serwisowego lub nie stosowano oryginalnych części GARDENA albo części autoryzowanych przez tę firmę.</p>
<p><b>HU Termékszavatosság</b> A németországi termékszavatossági törvénnyel összhangban ezennel nyomatékosan kijelentjük, hogy nem vállalunk felelősséget a termékeinkben keletkezett olyan károkért, amelyek valamely GARDENA által jóváhagyott szervizpartner által nem megfelelően végzett javításból adódtak, vagy amely során nem eredeti GARDENA alkatrészeket vagy a GARDENA által jóváhagyott alkatrészeket használtak fel.</p>
<p><b>CS Odpovědnost za výrobek</b> V souladu s německým zákonem o odpovědnosti za výrobek tímto výslovně prohlašujeme, že nepřijímáme žádnou odpovědnost za poškození vzniklá na našich výrobcích, kdy zmíněné výrobky nebyly řádně opraveny schváleným servisním partnerem GARDENA nebo kdy nebyly použity originální náhradní díly GARDENA nebo náhradní díly autorizované společností GARDENA.</p>
<p><b>SK Zodpovednosť za produkt</b> V súlade s nemeckými právnymi predpismi upravujúcimi zodpovednosť za výrobok týmto výslovné prehlasujeme, že nenesieme žiadnu zodpovednosť za škody spôsobené našimi výrobkami, v prípade ktorých neboli náležité opravy vykonané servisným partnerom schváleným spoločnosťou GARDENA alebo neboli použité diely spoločnosti GARDENA alebo diely schválené spoločnosťou GARDENA.</p>
<p><b>EL Ευθύνη προϊόντος</b> Σύμφωνα με τον γερμανικό νόμο περί Ευθύνης για τα Προϊόντα, με το παρόν δηλώνουμε ρητώς ότι δεν αποδεχόμαστε καμία ευθύνη για τυχόν ζημιές που προκύπτουν από τα προϊόντα μας εάν αυτά δεν έχουν επισκευαστεί σωστά από κάποιον συγκεκριμένο συνεργάτη επισκευών της GARDENA ή εάν δεν έχουν χρησιμοποιηθεί αυθεντικά εξαρτήματα GARDENA ή εξαρτήματα συγκεκριμένα από την GARDENA.</p>
<p><b>SL Odgovornost proizvajalca</b> V skladu z nemškimi zakoni o odgovornosti za izdelke, izrecno izjavljajo, da ne sprejemamo nobene odgovornosti za škodo, ki jo povzročijo naši izdelki, če teh niso ustrezno popravili GARDENINI odobreni servisni partnerji ali pri tem niso bili uporabljeni originalni GARDENINI nadomestni deli ali GARDENINIMI homologiranimi nadomestnimi deli.</p>
<p><b>HR Pouzdanost proizvoda</b> Sukladno njemačkom zakonu o pouzdanosti proizvoda, ovime izričito izjavljujemo kako ne prihvaćamo nikakvu odgovornost za oštećenja na našim proizvodima nastala uslijed neispravnog popravka od strane servisnog partnera kojeg odobrava GARDENA ili uslijed nekorištenja originalnih GARDENA dijelova ili dijelova koje odobrava GARDENA.</p>
<p><b>RO Răspunderea pentru produs</b> În conformitate cu Legea germană privind răspunderea pentru produs, declarăm în mod expres prin prezentul document că nu acceptăm nicio răspundere pentru defecțiunile suferite de produsele noastre atunci când acestea nu au fost reparate în mod corect de un atelier de service partener, aprobat de GARDENA, sau când nu au fost utilizate piese GARDENA originale sau piese autorizate de GARDENA.</p>
<p><b>BG Отговорност за вреди, причинени от стоки</b> Съгласно германския Закон за отговорността за вреди, причинени от стоки, с настоящото изрично декларираме, че не носим отговорност за щети, причинени от нашите продукти, ако те не са били правилно ремонтирани от одобрен от GARDENA сервиз или ако не са използвани оригинални части на GARDENA или части, одобрени от GARDENA.</p>
<p><b>ET Tootevastutus</b> Vastavalt Saksamaa tootevastutusseadusele deklareerime käesolevaga selgesõnaliselt, et me ei kanna mingisugust vastutust meie toodetest tingitud kahjude eest, kui need tooted ei ole korrektselt parandatud GARDENA heakskiidetud hoolduspartneri poolt või kui parandamisel ei ole kasutatud GARDENA originaalosi või GARDENA volitatud osi.</p>
<p><b>LT Gaminio patikimumas</b> Mes aiškiai pareiškiame, kad, atsižvelgiant į Vokietijos gaminių patikimumo įstatymą, nepriisiame atsakomybės dėl bet kokios žalos, patirtos dėl mūsų gaminių, jeigu jie buvo netinkamai taisomi arba jų dalys buvo pakeistos neoriginaliomis GARDENA dalimis ar nepatvirtintomis dalimis, arba jeigu remonto darbai buvo atliekami ne GARDENA techninės priežiūros centro specialistų.</p>
<p><b>LV Atbildība par produkcijas kvalitāti</b> Saskaņā ar Vācijas likumu par atbildību par produkcijas kvalitāti ar šo mēs paziņojam, ka neuzņemamies atbildību par bojājumiem, kas radušies, lietojot mūsu izstrādājumus, kuru remontu nav veicis uzņēmuma GARDENA apstiprināts apkopes partneris vai kuru remontam netika izmantotas oriģinālās GARDENA detaļas vai detaļas, kuru lietošanu apstiprinājis uzņēmums GARDENA.</p>

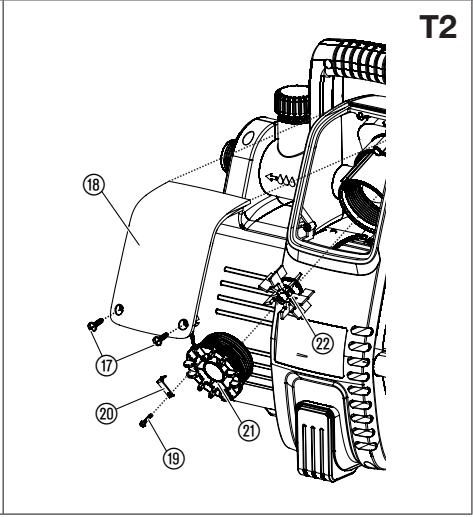
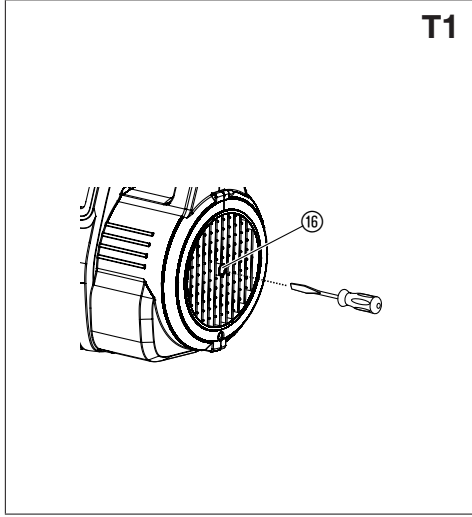
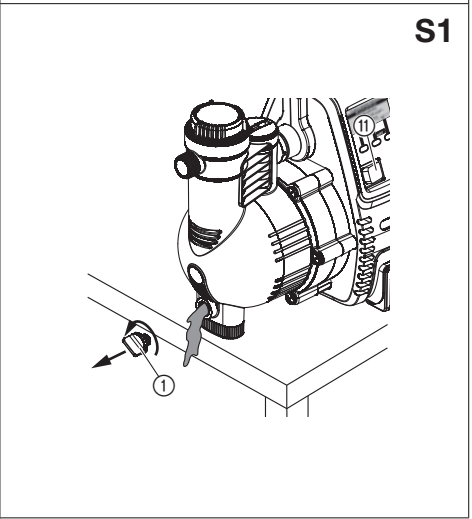
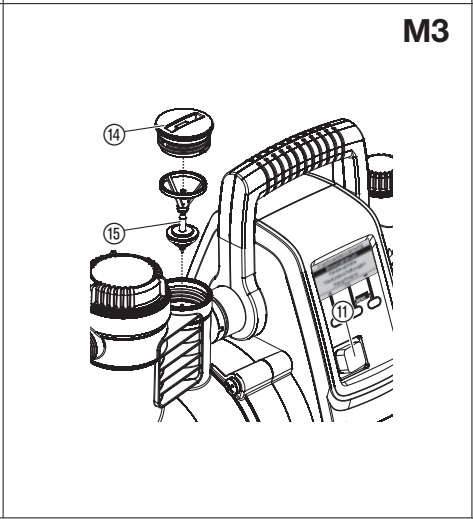
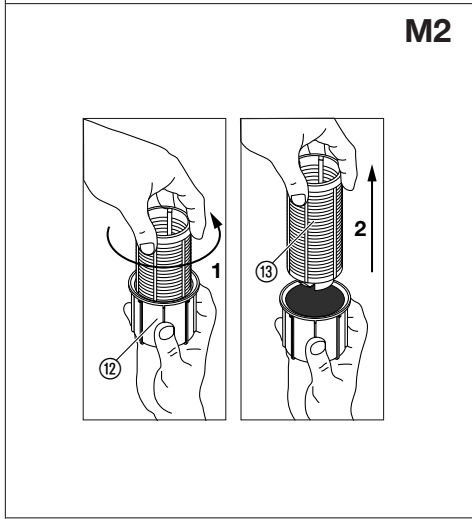
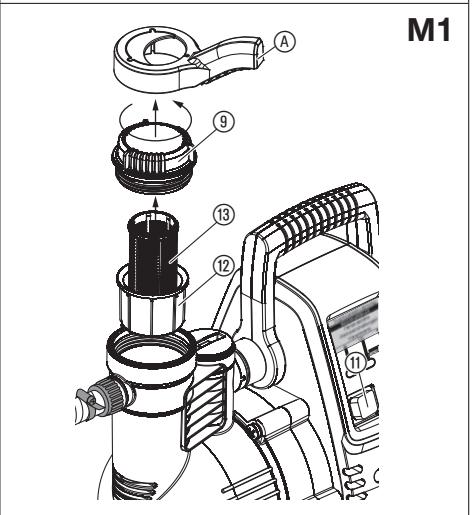
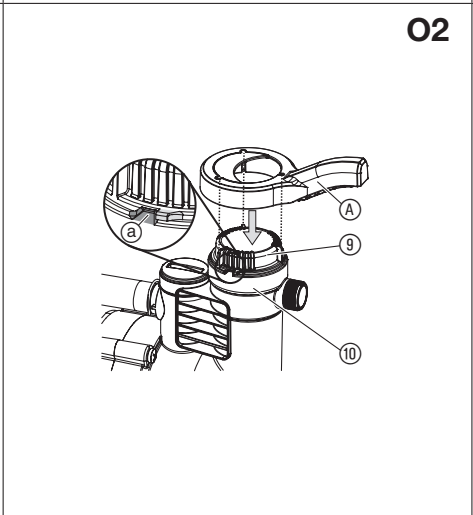
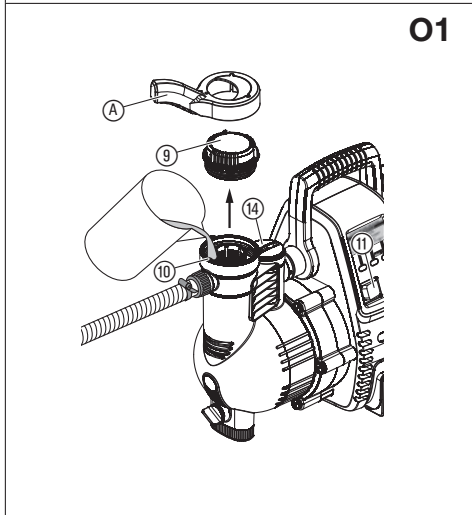
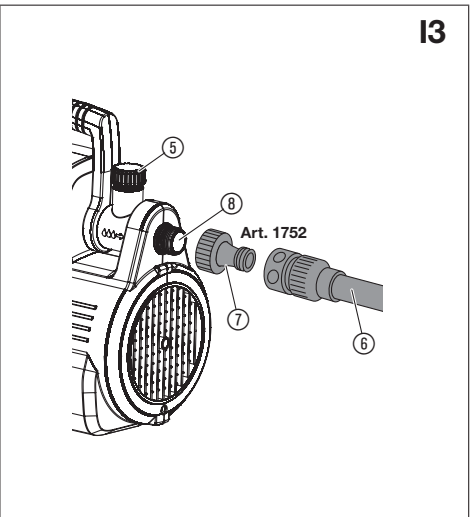
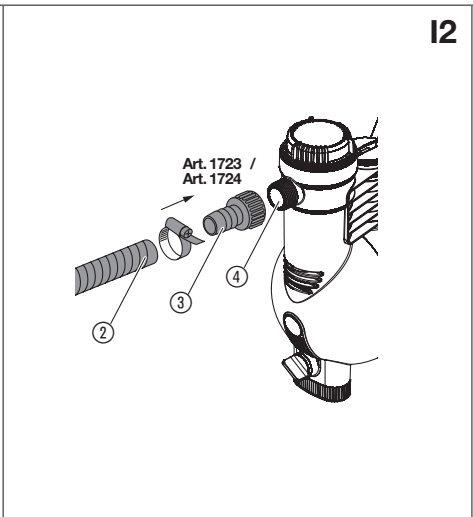
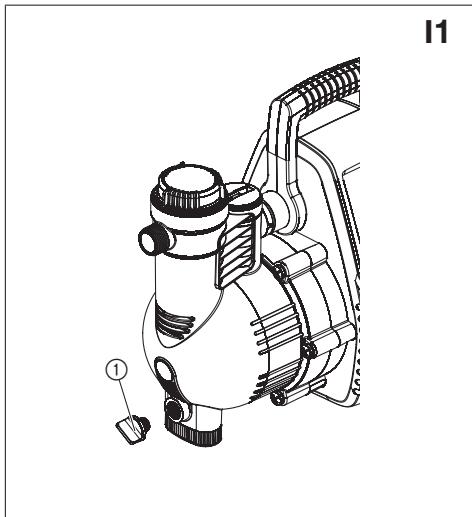

### Otstarbele vastav kasutamine:

**GARDENA Automaatne majapidamis- ja aiapump** on määratud era- viisiliseks kasutamiseks majapidamises ja harrastusaias ning pole ette nähtud rakendamiseks avalike haljasalade kastmiseseadmete ja -süsteemide käitamisel. Seda võib kasutada vihmavee, kraanivee ja klooritud vee pum- pamiseks.

Toode ei sobi püsikäitamiseks (nt tööstuslikuks rakendamiseks, pideva tsirkulatsiooniga käitamiseks).

**OHT! Pumbata ei tohi sööbivaid, kergesti süttivaid, agressiivseid ega plahvatusohtlikke vedelikke (nagu bensiini, petrooleumi või nit- rolahuseid), soolast vett ning tarbimiseks ette nähtud toiduaineid.**

### Rõhu tõstmine:

Kui te kasutate pumpa rõhu tõstmiseks, siis ei tohi ületada maksimaalset lubatud siserõhku 6 bar (survepoolel). Seejuures peab tõstetava rõhu ja pumbarõhu kokku liitma.

- Näide: Rõhk veevärgis = 1,0 baari.  
Automaatse majapidamis- ja aiapumba Comfort 5000/5 maksimaalne rõhk = 5,0 bar.  
Kogurõhk = 6,0 baari.

## 1. OHUTUS

### TÄHELEPANU!

Lugege kasutusjuhend hoolikalt läbi ja hoidke see uuesti lugemiseks alles.

#### Tootel olevad sümbolid:



Lugege kasutusjuhendit.

#### Üldised ohutusjuhised

##### Elektriohutus



**OHT! Elektrilöögi oht!**

**Vigastuste oht elektrivoolu tõttu.**

→ Toode peab saama voolutoite rikkevoolukaitselüli (FI-lüliti, RCD) kaudu, mille nimivool on maksimaalselt 30 mA.



**OHT! Elektrilöögi oht!**

**Vigastuste oht elektrivoolu tõttu.**

→ Enne, kui hakkate hooldust tegema või detaile välja vahetama, ühen- dage toode võrgust lahti. Seejuures peab pistikupesade paigaldamist tege- ma vaateväljas.

##### Ohutu käitamine

Veetemperatuur ei tohi ületada 35 °C.

Pumpa ei tohi kasutada, kui vees on inimesi.

Pumbatav vedelik võib lekkivate määrdeainete tõttu reostuda.

##### Kaitselülitid

Kuivkäigu kaitse: kui vett ei pumbata (alavool), siis lülitub pump automaatselt välja.

Blokeerumiskaitse: kui mootor blokeerub (ülevool), siis lülitub pump automaatselt välja.

#### Täiendavad ohutusjuhised

##### Elektriohutus



**OHT! Südameseiskuse oht!**

Antud toode tekitab käitamisel elektromagnetvälja. See väli võib teatud tingimustes mõjustada aktiivsete või passiivsete meditsiiniliste implantaatide toimimist. Et vältida selliste olukordade tekkimise oht, mis võivad kutsuda esile raskeid või surmavaid vigastusi, peaksid meditsiinilise implantaadiga isikud enne antud toote kasutamist konsulteerima oma arsti ja implantaadi tootjaga.



**OHT! Elektrilöögi oht!**

Kui basseinis või aiatiigis on inimesi, siis ei tohi toodet käitada.

→ Veenduge, et elektrilised pistikühendused oleksid paigutatud üleujutuskindlasse piirkonda.

→ Kaitske võrgupistikut niiskuse eest.

##### Ühenduskaabel



**OHT! Elektrilöögi oht!**

Äralõigatud võrgupistikute tõttu võib niiskus tungida võrgukaabli kaudu elektrilisse piirkonda ja põhjustada lühise.

→ Ärge lõigake võrgupistikut ära (nt kaabli paigaldamiseks läbi seina).

## ET

1. OHUTUS	144
2. INSTALLIMINE	145
3. KÄSITSEMINE	145
4. MENÜÜ SEADISTUSED	146
5. HOOLDUS	147
6. HOIULEPANEK	148
7. TÕRGETE KÕRVALDAMINE	148
8. TEHNILISED ANDMED	149
9. LISATARVIKUD	149
10. TEENINDUS/GARANTII	149

### Instruktsioonide algupärandi tõlge.



Seda toodet võivad kasutada vähemalt 8 aasta vanused ja vanemad lapsed ning piiratud füüsiliste, sensorsete või vaimsete võimete isikud ning puudulike kogemuste ja teadmistega isikud, kui neil on järelevaataja või kui neid on toote turvalise kasutamise osas juhendatud ning nad mõistavad sellest tulenevaid ohtusid. Lapsed ei tohi tootega mängida. Puhastust ega kasutaja poolset hooldust ei tohi lapsed teha ilma järelevaatajata. Me soovime, et toodet kasutaks vähemalt 16-aastased isikud.

Kui võrgukaabel on kahjustatud, siis peab ohtude ärahoidmiseks laskma selle välja vahetada tootja, tema teenindustöökoja või samaväärse kvalifikatsiooniga isikute poolt.

Võrgukaabel ja pikenduskaabel ei tohi standardi DIN VDE 0620 kohaselt olla väiksema ristlõikega kui kummivoolikümbrised lühitähisega H07RN-F.

Kaabli pikkuseks peab olema vähemalt 10 m.

Tüübisildil olevad andmed peavad olema kooskõlas vooluvõrgu andmetega.

Ühendage toode voolutoitest lahti, kui seda ei kasutata.

Kaitske pistikut ja ühenduskaablit kuumuse, õli ja teravate servade eest.

Ärge kandke pumba võrgukaablist hoides ega tömmake pistikut pistikupesast välja kaablist hoides.

Täiendava turvaseadisena võib kasutada heakskiidetud turvalülilit.

→ Küsige selle kohta nõu oma elektriku käest.

Kasutage pumba käitamiseks ainult maandusühendusega pikenduskaableid.

Kahjustatud pumba ei tohi kasutada.

Kontrollige pumba enne kasutamist, ega sellel ei esine mingeid kahjustusi (eriti võrgukaabli ja pistikut).

→ Kahjujuhtumi korral laske pumba tingimata kontrollida GARDENA teeninduskeskuses.

#### Isiklik ohutus



#### OHT! Lämmumise oht!

Väiksemaid osi on võimalik kergesti alla neelata. Plastikkoti tõttu esineb lämbumise oht väikelastele. Hoidke väikelapsed montaaži ajal eemal.



#### OHT! Vigastuste oht kuuma vee tõttu!

Kui elektrooniline juhtsüsteem on defektne või kui pumba sisselaske poolel veevarustus ei toimi, siis võib pumbas olemasolev vesi kuumeneda ja väljavoolava kuuma vee tõttu vigastuste ohuks kujuneda.

→ Ühendage pump põhitoitest lahti, laske vesi maha jahtuda (ca 10 kuni 15 minutit) ning ühendage sisselaske poolel veevarustus, enne kui te pumba uuesti kasutusele võtate.

Ärge kasutage toodet siis, kui olete väsinud või uimastite, alkoholi või ravimite mõju all. Hetkeline tähelepanematus käitamise ajal võib põhjustada raskeid vigastusi.

Pumba ühendamisel veevarustusüsteemiga peab kinni pidama riigipõhistest sanitaareeskirjadest, et oleks takistatud joogivee nõuetele mittevastava vee tagasitõmme.

Vett, mis jookseb läbi pumba, ei loeta enam joogiveeks.

Ärge kandke tootega töötades lahtisi juukseid ega sülle või sarnaseid avaraid riideesemeid.

Jälgige, et lapsed või kõrvalised isikud ei viibiks järelevalveta käeulatuses kauguses pumbast ja pumbatavast keskkonnast.

Selleks, et vältida pumba kuivaks jooksmist, tuleb silmas pidada, et imivooliku ots paikneks alati vee all.

→ Täitke pump enne igat kasutamiskorda pumbatava vedelikuga (ca 2 kuni 3 l).

Pump peab seisma kindlal, tasasel aluspinnaal ja olema üleujutuse eest kaitstud. Pump ei tohi vette kukkuda.

Väga peen liiv võib jõuda läbi integreeritud filtri (sõelaavade suurus 0,45 mm) ja kiirendada hüdrauliiliste osade kulumist.

→ Liiva sisaldava vee puhul tuleks täiendavalt kasutada **GARDENA Pumba eelfiltrit, art. nr. 1730** (sõelaavade suurus 0,1 mm).

Pumbatava vedeliku temperatuur peab jääma 2 °C ja 35 °C vahele.

Ladustamistemperatuur peab olema 2 °C ja 70 °C vahel.

## 2. INSTALLIMINE



#### OHT! Elektrilöögi oht!

#### Vigastuste oht elektrivoolu tõttu.

→ Enne, kui hakkate toodet paigaldama, ühendage toode võrgust lahti.

#### Paigalduskoht [joonis I1]:

Jälgige piisava ventilatsiooni olemasolu õhutuspiilude piirkonnas. Pump peab olema seinast minimaalsel vahekaugusel 5 cm. Õhutuspiilude kaudu ei tohi mustust (nt liiva või mulda) sisse tõmmata.

Seadke pump üles nii, et see ei saaks ära libiseda ning et väljalaskekorgi ① alla saaks panna pumba või süsteemi tühjenemiseks piisavalt suure kogumisanuma.

Seadke pump üles pumbatavast keskkonnast ohutule vahekaugusele (vähemalt 2 m).

Võimaluse korral paigaldage pump kõrgemale kui pumbatava vee pealispind. Kui see ei ole võimalik, siis paigaldage pumba ja imivooliku vahele vaakumikindel sulgurseadis, et saaks näiteks integreeritud filtrit puhastada.

Kui süsteem paigaldatakse püsivalt, siis tuleb sisse- ja väljalaskepoolele paigaldada sobivad sulgurseadis. See on tähtis näiteks pumbal tehtavate hooldus- ja puhastustööde puhul või selle väljalülitamiseks.

#### Ühendused:



#### TÄHELEPANU!

Imi- ja survepoolel olevad GARDENA ühendus adapterid tohib kinni keerata vaid käte jõul. Enne imivooliku otsakeeramist imisisendile kontrollige, kas tihendusringas on olemas ja kahjustusteta. Metallist ühenduste kasutamise puhul võib ühenduse keere asjatundmatu montaaži korral kahjustada saada. Seepärast keerata ühendusdetailid otsa vaid ülima hoolikusega. Metallist ühendusdetailide tihendamiseks kasutage ainult tihenduslinti.

#### Imipool:

Ärge kasutage imipoolil veevooliku pistiksüsteemi detaile! Kasutada tuleb õhutihedat imivoolikut, nt:

- GARDENA Imemisgarnituur, art. nr. 1411/1418
- GARDENA Puurkaevu imivoolik, art. nr. 1729
- GARDENA Meetrikauba imivoolik koos GARDENA Voolikuklambriga, art. nr. 7192/7191.

Pumbatavas aines väga väikeste mustuseosakeste esinedes soovitatakse lisaks sisseehitatud filtrile kasutada **GARDENA Pumba eelfiltrit, art. nr. 1730/1731**.

Taassissetõmbe aja lühendamiseks soovitame kasutada tagasivooluklapiga imivoolikut, mis takistab imivooliku iseeneslikku tühjenemist pärast pumba kasutamise lõpetamist.

#### Tähtis püsiva paigalduse puhul:

Kasutage suuremate imikõrguste puhul väiksema läbimõõduga (3/4") imivoolikut.

#### Survepool:

Survepoolel peab kasutama survekindlat voolikut, nt:

- GARDENA Aiavoolikut (3/4"), art. nr. 18113, koos GARDENA Ühenduskomplektiga, art. nr. 1752.

#### Tähtis püsiva paigalduse puhul:

Kui toode paigaldatakse suletud ruumi püsivalt, siis tohib ühenduseks tarbevee varustusega kasutada ainult painduvaid (nt armeeritud) voolikuid ning mitte jäikaid torusid, et vähendada murataset ja vältida surveelõikidest tingitud kahjustusi. Püsivaid torusid tohib paigaldada ainult esimese 2 meetri peal tõusvatena. Keerme kahjustuste vältimiseks pidage metallühenduste kasutamise puhul silmas, et montaaž oleks ettevaatlik ja täpselt sobitatud.

#### Imivooliku ühendamine [joonis I2]:

1. Keerake ühendusdetail ③ sissetõmbeotsiku ④ otsa ja keerake see käte jõul kinni.
2. Lükake imivoolik ② ühendusdetaili ③ otsa ja kinnitage see nt **GARDENA Voolikuklambril abil, art. nr. 7192 / 7191**.
3. Üle 4 m ulatuvate imikõrguste puhul kinnitage imivoolik (nt puitposti külge).  
See vähendab pumba ja imivooliku koormust vee kaalu võrra.

#### Survevooliku ühendamine [joonis I3]:

Survevooliku võib ühendada 33,3 mm keeret (G1) kasutades kas 120° võrra pööratava ühendusega ⑤ ja/või horisontaalse ühendusega ⑧.

1. Keerake kraani ühendusdetail ⑦ surveväljundi ⑤/⑧ otsa ja keerake see käte jõul kinni.
2. Pistke survevoolik koos vooliku ühendusdetailiga ⑥ kraani ühendusdetaili ⑦ otsa.

## 3. KÄSITSEMINE



#### OHT! Elektrilöögi oht!

#### Vigastuste oht elektrivoolu tõttu.

→ Enne, kui hakkate pumba täitma, ühendage toode võrgust lahti.

#### Automaatse majapidamis- ja aiapumba käivitamine [joonis O1/O2]:

**JUHIS:** Näidatud maksimaalne iseseisva sissetõmbe kõrgus (vt 8. TEHNILISED ANDMED) saavutatakse ainult siis, kui pump on täidetud ja kui survevoolikut hoitakse esimese iseseisva sissetõmbe ajal vahetult surveväljundi taga ülespoole, nii et

**pumbatav keskkond ei saaks survevoolikust välja pääseda. Täidetud survevooliku kasutamisel koos tagasilöögiklapiga ei ole tarvis survevoolikut ülespoole hoida.**

1. Keerake filtrikambri kaas (A) lahti kaasapandud võtme (A) abil.
2. Laske pumbataval vedelikul (ca 2 kuni 3 l) aeglaselt täiteotsiku (B) kaudu sisse voolata, kuni veetase enam imipoolse sisselaskkest allapoole ei lange või kuni vesi horisontaalsest ühendusest välja tuleb.
3. **Püsiva paigalduse puhul:** keerake kate (C) lahti ja täitke pump pumbatava vedelikuga, kuni see horisontaalsest ühendusest välja tuleb.
4. Tühjendage survevoolik sellesse jäänud veest, selleks et õhk saaks täitmise ja õhust tühjendamise ajal välja pääseda.
5. Avage kõik survevoolikus olevad sulgurseadised (kastmisseadmete tarvikud, kraan jne), et õhk saaks sissetõmbe ajal välja pääseda.
6. **Püsiva paigalduse puhul:** Kui sissevoolutoru ei saa püsiva paigalduse tõttu tühjendada, siis keerake kate (C) lahti. Välja võib voolata märkimisväärne kogus vedelikku. Hoidke piisavalt suur kogumisanum valmis.
7. Keerake filtrikambri kaas (D) kuni tõkiseni (E) kinni.
8. **Ilma püsiva paigalduseta:** tõstke vahetult surveväljundi taga survevoolikut üles.
9. Pistke ühenduskaabli võrgupistik võrgu pistikupesasse.
10. Vajutage sisse/välja lüliti (F) asendisse I.  
*Sisse/välja lüliti põleb.*

**Esmakordsel kasutuselevõtul peab pärast pumba sisselülitamist valima ekraanikuva keele.**

11.  Valige **vasakpoolse** või **parempoolse nupu** abil soovitud ekraani keel ja kinnitage see **keskmise nupu** abil **OK**. Ekraanile kuvatakse „**Kas käivitada nüüd pump?**“.

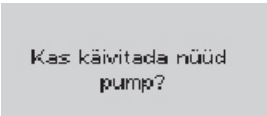
12.  Vajutage **vasakpoolset nupu** **JAH**. Pump hakkab ca 2 sekundi pärast tööle. Ekraanile kuvatakse „**Sisseimuprotsess käib**“ ja sissetõmbe protsessi ajal pöörleb ekraanil GARDENA päike.

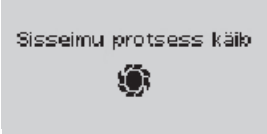
13.  **Sissetõmbe protsess võib kesta kuni 6 minutit. Kui seejärel vett ei pumbata, siis lülitub automaatne majapidamis- ja aiapump välja ja ekraanile kuvatakse „VIGA 2“ (vaata 7. TÕRGETE KÕRVALDAMINE).**

13.  Sulgege survevooliku sulgurseadised niipea, kui pump hakkab pidevalt vett pumpama. Ekraanile kuvatakse „**Läbi vool**“ ja „**Surve**“.

**Pump lülitub ca 10 sekundit pärast sulgurseadise sulgemist välja.**

14.  Pump on käitamiskvalmis ja ekraanile kuvatakse „**Ooterežiim**“.

#### Elektroniline juhtsüsteem:

Pumbal on olemas elektroniline juhtsüsteem.

Kui rõhk langeb sisselülitusrõhust allapoole, siis käivitub pump automaatselt.

Niipea, kui vee pumpamist enam ei toimu, lülitatakse see automaatselt välja.

#### Väikekoguste programm ja tilkuva vee hoiatus:

##### Tilkuva vee hoiatus:

Lekke või tilkuva veekraani puhul langeb rõhk pidevalt sisselülitusrõhust allapoole ning pump lülitub pidevalt sisse ja välja.

Kui pumba lülitatakse pidevalt sisse ja välja, siis lülitub pump automaatselt välja, et vältida soovimatut vee väljatulekut (kuvatakse viga 4 "Tilkuva vee hoiatus").

#### Väikekoguste programm:

Selleks, et pump tahtliku väikeste veekogustega rakendamise (nt pesumasinate või tilkkastmise) puhul enneaegselt välja ei lülituks, saab väikekoguste programmi kestuse seadistada ajale, kuni aktiveeritakse tilkuva vee hoiatus (vaata 4. MENÜÜ SEADISTUSED/ Tilkuva vee hoiatus).

**Pumba tsükliiline sisse- ja väljalülitamine väikekoguste programmi ajal ei avalda mõju pumba kasutuskestusele.**

#### Pesumasinate käitamine

**(tilkuva vee hoiatus on seadistatud 60 minuti peale):**

Pärast väikeste veekoguste juurdevoolu lõppu pesumasinalt lähtestub väikekoguste programmi 60 minuti pikkune käitamiskestus automaatselt tagasi pumba tavarežiimile, mis võimaldab pesumasina probleemideta käitamist ka > 60 minuti pärast.

#### Käitamine ilma väikeste veekogusteta

**(tilkuva vee hoiatus on seadistatud 2 minuti peale):**

Kui väikesed veekogused ei vajata, siis võib tilkuva vee hoiatuse lühendada 2 minuti peale. See võimaldab maksimaalset kaitset lekke korral.

#### Pideva tilkkastmise puhul

**(tilkuva vee hoiatus on seadistatud asendisse VÄLJA):**

Kui väikekoguste programmi tahetakse kasutada kauem kui 60 minutit, siis võib tilkuva vee hoiatuse deaktiveerida (VÄLJA).

**Tähelepanu! Pump ei ole siis enam tilkuva vee hoiatuse poolt kaitstud.**

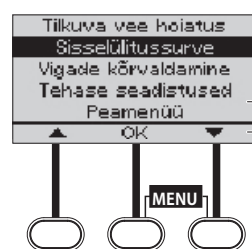

## 4. MENÜÜ SEADISTUSED

#### Üldine käsitsemine:



Vastavalt näidule saab tellida välja aktuaalse info tööseisundi kohta ja ette võtta erinevaid seadistusi.

Ekraan koosneb kuvamisalast (1) ja funktsiooniribast (2), mis näitab ära sellest allpool oleva 3 nupu funktsioonid, nagu nt:

Vasakpoolne nupp		Menüü ülespoole sirvimine, kuni tuleb „ <b>Tilkuva vee hoiatus</b> “.
Keskmine nupp		Menüü „ <b>Sisselülitussurve</b> “ väljatellimine.
Parempoolne nupp		Menüü allapoole sirvimine, kuni tuleb „ <b>Vigade kõrvaldamine</b> “.

#### Ekraani kuvad käitamise ajal:

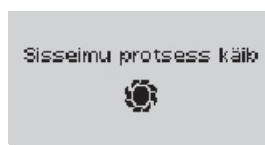

#### Sisseimuprotsess käib

Sissetõmbe protsessi ajal pöörleb ekraanil GARDENA päike.



#### Pump pumpab vett

Ekraanile kuvatakse aktuaalne „**Läbi vool**“ ja aktuaalne „**Surve**“ käitamise ajal.



#### Pump on käitamiskvalmis

Ekraanile kuvatakse „**Ooterežiim**“.

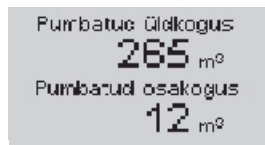

#### Pumbatud kogused

→ Vajutage sel ajal, kui pump vett pumpab või käitamiskvalmis on, **parempoolset nupu**.

Ekraanile kuvatakse ca 5 sekundiks „**Pumbatud üldkogus**“ (alates kasutuselevõttust) ja „**Pumbatud osakogus**“ (alates viimasest lähtestusest).



**Pakaseoht (pump on kasutusest kõrvaldatud)**  
 Temperatuur pumbas oli või on alla 4 °C.  
 → Vajutage **parempoolsele nupule** ja seejärel **keskmisele nupule**.  
 Pump on uuesti käitamiskvalmis ja ekraanile kuvatakse „Ooterežiim“.

### Pumba funktsioonide väljatellimine ja seadistamine:

#### Peamenüü:

##### Peamenüü väljatellimine, kui pump töötab:

→ Vajutage samaaegselt **keskmist** ja **parempoolset nuppu**, kuni ekraanile kuvatakse peamenüü.

##### Peamenüü väljatellimine, kui pump on välja lülitatud:

→ Hoidke **keskmist** ja **parempoolset nuppu** samaaegselt alla vajutatuna ning lülitage pump sisse, kuni ekraanile kuvatakse peamenüü.

**Niikauaks, kuni peamenüü või mõni alammenüü on välja tellitud, katkestab pump ohutusest tingituna oma töö.**



Peamenüüs on 4 menüüd:

1. **Keel**
2. **Infomenüü**
3. **Seadistused**
4. **Sulge menüü**

→ Valige **vasakpoolse** või **parempoolse nupu** abil soovitud menüü ja tellige see välja **keskmise nupu** abil.



#### 1. Keel

Menüüs „**Keel**“ saab valida ekraani näitude keele.

→ Valige **vasakpoolse** või **parempoolse nupu** abil soovitud ekraani keel ja kinnitage see **keskmise nupu** abil.



#### 2. Infomenüü

Menüül „**Infomenüü**“ on 3 alammenüüd:

- 2.1 **Ülevaade**
- 2.2 **Lähtesta**
- 2.3 **Menüü**

→ Valige **vasakpoolse** või **parempoolse nupu** abil soovitud menüü ja tellige see välja **keskmise nupu** abil.

#### 2.1 Ülevaade

Kuvatud on:

- Pumbatud üldkogus
- Pumbatud osakogus
- Sisselülitussurve
- Tilkuva vee hoiatus
- Diagnostikasüsteem
- Pumba temperatuur

#### 2.2 Lähtesta

Lähtestus (reset):

- Pumbatud osakogus 0 peale
- Minimaalne/maksimaalne pumba temperatuur

#### 2.3 Menüü

Viib tagasi peamenüüsse.

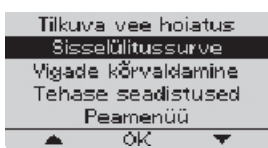

#### 3. Seadistused

Menüül „**Seadistused**“ on 5 alammenüüd:

- 3.1 **Tilkuva vee hoiatus**
- 3.2 **Sisselülitussurve**
- 3.3 **Vigade kõrvaldamine**
- 3.4 **Tehase seadistused**
- 3.5 **Peamenüü**

→ Valige **vasakpoolse** või **parempoolse nupu** abil soovitud menüü ja kinnitage see **keskmise nupu** abil.



#### 3.1 Tilkuva vee hoiatus

Kestuse seadistamine, kuni aktiveeritakse tilkuva vee hoiatus:

- **SISSE (60 min)**
- **SISSE (2 min)**
- **VÄLJA**

→ Valige **vasakpoolse** või **parempoolse nupu** abil soovitud kestus ja kinnitage see **keskmise nupu** abil.

#### 3.2 Sisselülitussurve

Sisselülitusrõhk on tehase poolt seadistatud maksimaalsele väärtusele ja seda saab sammudena 0,2 bar haaval vähendada kuni väärtuseni 2,0 bar:

Sisselülitusrõhu seadistamine:

→ Valige **vasakpoolse** või **parempoolse nupu** abil soovitud sisselülitusrõhk ja kinnitage see **keskmise nupu** abil.

#### 3.3 Vigade kõrvaldamine

Vigade kõrvaldamise aktiveerimine:

- **SISSE:** kõige sagedasemate põhjuste ja nende kõrvaldamise kuvamine ekraanile.
- **VÄLJA:** ainult veakoodide kuvamine ekraanile.

→ Valige **vasakpoolse** või **parempoolse nupu** abil soovitud seadistus ja kinnitage see **keskmise nupu** abil.

#### 3.4 Tehase seadistused

Tehaseseadistuste lähtestus (reset):

- Tilkuva vee hoiatus 60 minuti peale
- Sisselülitusrõhk maksimaalse väärtuse peale
- Vigade kõrvaldamine asendisse SISSE

#### 3.5 Peamenüü

Viib tagasi peamenüüsse.

#### 4. Sulge menüü

Sulgeb peamenüü.

Pump on uuesti käitamiskvalmis.

## 5. HOOLDUS



**OHT! Elektrilöögi oht!**

**Vigastuste oht elektrivoolu tõttu.**

→ Enne, kui hakkate hooldust tegema, ühendage toode võrgust lahti.

#### Filtri puhastamine [joonis M1/M2]:

1. Sulgege vajaduse korral kõik imipoolel olevad sulgurseadised.
2. Keerake filtrikambri kaas ① kaasapandud võtme ② abil lahti.
3. Tõmmake filtriplokk ③/④ vertikaalselt ülespoole välja.
4. Hoidke tassi ⑤ kinni, pöörake filtrit ⑥ kellaosuti vastassuunas **1** ja tõmmake filter **2** välja (bajonettsulgur).
5. Puhastage tass ⑦ voolava vee all ja puhastage filter ⑧, nt pehme harja abil.
6. Pange filter vastupidises järjekorras uuesti kohale.
7. Käivitage pump (vt 3. KÄSITSEMINE).

#### Tagasivooluklapi puhastamine [joonis M3]:



**TÄHELEPANU!**



**Pumpa ei tohi ilma tagasilöögiklapita käitada.**

1. Sulgege vajaduse korral kõik imipoolel olevad sulgurseadised.
2. Avage kõik tühjenduskohad, nii et rõhk survepoolel välja pääseks. Seejärel sulgege tühjenduskohad uuesti, selleks et ühendatud voolikud pumba kaudu tühjaks ei jookseks.
3. Keerake tagasilöögiklapi kate ① sobiva tööriista abil lahti.
4. Eemaldage tagasivooluklapp ② ja puhastage see voolava vee all.
5. Pange tagasilöögiklapp ③ vastupidises järjekorras uuesti kohale.
6. Käivitage pump (vt 3. KÄSITSEMINE).

## 6. HOIULEPANEK

### Kasutuselt kõrvaldamine [joonis S1]:

Toodet peab säilitama lastele ligipääsmatuna.

1. Vajutage sisse/välja lüliti  asendisse **0**.
2. Ühendage pump võrgust lahti.
3. Avage survepoolel olev tarbija.
4. Eemaldage surve- ja imipoolele ühendatud voolikud.
5. Keerake väljalaskekork  lahti.
6. Kallutage pumpa imi- ja survepoole suunas, kuni kummaltki poolelt enam vett välja ei voola.
7. Pange pump hoiule kuiva, suletud ja pakasekindlasse kohta.

### Kasutuselt kõrvaldamine:

(vastavalt direktiivile 2012/19/EL)

Toodet ei tohi kasutuselt kõrvaldada koos tavaliste olmejäätmetega. Selle peab kasutuselt kõrvaldama vastavalt kehtivatele kohalikele keskkonnakaitse eeskirjadele.



### TÄHELEPANU!

→ Kõrvaldage toode kasutuselt oma kohaliku taaskasutuse kogumisjaama kaudu või selle abil.

## 7. TÕRGETE KÕRVALDAMINE



### OHT! Elektrilöögi oht!

Vigastuste oht elektrivoolu tõttu.

→ Enne, kui hakkate toote vigu kõrvaldama, ühendage toode võrgust lahti.

### Vigade kõrvaldamine veadiagnostika süsteemi abil:

Pump on varustatud veadiagnostika süsteemiga, mis kuvab ekraani kaudu erinevate veaseisundite põhjuse ja nende kõrvaldamise.

1. Vajutage **parempoolset nuppu** **KÕRVALDAMINE**.  
Ekraan kuvab esimese võimaliku vea.
2. **Ühendage pump võrgust lahti** (seejuures jääb vea kuvamine püsima).
3. Viige läbi kuvatud kõrvaldamine (või vastav kõrvaldamine allpoololevast tabelist).
4. Käivitage pump uuesti.
5. Kui viga ei ole kõrvaldatud, siis minge tagasi punkti 1 juurde ja tellige välja järgmine võimalik viga.
6. Kui viga on kõrvaldatud, siis vajutage **parempoolset nuppu** (lähtetus/reset).  
Pump on uuesti käitamiskvalmis.

Probleem	Võimalik põhjus	Kõrvaldamine
<b>VIGA 1</b> - Pump pole täidetud - Pump on blokeeritud - Pumba väljalase on kinni <b>KÕRVALDAMINE</b>	<b>Pump ei pumba kasutusevõtu ajal 30 sekundi vältel vett.</b>	→ Täitke pump ja tagage, et sissetõmbe protsessi ajal ei voolaks survepoolelt vett ära (vt 3. KÄSITSEMINE).
<b>Pump ei tõmba sisse</b>	Pump ei ole pumbatava vedelikuga piisavalt täidetud.	→ Täitke pump ja tagage, et sissetõmbe protsessi ajal ei voolaks survepoolelt vett ära (vt 3. KÄSITSEMINE).
	Õhk ei saa survepoolelt välja pääseda, kuna survepoolel olevad väljundid on suletud.	→ Avage survepoolel olevad väljundid (vt 3. KÄSITSEMINE).
<b>Pump ei käivitu</b>	Pumba korpus on kuumenenud ja termiline kaitselüliti on reageerinud.	1. Avage survevoolikus olemasolevad sulgurseadised (laske rõhk välja). 2. Jälgige piisava ventilatsiooni olemasolu ja laske pumbal ca 20 minutit maha jahtuda.
	Tiivik on blokeeritud.	1. Päästke tiivik vabaks (vt „Tiiviku vabastamine“). 2. Laske pumbal ca 20 minutit maha jahtuda.
	Läbivoolu andur on mustunud.	→ Puhastage läbivoolu andur (vt „Läbivoolu anduri puhastamine“).

Probleem	Võimalik põhjus	Kõrvaldamine
<b>VIGA 2</b> - Probleem imipoolel - Mootor on üle kuumenenud <b>KÕRVALDAMINE</b>	<b>Pump ei pumba kasutusevõtu ajal 6 minuti vältel vett.</b>	→ Sukeldage imivooliku ots vee alla. → Kõrvaldage imipoolelt võimalikud ebatihedused. → Puhastage imivooliku tagasilöögiklapp ja kontrollige selle paigalduse suunda. → Puhastage imivooliku otsas olev sissetõmbefilter. → Puhastage filtrikaane tihend ja keerake kaas kuni tükiseni kinni (vt 5. HOOLDUS). → Puhastage pumbas olev filter.
<b>Pump ei tõmba sisse</b>	Tõrge imipoolel.	→ Sukeldage imivooliku ots vee alla. → Kõrvaldage imipoolelt võimalikud ebatihedused. → Puhastage imivooliku tagasilöögiklapp ja kontrollige selle paigalduse suunda. → Puhastage imivooliku otsas olev sissetõmbefilter. → Puhastage filtrikaane tihend ja keerake kaas kuni tükiseni kinni (vt 5. HOOLDUS). → Puhastage pumbas olev filter.
	Imivoolik on deformeerunud või kooldunud.	→ Kasutage uut imivoolikut.
<b>Pump ei käivitu</b>	Termiline kaitselüliti on reageerinud (mootor on üle kuumenenud).	→ Laske pumbal ca 20 minutit maha jahtuda.
<b>VIGA 3</b> - Probleem imipoolel - Mootor on üle kuumenenud <b>KÕRVALDAMINE</b>	<b>Pump ei pumba jooksva käitamise ajal 30 sekundi vältel vett.</b>	→ Sukeldage imivooliku ots vee alla. → Kõrvaldage imipoolelt võimalikud ebatihedused. → Puhastage imivooliku tagasilöögiklapp ja kontrollige selle paigalduse suunda. → Puhastage imivooliku otsas olev sissetõmbefilter. → Puhastage filtrikaane tihend ja keerake kaas kuni tükiseni kinni (vt 5. HOOLDUS). → Puhastage pumbas olev filter.
<b>Imipoolel on veevarustus katkenud</b>	Tõrge imipoolel.	→ Sukeldage imivooliku ots vee alla. → Kõrvaldage imipoolelt võimalikud ebatihedused. → Puhastage imivooliku tagasilöögiklapp ja kontrollige selle paigalduse suunda. → Puhastage imivooliku otsas olev sissetõmbefilter. → Puhastage filtrikaane tihend ja keerake kaas kuni tükiseni kinni (vt 5. HOOLDUS). → Puhastage pumbas olev filter.
	Imivoolik on deformeerunud või kooldunud.	→ Kasutage uut imivoolikut.
<b>Pump ei käivitu</b>	Termiline kaitselüliti on reageerinud (mootor on üle kuumenenud).	→ Laske pumbal ca 20 minutit maha jahtuda.
	Läbivoolu andur on mustunud.	→ Puhastage läbivoolu andur (vt „Läbivoolu anduri puhastamine“).
<b>VIGA 4</b> - Tilkuva vee hoiatus reageeris <b>KÕRVALDAMINE</b>	<b>Pump lülitub jooksva käitamise puhul 60 minuti või 2 minuti pärast välja.</b>	→ Kõrvaldage survepoolelt võimalikud ebatihedused. → Suurendage tilkuva vee hoiatuse kestust. → Suurendage veetarvet.
<b>Tilkuva vee hoiatus on aktiveerunud</b>	Ebatihedus survepoolel (nt tilkuv kraan).	→ Kõrvaldage survepoolelt võimalikud ebatihedused.
	Tilkuva vee hoiatuse seadistatud maksimaalne kestus (väikekoguste programmis 60 minutit või 2 minutit) on ületatud.	→ Suurendage tilkuva vee hoiatuse kestust. → Suurendage veetarvet.
	Tagasilöögiklapp on blokeeritud.	→ Puhastage tagasivooluklapp (vaata „Tagasivooluklapi puhastamine“).
	Läbivoolu andur on mustunud.	→ Puhastage läbivoolu andur (vt „Läbivoolu anduri puhastamine“).
<b>Pump ei käivitu või peatub äkki käitamise ajal</b>	Võrgupistik pole ühendatud.	→ Ühendage võrgupistik.
	Voolukatkestus.	→ Kontrollige kaablit.
	Rikkevoolukaitselüliti (FI) on reageerinud (rikkevool).	→ Ühendage pump voolutoitest lahti ja pöörduge GARDENA teeninduse poole.
	Elektriline rike.	→ Ühendage pump voolutoitest lahti ja pöörduge GARDENA teeninduse poole.

### Tiiviku vabastamine [joonis T1]:









Kui tiivik on mustumise tõttu kinni jäänud, siis kuvatakse ekraanile **VIGA 1**.



- Pöörake mootori võlli  kruvikeeraja abil.  
Sellega pääseb blokeeritud tiivik vabaks.
- Käivitage pump (vt 3. KÄSITSEMINE).

### Läbivoolu anduri puhastamine [joonis T2]:

Kui läbivoolu andur on mustumise tõttu kinni jäänud, siis kuvatakse ekraanile **VIGA**.

- Keerake mõlemad poldid  lahti.
- Eemaldage kate .
- Keerake polt  lahti ja eemaldage klamber .
- Keerake kaitsekate  lahti, pöörates seda kellaosuti vastassuunas (nt kruvikeeraja abil).
- Võtke tiivik  välja ja puhastage see.
- Puhastage läbivooluanduri korpus.
- Monteerige tiivik  uuesti vastupidises järjekorras.
- Pange kõigepealt ülemisele küljele kate  kohale ja keerake seejärel alumisel küljel mõlemad poldid  kinni.
- Käivitage pump (vt 3. KÄSITSEMINE).



**JUHIS: Palun pöörduge muude rikete korral oma GARDENA teeninduskeskusesse. Parandusi tohivad teha ainult GARDENA teeninduskeskused ning GARDENA poolt volitatud spetsialiseerunud jaemüüjad.**

## 8. TEHNILISED ANDMED

Automaatne majapidamis- ja aiapump	Ühik	Väärtus (art. nr. 1759)	Väärtus (art. nr. 1760)
Võrgupinge	V (AC)	230	230
Võrgusagedus	Hz	50	50
Nimivõimsus / võimsustarve ooterežiimil	W	1300 / 1,5	1300 / 1,5
Ühendusuhe	m	1,5 (H07RN-F)	1,5 (H07RN-F)
Maksimaalne pumbatav kogus	l/h	5000	6000
Maksimaalne rõhk	bar	5,0	5,5
Maksimaalne pumpamiskõrgus	m	50	55
Maksimaalne imemiskõrgus	m	8	8
Sisselülitusrõhk	bar	2,0 – 2,8 ± 0,2	2,0 – 3,2 ± 0,2
Lubatud siserõhk (survepoolel)	bar	6	6
Kaal	kg	13,3	15,2
Müra võimsustase $L_{WA}^{1)}$ ; mõõdetud / garanteeritud Määramatus $k_{WA}^{1)}$	dB (A)	84 / 85 1	72 / 74 2

Mõõtemetod vastavalt: <sup>1)</sup> RL 2000/14/EC

## 9. LISATARVIKUD

<b>GARDENA Imivoolikud</b>	Murde- ja vaakumikindlad, valikuliselt saadaval meetrikaubana läbimõõtudega 19 mm (3/4"), 25 mm (1") või 32 mm (5/4") ilma ühendusarmatuurideta või kindlate pikkustena, komplektselt koos ühendusarmatuuride, imifiltri ja tagasivooluklapiga.	
<b>GARDENA Ühendused</b>	Meetrikauba imivoolikute vaakumikindlaks ühendamiseks.	<b>art. nr. 1723/1724</b>
<b>GARDENA Tagasivoolu-klapiga filter</b>	Imivoolikuga (meetrikaup) ühendamiseks.	<b>art. nr. 1726/1727</b>
<b>GARDENA Rammkaevu imivoolik</b>	Pumba vaakumile vastupidavaks ühendamiseks rammkaevu või jääkade torude külge. Pikkus 0,5 m. Mõlemas otsas sisekeere 33,3 mm, (G 1).	<b>art. nr. 1729</b>
<b>GARDENA Pumba eelfilter</b>	Soovitatakse eriti liiva sisaldavate vedelike teiseldamiseks.	<b>art. nr. 1730/1731</b>
<b>GARDENA Ühenduskomplekt</b>	Ühenduskomplekt 1/2" survevoolikutele.	<b>art. nr. 1750</b>
<b>GARDENA Ühenduskomplekt</b>	Ühenduskomplekt 3/4" survevoolikutele.	<b>art. nr. 1752</b>

## 10. TEENINDUS/GARANTII

### Teenindus:

Palun võtke ühendust tagaküljel toodud aadressil.

### Garantiideklaratsioon:

Garantiinõude korral ei nõuta teilt pakutud teenuste eest tasu.

GARDENA Manufacturing GmbH annab kõigile GARDENA uutele originaaltoodetele 2 aastat garantiid alates esimesest ostust edasimüüjalt, kui tooteid on kasutatud eranditult isiklikuks tarbeks. Teisesturult omandatud toodete osas käesolev tootja garantii ei kehti. Antud garantii puudutab kõiki olulisi tootel esinevaid puudusi, mis on tõendatult tekkinud materjali- või tootmisvigade tagajärjel. Kui see garantii kuulub täitmisele, siis kas tarnitakse täisfunktsionaalne asendustoodet või parandatakse meile saadetud toode tasuta; jätame endale õiguse valida kahe nimetatud variandi vahel. Teenusele kehtivad järgmised eeldused.

- Toodet on kasutatud sihtotstarbeliselt, järgides kasutusjuhendis toodud soovitusi.
- Ei ostja ega kolmandad isikud ei ole püüdnud toodet avada või parandada.
- Käitmisel kasutati ainult GARDENA varu- ja kuluosade originaale.
- Ostu tõendava dokumendi esitamine.

Osade ja komponentide tavapärane kulumine (näiteks teradel, terade kinnitusdetailidel, turbiinidel, valgustusseadmetel, kiil- ja hammasrihmadel, tiivikutel, õhufiltritel, süüteküünaldel), visuaalsed muutused ning kuluosad ja kulumaterjalidest osad on garantiist välistatud.

Tootja garantii piirdub asendustarne ja parandamisega vastavalt eespool nimetatud tingimustele. Teised meie kui tootja vastu suunatud nõuded, näiteks kahju hüvitamiseks, ei ole tootja garantiiga põhjendatud. Käesolev tootja garantii ei puuduta loomulikult edasimüüja/müüja vastu esitatavaid seadustes ja lepingutes sätestatud garantii täitmise nõudeid.

Tootja garantii puhul kohaldatakse Saksamaa Liitvabariigi õigusnorme.

Garantii juhtumi korral saatke palun defektnet toode koos ostu tõendava dokumendi koopia ja vea kirjeldusega piisavalt frankeerituna GARDENA teeninduse aadressile.

### Kuluosad:

Tiivik, filter ja reaktiivdүүs on kuluosad ning seega garantii alt välistatud.

**Pumpen-Kennlinien**

**Performance characteristics**

**Courbes de performance**

**Prestatiegrafiek**

**Капитетскирва**

**Ydelses karakteristika**

**Pumpun ominaiskäyrä**

**Pumpekarakteristikk**

**Curva di rendimento**

**Curva característica de la bomba**

**Características de performance**

**Charakterystyka pompy**

**Szivattyú-jelleggörbe**

**Charakteristika čerpadla**

**Charakteristiky čerpadla**

**Χαρηκτηριστικό διάγραμμα**

**Кривая производительности насоса**

**Karakteristika črpalke**

**Obilježja pumpe**

**Karakteristika pumpe**

**Крива характеристики насоса**

**Caracteristică pompă**

**Pompa karakter eğrisi**

**Помпена характеристика**

**Fuqia e pompës**

**Pumba karakteristik**

**Siurblio charakteristinė kreivė**

**Sūkņa raksturlīkne**

**Comfort 5000/5E LCD**

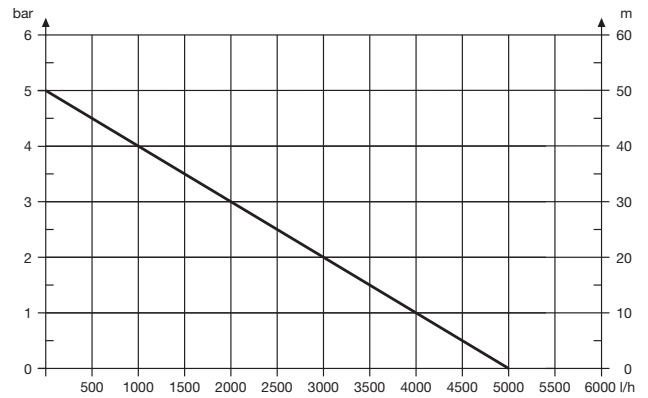

**Premium 6000/6E LCD Inox**

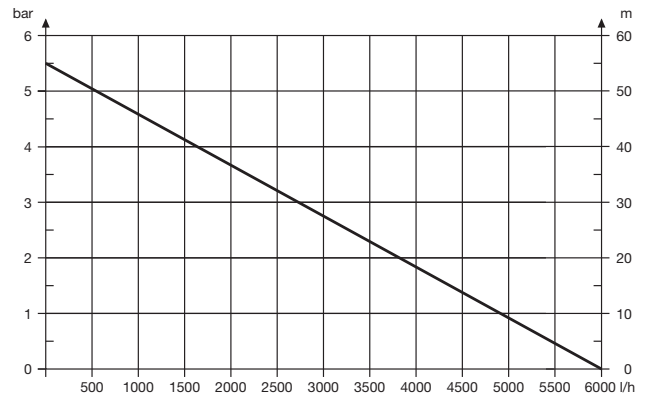



**Deutschland / Germany**

GARDENA  
Manufacturing GmbH  
Central Service  
Hans-Lorenser-Straße 40  
D-89079 Ulm  
Produktfragen:  
(+49) 731 490-123  
Reparaturen:  
(+49) 731 490-290  
service@gardena.com

**Albania**

COBALT Sh.p.k.  
Rr. Siri Kodra  
1000 Tirana

**Argentina**

Husqvarna Argentina S.A.  
Av.del Libertador 5954 –  
Piso 11 – Torre B  
(C1428ARP) Buenos Aires  
Phone: (+54) 11 5194 5000  
info.gardena@  
ar.husqvarna.com

**Armenia**

Garden Land Ltd.  
61 Tigran Mets  
0005 Yerevan

**Australia**

Husqvarna Australia Pty. Ltd.  
Locked Bag 5  
Central Coast BC  
NSW 2252  
Phone: (+61) (0) 2 4352 7400  
customer.service@  
husqvarna.com.au

**Austria / Österreich**

Husqvarna Austria GmbH  
Industriezeile 36  
4010 Linz  
Tel.: (+43) 732 77 01 01-485  
service.gardena@  
husqvarnagroup.com

**Azerbaijan**

Firm Progress  
a. Aliyev Str. 26A  
1052 Baku

**Belgium**

Husqvarna België nv/sa  
Gardena Division  
Rue Egide Van Ophem 111  
1180 Uccle / Ukkel  
Tel.: (+32) 2 720 92 12  
info@gardena.be

**Bosnia / Herzegovina**

SILK TRADE d.o.o.  
Industrijska zona Bukva bb  
74260 Tešanj

**Brazil**

Husqvarna do Brasil Ltda  
Av. Francisco Matarazzo,  
1400 – 19º andar  
São Paulo – SP  
CEP: 05001-903  
Tel: 0800-112252  
marketing.br.husqvarna@  
husqvarna.com.br

**Bulgaria**

AGROLAND България АД  
бул. 8 Декември, №13  
Офис 5  
1700 Студентски град  
София  
Тел.: (+359) 24 66 69 10  
info@agroland.eu

**Canada / USA**

GARDENA Canada Ltd.  
100 Summerlea Road  
Brampton, Ontario L6T 4X3  
Phone: (+1) 905 792 93 30  
info@gardenacanada.com

**Chile**

Maquinarias Agroforestales  
Ltda. (Maga Ltda.)  
Santiago, Chile  
Avda. Chesterton  
# 8355 comuna Las Condes  
Phone: (+56) 2 202 4417  
Dalton@maga.cl  
Zipcode: 7560330

**China**

Husqvarna (Shanghai)  
Management Co., Ltd.  
富世华 (上海) 管理有限公司  
3F, Benq Square B,  
No207, Song Hong Rd.,  
Chang Ning District,  
Shanghai, PRC. 200335  
上海市长宁区淞虹路207号明  
基广场B座3楼, 邮编: 200335

**Colombia**

Husqvarna Colombia S.A.  
Calle 18 No. 68 D-31, zona  
Industrial de Montevideo  
Bogotá, Cundinamarca  
Tel. 571 2922700 ext. 105  
jairo.salazar@  
husqvarna.com.co

**Costa Rica**

Compania Exim  
Euroberoamericana S.A.  
Los Colegios, Moravia,  
200 metros al Sur del Colegio  
Saint Francis – San José  
Phone: (+506) 297 68 83  
exim\_euro@racsa.co.cr

**Croatia**

Husqvarna Austria GmbH  
Industriezeile 36  
4010 Linz  
Tel.: (+43) 732 77 01 01-485  
service.gardena@  
husqvarnagroup.com

**Cyprus**

Med Marketing  
17 Digeni Akrita Ave  
P.O. Box 27017  
1641 Nicosia  
**Czech Republic**  
Husqvarna Česko s.r.o.  
Türkova 2319/5b  
149 00 Praha 4 – Chodov  
Bezplatná infolinka:  
800 100 425  
servis@cz.husqvarna.com

**Denmark**

GARDENA DANMARK  
Lejrvej 19, st.  
3500 Værløse  
Tlf.: (+45) 70 26 47 70  
husqvarna@husqvarna.dk  
www.gardena.com/dk

**Dominican Republic**

BOSQUESA, S.R.L  
Carretera Santiago Licey  
Km. 5 ½  
Esquina Copal II.  
Santiago  
Dominican Republic  
Phone: (+809) 736-0333  
joserbosquesa@claro.net.do

**Ecuador**

Husqvarna Ecuador S.A.  
Arupos E1-181 y 10 de  
Agosto Quito, Pichincha  
Tel. (+593) 22800739  
francisco.jacome@  
husqvarna.com.ec

**Estonia**

Husqvarna Eesti OÜ  
Valdeku 132  
EE-11216 Tallinn  
info@gardena.ee

**Finland**

Oy Husqvarna Ab  
Gardena Division  
Lautatarhankatu 8 B/PL 3  
00581 HELSINKI  
www.gardena.fi

**France**

Husqvarna France  
9/11 Allée des pierres mayettes  
92635 Gennevilliers Cedex  
France  
http://www.gardena.com/fr  
N° AZUR: 0 810 00 78 23  
(Prix d'un appel local)

**Georgia**

Transporter LLC  
8/57 Beliashvili street  
0159 Tbilisi, Georgia  
Phone: (+995) 322 14 71 71

**Great Britain**

Husqvarna UK Ltd  
Preston Road  
Aycliffe Industrial Park  
Newton Aycliffe  
County Durham  
DL5 6UP  
info.gardena@  
husqvarna.co.uk

**Greece**

Π. ΠΑΠΑΔΟΠΟΥΛΟΣ ΑΕΒΕ  
Λεωφ. Αθηνών 92  
Αθήνα  
T.K.104 42  
Ελλάδα  
Τηλ. (+30) 210 51 93 100  
info@papadopoulos.com.gr

**Hungary**

Husqvarna Magyarország Kft.  
Ezred u. 1-3  
1044 Budapest  
Telefon: (+36) 1 251-4161  
vevoszolgalat.husqvarna@  
husqvarna.hu

**Iceland**

Ó. Johnson & Kaaber  
Tunguhalsi 1  
110 Reykjavik  
ooj@ojk.is

**Ireland**

Husqvarna UK Ltd  
Preston Road  
Aycliffe Industrial Park  
Newton Aycliffe  
County Durham  
DL5 6UP  
info.gardena@  
husqvarna.co.uk

**Italy**

Husqvarna Italia S.p.A.  
Via Santa Vecchia 15  
23868 VALMADRERA (LC)  
Phone: (+39) 0341.203.111  
assistenza.italia@  
it.husqvarna.com

**Japan**

KAKUICHI Co. Ltd.  
Sumitomo Realty &  
Development Kojimachi  
BLDG., 8F  
5-1 Nibannco  
Chiyoda-ku  
Tokyo 102-0084  
Phone: (+81) 33 264 4721  
m\_ishihara@kaku-ichi.co.jp

**Kazakhstan**

LAMED Ltd.  
155/1, Tazhibayevoi Str.  
050060 Almaty  
IP Schmidt  
Abayavenue 3B  
110 005 Kostanay

**Korea**

Kyung Jin Trading CO.,LTD.  
107-4, SunDuk Bld.,  
YangJae-dong,  
Seocho-gu,  
Seoul, (zipcode: 137-891)  
Phone: (+82) (0)2 574-6300

**Kyrgyzstan**

Alye Maki  
av. Moladaya Guardir J 3  
720014  
Bishkek

**Latvia**

Husqvarna Latvija SIA  
Ulbrokas 19A  
LV-1021 Rīga  
info@gardena.lv

**Lithuania**

UAB Husqvarna Lietuva  
Ateities pl. 77C  
LT-52104 Kaunas  
info@gardena.lt

**Luxembourg**

Magasins Jules Neuberger  
39, rue Jacques Stas  
Luxembourg-Gasperich 2549  
Case Postale No. 12  
Luxembourg 2010  
Phone: (+352) 40 14 01  
api@neuberger.lu

**Mexico**

AFOSA  
Av. Lopez Mateos Sur # 5019  
Col. La Calma 45070  
Zapopan, Jalisco  
Mexico  
Phone: (+52) 33 3818-3434  
icornejo@afosa.com.mx

**Moldova**

Convel S.R.L.  
290A Muncesti Str.  
2002 Chisinau

**Netherlands**

Husqvarna Nederland B.V.  
GARDENA Division  
Postbus 50131  
1305 AC ALMERE  
Phone: (+31) 36 521 00 10  
info@gardena.nl

**Neth. Antilles**

Jonka Enterprises N.V.  
Sta. Rosa Weg 196  
P.O. Box 8200  
Curaçao  
Phone: (+599) 9 767 66 55  
pgm@jonka.com

**New Zealand**

Husqvarna New Zealand Ltd.  
PO Box 76-437  
Manukau City 2241  
Phone: (+64) (0) 9 9202410  
support.nz@husqvarna.co.nz

**Norway**

Husqvarna Norge AS  
Gardena Division  
Trøskenveien 36  
1708 Sarpsborg  
info@gardena.no

**Peru**

Husqvarna Perú S.A.  
Jr. Ramón Cárcamo 710  
Lima 1  
Tel: (+51) 1 3320400 ext. 416  
juan.remuzgo@  
husqvarna.com

**Poland**

Husqvarna  
Poland Spółka z o.o.  
ul. Wysockiego 15 b  
03-371 Warszawa  
Phone: (+48) 22 330 96 00  
gardena@husqvarna.com.pl

**Portugal**

Husqvarna Portugal, SA  
Lagoa - Albarraque  
2635 - 595 Rio de Mouro  
Tel.: (+351) 21 922 85 30  
Fax : (+351) 21 922 85 36  
info@gardena.pt

**Romania**

Madex International Srl  
Soseaua Odaii 117-123,  
RO 013603 București, S1  
Phone: (+40) 21 352.76.03  
madex@ines.ro

**Russia / Россия**

ООО „Хускварна“  
141400, Московская обл.,  
г. Химки,  
улица Ленинградская,  
владение 39, стр.6  
Бизнес Центр  
„Химки Бизнес Парк“,  
помещение ОВ02\_04  
http://www.gardena.ru

**Serbia**

Domel d.o.o.  
Autoput za Novi Sad bb  
11 273 Belgrade  
Phone: (+381) 1 18 48 88 12  
miroslav.jejina@domel.rs

**Singapore**

Hy-Ray PRIVATE LIMITED  
40 Jalan Pemimpin  
#02-08 Tat Ann Building  
Singapore 577185  
Phone: (+65) 6253 2277  
shiyiing@hyray.com.sg

**Slovak Republic**

Husqvarna Česko s.r.o.  
Türkova 2319/5b  
149 00 Praha 4 – Chodov  
Bezplatná infolinka:  
800 154 044  
servis@sk.husqvarna.com

**Slovenia**

Husqvarna Austria GmbH  
Industriezeile 36  
4010 Linz  
Tel.: (+43) 732 77 01 01-485  
service.gardena@  
husqvarnagroup.com

**South Africa**

Husqvarna  
South Africa (Pty) Ltd  
Postnet Suite 250  
Private Bag X6,  
Cascades, 3202  
South Africa  
Phone: (+27) 33 846 9700  
info@gardena.co.za

**Spain**

Husqvarna España S.A.  
Calle de Rivas nº 10  
28052 Madrid  
Phone: (+34) 91 708 05 00  
atencioncliente@gardena.es

**Suriname**

Agrofix n.v.  
Verlengde Hogestraat #22  
Phone: (+597) 472426  
agrofix@sr.net  
Pobox : 2006  
Paramaribo  
Suriname – South America

**Sweden**

Husqvarna AB  
Gardena Division  
S-561 82 Husqvarna  
Gardenaorder@husqvarna.se

**Switzerland / Schweiz**

Husqvarna Schweiz AG  
Consumer Products  
Industriestrasse 10  
5506 Mägenwil  
Phone: (+41) (0) 62 887 37 90  
info@gardena.ch

**Turkey**

Dost Bahçe Diş Ticaret  
Müessesilik A.Ş  
Yunus Mah. Adil Sok. No:3  
Ic Kapi No: 1 Kartal  
34873 Istanbul  
Phone: (+90) 216 38 93 939  
info@dostbahce.com.tr

**Ukraine / Україна**

ТОВ «Хускварна Україна»  
вул. Васильківська, 34,  
офіс 204-г  
03022, м. Київ  
Тел. (+38) 044 498 39 02  
info@gardena.ua

**Uruguay**

FELI SA  
Entre Rios 1083 CP 11800  
Montevideo – Uruguay  
Tel: (+598) 22 03 18 44  
info@felisa.com.uy

**Venezuela**

Corporación Casa y Jardín C.A.  
Av. Caroní, Edif. Trezmen, PB.  
Colinas de Bello Monte.  
1050 Caracas.  
Tlf: (+58) 212 992 33 22  
info@casayjardin.net.ve

1759-20.960.09/1019

© GARDENA  
Manufacturing GmbH  
D-89070 Ulm  
http://www.gardena.com