

4000/5

Art. 1732

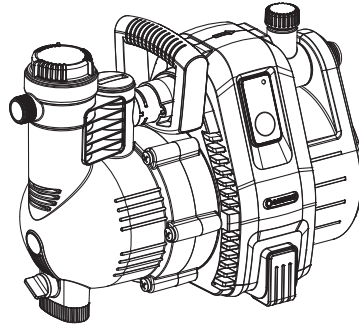

5000/5

Art. 1734

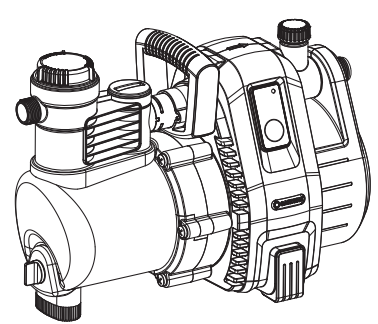

6000/6 inox

Art. 1736

**DE Betriebsanleitung**  
Gartenpumpe

**EN Operator's Manual**  
Garden Pump

**FR Mode d'emploi**  
Pompe de surface pour arrosage

**NL Gebruiksaanwijzing**  
Besproeiingspomp

**SV Bruksanvisning**  
Bevattningspump

**DA Brugsanvisning**  
Trykpumpe

**FI Käyttöohje**  
Puutarhapumppu

**NO Bruksanvisning**  
Hagepumpe

**IT Istruzioni per l'uso**  
Pompa da giardino

**ES Instrucciones de empleo**  
Bomba para jardín

**PT Manual de instruções**  
Bomba de Jardim

**PL Instrukcja obsługi**  
Pompa ogrodowa

**HU Használati utasítás**  
Kerti szivattyú

**CS Návod k obsluze**  
Zahradní čerpadlo

**SK Návod na obsluhu**  
Záhradné čerpadlo

**EL Οδηγίες χρήσης**  
Αντλία κήπου

**RU Инструкция по эксплуатации**  
Садовый насос

**SL Navodilo za uporabo**  
Vrtna črpalka

**HR Upute za uporabu**  
Vrtna pumpa

**SR/ Uputstvo za rad**  
**BS** Baštenska pumpa

**UK Інструкція з експлуатації**  
Садові насоси

**RO Instrucțiuni de utilizare**  
Pompă de grădină

**TR Kullanma Kılavuzu**  
Bahçe pompası

**BG Инструкция за експлоатация**  
Градинска помпа

**SQ Manual përdorimi**  
Pompë kopshti

**ET Kasutusjuhend**  
Aiapump

**LT Eksploatavimo instrukcija**  
Sodo siurblys

**LV Lietošanas instrukcija**  
Dārza sūkņis

<p><b>DE Produkthaftung</b> Wir weisen ausdrücklich darauf hin, dass wir in Übereinstimmung mit dem Produkthaftungsgesetz nicht für Schäden haften, die durch unsere Produkte entstehen, wenn diese unsachgemäß und nicht durch einen von uns autorisierten Servicepartner repariert wurden oder wenn keine Original GARDENA Teile oder von uns zugelassene Teile verwendet wurden.</p>
<p><b>EN Product liability</b> In accordance with the German Product Liability Act, we hereby expressly declare that we accept no liability for damage incurred from our products where said products have not been properly repaired by a GARDENA-approved service partner or where original GARDENA parts or parts authorised by GARDENA were not used.</p>
<p><b>FR Responsabilité</b> Conformément à la loi relative à la responsabilité du fait des produits défectueux, nous déclarons expressément par la présente que nous déclinons toute responsabilité pour les dommages résultant de nos produits, si lesdits produits n'ont pas été correctement réparés par un partenaire d'entretien agréé GARDENA ou si des pièces d'origine GARDENA ou des pièces agréées GARDENA n'ont pas été utilisées.</p>
<p><b>NL Productaansprakelijkheid</b> Conform de Duitse wet inzake productaansprakelijkheid verklaren wij hierbij uitdrukkelijk dat wij geen aansprakelijkheid aanvaarden voor schade ontstaan uit onze producten waarbij deze producten niet zijn gerepareerd door een GARDENA-erkende servicepartner of waarbij geen originele GARDENA-onderdelen of onderdelen die door GARDENA zijn goedgekeurd zijn gebruikt.</p>
<p><b>SV Produktansvar</b> I enlighet med tyska produktansvarslagar förklarar vi härmed uttryckligen att vi inte åtar oss något ansvar för skador som orsakas av våra produkter där produkterna inte har genomgått korrekt reparation från en GARDENA-godkänd servicepartner eller där originaldelar från GARDENA eller delar godkända av GARDENA inte använts.</p>
<p><b>DA Produktansvar</b> I overensstemmelse med den tyske produktansvarslov erklærer vi hermed udtrykkeligt, at vi ikke påtager os noget ansvar for skader på vores produkter, hvis de pågældende produkter ikke er blevet repareret korrekt af en GARDENA-godkendt servicepartner, eller hvor der ikke er brugt originale GARDENA-reservedele eller godkendte reservedele fra GARDENA.</p>
<p><b>FI Tuotevastuu</b> Saksan tuotevastuulain mukaisesti emme ole vastuussa laitteiden vaurioista, jos korjauksia ei ole tehnyt GARDENA:n hyväksymä huoltoliike tai jos niiden synnä on muiden kuin alkuperäisten GARDENA-varaosien tai GARDENA:n hyväksymien varaosien käyttö.</p>
<p><b>IT Responsabilità del prodotto</b> In conformità con la Legge tedesca sulla responsabilità del prodotto, con la presente dichiariamo espressamente che decliniamo qualsiasi responsabilità per danni causati dai nostri prodotti qualora non siano stati correttamente riparati presso un partner di assistenza approvato GARDENA o laddove non siano stati utilizzati ricambi originali o autorizzati GARDENA.</p>
<p><b>ES Responsabilidad sobre el producto</b> De acuerdo con la Ley de responsabilidad sobre productos alemana, por la presente declaramos expresamente que no aceptamos ningún tipo de responsabilidad por los daños ocasionados por nuestros productos si dichos productos no han sido reparados por un socio de mantenimiento aprobado por GARDENA o si no se han utilizado piezas originales GARDENA o piezas autorizadas por GARDENA.</p>
<p><b>PT Responsabilidade pelo produto</b> De acordo com a lei alemã de responsabilidade pelo produto, declaramos que não nos responsabilizamos por danos causados pelos nossos produtos, caso os tais produtos não tenham sido devidamente reparados por um parceiro de assistência GARDENA aprovado ou se não tiverem sido utilizadas peças GARDENA originais ou peças autorizadas pela GARDENA.</p>
<p><b>PL Odpowiedzialność za produkt</b> Zgodnie z niemiecką ustawą o odpowiedzialności za produkt, niniejszym wyraźnie oświadczamy, że nie ponosimy żadnej odpowiedzialności za szkody poniesione na skutek użytkowania naszych produktów, w przypadku gdy naprawa tych produktów nie była odpowiednio przeprowadzana przez zatwierdzonego przez firmę GARDENA partnera serwisowego lub nie stosowano oryginalnych części GARDENA albo części autoryzowanych przez tę firmę.</p>
<p><b>HU Termékszavatosság</b> A németországi termékszavatossági törvénnyel összhangban ezennel nyomatékosan kijelentjük, hogy nem vállalunk felelősséget a termékeinkben keletkezett olyan károkért, amelyek valamely GARDENA által jóváhagyott szervizpartner által nem megfelelően végzett javításból adódtak, vagy amely során nem eredeti GARDENA alkatrészeket vagy a GARDENA által jóváhagyott alkatrészeket használtak fel.</p>
<p><b>CS Odpovědnost za výrobek</b> V souladu s německým zákonem o odpovědnosti za výrobek tímto výslovně prohlašujeme, že nepřijímáme žádnou odpovědnost za poškození vzniklá na našich výrobcích, kdy zmíněné výrobky nebyly řádně opraveny schváleným servisním partnerem GARDENA nebo kdy nebyly použity originální náhradní díly GARDENA nebo náhradní díly autorizované společností GARDENA.</p>
<p><b>SK Zodpovednosť za produkt</b> V súlade s nemeckými právnymi predpismi upravujúcimi zodpovednosť za výrobok týmto výslovné prehlasujeme, že nenesieme žiadnu zodpovednosť za škody spôsobené našimi výrobkami, v prípade ktorých neboli nutné opravy vykonané servisným partnerom schváleným spoločnosťou GARDENA alebo neboli použité diely spoločnosti GARDENA alebo diely schválené spoločnosťou GARDENA.</p>
<p><b>EL Ευθύνη προϊόντος</b> Σύμφωνα με τον γερμανικό νόμο περί Ευθύνης για τα Προϊόντα, με το παρόν δηλώνουμε ρητώς ότι δεν αποδεχόμαστε καμία ευθύνη για τυχόν ζημιές που προκύπτουν από τα προϊόντα μας εάν αυτά δεν έχουν επισκευαστεί σωστά από κάποιον συγκεκριμένο συνεργάτη επισκευών της GARDENA ή εάν δεν έχουν χρησιμοποιηθεί αυθεντικά εξαρτήματα GARDENA ή εξαρτήματα συγκεκριμένα από την GARDENA.</p>
<p><b>SL Odgovornost proizvajalca</b> V skladu z nemškimi zakoni o odgovornosti za izdelke, izrecno izjavljajo, da ne sprejemamo nobene odgovornosti za škodo, ki jo povzročijo naši izdelki, če teh niso ustrezno popravili GARDENINI odobreni servisni partnerji ali pri tem niso bili uporabljeni originalni GARDENINI nadomestni deli ali GARDENINIMI homologiranimi nadomestnimi deli.</p>
<p><b>HR Pouzdanost proizvoda</b> Sukladno njemačkom zakonu o pouzdanosti proizvoda, ovime izričito izjavljujemo kako ne prihvaćamo nikakvu odgovornost za oštećenja na našim proizvodima nastala uslijed neispravnog popravka od strane servisnog partnera kojeg odobrava GARDENA ili uslijed nekorištenja originalnih GARDENA dijelova ili dijelova koje odobrava GARDENA.</p>
<p><b>RO Răspunderea pentru produs</b> În conformitate cu Legea germană privind răspunderea pentru produs, declarăm în mod expres prin prezentul document că nu acceptăm nicio răspundere pentru defecțiunile suferite de produsele noastre atunci când acestea nu au fost reparate în mod corect de un atelier de service partener, aprobat de GARDENA, sau când nu au fost utilizate piese GARDENA originale sau piese autorizate de GARDENA.</p>
<p><b>BG Отговорност за вреди, причинени от стоки</b> Съгласно германския Закон за отговорността за вреди, причинени от стоки, с настоящото изрично декларираме, че не носим отговорност за щети, причинени от нашите продукти, ако те не са били правилно ремонтирани от одобрен от GARDENA сервиз или ако не са използвани оригинални части на GARDENA или части, одобрени от GARDENA.</p>
<p><b>ET Tootevastutus</b> Vastavalt Saksamaa tootevastutusseadusele deklareerime käesolevaga selgesõnaliselt, et me ei kannu mingisugust vastutust meie toodetest tingitud kahjude eest, kui need tooted ei ole korrektselt parandatud GARDENA heakskiidetud hoolduspartneri poolt või kui parandamisel ei ole kasutatud GARDENA originaalosi või GARDENA volitatud osi.</p>
<p><b>LT Gaminio patikimumas</b> Mes aiškiai pareiškiame, kad, atsižvelgiant į Vokietijos gaminių patikimumo įstatymą, nepriisiame atsakomybės dėl bet kokios žalos, patirtos dėl mūsų gaminių, jeigu jie buvo netinkamai taisomi arba jų dalys buvo pakeistos neoriginaliomis GARDENA dalimis ar nepatvirtintomis dalimis, arba jeigu remonto darbai buvo atliekami ne GARDENA techninės priežiūros centro specialistų.</p>
<p><b>LV Atbildība par produkcijas kvalitāti</b> Saskaņā ar Vācijas likumu par atbildību par produkcijas kvalitāti ar šo mēs paziņojam, ka neuzņemamies atbildību par bojājumiem, kas radušies, lietojot mūsu izstrādājumus, kuru remontu nav veicis uzņēmuma GARDENA apstiprināts apkopes partneris vai kuru remontam netika izmantotas oriģinālās GARDENA detaļas vai detaļas, kuru lietošanu apstiprinājis uzņēmums GARDENA.</p>

I1

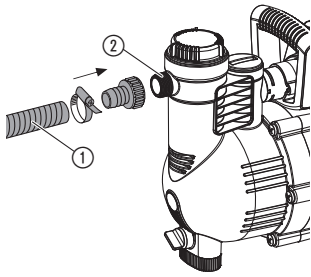

I2

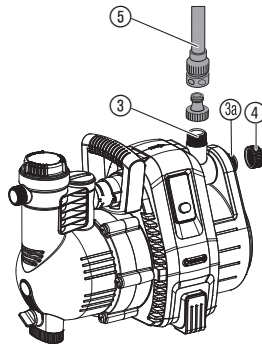

O1

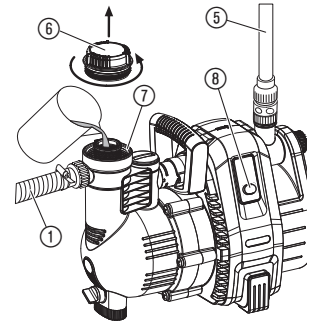

O2

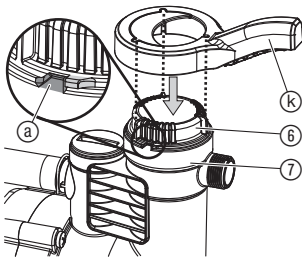

O3

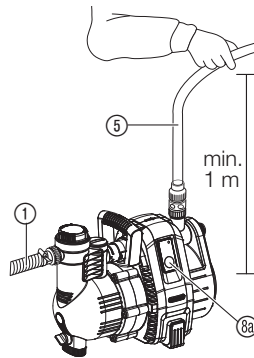

O4

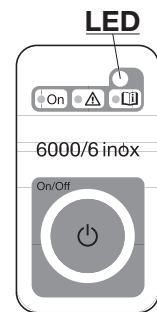

S1

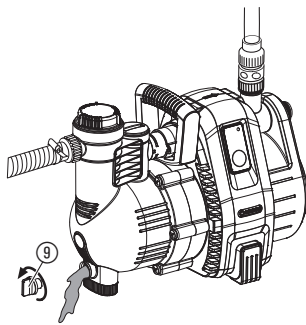

M1

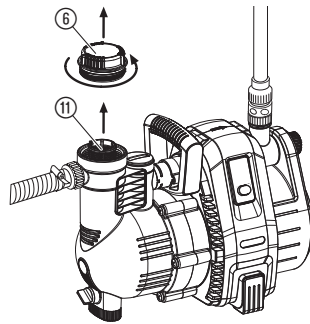

M2

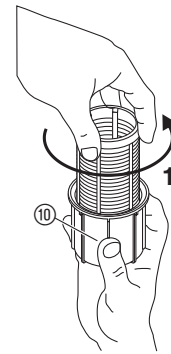

M3

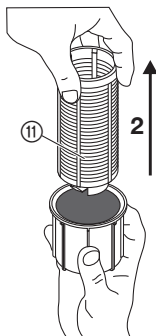

T1

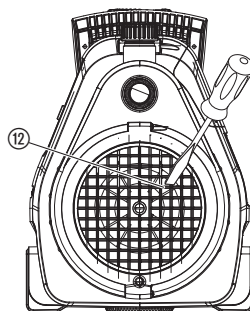

T2

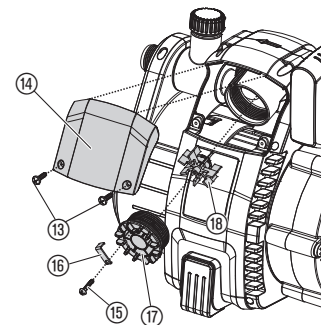

**Prijevod originalnih uputa.**

Djeca starija od 8 godina, osobe sa smanjenim tjelesnim, osjetilnim ili mentalnim sposobnostima kao i one s nedostatnim iskustvom i znanjem smiju rukovati ovim proizvodom samo uz nadzor ili nakon upućivanja u njegovu sigurnu uporabu i možebitne povezane opasnosti. Djeca se ne smiju igrati proizvodom. Djeca ne smiju čistiti i održavati uređaj bez nadzora. Djeci mlađoj od 16 godina ne preporučujemo rad s proizvodom. Nikada ne upotrebljavajte proizvod ako ste umorni, bolesni ili pod utjecajem alkohola, droge ili lijekova.

**Namjenska uporaba:**

Vrtna pumpa GARDENA namijenjena je za uporabu u vrtovima privatnih kuća.

**Prilikom korištenja pumpe za pojačanje tlaka ne smije se prekoračiti maksimalno dozvoljeni unutrašnji tlak od 6 bara (tlačna strana). Previsoki izlazni tlak i tlak pumpe se zbrajaju.**

- Primjer: tlak na slavini za vodu = 1,5 bara, maks. tlak vrtno pumpe 4000/5 = 4,5 bara, ukupni tlak = 6,0 bara.

**Tekućine za pumpanje:**

GARDENA vrtna pumpa može se koristiti za crpljenje podzemne vode i kišnice, pitke vode i vode koja sadrži klor.

**VAŽNO! Vrtna pumpa GARDENA nije namijenjena za pogon s trajnim opterećenjem (npr. industrijsku primjenu, neprekidnu cirkulaciju vodu). Pomoću pumpe se ne smiju pumpati nagrizajuće i lako zapaljive, agresivne ili eksplozivne tekućine (kao npr. benzin, petrolej ili nitro razrjeđivač), slana voda kao i živežne namirnice. Temperatura tekućine za pumpanje ne smije prekoračiti 35 °C.**

**1. SIGURNOST****VAŽNO!**

Pažljivo pročitajte ove upute za uporabu i sačuvajte ih za kasnije.

**Sigurnost pri radu s električnom strujom****OPASNOST! Strujni udar!**

Postoji opasnost od tjelesnih povreda zbog električne struje.

→ Prije punjenja, nakon isključivanja, prije uklanjanja smetnji i prije održavanja izvucite utikač iz strujne mreže.

**OPASNOST OD TJELESNIH POVREDA izazvanih vrućom vodom.**

Samo za crpku 4000/5: Kod dužeg rada (> 5 min.) suprotno od zatvorene tlačne strane može se zagrijati voda u pumpi te dovesti do tjelesnih povreda izazvanih vrućom vodom.

→ Pustite pumpu nek radi maks. 5 minuta nasuprot zatvorene tlačne strane.

Ako nema dovoda vode na usisnoj strani može doći do zagrijavanja vode u pumpi, te prilikom izlaska vode do opekline vrućom vodom.

→ Isključite napajanje pumpe, ostavite neka se voda ohladi i prije ponovnog puštanja u rad, osigurajte dovod vode na usisnoj strani.

### Mjesto postavljanja

Proizvod mora da se napaja strujom preko FI sklopke (RCD) s nominalnom okidnom strujom od najviše 30 mA. Pumpa se ne smije koristiti, ako u vodi ima ljudi. Osim toga pumpa mora biti stabilno postavljena, osigurana od preplavlivanja i zaštićena od upadanja u bazen/jezero. Postavite pumpu na sigurnoj udaljenosti (min. 2 m) od transportnog medija. Kao dodatna zaštitna pri radu može poslužiti dopuštena zaštitna sklopka.

→ Pitajte svog električara za savjet.

Kod priključivanja pumpe na vodoopskrbni sustav obavezno se pridržavajte lokalnih sanitarnih propisa kako biste izbjegli usisavanje u suprotnom smjeru vode koje nije za piće.

→ Za savjet pitajte svog vodoinstalatera.

### Priključni vodovi

Podaci s natpisne pločice moraju odgovarati podacima strujne mreže.

Upotrebljavajte samo produžne vodove odobrene u skladu s HD 516.

→ Zatražite savjet svojeg električara.

→ Ne prenosite pumpu vukući ju za kabel i ne koristite ga za izvlačenje utikača iz utičnice.

### U Austriji

U Austriji električni priključak mora odgovarati normi Austrijskog društva elektrotehničara – ÖVE-EM 42, T2 (2000)/1979 § 22 u skladu s čl. 2022.1. Nadalje, pumpe se mogu koristiti na bazenima za plivanje i vrtnim jezerima samo ako su priključene na rastavni transformator.

→ Molimo da se o tome informirate u električarskom servisu.

### U Švicarskoj

U Švicarskoj se prijenosni uređaji koji se upotrebljavaju na otvorenom obavezno priključuju pomoću zaštitne strujne sklopke.

### Vizualna provjera

→ Napravite uvijek prije korištenja vizualnu provjeru kako biste utvrdili da na pumpi te naročito mrežnom kabelu i utikaču nema oštećenja.

Oštećena pumpa se ne smije koristiti.

→ U slučaju kvara odnesite pumpu na pregled servisnoj službi tvrtke GARDENA ili ovlaštenoj servisnoj radionici.

→ U slučaju oštećenja strujnog priključnog voda ovog uređaja, istog mora zamijeniti proizvođač, njegova servisna služba ili neka druga osoba odgovarajuće kvalifikacije, kako bi se izbjegle opasnosti.

### Upute

→ Ne izlažite pumpu kiši i ne koristite ju u vlažnoj ili mokroj okolini.

Radi sprečavanja rada pumpe na suho, vodite računa da se kraj usisnog crijeva uvijek nalazi u transportnom.

→ Napunite pumpu tekućinom za ispušavanje prije svakog puštanja u rad do preljeva (oko 2 do 3 l)!

Pijesak i druge brusne tvari u protočnoj tekućini izazivaju brže trošenje i smanjuju učinak.

Transport zaprljane vode npr. s kamenjem, iglicama jele itd. može dovesti do oštećenja na pumpi.

→ Nipošto nemojte ispušavati zaprljanu vodu.

Minimalna protočna količina iznosi:

4000/5: 90 l/h (= 1,5 l/min.);

5000/5: 200 l/h (= 3,3 l/min.).

Priključni uređaji sa smanjenim protokom ne smiju se puštati u rad.

**OPASNOST!** Ovaj proizvod pri radu stvara elektromagnetno polje. Ono pod određenim okolnostima može utjecati na način rada aktivnih ili pasivnih medicinskih implantata. Kako bi se umanjila opasnost od nastanka situacija u kojima su moguće teške ili smrtonosne ozljede, osobama s medicinskim implantatima preporučujemo da se prije uporabe ovog proizvoda posavjetuju sa svojim liječnikom i proizvođačem implantata.

**OPASNOST!** Postoji opasnost od gutanja sitnih dijelova. Prilikom uporabe plastične vreće imajte na umu opasnost od gušenja kod male djece. Tijekom montaže držite malu djecu na dovoljnoj udaljenosti.

## 2. PUŠTANJE U RAD

### Postavljanje pumpe:

Mjesto postavljanja mora biti stabilno i suho i mora pružati pumpi stabilni dosjed.

→ Postavite pumpu na sigurnoj udaljenosti (min. 2 m) od transportnog medija.

Pumpa se mora postaviti na mjestu s iznimno niskom razinom vlage u zraku i dostatnim provjetranjem u području ventilacijskih proreza. Udaljenost od zidova mora biti najmanje 5 cm. Kroz ventilacijske proreze ne smije prodrijeti nikakva prijavština (npr. pijesak ili zemlja).

### Priključivanje crijeva na usisnoj strani [sl. I1]:

Na usisnoj strani ne upotrebljavajte kao crijevo za vodu sustav Es utičnim dijelovima. Obavezno koristite vakuumski nepropusno usisno crijevo, npr. **GARDENA komplet crijeva za usisavanje br. art. 1411.**

Kako biste smanjili vrijeme kod ponovnog usisavanja, preporučamo vam uporabu usisnog crijeva s blokadom usisavanja povratnog toka koja odmah nakon isključivanja pumpe sprječava automatsko pražnjenje usisnog crijeva.

1. Spojite vakuumski nepropusno usisno crijevo ① s priključkom na usisnoj strani ② i hermetički ga spojite vijcima.
2. Kod visina usisavanja iznad 4 m, dodatno učvrstite usisno crijevo ① (npr. pomoću drvenog kolčića).  
*Pumpa će biti rasterećena za težinu usisnog crijeva.*

### Priključivanje crijeva na tlačnoj strani [sl. I2]:

Crpke imaju 2 priključka ③/③a na tlačnoj strani. Priključak pumpe koji se ne koristi mora se zatvoriti sa čepom ④, koji se može odvrtiti za priključivanje 2 crijeva.

Priključci za pumpu ③/③a opremljeni su 33,3 mm navojem (G 1") na koji se pomoću sustava utičnih dijelova crijeva za vodu tvrtke GARDENA mogu priključiti 13 mm (1/2"), 16 mm (5/8") ili 19 mm (3/4") crijeva.

Optimirano iskorištavanje snage crpljenja pumpe postiže se kroz priključivanje crijeva od 19 mm (3/4") zajedno sa npr. GARDENA setom za priključivanje pumpi **br. art. 1752**, ili crijevima od 25 mm (1") sa **GARDENA navojnim komadom za brzo spajanje sa unutarnjim navojem br. art. 7109/komad za brzo spajanje crijeva br. art. 7103.**

→ Spojite tlačno crijevo ⑤ s priključkom na tlačnoj strani ③/③a.

Kod paralelnog priključka više od 2 crijeva/priključnih uređaja preporučamo korištenje **GARDENA razdjelnika sa 2 tj. 4 izlaza br. art. 8193/8194, GARDENA ventil sa 2 izlaza br. art. 940**, koji se mogu izravno zavrtiti na priključak tlačne strane ③/③a.

## 3. RUKOVANJE

### Pumpanje tekućine [sl. O1/O2]:



**OPASNOST! Strujni udar!**

Postoji opasnost od tjelesnih povreda zbog električne struje.

→ Prije punjenja isključite vrtnu pumpu iz napajanja strujom.



**POZOR!**

→ Pumpu prije svakog puštanja u pogon sa tekućinom koja se treba crpiti polako napunite do preljeva (oko 2 do 3 litre).

1. Poklopac ⑥ na ulaznom nastavku ⑦ sa priloženim vijčanim ključem ⑧ odvrnite suprotno smjeru kazaljke na satu.
2. Tekućinu za pumpanje dopunite preko nastavka za punjenje ⑦ do preljeva (oko 2 do 3 l).
3. Poklopac ⑥ sa vijčanim ključem ⑧ u smjeru kazaljke do sada zavrnite **samo** do graničnika ⑨ (nemojte previše zavrtiti).
4. Otvorite eventualno postojeće zaporne ventile u tlačnom vodu (priključni uređaji, zaustavljač vode itd.).
5. Ispraznite zaostalu vodu iz tlačnog crijeva ⑤ kako bi prilikom usisavanja izašao i zrak.
6. **Uključivanje crpke 4000/5:**  
Tlačno crijevo ⑤ držite najmanje 1 m okomito iznad pumpe prema gore, pritisnite sklopku za uklj./isklj. ⑩ (*sklopka za uklj./isklj. svijetli*) i pričekajte dok pumpa počne usisavati.

→ Ako pumpa nakon oko 5 minuta ne crpi, isključite pumpu (pritisnite pumpu za uklj./isklj. ⑩) (vidi 6. OTKLANJANJE SMETNJI).

### 6. Uključivanje crpke 5000/5; 6000/6 inox [sl. O3/O4]:

Tlačno crijevo ⑤ min. za 1 m držite okomito iznad pumpe prema gore, utaknite mrežni utikač, pritisnite tipku On/Off ③a (*LED svijetli zeleno*) i pričekajte dok pumpe ne počnu usisavati.

**Ukoliko crpka oko 20 sekundi ne prenosi, LED trepti narančasto.**

**Ukoliko crpka oko 5 minuta (5000/5)/oko 6 minuta (6000/6 inox) na prenosi, LED svijetli crveno, a crpka se automatski isključuje (vidi 6. OTKLANJANJE SMETNJI).**

→ Ako se pumpa nakon 5 minuta automatski ne isključi, manu-  
alno ju isključite i usisno crijevo pregledajte na nepropusnost.



Navedene maksimalna visina automatskog usisavanja od 8 m dostiže se samo onda, ako je pumpa preko nastavaka za punjenje ⑦ napunjeno do odvoda za preljev i ako se tlačno crijevo ⑤ pri tome i za vrijeme automatskog usisavanja toliko drži gore, da preko tlačnog crijeva ⑤ ne može isticati medij koji pumpa prenosi.





### Posebni modus:

Dodatni električni uklopni uređaji (npr. daljinski upravljači, pritisne sklopke) mogu se koristiti samo u specijalnom modusu.

### Aktiviranje posebnog modusa:

1. Tipku On/Off  prilikom uključivanja držite pritisnutu oko 8 sekundi. Prvih 5 sekundi svijetli zelena LED, potom ta LED treperi 3 sekunde.
2. Kada se zelena LED nakon 8 sekundi opet ugasi pustite tipku On/Off .

### Deaktiviranje posebnog modusa:

1. Mrežni utikač utaknite u naponsku mrežnu utičnicu. Pumpa se samostalno pokreće.
2. Pritisnite tipku On/Off . Pumpa se isključuje.
3. Tipku On/Off  prilikom uključivanja držite 8 sekundi dok zelena LED više ne treperi.

### Funkcija safe-pump:

Funkcija safe-pump preko LED prikaza stanja ima funkciju upozorenja za slučaj da nema protoka vode. Ona osim toga crpku štiti od oštećenja ako je tlačna strana predugo zatvorena (npr. zatvoreni ventili) ili ako nema vode (npr. cisterna prazna) kao osigurač protiv hoda na suho.

<b>LED svijetli zeleno:</b>	<b>Normalni pogon</b>
<b>LED svijetli narančasto:</b>	<b>Nema protoka vode već najmanje 20 sek.</b>
<b>LED svijetli crveno:</b>	<b>Nema protoka vode već najmanje 5 min. (crpka se automatski isključila)</b>
<b>LED treperi crveno:</b>	<b>Alarm! Pumpa je bez protoka vode pokrenuta 3 puta unutar 20 minuta (pumpa se 5 minuta ne može pokrenuti, dok se ne ohladi, potom se pali crvena LED)</b>

## 4. SKLADIŠTENJE

### Stavljanje izvan funkcije [sl. S1]:

Prije početka razdoblja s mrazovima potrebno je uskladištiti vrtanu pumpu na mjestu zaštićenom od smrzavanja.

1. Otvorite ispusni vijak za vodu . Vrtana pumpa je ispražnjena.
2. Skladištite vrtanu pumpu na mjestu zaštićenom od smrzavanja.

### Odlaganje u otpad:

(prema Direktivi 2012/19/EU)

Nemojte odlagati proizvod u običan komunalni otpad. Morate ga zbrinuti sukladno važećim lokalnim propisima o zaštiti okoliša.



### VAŽNO!



Neupotrebljiv proizvod predajte Vašem lokalnom reciklažnom odlagalištu.

## 5. ODRŽAVANJE

**OPASNOST! Strujni udar!**  
Postoji opasnost od tjelesnih povreda zbog električne struje.  
→ Prije provođenja postupaka održavanja izvući mrežni utikač.

### Čišćenje filtra [sl. M1]:

Ako je filter onečišćen, isti se mora očistiti.

1. Pi potrebi zatvorite sve zaporne ventile na usisnoj strani.
2. Poklopac  kućišta za filter odvrnuti.
3. Filter okomito prema gore izvući van.
4. Kućište  držati čvrsto, filter  okrenuti suprotno od kazaljke na satu 1 i izvući van 2 [sl. M2/M3].
5. Čašicu oprati pod tekućom vodom i filter očistiti mekanom četkicom.
6. Obrnutim redoslijedom vratiti filter na mjesto.

### Ispiranje vrtno pumpe:

Nakon ispušavanja vode koja sadrži klor iz bazena za plivanje potrebno je ispiranje pumpe.

1. Usisavajte pumpom mlaku vodu (maks. 35 °C) eventualno s malo blagog sredstva za pranje (npr. sredstvo za ispiranje) dok ispumpana voda ne postane čista.
2. Ostatke zbrinite u skladu sa smjernicama za zbrinjavanje otpadnih voda.

## 6. OTKLANJANJE SMETNJI



### OPASNOST! Strujni udar!

Postoji opasnost od tjelesnih povreda zbog električne struje.

→ Prije radova na otklanjanju smetnji isključite vrtanu pumpu iz strujne mreže.













### Skidanje rotora [sl. T1]:

Zbog prljavštine može se skidati i dobro uglavljeni rotor.

- Odvijačem odvrnite vijak rotora .
- Na taj se način skida dobro uglavljeni rotor.

### Čišćenje senzora protoka [sl. T2]:

Ako je senzor protoka onečišćen, isto može prouzrokovati pogrešne prijave smetnji (LED treperi narančasto).

1. Odvrnite obadva vijka .
2. Skinite poklopac .
3. Otpustite i skinite sigurnosni vijak  i sigurnosnu spojnicu .
4. Poklopac  odvrnite suprotno smjeru kazaljke na satu.
5. Skinite krilni kotač  i očistite ga. Očistite kućište senzora protoka.
6. Krilati kotač  sa metalnim elementom opet ugradite u smjeru ugradnje.
7. Zavrnite poklopac  u smjeru kazaljke na satu.
8. Poklopac  preko sigurnosne spojke  osigurajte sa sigurnosnim vijkom .
9. Poklopac  najprije gore postavite, potom ga dole zavrnite sa obadva vijka .

Problem	Mogući uzrok	Pomoć
Pumpa radi, ali ne usisava	Pumpa na spojnom mjestu usisava zrak.	→ Hermetički zatvorite sve spojeve na usisnoj strani.
	Propusni ili oštećeni usisni vod.	→ Provjerite ima li na usisnom vodu oštećenja i hermetički ga zabrtvite.
	Pumpa nije napunjena tekućinom za ispušavanje.	→ Napunite pumpu (pogledajte 3. RUKOVANJE).
	Ulivena tekućina za ispušavanje izlazi tijekom automatskog usisavanja preko crijeva priključenog na tlačnoj strani.	<ol style="list-style-type: none"><li>1. Još jednom dopunite pumpu (pogledajte 3. RUKOVANJE).</li><li>2. Kod ponovnog puštanja u rad pumpe izdignite tlačno crijevo okomito oko 1 m iznad pumpe dok ne počne usisavati.</li></ol>
	Apsolutno vakuumski nepropusni spoj ostvaruje se upotrebom usisnih crijeva tvrtke GARDENA (pogledajte poglavlje br. 7. PRIBOR).	
	Spoj s navojem  na nastavku za punjenje  propušta.	→ Provjerite brtve (po potrebi zamijenite) i čvrsto pritegnite spojeve s navojem (bez uporabe kliješta).
	Zrak ne može izaći jer je tlačna strana zatvorena tj. postoji zaostala voda u tlačnom crijevu.	→ Otvorite zaporne ventile koji se nalaze u tlačnom vodu (npr. štrcaljke) tj. ispraznite tlačno crijevo ili za vrijeme postupka usisavanja iskopčajte sa pumpe.
	Nije poštivano potrebno vrijeme čekanja.	→ Uključite pumpu i pričekajte 5 minuta.
	Usisni filter ili blokada usisavanja povratnog toka su zaglavljivi u usisnom crijevu.	→ Očistite filter tj. blokadu povratnog toka.
	Prevelika visina usisavanja.	→ Snizite visinu usisavanja.
	Kod ostalih problema s usisavanjem upotrijebite GARDENA usisna crijeva s blokadom povratnog toka (pogledajte poglavlje br. 7. PRIBOR) i prije puštanja u rad pomoću nastavka za punjenje  dopunite tekućinom za ispušavanje.	

Problem	Mogući uzrok	Pomoć
<b>Motor pumpe radi, ali se protočna količina ili tlak iznenada vraćaju</b>	Usisni filter na usisnoj crijevu će osloboditi usisavanje.	→ Pomoću regulacijskog ventila, npr. GARDENA br. art. (2)977 prigušite pumpu na tlačnoj strani.
	Usisni filter ili zaustavljač povratnog toka je začepljen.	→ Očistite filter tj. blokadu povratnog toka.
	Propuštanja na usisnoj strani.	→ Otklonite propuštanja.
	Rotor je blokiran.	→ Skinite rotor.
<b>Motor pumpe ne radi ili se tijekom pogona iznenada zaustavlja</b>	Nestanak struje.	→ Ispitajte osigurač i kabele.
	Toplinsku zaštitnu sklopku je motor isključio zbog pregrijavanja/preopterećenja.	→ Pobrinite se za dostatno hlađenje/ventilaciju i očistite prostor oko rotora.
	Prekid struje.	→ Pošaljite pumpu servisnoj službi tvrtke GARDENA.
<b>5000/5; 6000/6 inox: Crpka crpi i LED svijetli narančasto</b>	Senzor protoka je onečišćen.	→ Očistite senzor protoka.
<b>5000/5; 6000/6 inox: Crpka se isključuje i LED svijetli crveno</b>	Crpka je oko 5 minuta bila bez tekućine koju crpi tj. propušta na strani usisavanja.	→ Pobrinite se za tekućinu tj. provjerite usisni vod i crpku ponovno pokrenite.
	Crpka je oko 5 minuta radila prema zatvorenoj tlačnoj strani.	→ Otvorite tlačnu stranu i ponovno pokrenite crpku.



**NAPOMENA: U slučaju drugih smetnji obratite se servisnom centru tvrtke GARDENA. Popravke prepustite samo stručnjacima servisnih centara tvrtke GARDENA ili specijaliziranim prodavačima koje je za to ovlastila GARDENA.**

## 7. PRIBOR

<b>GARDENA usisna crijeva tvrtke</b>	Otporan na pregib i vakuum, po želji može se kupiti u metrima br. art. 1720 / 1721 (19 mm (3/4")/-25 mm (1")) bez priključnih armatura ili kao fiksna dužina br. art. 1411 / 1418 kompletno sa priključnim armaturama.	
<b>GARDENA usisna crijeva – priključni elementi</b>	Za priključak na usisnoj strani.	br. art. 1723 / 1724
<b>GARDENA komplet za priključak na pumpu</b>	Za priključak na tlačnoj strani.	br. art. 1750 / 1752
<b>GARDENA usisni filter s blokadom povratnog toka</b>	Kao oprema za usisna crijeva u metraži.	br. art. 1726 / 1727 / 1728
<b>GARDENA elektronička tlačna spojka</b>	Automatski uključuje i isključuje pumpu ovisno o pogonskom tlaku. Sa zaštitom od rada na suho. Mora se instalirati na jednom od dva izlaza. (Kod artikla 1734 / 1736 se za to mora aktivirati poseban modus).	br. art. 1739
<b>Za crpku 4000/5: GARDENA zaštita od rada na suho</b>	Štiti pumpu od kvarova koji mogu biti izazvani radom na suho prilikom nestanka transportnog medija.	br. art. 1741
<b>GARDENA usisno crijevo za ručnu pumpu za vodu</b>	Za vakuumski nepropusno priključivanje na pumpu ručne pumpe za vodu ili na krutu cijev. Dužine 0,5 m. S obostranim 33,3 mm, (G 1) unutarnjim navojem.	br. art. 1729

## 8. TEHNIČKI PODACI

Vrtna pumpa tvrtke	Jedinica	Vrijednost 4000/5 (br. art. 1732)	Vrijednost 5000/5 (br. art. 1734)	Vrijednost 6000/6 inox (br. art. 1736)
<b>Nazivna snaga</b>	W	1.100	1.300	1.300
<b>Maks. protočna količina</b>	l/h	4.000	5.000	6.000
<b>Maks. tlak / maks. protočna visina</b>	bar / m	4,5 / 45	5,0 / 50	5,5 / 55
<b>Maks. automatska usisna visina</b>	m	8	8	8
<b>Dopušteni unutarnji tlak (na tlačnoj strani)</b>	bar	6	6	6
<b>Napon mreže / Frekvencija mreže</b>	V (AC) / Hz	220 – 240 / 50	220 – 240 / 50	220 – 240 / 50
<b>Priključni kabel</b>	m	1,5; H07RN-F	1,5; H07RN-F	1,5; H07RN-F
<b>Težina</b>	kg	11	11,5	13,5
<b>Razina zvučne snage L<sub>WA</sub><sup>1)</sup> izmjerena/zajamčena</b>	dB (A)	77 / 80	77 / 80	75 / 78
<b>Nepouzdanost K<sub>WA</sub></b>		3	3	3

Mjerni postupak prema: <sup>1)</sup> 2000/14/EZ

## 9. SERVIS / JAMSTVO

### Servis:

Adresa za kontakt navedena je na poledini.

### Jamstvena izjava:

U slučaju potraživanja pod jamstvom, nećete snositi nikakve troškove za pružene usluge.

Tvrtka GARDENA Manufacturing GmbH pruža 2-godišnje jamstvo za sve originalne nove GARDENA proizvode od trenutka prve kupnje u trgovini, ako se proizvodi rabe isključivo u privatne svrhe. Ovo jamstvo proizvođača ne vrijedi za proizvode kupljene na sekundarnom tržištu. Ovo jamstvo se odnosi na sve značajne nedostatke proizvoda nastale uslijed manjkavosti materijala ili kao posljedica tvorničkih pogrešaka. Jamstvo se postiže isporukom potpuno funkcionalnog zamjenskog proizvoda ili besplatnim popravkom neispravnog proizvoda koji nam je poslan, s time da zadržavamo pravo odabira jedne od tih opcija. Ova usluga podložna je sljedećim uvjetima:

- Proizvod je korišten u namijenjenu svrhu, prema preporukama uputa za rad.
- Ni kupac niti itko drugi nije pokušavao otvoriti niti popraviti proizvod.
- Za rad su korišteni isključivo originalni GARDENA rezervni i potrošni dijelovi.
- Priložena je potvrda o kupnji.

Uobičajeno habanje dijelova i komponenti (kao što su noževi, dijelovi za pričvršćenje noževa, turbine, žarulje, klinasto i zupčasto remenje, radna kola, filtri za trak, svjećice), vizualne promjene kao i habajući i potrošni dijelovi izuzeti su iz jamstva.

Ovo jamstvo proizvođača ograničeno je na zamjenu i popravak sukladno prethodno naznačenom uvjetima. Ostala potraživanja prema nama kao proizvođaču, primjerice za nadoknadu štete, nisu obuhvaćena ovim jamstvom proizvođača. Ovo jamstvo proizvođača svakako se ne dotiče zakonskog i kupoprodajnim ugovorom propisanog prava na reklamacije koje pruža trgovac odnosno prodavač.

Jamstvo proizvođača regulirano je zakonima Savezne Republike Njemačke.

U slučaju reklamacije molimo Vas da neispravan proizvod zajedno s preslikom potvrde o kupnji i opisom kvara pošaljete s plaćenom poštarinom na GARDENA servisnu adresu.

### Potrošni dijelovi:

Potrošni dio kotača isključen je od jamstva.

**Pumpen-Kennlinien**  
**Performance characteristics**  
**Courbes de performance**  
**Prestatiegrafiek**  
**Kapacitetskurva**  
**Ydelses karakteristika**  
**Pumpun ominaiskäyrä**  
**Pumpekarakteristikk**  
**Curva di rendimento**  
**Curva característica de la bomba**  
**Características de performance**  
**Charakterystyka pompy**  
**Szivattyú-jelleggörbe**  
**Charakteristika čerpadla**  
**Charakteristiky čerpadla**  
**Χαρακτηριστικό διάγραμμα**  
**Кривая производительности насоса**  
**Karakteristika črpalke**  
**Obilježja pumpe**  
**Karakteristika pumpe**  
**Крива характеристики насоса**  
**Caracteristică pompă**  
**Pompa karakter eğrisi**  
**Помпена характеристика**  
**Fuqia e pompës**  
**Pumba karakteristik**  
**Siurblio charakteristinė kreivė**  
**Sūkņa raksturlīkne**

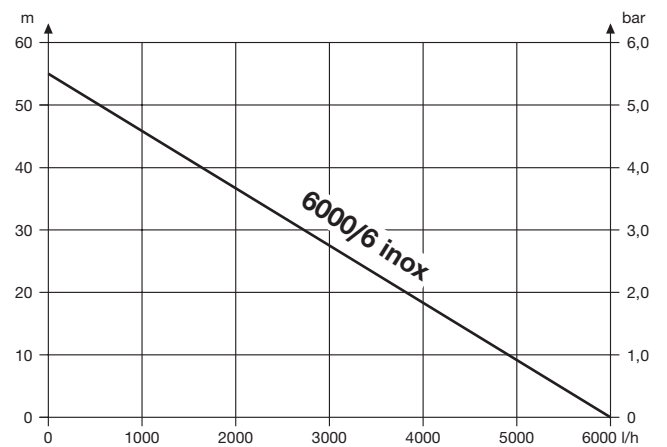
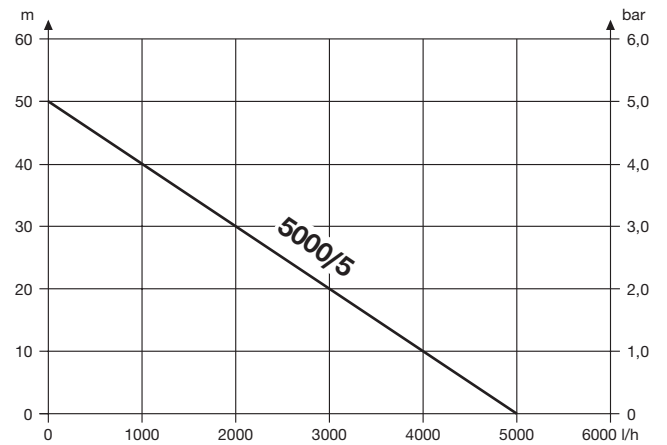
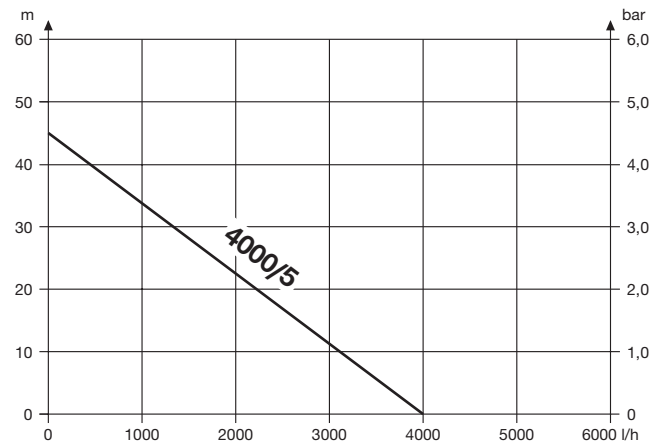



<b>DE EU-Konformitätserklärung</b> Der Unterzeichnende bestätigt als Bevollmächtigter des Herstellers, der GARDENA Germany AB, PO Box 7454, S-103 92, Stockholm, Schweden, dass das (die) nachfolgend bezeichnete(n) Geräte(s) in der von uns in Verkehr gebrachten Ausführung die Anforderungen der harmonisierten EU-Richtlinien, EU-Sicherheitsstandards und produktspezifischen Standards erfüllt/erfüllen. Bei einer nicht mit uns abgestimmten Änderung des (der) Geräte(s) verliert diese Erklärung ihre Gültigkeit.	<b>HU EU megfeleléségi nyilatkozat</b> Az alulírott, a GARDENA Germany AB, Pf. 7454, S-103 92, Stockholm, Svédország megbízotti minőségében megerősíti, hogy az általunk alábbi kivitelben forgalomba hozott, lent nevezett eszköz(ök) megfelel(nek) az uniós irányelvekkel összhangba hozott nemzeti előírások követelményeinek, az EU biztonsági szabványainak és a konkrét termékre vonatkozó szabványoknak. Az eszköz(ök)nek velünk megegyeztetett módosítása esetén ez a nyilatkozat érvényét veszti.
<b>EN EC Declaration of Conformity</b> The undersigned hereby certifies as the authorized representative of the manufacturer, GARDENA Germany AB, PO Box 7454, S-103 92, Stockholm, Sweden, that, when leaving our factory, the unit(s) indicated below is/are in accordance with the harmonised EU guidelines, EU standards of safety and product specific standards. This certificate becomes void if the unit(s) is/are modified without our approval.	<b>CS EU prohlášení o shodě</b> Podpisáná osoba zplnomocněná výrobcem GARDENA Germany AB, PO Box 7454, S-103 92, Stockholm, Švédsko potvrzuje, že v následujícím uvedený(-é) přístroj(-e) v provedení námi uvedeném na trh splňuje/splňují požadavky směrnice EU, bezpečnostních norem EU a norem specifických pro výrobek. V případě změny přístroje(-ů), která s námi nebyla dohodnuta, ztrácí toto prohlášení svou platnost.
<b>FR Déclaration de conformité CE</b> Le soussigné déclare, en tant que mandataire du fabricant, la GARDENA Germany AB, PO Box 7454, S-103 92, Stockholm, Suède, qu'à la sortie de ses usines le matériel nel désigné ci-dessous était conforme aux prescriptions des directives européennes énoncées ci-après et conforme aux règles de sécurité et autres règles qui lui sont applicables dans le cadre de l'Union européenne. Toute modification portée sur ce(s) produit(s) sans l'accord express de notre part supprime la validité de ce certificat.	<b>SK EÚ vyhlásenie o zhode</b> Dolný podpisajúci potvrdzuje, ako zplnomocnený zástupca výrobcu, GARDENA Germany AB, PO Box 7454, S-103 92, Stockholm, Švédsko, potvrdzuje, že v nasledujúcom označené zariadenie /a vo vyhotovení uvedenom na trh spĺňa/ú požiadavky harmonizovaných smerníc EÚ, bezpečnostných štandardov EÚ a predpisov, špecifických pre dané výrobky. Pri zmene zariadenia/zariadení, ktorá nebola odsúhlasená našou spoločnosťou, stráca toto vyhlásenie platnosť.
<b>NL EU-conformiteitsverklaring</b> De ondergetekende bevestigt als gevolmachtigde van de fabrikant, GARDENA Germany AB, PO Box 7454, S-103 92, Stockholm, Zweden, dat het/de onderstaand vermelde apparaat/apparaten in de door ons in de handel gebrachte uitvoering voldoet/voldoeden aan de eisen van de geharmoniseerde EU-richtlijnen, EU-veiligheidsnormen en productspecifieke normen. Bij een niet met ons afgestemde verandering van het apparaat/de apparaten verliest deze verklaring haar geldigheid.	<b>EL Δήλωση συμμόρφωσης ΕΕ</b> Ο υπογεγραμμένος βεβαιώνει ως πληρεξούσιος του κατασκευαστή, της εταιρείας GARDENA Germany AB, Τ.Θ. 7454, S-103 92, Στοκχόλμη, Σουηδία, ότι η (οι) παρακάτω αναφερόμενη(ές) συσκευή(ές) στην έκδοσή που τίθεται από εμάς σε κυκλοφορία πληροί/πληρούν τις απαιτήσεις των ευρωπαϊκών οδηγιών της ΕΕ, προτύπων ασφαλείας της ΕΕ και των ειδικών για το προϊόν προτύπων. Σε περίπτωση τροποποίησης της (των) συσκευή(ών) χωρίς προηγούμενη συναίνεσή μας παύει να ισχύει η δήλωση.
<b>SV EU-försäkran om överensstämmelse</b> Undertecknad intygar som befulldäktigad företrädare för tillverkaren, GARDENA Germany AB, PO Box 7454, S-103 92, Stockholm, Sverige, att nedan angiven apparat/nedan angivna apparater i det utförande vi har släppt på marknaden, uppfyller förordningarna i de harmoniserade EU-direktiv, EU-säkerhetsstandarderna och de produktspecifika standarderna. Denna försäkran upphör att gälla vid en ändring av apparaten/apparaterna som inte har stämts av med oss.	<b>SL Izjava EU o skladnosti</b> Spodaj podpisani kot pooblaščenec proizvajalca GARDENA Germany AB, PO Box 7454, S-103 92, Stockholm, Švedska, potrjuje, da v nadaljevanju označene naprave v izvedbi, v kakršni smo jih dali v promet, izpolnjujejo zahteve usklajenih direktiv EU, varnostnega standarda EU in standardov, ki veljajo za posamezne izdelke. V primeru spremembe naprave, ki ni usklajena z nami, ta izjava ne velja več.
<b>DA EU-overensstemmelseserklæring</b> Underskriveren bekræfter som fuldmægtig for producenten, GARDENA Germany AB, PO Box 7454, S-103 92, Stockholm, Sverige, at det (de) efterfølgende betegnede apparat(er) i den af os markedsførte udførelse opfylder kravene i de harmoniserede EU-direktiver, EU-sikkerhedsstandarder og produktspecifikke standarder. Foretages en ændring af apparatet/apparaterne, der ikke er aftalt med os, mister denne erklæring sin gyldighed.	<b>HR EU izjava o skladnosti</b> Dolje potpisani kao ovlaštenik proizvođača, tvrtke GARDENA Germany AB, PO Box 7454, S-103 92, Stockholm, Švedska, potvrđuje, da u nastavku naznačene zariadenje /a vo vyhotoveni uvedenom na trh spĺňa/ú požiadavky harmonizovaných smerníc EÚ, bezpečnostných štandardov EÚ a predpisov, špecifických pre dané výrobky. Pri zmene zariadenia/zariadení, ktorá nebola odsúhlasená našou spoločnosťou, stráca toto vyhlásenie platnosť.
<b>FI EU-vaatimustenmukaisuusvakuutus</b> Allekirjoittanut vahvistaa valmistajan, GARDENA Germany AB, PO Box 7454, S-103 92, Tukholma, Ruotsi, valtuuttamansa henkilöä, että seuraava laite täyttää/ seuraavat laitteet täyttävät meidän toimittamasssa mallissa yhdenmukaistettujen EU-direktiivien, EU-turvallisuusmääräysten ja tuotekohtaisen standardien vaatimukset. Laitteen/laitteiden muutoksissa, joista ei ole sovittu meidän kanssamme, menettää tämä selvitys voimassolonsa.	<b>RO Declarație de conformitate UE</b> Semnatarul, în calitate sa de împuternicit al producătorului GARDENA Germany AB, PO Box 7454, S-103 92, Stockholm, Suedia, confirmă că aparatul (aparatele) descrise în cele ce urmează, în execuția pusă de noi pe piață îndeplinesc cerințele directivei armonizate UE, ale standardelor de siguranță UE și ale standardelor specifice produsului. În cazul modificării fără aprobarea noastră prealabilă a aparatului (aparatoarelor), această declarație își pierde valabilitatea.
<b>IT Dichiarazione di conformità UE</b> Il sottoscritto, in quanto soggetto autorizzato dal produttore, GARDENA Germany AB, PO Box 7454, S-103 92, Stoccolma, Svezia, dichiara che l'apparecchio/gli apparecchi di seguito denominato/i, nella versione da noi immessa in commercio, soddisfa/no i requisiti delle direttive UE armonizzate, degli standard di sicurezza europei e degli standard specifici per il prodotto. La presente dichiarazione perde di validità in caso di modifica dell'apparecchio/degli apparecchi non concordata con noi.	<b>BG ЕС-Декларация за съответствие</b> Долноподписаният удостоверява като пълномощник на производителя GARDENA Germany AB, PO Box 7454, S-103 92, Стокхолм, Швеция, че по-долу описаният(ите) уред(и) във вариант(ите) из изпълнение пуснат от нас на пазара изпълнява/ изпълняват изискванията на хармонизираните ЕС-директиви, ЕС-норми за безопасност и специфичните норми за продукцията. В случай на промяна на уред(ите), която не е съгласувана с нас, тази декларация губи своята валидност.
<b>ES Declaración de conformidad de la UE</b> El firmante confirma, en calidad de operado del fabricante GARDENA Germany AB, PO Box 7454, S-103 92 Estocolmo (Suecia), que el/ los aparato(s) mencionado(s) a continuación cumple(n), en la versión lanzada al mercado por nuestra empresa, los requisitos de las directivas de la UE armonizadas, los estándares de seguridad de la UE y los estándares específicos del producto. La presente declaración perderá su validez si se modifica(n) el/ los aparato(s) sin previa aprobación por nuestra parte.	<b>ET EL-i vastavusdeklaratsioon</b> Allkirjutanud kinnitab tootja, GARDENA Germany AB, PO Box 7454, S-103 92, Stockholm, Rootsi, poolt volitatud isikuna, et järgnevalt nimetatud seade (seadmed) täidab (täidavad) meid poolt turule toodud versiooni kujul harmoneeritud EL-i direktiivide, EL-i ohutusstandardite ja tootepõhiste standardite nõuded. Seadme (seadmete) meiega kooskõlastamata muudatuste tegemise korral kaotab käesolev deklaratsioon oma kehtivuse.
<b>PT Declaração CE de Conformidade</b> O abaixo-assinado, na qualidade de representante do fabricante, GARDENA Germany AB, PO Box 7454, S-103 92, Stockholm, Schweden, confirma que o(s) aparelho(s) a seguir designado(s) no modelo lançado por nós no mercado cumpre/cumprem os requisitos das diretivas UE harmonizadas, as normas de segurança UE e as normas específicas para estes produtos. Esta declaração perde a sua validade se forem realizadas alterações no(s) aparelho(s) sem o nosso consentimento.	<b>LT ES atitikties deklaracija</b> Pasirašantis, kaip gamintojo, GARDENA Germany AB, PO Box 7454, S-103 92, Stokholmas, Švedija, įgaliojatis atstovas patvirtina, kad žemiau nurodyti(-i) prietaisai(-ų) modeliai, kurie buvo pagaminti mūsų gamyklose, atitinka darniąsias ES direktyvas, ES saugumo standartus ir specifinius gaminių standartus. Atlikus bet koki prietaisui(-ų) pakeitimą, kuris nėra suderintas su mumis, ši deklaracija praranda galiojimą.
<b>PL Deklaracja zgodności UE</b> Nижéj podpisany potwierdza jako upoważniony przedstawiciel producenta, spółki GARDENA Germany AB, PO Box 7454, S-103 92, Stokholm, Szwecja, że określone poniżej urządzenie/-nia w wersji wprowadzonej przez nas do obrotu spełnia/-niają wymogi zharmonizowanych dyrektyw UE, oraz norm dotyczących konkretnych produktów. Niniejsza deklaracja traci ważność w przypadku wprowadzania niezgodnych z nami zmian urządzenia/-ń.	<b>LV ES atbilstības deklarācija</b> Lēmā parakstījis persona kā ražotāja, GARDENA Germany AB, PO Box 7454, S-103 92, Stokholma, Zviedrija, pilnvarotais pārstāvis apstiprina, ka tālāk norādītā(-s) ierīcē(-s) izpildījumā, kādā mēs to (tās) esam laidusi/-ti tirgū, atbilst saskaņotajām ES direktīvām, ES drošības standartiem un konkrētajām produktām noteiktajiem standartiem. Ierīcē(-s) veicot ar mums nesaskaņotas izmaiņas, šī deklarācija zaudē savu spēku.

Produktbezeichnung: Description of the product: Désignation du produit : Beschrijving van het product: Beskrivning av produkten: Beskrivelse af produktet: Tuoteen kuvaus: Descrizione del prodotto: Descripción del producto: Descrição do produto: Opis produktu: A termék leírása: Popis výrobku: Popis produktu: Περιγραφή του προϊόντος: Opis izdelka: Opis proizvoda: Descrierea produsului: Описание на продукта: Toote kirjeldus: Gaminio aprašas: Izstrādājuma apraksts:		Gartenpumpe Garden Pump Pompe de surface pour arrosage Besproeiingspomp Bevatningspomp Trykumppe Pusatirahumpupu Pompa da giardino Bomba para jardín Bomba de Jardim Pompa ogrodowa Kerti szivattyú Zahradní čerpadlo Záhradné čerpadlo Αντλία κήπου Vrtna črpalčka Vrtna pumpa Pompă de grădină Градиска помпа Aiarpump Sodo siurblys Dārza sūknis		Harmonisierte EN-Normen / Harmonised EN:  <b>EN ISO 12100</b> <b>EN 60335-1</b> <b>EN 60335-2-41</b>  Schall-Leistungspegel: gemessen/ garantiert measured/ guaranteed Noise level: Raven zvočné moči: Niveau sonore : mesuré/ garanti Geluidsniveau: gemeten/ gegarandeerd Ljudnivå: uppmätt/ garanterad Støjniveau: målt/ garanteret Äänitaso: mitattu/ taattu Livello acustico: misurato/ garantito Nivel de ruido: medido/ garantizado Nivel de ruído: medido/ garantido Poziom hałas: zmierzony/ gwarantowany Zajszint: mért/ garantált Hladina hluku: naměřená/ zaručená Hladiņa hluka: nameranē/zaručenē				Eπίπεδο θορύβου: Raven zvočné moči: Razina buke: Nivel de zgomot: Ниво на шум: Műratás: Triukšmo lygis: Trokšņa līmenis :  <b>1732</b> <b>1734</b> <b>1736</b>		επιτημένο/ εγγυημένο izmerjena/ zagotovljena mjerena/ zajamčena măsurat/ garantat измерено/ гарантирано mērodetud/ garantētiarud išmatuotas/ garantuojamas mērītais/ garantētais		<b>77 dB (A)/ 80 dB (A)</b> <b>77 dB (A)/ 80 dB (A)</b> <b>75 dB (A)/ 78 dB (A)</b>	
Anbringningsår der CE-Kennzeichnung: Year of CE marking: Année d'apposition du marquage CE : Installatiejaar van de CE-aanduiding: Märkningsår: CE-Märkningsår: Märkningsår: Anno di applicazione della certificazione CE: Colocación del distintivo CE: Ano de marcação pela CE: Rok nadania oznakowania CE: CE-jelzés elhelyezésének éve:		Anbríngningsjár der CE-Kennzeichnung: Year of CE marking: Année d'apposition du marquage CE : Installatiejaar van de CE-aanduiding: Märkningsår: CE-Märkningsår: Märkningsår: Anno di applicazione della certificazione CE: Colocación del distintivo CE: Ano de marcação pela CE: Rok nadania oznakowania CE: CE-jelzés elhelyezésének éve:				Rok umístění značky CE: Rok udelenia značky CE: Έτος οήματος CE: Leto namestitve CE-oznake: Godina dobivanja CE oznake: Anul de marcare CE: Година на поставяне на CE-маркировка: CE-mārgistuse paigaldāmie aasta: Metai, kada pažymėta CE-ženku: CE-marķējuma uzlikšanas gads:		<b>2010</b>					
Ulms, den 16.07.2019 Ulms, 16.07.2019 Fait à Ulm, le 16.07.2019 Ulm, 16.07.2019 Ulm, 2019.07.16. Ulm, 16.07.2019 Ulm, 16.07.2019 Ulm, 16.07.2019 Ulm, 16.07.2019 Ulm, 16.07.2019 Ulm, 16.07.2019 Ulm, 16.07.2019 Ulm, 16.07.2019 Ulm, 16.07.2019 Ulm, 16.07.2019 Ulm, 16.07.2019 Ulm, 16.07.2019 Ulm, 16.07.2019		Der Bevollmächtigte Authorised representative Le mandataire De gevolmachtigde Autoriserad representant Autoriseret repræsentant Valtuutettu edustaja Persona delegata La persona autorizada O reprezentante Pelnomocnik Meghatalmazott Zplnomocnenec Splnomocnený O εξουσιοδοτημένος Pooblaščenec Ovlaštena osoba Conducerea tehnică Volitnomošen Volitatud esindaja Igaliojatis atstovas Pilnvarotā persona											
EU-Richtlijnen: EC-Directives: Directives CE : EG-richtlijnen: EU-direktiv: EF-direktiver: EY-direktivit: Direttive UE: Directiva CE: Diretivas CE: Dyrektywy WE: EK-irányelvek: Predpisy ES: Smernice EÚ: Οδηγίες EK: Direktive EU: EC directive: Directive CE: Директиви на EO: EU direktiivi:		EB direktivos: EK direktivas:  Hinterlegte Dokumentation: GARDENA Technische Dokumentation, M. Kugler 89079 Ulm  Deposited Documentation: GARDENA Technical Documentation, M. Kugler 89079 Ulm  Documentation déposée: Documentation technique GARDENA, M. Kugler 89079 Ulm		Konformitätsbewertungs- verfahren: Nach 2000/14/ EG Art. 14 Anhang V  Conformity Assessment Procedure: according to 2000/14/EC Art. 14 Annex V  Procédure d'évaluation de la conformité : Selon 2000/14/CE art. 14 Annexe V									
4000/5 5000/5 6000/6 inox		1732 1734 1736											
2011/65/EG 2000/14/EG 2014/30/EG 2014/35/EG													

**Deutschland / Germany**

GARDENA  
Manufacturing GmbH  
Central Service  
Hans-Lorenser-Straße 40  
D-89079 Ulm  
Produktfragen:  
(+49) 731 490-123  
Reparaturen:  
(+49) 731 490-290  
service@gardena.com

**Albania**

COBALT Sh.p.k.  
Rr. Siri Kodra  
1000 Tirana

**Argentina**

Husqvarna Argentina S.A.  
Av.del Libertador 5954 –  
Piso 11 – Torre B  
(C1428ARP) Buenos Aires  
Phone: (+54) 11 5194 5000  
info.gardena@  
ar.husqvarna.com

**Armenia**

Garden Land Ltd.  
61 Tigran Mets  
0005 Yerevan

**Australia**

Husqvarna Australia Pty. Ltd.  
Locked Bag 5  
Central Coast BC  
NSW 2252  
Phone: (+61) (0) 2 4352 7400  
customer.service@  
husqvarna.com.au

**Austria / Österreich**

Husqvarna Austria GmbH  
Industriezeile 36  
4010 Linz  
Tel.: (+43) 732 77 01 01-485  
service.gardena@  
husqvarnagroup.com

**Azerbaijan**

Firm Progress  
a. Aliyev Str. 26A  
1052 Baku

**Belgium**

Husqvarna België nv/sa  
Gardena Division  
Rue Egide Van Ophem 111  
1180 Uccle / Ukkel  
Tel.: (+32) 2 720 92 12  
info@gardena.be

**Bosnia / Herzegovina**

SILK TRADE d.o.o.  
Industrijska zona Bukva bb  
74260 Tešanj

**Brazil**

Husqvarna do Brasil Ltda  
Av. Francisco Matarazzo,  
1400 – 19º andar  
São Paulo – SP  
CEP: 05001-903  
Tel: 0800-112252  
marketing.br.husqvarna@  
husqvarna.com.br

**Bulgaria**

AGROLAND България АД  
бул. 8 Декември, №13  
Офис 5  
1700 Студентски град  
София  
Тел.: (+359) 24 66 69 10  
info@agroland.eu

**Canada / USA**

GARDENA Canada Ltd.  
100 Summerlea Road  
Brampton, Ontario L6T 4X3  
Phone: (+1) 905 792 93 30  
info@gardenacanada.com

**Chile**

Maquinarias Agroforestales  
Ltda. (Maga Ltda.)  
Santiago, Chile  
Avda. Chesterton  
# 8355 comuna Las Condes  
Phone: (+56) 2 202 4417  
Dalton@maga.cl  
Zipcode: 7560330

**China**

Husqvarna (Shanghai)  
Management Co., Ltd.  
富世华 (上海) 管理有限公司  
3F, Benq Square B,  
No207, Song Hong Rd.,  
Chang Ning District,  
Shanghai, PRC. 200335  
上海市长宁区淞虹路207号明  
基广场B座3楼, 邮编: 200335

**Colombia**

Husqvarna Colombia S.A.  
Calle 18 No. 68 D-31, zona  
Industrial de Montevideo  
Bogotá, Cundinamarca  
Tel. 571 2922700 ext. 105  
jairo.salazar@  
husqvarna.com.co

**Costa Rica**

Compania Exim  
Euroberoamericana S.A.  
Los Colegios, Moravia,  
200 metros al Sur del Colegio  
Saint Francis – San José  
Phone: (+506) 297 68 83  
exim\_euro@racsa.co.cr

**Croatia**

Husqvarna Austria GmbH  
Industriezeile 36  
4010 Linz  
Tel.: (+43) 732 77 01 01-485  
service.gardena@  
husqvarnagroup.com

**Cyprus**

Med Marketing  
17 Digeni Akrita Ave  
P.O. Box 27017  
1641 Nicosia

**Czech Republic**

Husqvarna Česko s.r.o.  
Türkova 2319/5b  
149 00 Praha 4 – Chodov  
Bezplatná infolinka:  
800 100 425  
servis@cz.husqvarna.com

**Denmark**

GARDENA DANMARK  
Lejrvej 19, st.  
3500 Værløse  
Tlf.: (+45) 70 26 47 70  
husqvarna@husqvarna.dk  
www.gardena.com/dk

**Dominican Republic**

BOSQUESA, S.R.L  
Carretera Santiago Licey  
Km. 5 ½  
Esquina Copal II.  
Santiago  
Dominican Republic  
Phone: (+809) 736-0333  
joserbosquesa@claro.net.do

**Ecuador**

Husqvarna Ecuador S.A.  
Arupos E1-181 y 10 de  
Agosto Quito, Pichincha  
Tel. (+593) 22800739  
francisco.jacome@  
husqvarna.com.ec

**Estonia**

Husqvarna Eesti OÜ  
Valdeku 132  
EE-11216 Tallinn  
info@gardena.ee

**Finland**

Oy Husqvarna Ab  
Gardena Division  
Lautatarhankatu 8 B/PL 3  
00581 HELSINKI  
www.gardena.fi

**France**

Husqvarna France  
9/11 Allée des pierres mayettes  
92635 Gennevilliers Cedex  
France  
http://www.gardena.com/fr  
N° AZUR: 0 810 00 78 23  
(Prix d'un appel local)

**Georgia**

Transporter LLC  
8/57 Beliashvili street  
0159 Tbilisi, Georgia  
Phone: (+995) 322 14 71 71

**Great Britain**

Husqvarna UK Ltd  
Preston Road  
Aycliffe Industrial Park  
Newton Aycliffe  
County Durham  
DL5 6UP  
info.gardena@  
husqvarna.co.uk

**Greece**

Π. ΠΑΠΑΔΟΠΟΥΛΟΣ ΑΕΒΕ  
Λεωφ. Αθηνών 92  
Αθήνα  
T.K.104 42  
Ελλάδα  
Τηλ. (+30) 210 51 93 100  
info@papadopoulos.com.gr

**Hungary**

Husqvarna Magyarország Kft.  
Ezred u. 1-3  
1044 Budapest  
Telefon: (+36) 1 251-4161  
vevoszolgalat.husqvarna@  
husqvarna.hu

**Iceland**

Ó. Johnson & Kaaber  
Tunguhalsi 1  
110 Reykjavik  
ooj@ojk.is

**Ireland**

Husqvarna UK Ltd  
Preston Road  
Aycliffe Industrial Park  
Newton Aycliffe  
County Durham  
DL5 6UP  
info.gardena@  
husqvarna.co.uk

**Italy**

Husqvarna Italia S.p.A.  
Via Santa Vecchia 15  
23868 VALMADRERA (LC)  
Phone: (+39) 0341.203.111  
assistenza.italia@  
it.husqvarna.com

**Japan**

KAKUICHI Co. Ltd.  
Sumitomo Realty &  
Development Kojimachi  
BLDG., 8F  
5-1 Nibannco  
Chiyoda-ku  
Tokyo 102-0084  
Phone: (+81) 33 264 4721  
m\_ishihara@kaku-ichi.co.jp

**Kazakhstan**

LAMED Ltd.  
155/1, Tazhibayevoi Str.  
050060 Almaty  
IP Schmidt  
Abayavenue 3B  
110 005 Kostanay

**Korea**

Kyung Jin Trading CO.,LTD.  
107-4, SunDuk Bld.,  
YangJae-dong,  
Seocho-gu,  
Seoul, (zipcode: 137-891)  
Phone: (+82) (0)2 574-6300

**Kyrgyzstan**

Alye Maki  
av. Moladaya Guardir J 3  
720014  
Bishkek

**Latvia**

Husqvarna Latvija SIA  
Ulbrokas 19A  
LV-1021 Rīga  
info@gardena.lv

**Lithuania**

UAB Husqvarna Lietuva  
Ateities pl. 77C  
LT-52104 Kaunas  
info@gardena.lt

**Luxembourg**

Magasins Jules Neuberger  
39, rue Jacques Stas  
Luxembourg-Gasperich 2549  
Case Postale No. 12  
Luxembourg 2010  
Phone: (+352) 40 14 01  
api@neuberger.lu

**Mexico**

AFOSA  
Av. Lopez Mateos Sur # 5019  
Col. La Calma 45070  
Zapopan, Jalisco  
Mexico  
Phone: (+52) 33 3818-3434  
icornejo@afosa.com.mx

**Moldova**

Convel S.R.L.  
290A Muncesti Str.  
2002 Chisinau

**Netherlands**

Husqvarna Nederland B.V.  
GARDENA Division  
Postbus 50131  
1305 AC ALMERE  
Phone: (+31) 36 521 00 10  
info@gardena.nl

**Neth. Antilles**

Jonka Enterprises N.V.  
Sta. Rosa Weg 196  
P.O. Box 8200  
Curaçao  
Phone: (+599) 9 767 66 55  
pgm@jonka.com

**New Zealand**

Husqvarna New Zealand Ltd.  
PO Box 76-437  
Manukau City 2241  
Phone: (+64) (0) 9 9202410  
support.nz@husqvarna.co.nz

**Norway**

Husqvarna Norge AS  
Gardena Division  
Trøskenveien 36  
1708 Sarpsborg  
info@gardena.no

**Peru**

Husqvarna Perú S.A.  
Jr. Ramón Cárcamo 710  
Lima 1  
Tel: (+51) 1 3320400 ext. 416  
juan.remuzgo@  
husqvarna.com

**Poland**

Husqvarna  
Poland Spółka z o.o.  
ul. Wysockiego 15 b  
03-371 Warszawa  
Phone: (+48) 22 330 96 00  
gardena@husqvarna.com.pl

**Portugal**

Husqvarna Portugal, SA  
Lagoa - Albarraque  
2635 - 595 Rio de Mouro  
Tel.: (+351) 21 922 85 30  
Fax : (+351) 21 922 85 36  
info@gardena.pt

**Romania**

Madex International Srl  
Soseaua Odaii 117-123,  
RO 013603 București, S1  
Phone: (+40) 21 352.76.03  
madex@ines.ro

**Russia / Россия**

ООО „Хускварна“  
141400, Московская обл.,  
г. Химки,  
улица Ленинградская,  
владение 39, стр.6  
Бизнес Центр  
„Химки Бизнес Парк“,  
помещение ОВ02\_04  
http://www.gardena.ru

**Serbia**

Domel d.o.o.  
Autoput za Novi Sad bb  
11 273 Belgrade  
Phone: (+381) 1 18 48 88 12  
miroslav.jejina@domel.rs

**Singapore**

Hy-Ray PRIVATE LIMITED  
40 Jalan Pemimpin  
#02-08 Tat Ann Building  
Singapore 577185  
Phone: (+65) 6253 2277  
shiyiing@hyray.com.sg

**Slovak Republic**

Husqvarna Česko s.r.o.  
Türkova 2319/5b  
149 00 Praha 4 – Chodov  
Bezplatná infolinka:  
800 154 044  
servis@sk.husqvarna.com

**Slovenia**

Husqvarna Austria GmbH  
Industriezeile 36  
4010 Linz  
Tel.: (+43) 732 77 01 01-485  
service.gardena@  
husqvarnagroup.com

**South Africa**

Husqvarna  
South Africa (Pty) Ltd  
Postnet Suite 250  
Private Bag X6,  
Cascades, 3202  
South Africa  
Phone: (+27) 33 846 9700  
info@gardena.co.za

**Spain**

Husqvarna España S.A.  
Calle de Rivas nº 10  
28052 Madrid  
Phone: (+34) 91 708 05 00  
atencioncliente@gardena.es

**Suriname**

Agrofix n.v.  
Verlengde Hogestraat #22  
Phone: (+597) 472426  
agrofix@sr.net  
Pobox : 2006  
Paramaribo  
Suriname – South America

**Sweden**

Husqvarna AB  
Gardena Division  
S-561 82 Husqvarna  
Gardenaorder@husqvarna.se

**Switzerland / Schweiz**

Husqvarna Schweiz AG  
Consumer Products  
Industriestrasse 10  
5506 Mägenwil  
Phone: (+41) (0) 62 887 37 90  
info@gardena.ch

**Turkey**

Dost Bahçe Diş Ticaret  
Müessesilik A.Ş  
Yunus Mah. Adil Sok. No:3  
Ic Kapi No: 1 Kartal  
34873 Istanbul  
Phone: (+90) 216 38 93 939  
info@dostbahce.com.tr

**Ukraine / Україна**

ТОВ «Хускварна Україна»  
вул. Васильківська, 34,  
офіс 204-г  
03022, м. Київ  
Тел. (+38) 044 498 39 02  
info@gardena.ua

**Uruguay**

FELI SA  
Entre Rios 1083 CP 11800  
Montevideo – Uruguay  
Tel: (+598) 22 03 18 44  
info@felisa.com.uy

**Venezuela**

Corporación Casa y Jardín C.A.  
Av. Caroní, Edif. Trezmen, PB.  
Colinas de Bello Monte.  
1050 Caracas.  
Tlf: (+58) 212 992 33 22  
info@casayjardin.net.ve

1732-20.960.11/0819

© GARDENA  
Manufacturing GmbH  
D-89070 Ulm  
http://www.gardena.com